

MANUAL DE UTILIZARE

INSTRUCȚIUNI DE UTILIZARE

MANUAL DE UTILIZARE

MANUAL DE UTILIZARE

MANUAL DE INSTRUCȚIUNI

MANUAL DE UTILIZARE

LDsystems 



ANNY® 10

SISTEM PA PORTABIL DE 10" CU BATERII, BLUETOOTH® ȘI MIXER

LDANNY10

CONȚINUT / INHALTSVERZEICHNIS / CONTENU / CONTENIDO / TREŚĆ / CONTENUTO

ENGLEZĂ

DESPRE ACEST MANUAL	4
UTILIZARE PREVĂZUTĂ	4
EXPLICAȚII ALE TERMENILOR ȘI SIMBOLURILOR	4
INSTRUCȚIUNI DE SIGURANȚĂ	5
NOTE PENTRU ECHIPAMENTELE PORTABILE DE INTERIOR	10
CONȚINUTUL AMBALAJULUI	11
TRANSPORT	12
TAVĂ ȘI ACCESORII PENTRU SMARTPHONE / TABLETĂ	
COMPARTIMENT	13
ÎNFIINȚAT	13
CONEXIUNI, COMENZI ȘI INDICATOARE	14
OPERAȚIUNE	17-20
MODUL RECEPTOR	21-24
TRANSMIȚĂTOR PORTABIL	25-26
Transmițator Bodypack	24
ÎNGRIJIRE, ÎNTREȚINERE ȘI REPARAȚII	27
ÎNLOCUIREA BATERIILOR DISPOZITIVULUI	28-30
ACCESORII OPȚIONALE	30
DATE TEHNICE	31-34
ELIMINARE	35-36
DECLARAȚII ALE PRODUCĂTORULUI	36-38

GERMAN

INFORMAȚII DESPRE ACEST LOC	
INSTRUCȚIUNI DE UTILIZARE	37
UTILIZARE PREVĂZUTĂ	37
EXPLICAȚII TERMENI ȘI SIMBOLI	37
INSTRUCȚIUNI DE SIGURANȚĂ	38-39
INSTRUCȚIUNI PENTRU CEI CARE SE MUTĂ ÎN REGIUNE	
APARATE DE INTERIOR 44	
Conținutul livrării: 45	
TRANSPORT 46	
COMPARTIMENT PENTRU DEPOZITARE SMARTPHONE / TABLETĂ ȘI ACCESORII 47	
CONSTRUCȚII 47	
CONEXIUNI, ELEMENTE DE OPERARE ȘI AFIȘARE 48	
OPERAȚIUNEA 51	
MODUL RECEPTOR 56	
TRANSMIȚĂTOR MANUAL 57	
TRANSMIȚĂTOR DE BUZUNAR 58	
ÎNGRIJIRE, ÎNTREȚINERE ȘI REPARAȚII 61	
ÎNLOCUIREA BATERIILOR DISPOZITIVULUI 62	
ACCESORII OPȚIONALE 64	
DATE TEHNICE 65	
ELIMINARE 69	
DECLARAȚII ALE PRODUCĂTORULUI 70	

FRANCEZĂ

INFORMAȚII DESPRE ACEST MANUAL DE INSTRUCȚIUNI 71	
UTILIZARE REGLEMENTATĂ 71	
EXPLICAȚII ALE TERMENILOR ȘI SIMBOLURILOR 71	
INSTRUCȚIUNI DE SIGURANȚĂ 72	
NOTE PENTRU ECHIPAMENTELE PORTABILE	
INTERIOR	78
CONȚINUTUL CUTIEI	79
TRANSPORT	80
TAVĂ PENTRU SMARTPHONE / TABLETĂ ȘI	
COMPARTIMENT PENTRU ACCESORII	81
INSTALARE	81
CONEXIUNI, COMENZI ȘI INDICATOARE	82
UTILIZARE	86
MODUL RECEPTOR ȘI	90
TRANSMIȚĂTOR MONTAT	92
MANUAL TRANSMIȚĂTOR MONTAT ÎN BUZUNAR	93
ÎNTREȚINERE, ÎNTREȚINERE ȘI REPARAȚII	95
ÎNLOCUIREA BATERIEI	
A DISPOZITIVULUI	96
ACCESORII OPȚIONALE	99
SPECIFICAȚII TEHNICE	99
ELIMINARE	104
DECLARAȚII ALE PRODUCĂTORULUI	104

SPANIOLĂ

INFORMAȚII DESPRE ACESTE	
INSTRUCȚIUNI DE UTILIZARE 105	
UTILIZAȚII ÎN CONFORMITATE CU STANDARDUL 105	
EXPLICAȚII ALE TERMENILOR ȘI SIMBOLURILOR 105	
INSTRUCȚIUNI DE SIGURANȚĂ 106	
NOTE PENTRU ECHIPAMENTELE PORTABILE DE INTERIOR 112	
CONȚINUT PACHET 113	
TRANSPORT 114	
TAVĂ PENTRU MOBIL/TABLETĂ ȘI	
COMPARTIMENT ACCESORII 115	
INSTALARE 115	
CONEXIUNI, COMENZI ȘI INDICATOARE 116	
OPERAȚIUNEA 119	
MODUL RECEPTOR 124	
TRANSMIȚĂTOR MICROFON DE PORTĂ 125	
TRANSMIȚĂTOR DE 126 DE PACHETE	
ÎNGRIJIRE, ÎNTREȚINERE ȘI REPARAȚII 129	
ÎNLOCUIREA BATERIILOR ECHIPAMENTULUI 130	
ACCESORII OPȚIONALE 132	
DATE TEHNICE 133	
DISPOZIȚIA 137	
DECLARAȚII ALE PRODUCĂTORULUI 138	

LUSTRUI

INFORMAȚII DESPRE ACEST LOC	
MANUAL DE INSTRUCȚIUNI	139
UTILIZAȚI ÎN CONFORMITATE CU REGLEMENTĂRILE	139
EXPLICAȚIA TERMENILOR ȘI SIMBOLURILOR	139
INSTRUCȚIUNI DE SIGURANȚĂ	140
NOTE DESPRE PORTABILITATE	
DISPOZITIVE INTERNE	146
CONȚINUTUL PACHETULUI	147
TRANSPORT	148
MULȚUMIM SMARTPHONE/TABLETĂ	
DEPOZITARE ACCESORII	149
ÎNFIINȚAT	149
CONEXIUNI, COMENZI ȘI INDICATOARE 150	
SERVICIU	153
MODUL RECEPTOR	158
TRANSMIȚĂTOR PORTABIL	160
PACHET CORP NADAJNIK	161
ÎNGRIJIRE, ÎNTREȚINERE ȘI REPARAȚII	164
ÎNLOCUIREA BATERIEI DISPOZITIVULUI	165
ACCESORII OPȚIONALE	167
DATE TEHNICE	168
DISPOZIȚIE	172
DECLARAȚII ALE PRODUCĂTORULUI	173

ITALIAN

DESPRE ACESTE INSTRUCȚIUNI DE UTILIZARE	174
UTILIZAȚI ÎN CONFORMITATE CU REGULAMENTUL	174
EXPLICAȚII ALE TERMENILOR ȘI SIMBOLURILOR	174
INSTRUCȚIUNI DE SIGURANȚĂ	175
NOTE PENTRU ECHIPAMENTELE PORTABILE	
PENTRU INTERIOARE	181
CONȚINUTUL PACHETULUI	182
TRANSPORT	183
TAVĂ PENTRU SMARTPHONE-URI ȘI TABLETE	
COMPARTIMENT ACCESORII	184
INSTALARE	184
CONEXIUNI, COMENZI ȘI INDICATOARE	185
OPERAȚIUNEA	188
MODUL RECEPTOR	193
TRANSMIȚĂTOR MANUAL	194
PACHET CAROSERIE TRANSMISIE	195
ÎNGRIJIRE, ÎNTREȚINERE ȘI REPARAȚII	197
ÎNLOCUIREA BATERIEI DISPOZITIVULUI	198
ACCESORII OPȚIONALE	201
DATE TEHNICE	202
ELIMINARE	206
DECLARAȚII ALE PRODUCĂTORULUI	206

ENGLEZĂ

AI FĂCUT ALEGEREA CORECTĂ!

Acest dispozitiv a fost dezvoltat și fabricat conform unor standarde de calitate ridicate pentru a asigura mulți ani de funcționare fără probleme. Aceasta este ceea ce reprezintă LD Systems prin numele său și anii de experiență ca producător de produse audio de înaltă calitate. Vă rugăm să citiți cu atenție aceste instrucțiuni de utilizare pentru a putea utiliza rapid și optim noul dumneavoastră produs LD Systems.

Puteți găsi mai multe informații despre LD Systems pe site-ul nostru WWW.LD-SYSTEMS.COM

DESPRE ACEST MANUAL

- Citiți cu atenție instrucțiunile de siguranță și întregul manual înainte de punerea în funcțiune.
- Respectați avertismentele de pe unitate și din instrucțiunile de utilizare.
- Păstrați întotdeauna instrucțiunile de utilizare la îndemână.
- Dacă vindeți sau cedați aparatul, asigurați-vă că îi înmânați și aceste instrucțiuni de utilizare, deoarece acestea reprezintă o parte esențială a produsului.

UTILIZARE PREVĂZUTĂ

Produsul este un dispozitiv pentru tehnologia evenimentelor!

Produsul a fost dezvoltat pentru uz profesional în domeniul tehnologiei evenimentelor și nu este potrivit pentru utilizarea în mediul casnic!

În plus, acest produs este destinat exclusiv utilizatorilor calificați, cu cunoștințe de specialitate în domeniul tehnologiei evenimentelor!

Utilizarea produsului în afara datelor tehnice și a condițiilor de funcționare specificate este considerată utilizare necorespunzătoare! Răspunderea pentru daunele aduse persoanelor și bunurilor de către terți, cauzate de utilizarea necorespunzătoare, este exclusă!

Produsul nu este potrivit pentru:

Persoane (inclusiv copii) cu abilități fizice, senzoriale sau mentale reduse sau cu lipsă de experiență și cunoștințe.

Copii (Copiii trebuie instruiți să nu se joace cu dispozitivul).

EXPLICAȚII ALE TERMENILOR ȘI SIMBOLURILOR

1. PERICOL: Cuvântul PERICOL, eventual în combinație cu un simbol, indică o situație imediat periculoasă situații sau condiții pentru viață și integritatea fizică.
2. AVERTISMENT: Cuvântul AVERTISMENT, eventual în combinație cu un simbol, indică un pericol potențial situații sau condiții pentru viață și integritatea fizică.
3. ATENȚIE: Cuvântul ATENȚIE, eventual în combinație cu un simbol, este utilizat pentru a indica situații sau afecțiuni care pot duce la vătămări.
4. ATENȚIE: Cuvântul ATENȚIE, eventual în combinație cu un simbol, se referă la situații sau stări care pot duce la deteriorarea proprietății și/sau a mediului.



Acest simbol indică pericole care pot provoca electrocutare.



Acest simbol indică zone periculoase sau situații periculoase.



Acest simbol indică pericolul reprezentat de suprafețele fierbinți.



Acest simbol indică pericolul cauzat de volume mari.



Acest simbol indică informații suplimentare privind funcționarea produsului.



Acest simbol indică un dispozitiv care nu conține piese care pot fi reparate de utilizator.



Acest simbol indică echipamente electrice concepute în principal pentru utilizare în interior.

INSTRUCȚIUNI DE SIGURANȚĂ



PERICOL:

1. Nu deschideți și nu modificați dispozitivul.
2. Dacă dispozitivul dumneavoastră nu mai funcționează corect, au pătruns lichide sau obiecte în interiorul acestuia sau dacă dispozitivul a fost deteriorat în orice alt mod, opriți-l imediat și deconectați-l de la sursa de alimentare. Acest dispozitiv poate fi reparat numai de personal specializat autorizat.
3. Pentru dispozitivele din clasa de protecție 1, conductorul de protecție trebuie conectat corect. Nu întrerupeți niciodată conductorul de protecție. Dispozitivele din clasa de protecție 2 nu au conductor de protecție.
4. Asigurați-vă că cablurile sub tensiune nu sunt îndoite sau deteriorate mecanic în alt mod.
5. Nu ocoliți niciodată siguranța dispozitivului.



AVERTIZARE:

1. Dispozitivul nu trebuie pus în funcțiune dacă prezintă semne evidente de deteriorare.
2. Aparatul poate fi instalat numai fără tensiune.
3. Dacă cablul de alimentare al dispozitivului este deteriorat, dispozitivul nu trebuie pus în funcțiune.
4. Cablurile de alimentare conectate permanent pot fi înlocuite numai de către o persoană calificată.



PERICOL:

1. Nu utilizați dispozitivul dacă a fost expus la fluctuații puternice de temperatură (de exemplu, după transport). Umiditatea și condensul ar putea deteriora dispozitivul. Nu porniți dispozitivul până când acesta nu a atins temperatura ambiantă.
2. Asigurați-vă că tensiunea și frecvența alimentării de la rețea corespund valorilor indicate pe dispozitiv. Dacă dispozitivul are un comutator de selectare a tensiunii, nu îl conectați până când acesta nu este setat corect. Folosiți doar cabluri de alimentare adecvate.
3. Pentru a deconecta dispozitivul de la rețeaua electrică la toți polii, nu este suficient să apăsați butonul de pornire/oprire de pe dispozitiv.
4. Asigurați-vă că siguranța utilizată corespunde tipului imprimat pe dispozitiv.
5. Asigurați-vă că au fost luate măsuri adecvate împotriva supratensiunii (de exemplu, trăsnetului).
luat.
6. Rețineți curentul maxim de ieșire specificat pentru dispozitivele cu conexiuni de alimentare.
Asigurați-vă că consumul total de energie al tuturor dispozitivelor conectate nu depășește valoarea specificată.
7. Înlocuiți cablurile de alimentare conectabile doar cu cabluri originale.
8. Funcționarea se face numai cu echipamente de conectare la rețeaua electrică conforme, testate și intacte în prezent.



PERICOL:

1. Pericol de sufocare! Pungile de plastic și piesele mici trebuie ținute departe de persoanele (inclusiv copiii) cu capacități fizice, senzoriale sau mentale reduse.
2. Pericol de cădere! Asigurați-vă că dispozitivul este instalat în siguranță și nu poate cădea. Folosiți numai trepiede sau accesorii adecvate (în special pentru instalații fixe). Asigurați-vă că accesoriile sunt instalate și fixate corect. Asigurați-vă că sunt respectate reglementările de siguranță aplicabile.



AVERTIZARE:

1. Utilizați dispozitivul numai în modul prevăzut.
2. Folosiți dispozitivul numai cu accesorii recomandate și prevăzute de producător.
3. În timpul instalării, respectați reglementările de siguranță aplicabile în țara dumneavoastră.
4. După conectarea unității, verificați toate traseele cablurilor pentru a evita deteriorarea sau accidentele,
de exemplu, din cauza pericolelor de împiedicare.
5. Asigurați-vă că respectați distanța minimă specificată față de materialele inflamabile în mod normal!
Dacă acest lucru nu este menționat în mod explicit, distanța minimă este de 0,3 m.



ATEN IE:

1. În cazul componentelor mobile, cum ar fi consolele de montare sau alte componente mobile componente, există posibilitatea blocării.



PERICOL:

1. Nu instalați și nu utilizați dispozitivul în apropierea caloriferelor, a ghișeelor de încălzire, a sobelor sau a altor surse de căldură. Asigurați-vă că dispozitivul este întotdeauna instalat astfel încât să fie suficient răcit și să nu se supraîncălzească.
2. Nu amplasați surse de aprindere, cum ar fi lumânări aprinse, în apropierea dispozitivului.
3. Orificiile de ventilație nu trebuie acoperite, iar ventilatoarele nu trebuie blocate.
4. Folosiți pentru transport ambalajul original sau ambalajul furnizat de producător.
5. Evitați șocurile electrice sau electrocutarea dispozitivului.
6. Respectați clasa de protecție IP și condițiile de mediu, cum ar fi temperatura și umiditate conform specificațiilor.
7. Dispozitivele pot fi dezvoltate continuu. În cazul informațiilor deviate privind
În cazul în care există o diferență între instrucțiunile de utilizare și eticheta dispozitivului privind condițiile de funcționare, performanța sau alte proprietăți ale dispozitivului, informațiile de pe dispozitiv au întotdeauna prioritate.
8. Dispozitivul nu este potrivit pentru zonele cu climat tropical și pentru funcționarea la o altitudine mai mare de 2000 m. deasupra nivelului mării.



ATENȚIE:

Conectarea cablurilor de semnal poate duce la interferențe semnificative de zgomot. Asigurați-vă că dispozitivele conectate la ieșire sunt dezactivate în timpul conectării. În caz contrar, nivelurile de zgomot pot provoca daune.



ATENȚIE LA VOLUMURI MARI CU PRODUSE AUDIO!

Acest dispozitiv este destinat uzului profesional.

Exploatarea comercială a acestui dispozitiv este supusă reglementărilor și directivelor naționale aplicabile pentru prevenirea accidentelor.

Deteriorarea auzului din cauza volumelor mari și a expunerii continue: Utilizarea acestui produs poate genera niveluri ridicate de presiune sonoră (SPL) care pot provoca afectarea auzului. Evitați expunerea la volume mari.



TRANSMISIA SEMNALULUI PRIN RADIO (de exemplu, sisteme radio W-DMX sau audio, Bluetooth): Calitatea și performanța transmisiilor de semnal wireless depind, în general, de condițiile de mediu.

Influența asupra razei de acțiune și a stabilității semnalului, de exemplu:

- Ecranare (de exemplu, zidărie, structuri metalice, apă) • Trafic radio intens (de exemplu, rețele W-LAN puterice) • Interferențe
- Radiații electromagnetice (de exemplu, pereți video LED, variatoare)

Toate specificațiile gamei se referă la utilizarea în câmp liber, cu contact vizual, fără interferențe!

Funcționarea emițătoarelor este supusă reglementărilor oficiale. Acestea pot varia de la o regiune la alta și trebuie verificate de către operator înainte de punerea în funcțiune (de exemplu, frecvența radio și puterea de transmisie).

**AVERTISMENT:**

Dispozitivele cu transmisie de semnal wireless nu sunt potrivite pentru funcționarea în zone sensibile în care funcționarea radio poate duce la posibile interacțiuni. Acestea includ, de exemplu:

- Spitale, centre de sănătate sau alte unități sanitare care efectuează tratamente pentru pacienți cu personal și echipamente specializate.
 - Zone periculoase de clasa I, II și III • zone restricționate •
 - instalații militare
 - avioane sau vehicule •
- Zone în care utilizarea telefoanelor mobile este interzisă

**DISPOZITIVE CU BATERII REÎNCĂRCABILE, BATERII ȘI ÎNCĂRCĂTOARE PERICOL:**

1. Nu lăsați aparatul cu baterie departe de sursele de căldură și nu îl expuneți la lumina directă a soarelui. lumina soarelui. Nu îl așezați pe sau în aparate de încălzire, cum ar fi cuptoarele cu microunde, cuptoarele sau caloriferele. Bateriile pot exploda dacă sunt supraîncălzite. Asigurați-vă că respectați condițiile de mediu și de funcționare admise! Acestea pot fi găsite în specificațiile tehnice.
2. Celulele sau pachetele de baterii nu trebuie deteriorate. Foliile de protecție și autocolantele nu trebuie îndepărtate. Nu este permisă introducerea de obiecte străine în baterie. Nu este permisă pătrunderea de lichide în baterie. Există riscul de incendiu și explozie, precum și alte situații periculoase (de exemplu, degazare).
3. Dacă unitatea este deformată sau supraîncălzită, scoateți-o imediat din funcțiune! Dacă continuați să utilizați unitatea, există riscul de incendiu, explozie și alte situații periculoase (de exemplu, degazare).
4. Nu aruncați unitatea în foc! Pericol de explozie!
5. Evitați impacturile mecanice puternice asupra unității! Deteriorarea cauzată de cădere, lovire sau Atât perforarea, cât și presiunea ridicată duc la pericole de incendiu și explozie, precum și la riscul unor situații periculoase ulterioare (de exemplu, degazare).
6. Încărcați dispozitivul sau bateria doar în modul prevăzut. Folosiți doar încărcătorul original.
Vă rugăm să rețineți că o conexiune compatibilă nu indică compatibilitatea încărcătorului.
7. Rețineți că funcția de încărcare nu este dezactivată de comutatorul principal al unității principale de la toate unitățile.
8. În cazul dispozitivelor de încărcare integrate în genți de transport, procesul de încărcare poate fi efectuat numai cu capacul deschis.
9. Lichidul vărsat este coroziv și poate fi toxic. Poate provoca iritații ale pielii și ochilor și este Periculos în caz de înghițire. Evitați orice contact cu lichidul vărsat. În caz de contact cu lichidul vărsat, spălați imediat zona afectată cu multă apă și consultați un medic.



DISPOZITIVE CU ÎNLOCUIRE A BATERIEI OFERITE DE UTILIZATOR

PERICOL:

Asigurați-vă că respectați fișa tehnică a producătorului bateriilor sau acumulatorilor utilizați!

1. Bateriile și bateriile reîncărcabile trebuie ținute departe de persoanele (inclusiv copiii) cu capacități fizice, senzoriale sau mentale reduse. Pericol de sufocare!
2. Evitați impacturile mecanice puternice asupra bateriilor și acumulatorilor! Deteriorarea cauzată de cădere, lovire sau perforare, precum și de presiunea ridicată duc la pericole de incendiu și explozie, precum și la riscul unor situații periculoase suplimentare (de exemplu, degazare).
3. Lichidul scurs din baterie este coroziv și poate fi toxic. Poate provoca iritații ale pielii și ochilor și este periculos în caz de înghițire. Evitați orice contact cu lichidul scurs. În caz de contact cu lichidul scurs, spălați imediat zona afectată cu multă apă și contactați un medic.
4. Nu încercați niciodată să încărcați baterii nereîncărcabile. Pericol de explozie!
5. Nu aruncați bateriile și acumulatorii în foc! Pericol de explozie!
6. Nu scurtcircuitați bateriile și bateriile reîncărcabile! Evitați contactul bornelor bateriei cu obiecte conductoare de electricitate (de exemplu, breloc, monede, unelte).



ATENȚIE:

1. La introducerea bateriilor și a bateriilor reîncărcabile, asigurați-vă că polaritatea este corectă (consultați ilustrațiile din compartimentul bateriilor sau de pe carcasă).
2. Nu utilizați tipuri diferite de celule și mărci de baterii în aceeași unitate în același timp.
3. Folosiți doar baterii și acumulatori cu aceeași stare de descărcare.
4. Verificați bateriile și bateriile reîncărcabile pentru a vedea dacă sunt deteriorate și nu utilizați baterii și baterii reîncărcabile deteriorate!



ÎNCĂRCAREA, FUNCȚIONAREA ȘI DEPOZITAREA BATERIILOR

1. Pentru a încărca bateriile instalate permanent, conectați unitatea la sursa de alimentare specificată.
Vă rugăm să rețineți că funcția de încărcare nu este dezactivată de comutatorul principal al unității principale la toate unitățile.
2. Consultați datele tehnice pentru timpul de încărcare necesar pentru încărcarea completă a bateriei.
Informațiile despre starea de încărcare a bateriei pot fi găsite în capitolul FUNCȚIONARE.
3. Unitățile cu baterii cu litiu sunt echipate cu dispozitivele de protecție obișnuite.
4. Nu încărcați bateriile în afara condițiilor ambientale specificate în datele tehnice.
Dacă nu se specifică altfel, acestea sunt între +5° și +35° Celsius într-un mediu uscat.
5. Condițiile ambientale admisibile pentru funcționare pot fi găsite în datele tehnice.
Dacă nu se specifică altfel, temperatura nu trebuie să scadă sub +5°C și nu trebuie să depășească +35°C într-un mediu uscat.
6. Temperatura ambientală admisă pentru depozitare poate fi găsită în datele tehnice.
Dacă nu se specifică altfel, temperatura nu trebuie să scadă sub +5°C și nu trebuie să depășească +35°C într-un mediu uscat.
7. După descărcare, încărcați complet bateria cât mai curând posibil.
8. Depozitați unitatea doar cu bateria complet încărcată. Bateriile care nu sunt complet încărcate atunci când stocate își pot pierde capacitatea și durata de viață prematur.
9. Dacă unitatea nu este utilizată pentru o perioadă lungă de timp, efectuați un ciclu complet de reîncărcare cel puțin la fiecare 3 luni.
10. Întrerupătorul principal al unității trebuie să fie oprit în timpul depozitării.
11. Timpul de funcționare specificat al bateriei se referă întotdeauna la o baterie nouă și în condiții normale de funcționare.
12. Când funcționează într-un mediu rece, durata de viață a bateriei poate fi mai scurtă decât cea indicată.
13. Dacă durata de funcționare a dispozitivului în modul baterie diferă semnificativ de specificații, contactați partenerul de vânzări.



NOTE PENTRU ECHIPAMENTELE PORTABILE DE INTERIOR

1. Funcționare temporară! Echipamentele pentru evenimente sunt practic concepute doar pentru funcționare temporară.
2. Funcționarea continuă sau instalarea permanentă poate duce la afectarea funcției și la îmbătrânirea prematură a echipamentului.

CONȚINUTUL AMBALAJULUI

Scoateți produsul din ambalaj și îndepărtați toate materialele de ambalare. Vă rugăm să verificați integritatea și caracterul complet al livrării și să anunțați partenerul de distribuție imediat după cumpărare dacă livrarea nu este completă sau dacă este deteriorată.

Conținutul ambalajului produsului ANNY 10 include: • 1 x difuzor ANNY 10 • 1 x cablu de alimentare • Manual de utilizare

Conținutul ambalajului produsului ANNY 10 HHD include: • 1 x difuzor ANNY 10 • 1 x emițător portabil + 2 x baterii AA • 1 x modul receptor + antenă • 1 x cablu de alimentare • Manual de utilizare

Conținutul ambalajului produsului ANNY 10 HHD 2 include: • 1 x difuzor ANNY 10 • 2 x emițătoare portabile + 4 x baterii AA • 2 x modul receptor + antenă • 1 x cablu de alimentare • Manual de utilizare

Conținutul ambalajului produsului ANNY 10 BPH include: • 1 x difuzor ANNY 10 • 1 x transmițător body pack + căști + 2 x baterii AA • 1 x modul receptor + antenă • 1 x cablu de alimentare • Manual de utilizare

Conținutul ambalajului produsului ANNY 10 BPH 2 include: • 1 x difuzor ANNY 10 • 2 x transmițător body pack + căști + 4 x baterii AA • 2 x modul receptor + antenă • 1 x cablu de alimentare • Manual de utilizare

Conținutul ambalajului produsului ANNY 10 HBH 2 include: • 1 x difuzor ANNY 10 • 1 x emițător portabil + 2 x baterii AA • 1 x emițător bodypack + căști + 2 x baterii AA • 2 x modul receptor + antenă • 1 x cablu de alimentare • Manual de utilizare

CARACTERISTICI

- Soluție audio multifuncțională portabilă și alimentată de baterii
 - Mixer integrat cu 6 canale, preseturi de sistem, egalizator pe 3 benzi și efecte (Reverb și Delay)
 - DynX® DSP (Gen.2) pentru sunet fără distorsiuni chiar și la volum maxim
 - Două sloturi pentru receptor, pentru microfoane wireless sau căști bodypack
 - Două intrări comutabile de microfon sau linie
 - Durată de viață a bateriei de până la 5 ore la volum maxim, 20 de ore la volum moderat
 - Mod prioritate/reducere pentru evidențierea semnalului microfonului •
- Roți încorporate și mâner retractabil pentru portabilitate ușoară
- Flanșă de 35 mm pentru aplicații pe un stâlp de difuzor
 - Codare AAC pentru streaming HD Bluetooth® 5.0
 - Stereo True Wireless (TWS) pentru conectarea a două căști ANNY și bucurarea de streaming stereo autentic
 - Port USB-C pentru încărcarea dispozitivelor mobile
 - Suport integrat pentru tabletă sau telefon
 - Intrare footswitch pentru control ușor și hands-free al efectelor

TRANSPORT

Datorită roților practice și mânerului sensibil al căruciorului puteți transporta difuzorul portabil este ușor difuzorul. Opriti difuzorul, scoateți toate cablurile conectate, așezați difuzorul pe podea și apăsați zona marcată din mijlocul mânerului pentru a-l debloca. Acum trageți mânerul în carcasa difuzorului până la capăt. Pentru a coborî mânerul, apăsați din nou pe zona marcată din mâner și împingeți mânerul în carcasă până la capăt. Pentru ridicarea și transportul difuzorului, există un mâner de transport ergonomic în spatele mânerului căruciorului și, suplimentar, două mânere pe lateralele carcasei

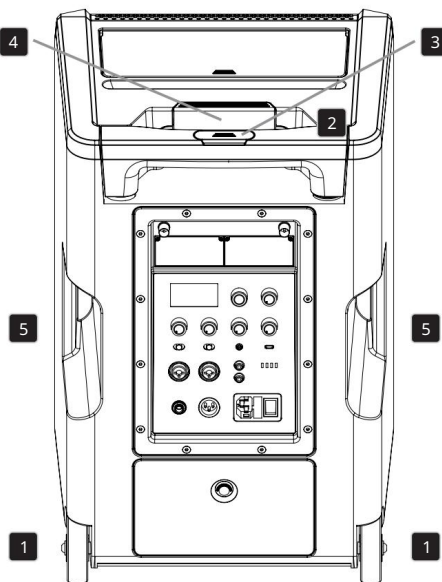

ATENȚIE: Evitați rostogolirea boxei pe suprafețe neuniforme, cum ar fi pavajul cu piatră cubică. De asemenea, evitați rostogolirea boxei pe trepte. Șocurile mecanice puternice pot deteriora roțile, carcasa și componentele interne.

COMPARTIMENT PENTRU SMARTPHONE / TABLETĂ ȘI ACCESORII

Compartimentul pentru smartphone sau tabletă se află între mânerul de transport și compartimentul pentru accesorii. Pentru a deschide compartimentul pentru accesorii, apăsați marșajul de pe capacul compartimentului pentru accesorii. Compartimentul pentru accesorii are spațiu pentru emițătoare portabile și de bodypack, precum și pentru alte accesorii, cum ar fi antenele pentru receptoare. Pentru a închide din nou capacul, apăsați-l pe compartimentul pentru accesorii până când se fixează în poziție cu un clic.

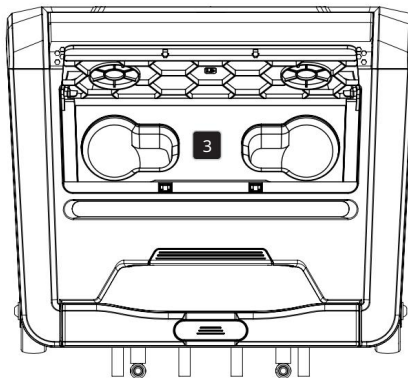
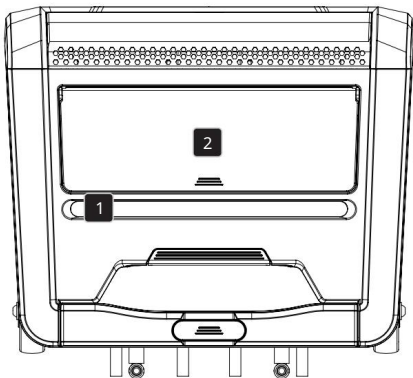

ÎNFIINȚAT



PERICOL: Așezați întotdeauna difuzorul într-un loc adecvat, pe o suprafață suficient de stabilă, plană și orizontală. Asigurați-vă că difuzorul nu poate cădea de pe marginea unei scene (de exemplu, din cauza vibrațiilor). Când utilizați un stativ, asigurați-vă că acesta este potrivit pentru greutatea și flanșa difuzorului. Trepiedul trebuie să stea vertical pe un teren solid, iar înălțimea maximă admisă nu trebuie depășită. Există riscul ca echipamentele care nu au fost instalate și poziționate corect să cadă sau să cadă. Acest lucru poate provoca vătămări corporale grave sau deces.

ENGLISH

DEUTSCH

FRANÇAIS

ESPAÑOL

POLSKI

ITALIANO

CONNECTIONS, CONTROLS AND INDICATORS

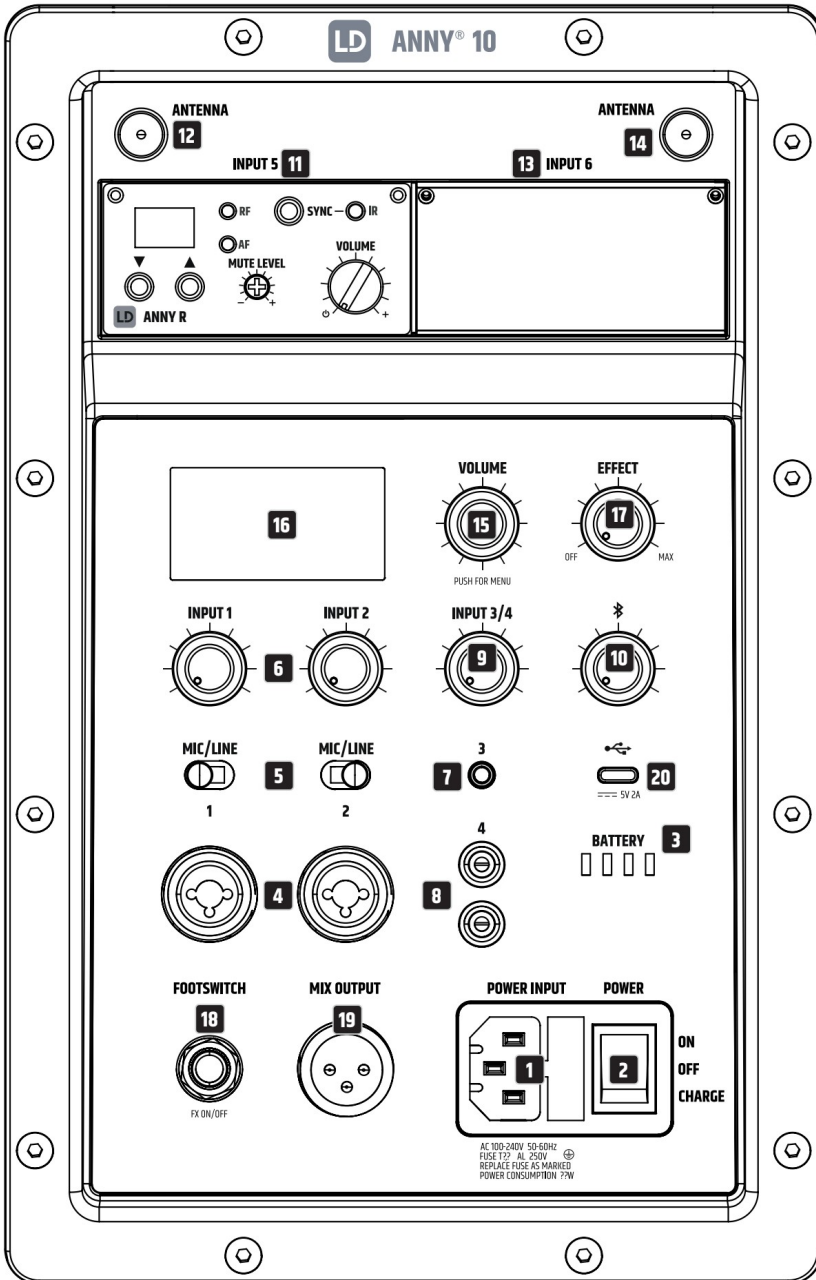

1 INTRARE DE PUTERE

Priză de rețea IEC cu suport de siguranță integrat. Un cablu de alimentare adecvat este inclus în livrare.

- Folosiți intrarea de la rețea pentru a opera și încărca simultan bateriile interne, setând comutatorul POWER în poziția ON.
- Folosiți intrarea de la rețea pentru a încărca bateriile interne fără a opera unitatea. Pentru a face acest lucru, setați comutatorul POWER în poziția CHARGE.

AVERTISMENT: Înlocuiți siguranța doar cu o siguranță de același tip și cu aceleași valori. Acordați atenție imprimatului de pe carcasă. Dacă siguranța se arde în mod repetat, vă rugăm să contactați un centru de service autorizat.

2 PUTERI

Comutator în poziția ON : Unitatea este pornită. Bateriile interne pot fi încărcate și în timpul funcționării folosind cablul de rețea furnizat.

Comutator în poziția OFF : Unitatea este oprită.

Comutator în poziția ÎNCĂRCARE : Unitatea este oprită și în modul de încărcare.

3 BATERII

Afișaj cu 4 segmente pentru starea de încărcare a bateriei. 4 LED-uri aprinse = 100%, 3 LED-uri aprinse = 75%, 2 LED-uri aprinse = 50%, 1 LED aprins = 25%.

Dacă doar primul LED clipește: Sub 10%. Conectați imediat unitatea la rețeaua electrică pentru încărcare.

4 INTRĂRI 1 ȘI 2 – INTRARE AUDIO

Intrare audio pentru canalul 1 sau 2, echipată cu mufe combo (XLR cu 3 pini / jack de 6,3 mm).

Intrările audio sunt potrivite atât pentru cablare balansată, cât și nebalansată.

5 INTRĂRI 1 ȘI 2 – MIC / LINIE

Comutator pentru reglarea sensibilității de intrare pentru canalul 1 sau 2.

Conectarea unui microfon: Poziția MIC.

Conectarea unui player la nivel de linie: poziția LINE.

6 INTRĂRI 1 ȘI 2 – VOLUM

Rotiți controlul de nivel pentru a regla volumul canalului 1 sau 2. Rotiți în sens invers acelor de ceasornic: Reduceți volumul.

Rotire în sensul acelor de ceasornic: Măriți volumul.

7 INTRARE 3

Intrare de linie stereo neechilibrată cu o mufă jack de 3,5 mm pentru conectarea unui player audio, de exemplu un player MP3. Mufe de intrare INPUT 3 și INPUT 4 sunt conectate în paralel și pot fi utilizate simultan.

Un semnal stereo primit este mono însumat intern.

8 INTRARE 4

Intrare de linie stereo neechilibrată cu două mufe RCA pentru conectarea unui player audio, de exemplu, un CD player sau o tastatură. Mufe de intrare INPUT 3 și INPUT 4 sunt conectate în paralel și pot fi utilizate simultan.

Un semnal stereo primit este mono însumat intern.

9 INTRARE 3/4 – VOLUM

Control de nivel pentru reglarea volumului canalelor 3 și 4. Rotire în sens invers acelor de ceasornic: reducere volum.

Rotire în sensul acelor de ceasornic: Măriți volumul.

10 BLUETOOTH – VOLUM

Control al nivelului pentru reglarea volumului unui dispozitiv accesoriu Bluetooth, de exemplu, un smartphone.

Rotire în sens invers acelor de ceasornic: Reducerea volumului. Rotire în sensul acelor de ceasornic: creșterea volumului (asociați accesoriul Bluetooth, consultați FUNCȚIONARE – SETĂRI BLUETOOTH).

11 INTRARE 5

Slot de montare cu intrare audio pentru un modul receptor pentru canalul 5. Volumul canalului este controlat de un control de volum din modulul receptor.



Model ANNY 10 (fără modul receptor): Nu modificați dispozitivul singur! Modulul receptor poate fi montat ulterior de către tehnicienii de service Adam Hall sau partenerii de service Adam Hall.
Vă rugăm să contactați Serviciul Clienți Adam Hall.

12 ANTENE

Mușă BNC pentru conectarea unei antene pentru modulul receptor al INPUT 5 (o antenă adecvată este inclusă cu modulul receptor).

13 INTRARE 6

Slot de montare cu intrare audio pentru un modul receptor pentru canalul 6. Volumul canalului este controlat de un control de volum din modulul receptor.



Modelul ANNY 10 (și modelele HHD / BPH – fără al doilea modul receptor): Nu modificați dispozitivul singur!
Modulul receptor poate fi montat ulterior de către tehnicienii de service Adam Hall sau partenerii de service Adam Hall. Vă rugăm să contactați Serviciul Clienți Adam Hall.

14 ANTENĂ

Mușă BNC pentru conectarea unei antene pentru modulul receptor al INPUT 6 (o antenă adecvată este inclusă cu modulul receptor).

15 VOLUM / APĂSAȚI PENTRU MENIU

Encoder rotativ cu funcție multiplă.

1. Pornind de la afișajul principal, volumul general poate fi reglat direct prin rotirea codificatorului rotativ . Rotație în sens invers acelor de ceasornic: Reducerea volumului. Rotație în sensul acelor de ceasornic: Creșterea volumului.

Înainte de a reda date audio sau de a utiliza un microfon, setați volumul general la minim și apoi măriți volumul doar lent pentru a evita deteriorarea unității sau afectarea auzului din cauza nivelurilor ridicate bruște de volum și a feedback-ului.

2. Apăsăți butonul rotativ pentru a intra în meniul principal. Navigați în meniul principal folosind butonul rotativ , selectați elementul dorit din submeniu rotind butonul, confirmați apăsând butonul, ajustați setările sistemului și modificați valorile din elementele de meniu corespunzătoare (consultați FUNCȚIONARE; modificarea valorii sau stării = rotiți butonul, confirmați valoarea sau starea = apăsați butonul).

16 AFIȘAJ

Ecran LCD grafic multifuncțional pentru afișarea volumului general, a presetărilor difuzorului și efectelor, a stării Bluetooth și a bateriei, precum și a nivelului de intrare pentru canalele 1, 2, 3/4 și 5/6 pe afișajul principal. Meniul de editare afișează elementele de meniu, elementele de submeniu și opțiunile de editare corespunzătoare. Luminozitatea, contrastul și dezactivarea iluminării afișajului sunt reglabile.

17 EFECT

Controlul nivelului pentru ajustarea volumului efectului (returnarea efectului). Tipul de efect și trimerile de efect sunt setate în meniul unității, la EFFECT.

18 FOOTSWITCH FX ON/OFF

Mufă jack de 6,3 mm pentru conectarea unui comutator de picior (întrerupător pornit/oprit). Cu un comutator de picior extern cu mufă jack de 6,3 mm, puteți dezactiva sunetul modulului de efecte intern și îl puteți reactiva.

19 IEȘIRE MIX

Ieșire de linie echilibrată cu mufă XLR cu 3 pini mascul. Semnalul de ieșire constă dintr-un mix al tuturor canalelor de intrare plus semnal de efect și Bluetooth și este independent de setarea generală a volumului.

20 USB-C

Mufă USB-C pentru încărcarea unui smartphone sau a unei tablete (tensiune de 5 volți, curent de încărcare maxim 2 A).

OPERAȚIUNE

NOTE

Imediat ce difuzorul este pornit (cu o baterie suficient de încărcată sau alimentare prin cablul de alimentare), sigla LD Systems apare pe afișaj pentru scurt timp. Toate setările, cum ar fi presetarea, egalizatorul și efectul, sunt încărcate așa cum au fost setate înainte de oprirea difuzorului. După acest proces, difuzorul este gata de utilizare.

AFIȘAJ PRINCIPAL

În funcționare normală, afișajul principal este activat și afișează volumul general setat, presetarea difuzorului activat, presetarea efectului, nivelurile de intrare ale canalelor 1 până la 6, starea Bluetooth și TWS și starea de încărcare a bateriei (vezi ilustrația).

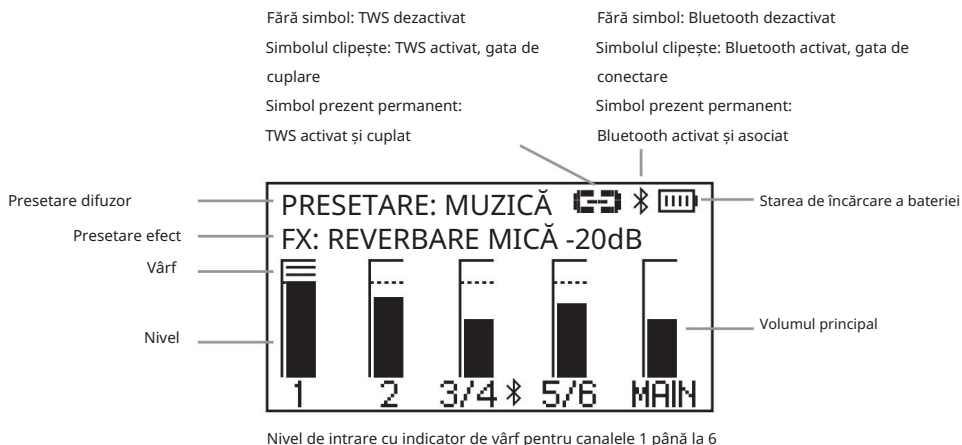

INDICATOR DE VÂRF

PRESETARE: MUZICĂ

Dacă simbolul de vârf apare în afișajul de nivel al unui canal, acest lucru indică faptul că etajul de intrare al VOLUMULUI canalului corespunzător este operat peste limita de distorsiune. Reduceți nivelul de ieșire al dispozitivului de redare conectat (de exemplu, mixer, claviatură etc.) până când simbolul de vârf nu mai este afișat și -20 dB difuzorul redă semnalele audio fără distorsiuni.

VOLUM PRINCIPAL

Pornind de la afișajul principal, volumul general poate fi reglat direct prin rotirea butonului rotativ VOLUME / PUSH FOR MENU. Afișajul se schimbă automat atunci când butonul este rotit (vezi ilustrația de mai jos). După aproximativ 10 secunde de inactivitate, afișajul principal este afișat din nou automat; prin apăsarea butonului, afișajul se schimbă imediat la afișajul principal.



SETĂRI BLUETOOTH (BLUETOOTH)

Apăsați butonul rotativ pentru a intra în meniul principal, apoi selectați elementul de meniu BLUETOOTH rotind butonul (fundal închis). Apăsați din nou butonul pentru a intra în submeniul și selectați elementul dorit din submeniul rotind butonul. Confirmați apăsând butonul. Consultați tabelul următor pentru informații despre elementele din submeniul. Selectați •MAIN MENU în submeniul și apăsați butonul pentru a reveni la meniul principal, selectați •HOME în meniul principal, confirmați apăsând butonul și apoi reveniți la afișajul principal. După aproximativ 10 secunde de inactivitate, afișajul principal este afișat automat.

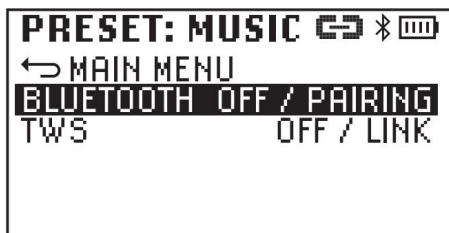
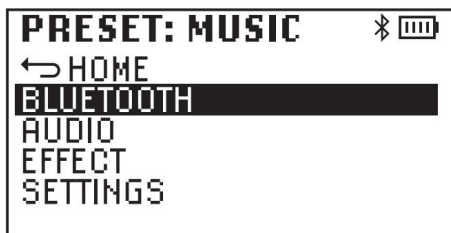

Împerecherea cu un dispozitiv de redare Bluetooth: Selectați BLUETOOTH în meniul Bluetooth, confirmați, apoi selectați PAIRING și confirmați din nou. Modulul Bluetooth este acum pregătit pentru împerechere. Simbolul Bluetooth clipește pe durata împerecherii. Activați Bluetooth pe dispozitivul de redare (smartphone, tabletă etc.) și selectați ANNY 10 în meniul Bluetooth. Împerecherea are loc acum automat. De îndată ce dispozitivele sunt împerechete, simbolul Bluetooth este afișat permanent, iar PAIRED este afișat în meniul Bluetooth. Redarea audio prin Bluetooth poate fi acum pornită.

BLUETOOTH (Schimbare stare = rotire encoder, confirmare schimbare stare = apăsare encoder)		
BLUETOOTH	Activează Bluetooth	IMPRELUNARE
	Dezactivează Bluetooth	OPRIȚ
TWS	Activează TWS	LEGĂTURĂ
	Dezactivează TWS	OPRIȚ

Boxa LD ANNY 10 poate fi utilizată în modul mono sau stereo. În modul mono, un semnal stereo aplicat unei intrări stereo sau transmis prin Bluetooth este însumat intern în mono. Dacă două boxe ANNY 10 sunt conectate wireless folosind funcția TWS, sistemul asociat cu dispozitivul de intrare Bluetooth devine unitatea principală (stereo stânga), iar extensia stereo devine unitatea follower (stereo dreapta). Aceasta înseamnă că toate semnalele stereo transmise prin Bluetooth sunt reproduse și stereo fără a fi nevoie să conectați ambele boxe prin cablu. Pentru a vă conecta prin TWS, pur și simplu activați TWS în ambele unități (LINK), conexiunea este acum automată, iar LINKED (= conectat) este afișat în meniul Bluetooth.



NOTA:

- Prin funcția de legătură stereo TWS pot fi transmise doar semnalele audio redade pe un dispozitiv de redare Bluetooth asociat. Semnalele audio prezente la o intrare fizică nu sunt transmise prin TWS.
- După oprirea și repornirea boxelor ANNY 10, atât conexiunea la dispozitivul de redare Bluetooth, cât și conexiunea boxelor prin TWS au loc automat.

SETĂRI AUDIO (AUDIO)

Apăsați butonul rotativ pentru a intra în meniul principal, apoi selectați elementul de meniu AUDIO rotind butonul (fundal închis). Apăsați din nou butonul pentru a intra în submeniu și selectați elementul dorit din submeniu rotind butonul. Confirmați apăsând butonul. Consultați tabelul următor pentru informații despre elementele din submeniu. Selectați •MAIN MENU în submeniu și apăsați butonul pentru a reveni la meniul principal, selectați •HOME în meniul principal, confirmați apăsând butonul, apoi reveniți la afișajul principal. După aproximativ 10 secunde de inactivitate, afișajul principal este afișat automat.

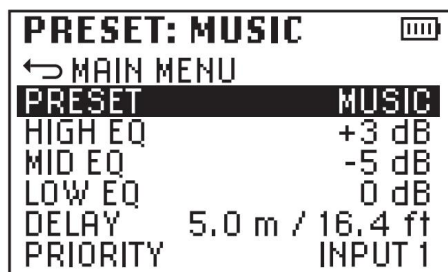

AUDIO (Modificare valoare sau stare = rotiți encoderul, confirmați valoarea sau schimbarea stării = apăsați encoderul)		
MENU PRINCIPAL	Înapoi la meniul principal	
PRESETARE	Selecție presetată difuzor	MUZICĂ
		VOCAL
		TRĂI
		ECO
		OPRIT
EQ ÎNALT	Reglați frecvențele înalte de la -12dB la +12dB	
Equalizator mediu	Ajustați frecvențele medii de la -12dB la +12dB	
Equalizator scăzut	Reglați frecvențele joase de la -12dB la +12dB	
ÎNTĂZIERE	Întârziere temporară a semnalului de însumare în pași de 0,5 m până la 10 m, de ex. pentru o linie de întârziere (0 m = OPRIT, afișare în metri și picioare).	
PRIORITATE	Circuit de prioritate pentru intrările INPUT 1, 2 sau 5/6. Dacă o intrare are prioritate atribuită și este prezent un semnal la aceasta, volumul celorlalte intrări este redus automat. Dacă semnalul nu mai este prezent, volumul celorlalte canale este ridicat din nou la valoarea inițială după câteva secunde (nu este posibilă selecția multiplă, OFF = funcție dezactivată).	INTRARE 1
		INTRARE 2
		INTRARE 5/6
		OPRIT

SETĂRI EFECT (EFFECT)

Apăsați butonul rotativ pentru a intra în meniul principal, apoi selectați elementul de meniu EFFECT rotind butonul (fundal închis). Apăsați din nou butonul pentru a intra în submeniu și selectați elementul dorit din submeniu rotind butonul. Confirmați apăsând butonul. Consultați tabelul următor pentru informații despre elementele din submeniu. Selectați •MAIN MENU în submeniu și apăsați butonul pentru a reveni la meniul principal, selectați •HOME în meniul principal, confirmați apăsând butonul, apoi reveniți la afișajul principal. După aproximativ 10 secunde de inactivitate, afișajul principal este afișat automat.

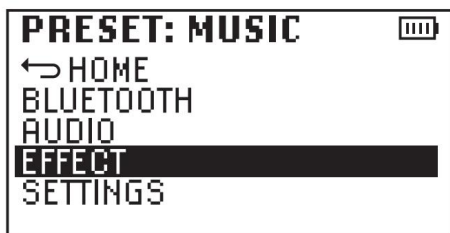

EFFECT (Modificare valoare sau stare = rotiți encoderul, confirmați valoarea sau schimbarea stării = apăsați encoderul)		
TIP FX	Selectarea tipului de efect sau dezactivarea efectului (OFF)	REVERBARE MICĂ
		REVERBARE MARE
		REVERBARE CU PLACĂ
		ÎNTĂZIERE
		OPRIT
FX SENDS	Setarea trimiterilor de efecte pentru intrările INPUT 1, 2 și 5/6	INTRARE 1 0 – 100%
		INTRARE 2 0 – 100%
		INTRARE 5/6 0 – 100%

SETĂRI DE SISTEM (SETĂRI)

Apăsăți butonul rotativ pentru a intra în meniul principal, apoi selectați elementul de meniu SETĂRI rotind butonul (fundal închis). Apăsăți din nou butonul pentru a intra în submeniul și selectați elementul dorit din submeniul rotind butonul. Confirmați apăsând butonul. Consultați tabelul următor pentru informații despre elementele din submeniul. Selectați *MENIU PRINCIPAL în submeniul și apăsați butonul pentru a reveni la meniul principal, selectați *ACASĂ în meniul principal, confirmați apăsând butonul și apoi reveniți la afișajul principal. După aproximativ 10 secunde de inactivitate, afișajul principal este afișat automat.

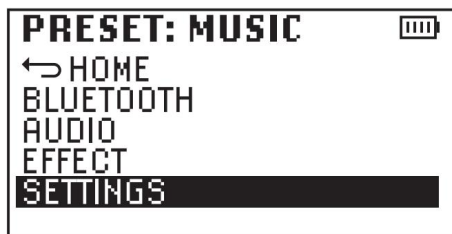

SETĂRI (Modificare valoare sau stare = rotiți encoderul, confirmați valoarea sau schimbarea stării = apăsați encoderul)		
LCD DIM	Iluminarea afișajului se stinge după aproximativ 10 secunde fără intrare ON	
	Iluminarea afișajului este aprinsă permanent	OPRIȚ
LUMINĂ	Reglați luminozitatea afișajului de la 0 la 100%	0 - 100%
CONTRAST	Reglați contrastul de la 0 la 100%	0 - 100%
INFORMAȚII	Afișarea numelui modelului și a versiunii software a unității	MODEL: ANNY 10 SOFTWARE: 1.x
SETĂRI IMPLICITE DIN FABRICĂ	Resetare la setările implicite din fabrică:	RESETARE -> SIGUR? -> DA
	Procedura de anulare:	1. ANULARE 2. RESETARE -> SIGUR? -> ANULARE

MODUL RECEPTOR

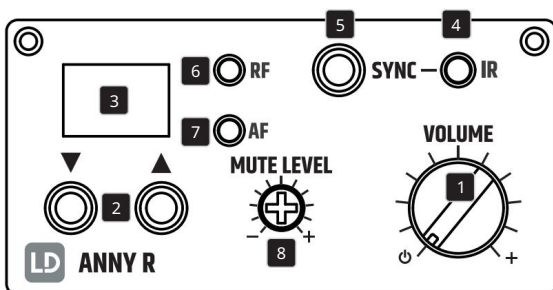

1 / OLUM

Rotiți comanda în sensul acelor de ceasornic peste zăvor pentru a porni receptorul, o altă rotire în sensul acelor de ceasornic crește volumul, iar o rotire în sens invers acelor de ceasornic îl scade. Rotiți comanda în sens invers acelor de ceasornic peste zăvor pentru a opri receptorul.

2

Selectați unul dintre cele 12 canale radio disponibile apăsând tastele săgeată sau în mod repetat, dacă este necesar.

Afișaj cu LED-uri

Canalul radio selectat este afișat pe afișaj (01 – 12).

4 SI

Interfață în infraroșu pentru sincronizarea canalului radio al receptorului și al emițătorului portabil sau de buzunar.

5 SYNC

Sincronizarea receptorului și a transmițătorului portabil

Pentru a sincroniza canalul radio al receptorului și al emițătorului portabil, selectați canalul radio dorit de pe receptor, porniți emițătorul portabil și apoi apăsați butonul SYNC în timp ce îndreptați interfața infraroșie a emițătorului portabil în contact vizual direct cu interfața infraroșie a receptorului. Interfața infraroșie a emițătorului portabil se află pe partea inferioară a emițătorului portabil. Dacă sincronizarea a reușit, LED-ul indicator roșu RF de pe receptor se va aprinde.

Sincronizarea receptorului și a transmițătorului bodypack

Pentru a sincroniza canalul radio al receptorului și al emițătorului bodypack, selectați canalul radio dorit de pe receptor, porniți emițătorul bodypack și apoi apăsați butonul SYNC în timp ce îndreptați interfața infraroșie a emițătorului bodypack în contact vizual direct cu interfața infraroșie a receptorului. Interfața infraroșie pentru sincronizarea canalului radio al receptorului și emițătorului se află în compartimentul bateriei. Pentru a deschide compartimentul bateriei, apăsați simultan ambele marcaje de pe lateralele capacului compartimentului bateriei și rabatați-l înainte. Dacă sincronizarea a reușit, LED-ul roșu indicator RF de pe receptor se aprinde.

6 LED-uri indicatoare RF

Imediat ce există o conexiune radio între emițător și receptor, LED-ul roșu RF se aprinde.

7 LED-uri indicatoare AF

LED-ul verde AF indică prezența unui semnal audio.

8 NIVEL DE SUNET

ATENȚIE: Înainte de a modifica nivelul de dezactivare a sunetului, setați mai întâi volumul difuzorului la minim. Funcția de dezactivare a sunetului (reducerea zgomotului / squelch) previne apariția zgomotelor de interferență atunci când emițătorul este oprit. În plus, zgomotul care apare brusc este, de asemenea, suprimat dacă semnalul transmis de la emițător la receptor nu este suficient de puternic (de exemplu, din cauza unei distanțe prea mari dintre emițător și receptor). Cu emițătorul oprit, reglați nivelul de suprimare a sunetului cu o șurubelniță adecvată, astfel încât zgomotul de fundal să fie suprimat eficient (rotind spre stânga, suprimarea zgomotului este redusă, rotind spre dreapta, este crescută). În cazul setării cu suprimare puternică a zgomotului, raza de transmisie poate fi redusă în circumstanțe nefavorabile. Controlul nivelului de suprimare a sunetului este în starea de livrare pe opritul din stânga, astfel încât suprimarea zgomotului este la intensitate minimă. Această setare este potrivită pentru majoritatea aplicațiilor, iar modificările sunt necesare doar în cazuri rare.

TRANSMIȚĂTOR PORTABIL

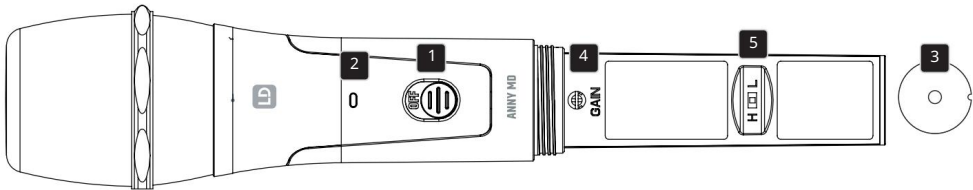
**1** ORNIT / OPRIT

Comutator pornit sau oprit. Glisați comutatorul în sus pentru a porni emițătorul portabil; acum se poate citi cuvântul „ON” sub comutator. Glisați comutatorul în jos pentru a opri emițătorul portabil (OFF).

2 LED-URI DE STATUS

Dacă starea de încărcare a bateriilor introduse este suficientă, LED-ul se aprinde verde când emițătorul portabil este pornit. Dacă LED-ul se aprinde roșu, starea de încărcare este scăzută. Înlocuiți imediat bateriile uzate.

3 INTERFAȚĂ IR

Interfața în infraroșu pentru sincronizarea canalului radio al receptorului și emițătorului se află pe partea inferioară a emițătorului portabil (pentru procedura de sincronizare, consultați MODULUL RECEPTOR – SINCRONIZARE).

4 CONTROLUL SENSIBILITĂȚII (SENSIBILITATE LA INTRARE)

Rotire la stânga: Reduceți sensibilitatea de intrare

Rotire la dreapta: Măriți sensibilitatea de intrare

5 COMUTATOR HF (SETAREA PUTERII DE TRANSMISIE)

Poziția „H”: înaltă; Poziția „L”: joasă

ÎNLOCUIREA BATERIILOR

Pentru a înlocui bateriile, deschideți compartimentul pentru baterii al emițătorului portabil slăbind capacul compartimentului pentru baterii, rotindu-l în sens invers acelor de ceasornic și trăgându-l de pe carcasă. Scoateți bateriile uzate și introduceți baterii noi (2 x tip AA / LR6, alcaline) conform ilustrațiilor din compartimentul pentru baterii.

Așezați capacul compartimentului bateriilor pe carcasă și închideți compartimentul bateriilor rotindu-l în sensul acelor de ceasornic. Dacă nu intenționați să utilizați emițătorul pentru o perioadă mai lungă de timp, vă rugăm să scoateți bateriile pentru a evita deteriorarea emițătorului din cauza scurgerilor de lichid.

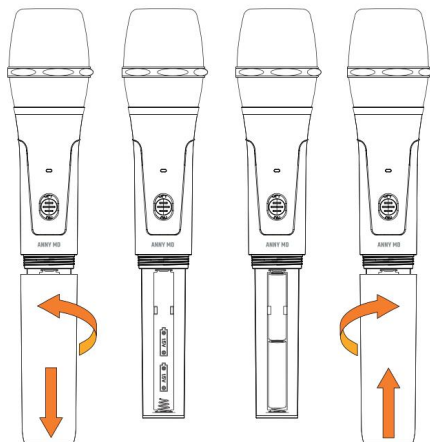

Transmițător Bodypack

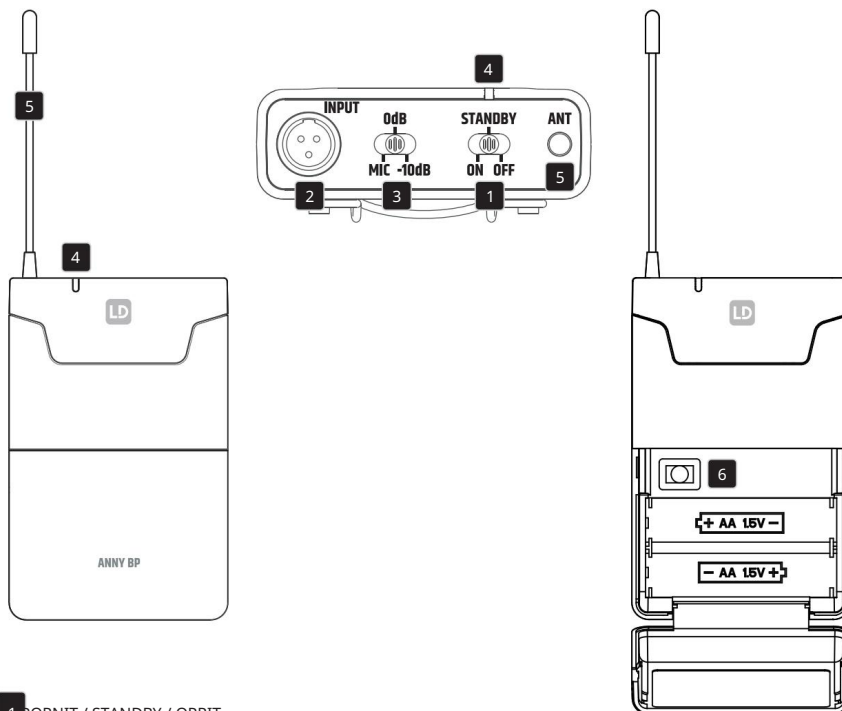

1 PORNIT / STANDBY / OPRIT

Comutator pentru pornirea sau oprirea emițătorului de buzunar (ON = emițător pornit, OFF = emițător oprit). În poziția STANDBY, emițătorul este în funcțiune, dar semnalul audio este dezactivat.

2 INTRĂRI

Mufă mini-XLR cu 3 pini pentru conectarea unui microfon pentru căști, lavalieră sau instrument și a unui cablu de chitară.

3 MICROFOANE / 0dB / -10dB

Reglați sensibilitatea de intrare. Setează sensibilitatea astfel încât, atunci când este prezent un semnal (voce, voce, chitară...), LED-ul AF al receptorului să se aprindă verde. De îndată ce semnalul audio începe să distorsioneze, reduceți sensibilitatea setând comutatorul în 3 trepte MIC / 0dB / -10dB la următoarea valoare inferioară.

Exemple: Căști = microfon, chitară cu doză pasivă = 0dB, chitară cu doză activă = -10dB.

4 LED-URI DE STATUS

Dacă starea de încărcare a bateriilor introduse este suficientă, LED-ul se aprinde verde când emițătorul este pornit. Dacă LED-ul se aprinde roșu, starea de încărcare este scăzută. Înlocuiți imediat bateriile uzate.

5 ANTENE

Antena transmițătorului bodypack. Pentru o recepție optimă, nu o acoperiți și nu o îndoiiți.

6 INTERFAȚĂ IR

Interfața infraroșu pentru sincronizarea canalului radio al receptorului și emițătorului se află în compartimentul bateriei. Pentru a deschide compartimentul bateriei, apăsați simultan ambele marcaje de pe lateralele capacului compartimentului bateriei și trageți-l înainte (pentru procedura de sincronizare, consultați MODULUL RECEPTOR – SINCRONIZARE).

ÎNLOCUIREA BATERIILOR

Pentru a înlocui bateriile, deschideți compartimentul pentru baterii al transmițătorului bodypack apăsând simultan pe ambele marcaje de pe părțile laterale ale capacului compartimentului pentru baterii și plindu-l înainte.

Scoateți bateriile uzate și introduceți baterii noi (2x tip AA / LR6, alcaline) conform ilustrațiilor din compartimentul pentru baterii.

Acum, rabatați capacul compartimentului pentru baterii înapoi pe carcasă până când se fixează cu un clic. Dacă nu intenționați să utilizați emițătorul pentru o perioadă mai lungă de timp, vă rugăm să scoateți bateriile pentru a evita deteriorarea emițătorului din cauza bateriilor care curg.

ATAȘAREA TRANSMIȚĂTORULUI BODYPACK

Atașați transmițătorul la o curea sau o curea așa cum se arată.

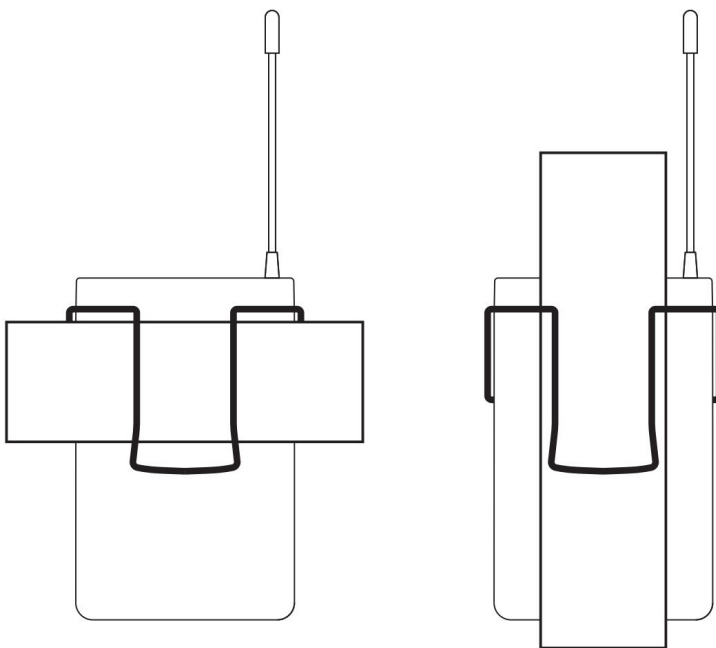

ENGLIZĂ

ASIGNARE PIN INTRARE MINI-XLR

Chitară electrică, bas electric și alte surse de semnal de înaltă impedanță

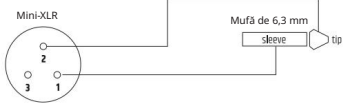

GERMAN

Microfon cu condensator cu rezistență internă de tracțiune

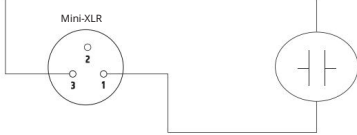

FRANCEZĂ

Microfon cu condensator fără rezistență internă de tracțiune

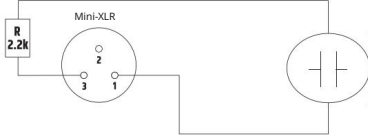

SPANIOLĂ

LUSTRU

ITALIAN

ÎNGRIJIRE, ÎNTREȚINERE ȘI REPARAȚII

Pentru a asigura funcționarea corectă și pe termen lung a dispozitivului, acesta trebuie curățat și, dacă este necesar, întreținut în mod regulat. Necesarul de întreținere depinde de intensitatea utilizării și de mediul în care este utilizat. În general, recomandăm o inspecție vizuală înainte de fiecare operațiune. În plus, recomandăm efectuarea tuturor măsurilor de întreținere aplicabile specificate mai jos o dată la fiecare 500 de ore de funcționare sau, în cazul unei intensități de utilizare mai mici, cel târziu după un an. Reclamațiile în garanție pot fi limitate în cazul defectelor rezultate din întreținerea inadecvată.

ÎNGRIJIRE (EFECTUATĂ DE UTILIZATOR)



AVERTISMENT! Înainte de a efectua orice lucrare de întreținere, trebuie deconectate sursa de alimentare și, dacă este posibil, toate conexiunile dispozitivului.



ATENȚIE! Îngrijirea necorespunzătoare poate duce la deteriorarea dispozitivului sau chiar la distrugerea acestuia.

1. Suprafețele carcasei trebuie curățate cu o lavetă curată și umedă. În acest timp, asigurați-vă că nu poate pătrunde umezeală în dispozitiv.
2. Orificiile de admisie și evacuare a aerului trebuie curățate periodic de praf și murdărie. Dacă se utilizează aer comprimat, trebuie avută grijă să se prevină deteriorarea dispozitivului (de exemplu, ventilatoarele trebuie blocate în acest caz, deoarece altfel ar putea să se supraîncalzească).
3. Cablurile și contactele ștecherelor trebuie curățate periodic, iar praful și murdăria trebuie îndepărtate.
4. În general, nu se pot folosi agenți de curățare sau abrazivi, deoarece finisajul suprafeței poate fi deteriorat.
5. Dispozitivele trebuie, în general, depozitate în loc uscat și protejate de praf și murdărie.

ÎNTREȚINERE ȘI REPARAȚII (NUMAI DE CĂTRE PERSONAL CALIFICAT)



PERICOL! Aparatul conține componente aflate sub tensiune. Chiar și după deconectarea conexiunii de la rețea, este posibil să mai existe tensiune reziduală în aparat, de exemplu din cauza condensatoarelor încărcate.



ATENȚIE! Dispozitivul nu conține componente care pot fi reparate de utilizator.



ATENȚIE! Lucrările de întreținere și reparații pot fi efectuate numai de către personal specializat suficient de calificat. În caz de dubiu, consultați un atelier specializat.



ATENȚIE! Lucrările de întreținere efectuate necorespunzător pot afecta garanția.



ATENȚIE! Pentru seturile de conversie sau modernizare furnizate de producător, este esențial să respectați instrucțiunile de instalare incluse.

ÎNLOCUIREA BATERIILOR DISPOZITIVULUI



ÎNAINTE de a înlocui bateriile, asigurați-vă că citiți cu atenție instrucțiunile referitoare la DISPOZITIVE CU ÎNLOCUIRE A BATERIILOR FURNIZATE DE UTILIZATOR din instrucțiunile de siguranță din acest manual!

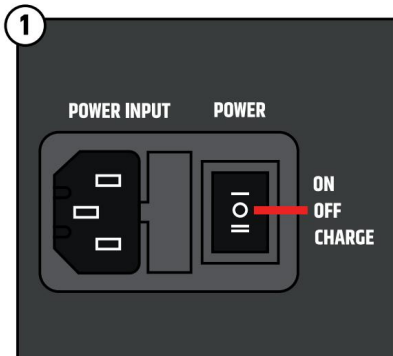

Înainte de a înlocui bateriile, asigurați-vă că unitatea este deconectată de la rețeaua electrică și oprită (întrerupătorul de alimentare din mijloc este în poziția „OFF” cu simbolul cerc).

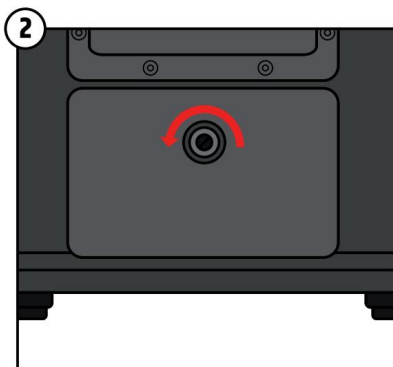

Rotiți șurubul de blocare al capacului compartimentului bateriei în sens invers acelor de ceasornic pentru a deschide compartimentul bateriei.

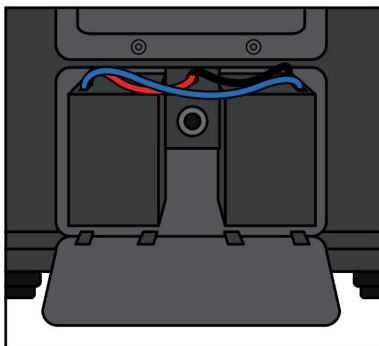

Scoateți capacul compartimentului bateriei.

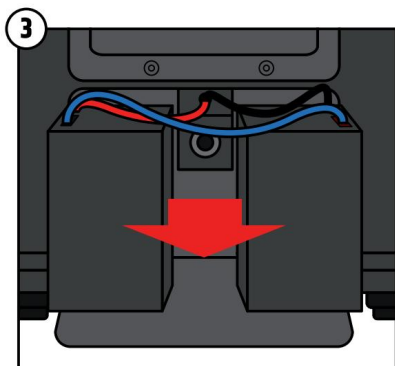

Scoateți cu grijă cele două baterii din compartimentul pentru baterii.

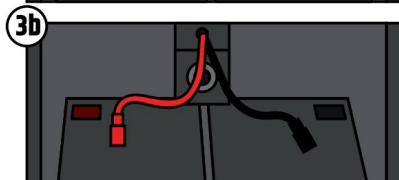
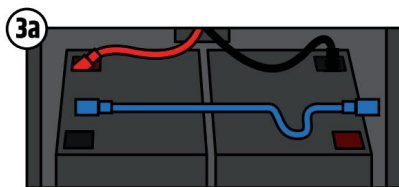

Deconectați cu grijă cablul albastru care conectează ambele baterii de la contacte. Apoi deconectați cu grijă cablurile unității (roșu și negru) de la contactele bateriilor.



Conectați cablul roșu al aparatului la contactul roșu al primei baterii de schimb. Conectați cablul negru al aparatului la contactul negru al celei de-a doua baterii de schimb.

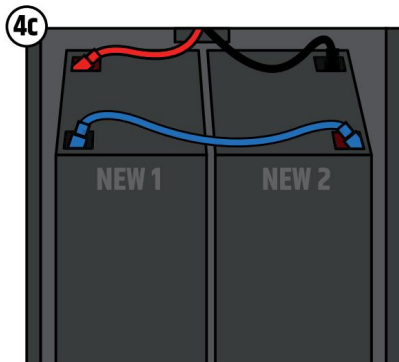

Conectați contactele neutilizate (1 x roșu și 1 x negru) ale celor două baterii cu cablul albastru. Asigurați-vă că toate cablurile sunt conectate corect la contacte.

ENGLÈZA

GERMAN

FRANCEZA

SPANIOLA

LUSTRU

ITALIAN

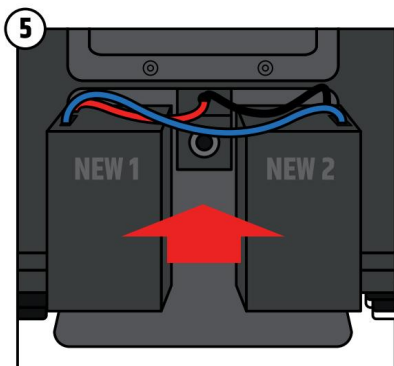

Reintroduceți cu grijă ambele baterii în compartimentul pentru baterii. Asigurați-vă că nu se desprind cablurile de pe contacte. Contactele bateriilor sunt orientate spre interior. Cablul albastru trebuie să fie orientat spre dumneavoastră.

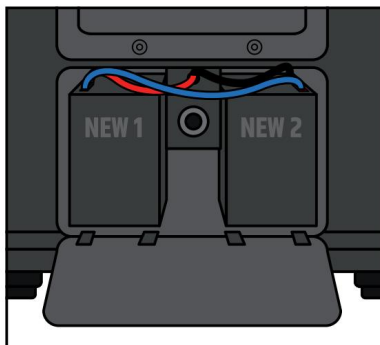

Așezați capacul cu dinții în jos în locașurile corespunzătoare din compartimentul bateriei. Asigurați-vă că niciun cablu nu este prins.

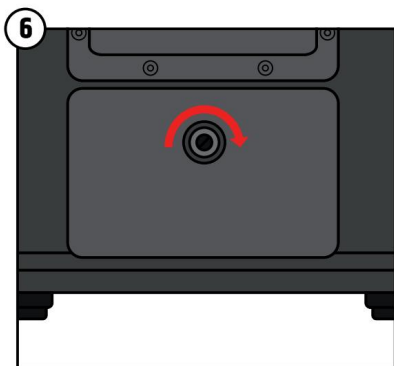

Apăsați capacul pe compartimentul bateriei și rotiți șurubul de blocare în sensul acelor de ceasornic pentru a închide din nou compartimentul bateriei. Asigurați-vă că compartimentul bateriilor este bine închis înainte de a utiliza din nou unitatea.

ACCESORII OPȚIONALE

Husă de protecție căptușită pentru ANNY® 10
Număr articol LDANNY10PC

Modul receptor pentru ANNY®
Număr articol LDANNYR

Microfon portabil pentru ANNY®
Număr articol LDANNYMD

Transmițător Bodypack pentru ANNY®
Număr articol LDANNYBP



VĂ RUGĂM SĂ REȚINEȚI!

Pentru a completa numărul articolului pentru modulul receptor, emițătoarele portabile și cele de tip bodypack, trebuie adăugat sufixul corespunzător intervalului de frecvență dorit la comandarea unui articol.

Sufixul B8 corespunde intervalului de frecvență 823 – 832 MHz + 863 – 865 MHz.

Sufixul B6 corespunde intervalului de frecvență 655 – 679 MHz.

Sufixul B5 corespunde intervalului de frecvență 584 – 608 MHz. Sufixul B51

corespunde intervalului de frecvență 514 – 542 MHz (doar pentru piața din SUA).

Sufixul B47 corespunde intervalului de frecvență 470 – 490 MHz (doar pentru piața din SUA).

Exemplu: Modulul receptor cu interval de frecvență 823 – 832 + 863 – 865 MHz are numărul de articol LDANNYRB8.

DATE TEHNICE

Număr articol	LDANNY10
General	
Tipul de produs	Difuzor PA alimentat cu baterii
Tip	Activ
Culoare	Negru
Ieșire sistem (RMS)	80 W
Putere de ieșire a sistemului (vârf)	160 W
SPL maxim mediu (în rafale sinusoidale)	111 dB
SPL maxim peak (sine burst)	118 dB
Răspuns în frecvență (-10 dB)	45 Hz – 20 kHz
Frecvența de crossover	1800 Hz
Dispersie (H x V)	120° x 60°
Lă ime	361 mm
Adâncime	300 mm
Înăl ime	566 mm
Caracteristici	TWS, mixer cu 6 canale cu preseturi de sistem, egalizator pe 3 benzi, efecte (reverb și delay), mod priority/ducking, port USB-C pentru încărcarea dispozitivelor mobile
Greutate	18,22 kg (15,35 kg fără baterii)
Woofers de joase/medii	
Dimensiuni woofer joase/medii	10"
Dimensiuni difuzor de bas (mm)	254 mm
Magnet pentru woofer	Ferită
Marca wooferului	La comanda
Bobină vocală pentru woofer	2"
Bobină vocală pentru woofer (mm)	51 mm

ENGLIZĂ

Număr articol	LDANNY10
----------------------	-----------------

Construcția dulapurilor	Reflex de bas
-------------------------	---------------

Materialul dulapului	Polipropilenă
----------------------	---------------

HF

Corn	Directivitate constantă
------	-------------------------

Dimensiunile tweeterului	1"
--------------------------	----

Dimensiuni tweeter (mm)	25 mm
-------------------------	-------

Magnet pentru tweeter	Ferită
-----------------------	--------

Marca tweeterului	La comanda
-------------------	------------

Bobină vocală tweeter	1"
-----------------------	----

Bobină vocală tweeter (mm)	25 mm
----------------------------	-------

Modul amplificator (integrat)

Amplificator	Clasa D
--------------	---------

Circuite de protecție	Scurtcircuit, supraîncălzire
-----------------------	------------------------------

Temperatura ambientă (în funcționare) 0 – 40°C	
--	--

Umiditate relativă	0 – 80% fără condens
--------------------	----------------------

Siguranță	T2AL 250V
-----------	-----------

Controale	Volum principal/Navigare meniu, Volum intrare 1, Comutator microfon/linie intrare 1, Intrarea 2 Volum, Comutator Intrarea 2 Microfon/Linie, Intrarea 3+4 Volum, Intrarea 5+6 (Bluetooth) Volum, Efect, Putere
-----------	---

Indicatori	Starea bateriei, afișaj LCD multifuncțional
------------	---

Alimentare	IEC
------------	-----

Tensiune de funcționare	100 – 240 V 50/60 Hz
-------------------------	----------------------

Consum de energie	150 W
-------------------	-------

Intrări fizice	5
----------------	---

Conectori de intrare fizici	2 x mufe combo 6,3 mm/XLR, 2 x RCA, mufă jack 3,5 mm
-----------------------------	--

Ieșire mix	1
------------	---

Conector de ieșire mix	XLR mascul
------------------------	------------

Standardul Bluetooth	5.0
----------------------	-----

Decodor audio Bluetooth	SBC/AAC
-------------------------	---------

Baterie

Baterii reîncărcabile	12 V / 5 Ah
-----------------------	-------------

Tehnologia bateriei	Acid cu plumb
---------------------	---------------

Tip baterie	6FMS
-------------	------

Baterie indicatoare	LED cu 4 segmente
---------------------	-------------------

Timpe de funcționare a bateriei muzică	5 ore
--	-------

(Presetare MUZICĂ, volum maxim)

GERMAN

FRANCEZĂ

SPANIOLĂ

LUSTRU

ITALIAN

Număr articol	LDANNY10
Muzică pe durata funcționării bateriei (presetare ECO, volum mediu)	25 de ore
Timp de încărcare (80%, fără semnal)	3,5 ore
Timp de încărcare (încărcare completă, fără semnal)	7 ore

Receptor wireless

Tipul de produs	Accesorii pentru sisteme de microfon wireless
Tip	Receptor wireless
Interval de frecvență de transmisie	470 – 490 MHz (versiunea SUA) 512 – 542 MHz (versiunea SUA) 584 – 608 MHz 655 – 679 MHz 823 – 832 MHz + 863 – 865 MHz
Tip de modulație	FM
Canale	12
Răspuns în frecvență	50 – 17000 Hz
Controale	SYNC, Nivel Mute (Squelch), Putere / Volum, Reducere Valoare, Creștere Valoare
Indicatori	AF (LED), Afișaj LED, RF (LED)
Conexiuni	BNC pentru antena receptorului, ieșire audio

Microfon dinamic portabil

Tipul de produs	Accesorii pentru sisteme de microfon wireless
Tip	Microfon
Interval de frecvență de transmisie	470 – 490 MHz (versiunea SUA) 512 – 542 MHz (versiunea SUA) 584 – 608 MHz 655 – 679 MHz 823 – 832 MHz + 863 – 865 MHz
Canale	12
Tipul de microfon	Dinamic
Directivitate	Cardioid
Răspuns în frecvență	60 Hz – 20 kHz
Raportul semnal-zgomot	104 dB
Putere nominală de ieșire HF	10 mW
Controale	Pornire/oprire
Indicatori	Starea bateriei/alimentării este scăzută (LED)
Tensiune de funcționare	2 baterii AA
Timp de funcționare	8 ore
Lungime	250,4 mm

ENGLİZÄ

GERMAN

FRANCEZÄ

SPANIOLÄ

LUSTRIU

ITALIAN

ENGLISH

Număr articol	LDANNY10
Diametru	32,5 mm (corp)
Greutate	0,25 kg
Alte caracteristici	Include baterii, sincronizare frecvență IR

Transmițător Bodypack

GERMAN

Tipul de produs	Accesorii pentru sisteme de microfon wireless
Tip	Bodypack
Interval de frecvență de transmisie	470 – 490 MHz (versiunea SUA) 512 – 542 MHz (versiunea SUA) 584 – 608 MHz 655 – 679 MHz 823 – 832 MHz + 863 – 865 MHz

FRANCEZĂ

Canale	12
Intrări	Mini-XLR (3 pini)
Răspuns în frecvență	45 Hz – 20 kHz
Raportul semnal-zgomot	100 dB

SPANIOLĂ

Putere nominală de ieșire HF	10 mW
Controale	Pornire/standby/oprire, comutator de amplificare
Indicatori	Starea bateriei/alimentării este scăzută (LED)
Tensiune de funcționare	2 baterii AA

LUSTRU

Timp de funcționare	8 ore
Lățime	64 mm
Înălțime	100 mm (fără antenă)
Adâncime	21 mm (fără clemă de curea)
Greutate	0,15 kg
Alte caracteristici	Sincronizare frecvență IR, amplificare comutabilă, mod standby, inclusiv baterii

ITALIAN

Căști

Tipul de produs	Accesorii pentru sisteme de microfon wireless
Tip	Căști
Răspuns în frecvență	50 Hz – 12 kHz
Directivitate	Cardioid
Impedanță nominală	680 Ohm(i)
Cerințe de alimentare fantomă	5V
Intrare microfon	Mini-XLR (3 pini, mamă)
Accesorii (incluse)	Parbriz din spumă
Greutate	0,049 kg

ELIMINARE



Ambalaj:

1. Ambalajele pot fi introduse în ciclul de reciclare a materialelor reutilizabile folosind metodele obișnuite de eliminare.
2. Vă rugăm să separați ambalajele în conformitate cu legile privind eliminarea și reciclarea. reglementările din țara dumneavoastră.



Dispozitiv:

1. Acest aparat este supus Directivei europene privind deșeurile de echipamente electrice și electronice, cu modificările ulterioare. Directiva DEEE privind deșeurile de echipamente electrice și electronice. Aparatele și bateriile vechi nu trebuie aruncate la gunoiul menajer. Aparatele sau bateriile vechi trebuie eliminate prin intermediul unei firme de eliminare a deșeurilor autorizate sau al unei instalații municipale de eliminare a deșeurilor. Vă rugăm să respectați reglementările în vigoare din țara dumneavoastră!
2. Respectați toate legile privind eliminarea deșeurilor aplicabile în țara dumneavoastră.
3. În calitate de client privat, puteți obține informații despre opțiunile de eliminare ecologice de la distribuitorul de la care ați achiziționat produsul sau de la autoritățile regionale competente.

DECLARAȚII ALE PRODUCĂTORULUI

GARANȚIA PRODUCĂTORULUI ȘI LIMITĂRILE DE RĂSPUNDERE

Adam Hall GmbH, Adam-Hall-Str. 1, D-61267 Neu Anspach / E-mail Info@adamhall.com / +49 (0)6081 / 9419-0.

Condițiile noastre actuale de garanție și limitarea răspunderii pot fi găsite la adresa:

https://cdn-shop.adamhall.com/media/pdf/MANUFACTURERS-DECLARATIONS_LD_SYSTEMS.pdf.

Contactați partenerul dumneavoastră de distribuție pentru service.

UKCA-CONFORMITATE

Prin prezenta, Adam Hall Ltd. declară că acest produs îndeplinește următoarele instrucțiuni (unde este cazul):

Regulamentul privind echipamentele electrice (siguranță) din 2016

Regulamentul privind compatibilitatea electromagnetică din 2016 (SI 2016/1091)

Restricționarea utilizării anumitor substanțe periculoase în echipamentele electrice și electronice

Regulamentul 2012 (SI 2012/3032)

Regulamentul privind echipamentele radio 2017 (SI 2016/2015)

UKCA - DECLARAȚIE DE CONFORMITATE

Produse care sunt supuse Regulamentului privind echipamentele electrice (siguranța) din 2016, Regulamentului EMC din 2016 sau

Regulamentul RoHS poate fi solicitat la info@adamhall.com.

Produse care sunt supuse Regulamentului privind echipamentele radio din 2017

(SI2017/1206) poate fi descărcat de pe www.adamhall.com/compliance/

DECLARAȚIE FCC

Acest echipament a fost testat și s-a constatat că respectă limitele pentru un dispozitiv digital din clasa B, în conformitate cu partea 15 a Regulamentului FCC. Aceste limite sunt concepute pentru a oferi o protecție rezonabilă împotriva interferențelor dăunătoare într-o instalație rezidențială. Acest echipament generează, utilizează și poate radia energie de radiofrecvență și, dacă nu este instalat și utilizat conform instrucțiunilor, poate cauza interferențe dăunătoare comunicațiilor radio. Cu toate acestea, nu există nicio garanție că nu vor apărea interferențe într-o anumită instalație. Dacă acest echipament provoacă interferențe dăunătoare recepției radio sau de televiziune, ceea ce poate fi determinat prin oprirea și pornirea echipamentului, utilizatorul este încurajat să încerce să corecteze interferența prin una sau mai multe dintre următoarele măsuri:

- Reorientați sau mutați antena receptoare.
- Măriți distanța dintre echipament și receptor.
- Conectați echipamentul la o priză de pe un circuit diferit de cel la care este conectat receptorul.
- Consultați distribuitorul sau un tehnician radio/TV cu experiență pentru asistență.

Atenție: Orice modificare sau modificare adusă acestui dispozitiv, care nu este aprobată în mod explicit de producător, vă poate anula autoritatea de a utiliza acest echipament.

Acest dispozitiv respectă partea 15 a Regulamentului FCC. Funcționarea este supusă următoarelor două condiții: (1) Acest dispozitiv nu trebuie să cauzeze interferențe dăunătoare și (2) acest dispozitiv trebuie să accepte orice interferență primită, inclusiv interferențe care pot cauza o funcționare nedorită.

INFORMAȚII PRIVIND EXPUNEREA LA RF

Acest echipament respectă limitele de expunere la radiații FCC stabilite pentru un mediu necontrolat.

Acest echipament trebuie instalat și utilizat la o distanță minimă de 20 cm între radiator și corpul dumneavoastră.

CONFORMITATE CE

Adam Hall GmbH confirmă prin prezenta că acest produs îndeplinește următoarele instrucțiuni (unde este cazul):

R&TTE (1999/5/CE) sau RED (2014/53/UE) începând cu iunie 2017.

Directiva privind joasa tensiune (2014/35/UE)

Directiva EMC (2014/30/UE)

RoHS (2011/65/UE)

Declarația de conformitate completă poate fi găsită la www.adamhall.com.

În plus, îl puteți solicita și la adresa info@adamhall.com.

DECLARAȚIE CE DE CONFORMITATE

Declarații de conformitate pentru produsele supuse Directivei LVD, EMC, RoHS poate fi solicitat de la info@adamhall.com.

Declarații de conformitate pentru produsele care fac obiectul Directivei RED poate fi descărcat de pe www.adamhall.com/compliance/.

Sub rezerva greșelilor de tipar și a erorilor, precum și a modificărilor tehnice sau de altă natură!

GERMAN

AI FĂCUT ALEGEREA CORECTĂ!

Acest dispozitiv a fost proiectat și fabricat conform unor standarde înalte de calitate pentru a asigura mulți ani de funcționare fără probleme. LD Systems își asumă responsabilitatea prin numele său și experiența îndelungată ca producător de produse audio de înaltă calitate. Vă rugăm să citiți cu atenție aceste instrucțiuni de utilizare pentru a putea utiliza rapid și optim noul dumneavoastră produs LD Systems. Mai multe informații despre LD Systems pot fi găsite pe site-ul nostru WWW.LD-SYSTEMS.COM

INFORMAȚII DESPRE ACEST MANUAL DE INSTRUCȚIUNI

• Înainte de a utiliza dispozitivul, citiți cu atenție instrucțiunile de siguranță și întregul manual. • Respectați avertismentele de pe dispozitiv și din manualul de utilizare. • Păstrați întotdeauna manualul de utilizare la îndemână. • Dacă vindeți sau donați dispozitivul, asigurați-vă că îi înmânați și acest manual de utilizare, deoarece este o parte esențială a produsului.

UTILIZARE PREVĂZUTĂ

Acest produs este un dispozitiv pentru tehnologia evenimentelor!

Acest produs este conceput pentru uz profesional în domeniul tehnologiei evenimentelor și nu este potrivit pentru uz casnic!

În plus, acest produs este destinat exclusiv utilizatorilor calificați cu experiență în tehnologia evenimentelor!

Utilizarea produsului în afara datelor tehnice și a condițiilor de funcționare specificate este considerată utilizare necorespunzătoare!

Răspunderea pentru daunele aduse persoanelor și bunurilor de către terți, rezultate din utilizarea necorespunzătoare, este exclusă!

Acest produs nu este potrivit pentru:

- Persoane (inclusiv copii) cu dizabilități fizice, senzoriale sau mentale
Abilități sau lipsă de experiență și cunoștințe.
- Copii (Copiii trebuie instruiți să nu se joace cu dispozitivul).

EXPLICAȚII TERMENI ȘI SIMBOLI

1. PERICOL: Cuvântul PERICOL, eventual în combinație cu un simbol, indică un pericol imediat.
Au fost indicate situații sau condiții periculoase pentru viață și integritate fizică.
2. AVERTISMENT: Cuvântul AVERTISMENT, eventual în combinație cu un simbol, indică situații sau condiții potențial periculoase pentru viață și integritate fizică.
3. ATENȚIE: Cuvântul ATENȚIE, eventual în combinație cu un simbol, este folosit pentru a avertiza asupra unor situații sau afecțiuni care ar putea duce la răni.
4. ATENȚIE: Cuvântul ATENȚIE, eventual în combinație cu un simbol, indică situații sau condiții care pot duce la daune materiale și/sau daune aduse mediului.

ENGLIŢĂ



Acest simbol indică pericole care pot provoca electrocutare.



Acest simbol indică pericole sau situații periculoase.



Acest simbol indică pericolele reprezentate de suprafețele fierbinți.



Acest simbol indică pericolele cauzate de niveluri ridicate de zgomot.



Acest simbol indică informații suplimentare despre modul de utilizare a produsului.



Acest simbol indică un dispozitiv care nu conține piese care pot fi înlocuite de utilizator.



Acest simbol indică un dispozitiv care poate fi utilizat numai în încăperi uscate.

FRANCEZĂ

SPANIOLĂ

LUSTRU

ITALIANĂ



1. Nu deschideți și nu modificați dispozitivul.
2. Dacă dispozitivul funcționează defectuos, dacă au pătruns lichide sau obiecte în dispozitiv sau dacă dispozitivul este deteriorat în alt mod, opriți-l imediat și deconectați-l de la sursa de alimentare. Acest dispozitiv trebuie reparat numai de personal de service autorizat.
3. Pentru dispozitivele din clasa de protecție 1, conductorul de protecție trebuie conectat corect. Nu întrerupeți niciodată conductorul de împământare. Aparatele din clasa II nu au conductor de împământare.
4. Asigurați-vă că cablurile sub tensiune nu sunt îndoite sau deteriorate mecanic în alt mod.
5. Nu ocoliți niciodată siguranța dispozitivului.



AVERTIZARE:

1. Dispozitivul nu trebuie pus în funcțiune dacă prezintă semne evidente de deteriorare. prezintă semne de deteriorare.
2. Dispozitivul trebuie instalat numai atunci când este scos din funcțiune.
3. Dacă cablul de alimentare al dispozitivului este deteriorat, dispozitivul nu trebuie utilizat.
4. Cablurile electrice conectate permanent pot fi înlocuite numai de către o persoană calificată.



PERICOL:

1. Nu utilizați dispozitivul dacă a fost expus la fluctuații semnificative de temperatură (de exemplu, după transport). Umiditatea și condensul ar putea deteriora dispozitivul. Porniți dispozitivul numai după ce a atins temperatura ambiantă.
2. Asigurați-vă că tensiunea și frecvența alimentării de la rețea corespund valorilor specificate pe dispozitiv. Dacă dispozitivul are un comutator de selectare a tensiunii, nu conectați dispozitivul până când acesta nu este setat corect. Folosiți doar cabluri de rețea adecvate.
3. Pentru a deconecta complet dispozitivul de la rețeaua electrică, nu este suficient să opriți pur și simplu comutatorul pornit/oprit al dispozitivului. a activa.
4. Asigurați-vă că siguranța instalată corespunde cu tipul imprimat pe dispozitiv. corespunde.
5. Asigurați-vă că au fost luate măsurile adecvate împotriva supratensiunii (de exemplu, a trăsnetului).
6. Rețineți curentul maxim de ieșire specificat pe dispozitivele cu ieșire de alimentare Conexiune. Rețineți că consumul total de energie al tuturor dispozitivelor conectate nu trebuie să depășească valoarea specificată.
7. Înlocuiți cablurile de alimentare doar cu cabluri originale.
8. Funcționarea se face numai pe dispozitive conforme, testate și intacte în prezent. Echipamente de conectare la rețea.



PERICOL:

1. Pericol de sufocare! Pungile de plastic și piesele mici trebuie ținute departe de Persoanele (inclusiv copiii) cu deficiențe fizice, senzoriale sau mentale vor fi ținute în unitate.
2. Pericol de cădere! Asigurați-vă că dispozitivul este instalat în siguranță și nu poate cădea. Folosiți numai triepiede sau dispozitive de fixare adecvate (în special pentru instalări permanente). Asigurați-vă că accesoriile sunt instalate și fixate corect. Asigurați-vă că sunt respectate toate reglementările de siguranță aplicabile.



AVERTIZARE:

1. Utilizați dispozitivul numai conform destinației sale.
2. Folosiți dispozitivul doar cu puterea recomandată și prevăzută de producător. Accesorii.
3. La instalare, respectați reglementările de siguranță aplicabile în țara dumneavoastră.
4. După conectarea dispozitivului, verificați toate traseele cablurilor pentru a evita deteriorarea sau accidentele, de exemplu, pericolul de împiedicare.
5. Asigurați-vă că respectați distanța minimă specificată față de materialele inflamabile în mod normal. Materiale! Cu excepția cazului în care se specifică altfel în mod explicit, distanța minimă este de 0,3 m.



ATENȚIE:

1. În cazul componentelor mobile, cum ar fi suporturile de montare sau alte componente mobile, există posibilitatea blocării.



PERICOL:

1. Nu instalați și nu utilizați dispozitivul în apropierea caloriferelor, a unităților de stocare a căldurii, a cuptoarelor sau a altor surse de căldură. Asigurați-vă că dispozitivul este întotdeauna instalat într-un loc unde este răcit corespunzător și nu se poate supraîncălzi.
2. Nu așezați nicio sursă de aprindere, cum ar fi lumânări aprinse, în apropierea dispozitivului.
3. Orificiile de ventilație nu trebuie acoperite, iar ventilatoarele nu trebuie blocate.
4. Folosiți pentru transport ambalajul original sau ambalajul furnizat de producător.
Ambalare.
5. Evitați supunerea dispozitivului la șocuri sau impacturi.
6. Respectați gradul de protecție IP, precum și condițiile de mediu, cum ar fi temperatura și Umiditate conform specificațiilor.
7. Dispozitivele pot fi dezvoltate continuu. În cazul unor informații diferite privind instrucțiunile de utilizare, În cazul unor discrepanțe între instrucțiunile de utilizare și eticheta dispozitivului privind condițiile, performanța sau alte caracteristici ale dispozitivului, informațiile de pe dispozitiv au întotdeauna prioritate.
8. Dispozitivul nu este potrivit pentru climate tropicale sau pentru funcționare la o altitudine mai mare de 2000 m. potrivit.



ATENȚIE:

Conectarea cablurilor de semnal poate cauza interferențe semnificative. Asigurați-vă că dispozitivele conectate la ieșire sunt dezactivate în timpul conectării și deconectării.
În caz contrar, nivelurile de interferență pot provoca daune.



AVERTISMENT: NIVELURI RIDICAT DE VOLUM CU PRODUSE AUDIO!

Acest dispozitiv este destinat uzului profesional.
Exploatarea comercială a acestui dispozitiv este supusă reglementărilor și directivelor naționale aplicabile pentru prevenirea accidentelor.
Deteriorarea auzului cauzată de volume mari și expunere prelungită: Utilizarea acestui produs poate genera niveluri ridicate de presiune sonoră (SPL), care pot duce la afectarea auzului. Evitați expunerea la volume mari.



TRANSMISIA SEMNALULUI PRIN RADIO (de exemplu, sisteme audio W-DMX sau radio, Bluetooth): Calitatea și performanța transmisiilor de semnal wireless depind, în general, de condițiile de mediu.

Factorii care influențează raza de acțiune și stabilitatea semnalului includ:

- Ecranare (de exemplu, zidărie, structuri metalice, apă) • Trafic de radiofrecvență ridicată (de exemplu, rețele Wi-Fi puternice) • Interferențe •

Radiații electromagnetice (de exemplu, pereți video LED, variatoare de intensitate a luminii)

Toate specificațiile gamei se referă la aplicații în câmp deschis, cu vedere directă și fără interferențe!

Funcționarea instalațiilor de transmisie este supusă reglementărilor oficiale. Acestea pot varia în funcție de regiune și trebuie verificate de către operator înainte de punerea în funcțiune (de exemplu, frecvența radio și puterea de transmisie).



AVERTISMENT: Dispozitivele cu transmisie de semnal wireless nu sunt potrivite pentru funcționarea în zone sensibile unde funcționarea radio poate cauza interferențe. Acestea includ, de exemplu:

- Spitale, centre de sănătate sau alte unități sanitare care oferă tratament pacienților cu personal și echipamente calificate.

- Zone periculoase de clasa I, II și III •

Zone

restricționate • Instalații militare

- Aeronave sau vehicule •

Zone în care utilizarea telefoanelor mobile este interzisă



DISPOZITIVE CU BATERIE, BATERII ȘI ÎNCĂRCĂTOARE
PERICOL:

1. Țineți dispozitivul cu baterie departe de sursele de căldură și nu îl așezați direct pe sursa de căldură.
A se păstra departe de lumina directă a soarelui. Nu așezați pe sau în aparate de încălzire, cum ar fi cuptoarele cu microunde, cuptoarele sau caloriferele. Bateriile pot exploda dacă sunt supraîncălzite. Respectați întotdeauna condițiile de mediu și de funcționare permise! Acestea pot fi găsite în specificațiile tehnice.
2. Nu deschideți dispozitivul! Nu efectuați nicio modificare la baterie și
Nu încercați să înlocuiți celulele bateriei!
3. Celulele sau pachetele de baterii nu trebuie să fie deteriorate. Foliile și autocolantele de protecție
Acestea nu trebuie îndepărtate. Nu este permisă introducerea de obiecte străine în baterie.
Niciun lichid nu trebuie să pătrundă în baterie. Există riscul de incendiu și explozie, precum și riscul altor situații periculoase (de exemplu, degazare).
4. Dacă dispozitivul se deformează sau se supraîncălzește, deconectați-l imediat de la sursa de alimentare.
Funcționare! Dacă continuați să utilizați dispozitivul, există riscul de incendiu și explozie, precum și riscul altor situații periculoase (de exemplu, degazare).
5. Nu aruncați dispozitivul în foc! Pericol de explozie!
6. Evitați impacturile mecanice puternice asupra dispozitivului! Deteriorarea cauzată de cădere, rupere
sau perforare, precum și presiunea ridicată, duc la risc de incendiu și explozie, precum și la riscul
altor situații periculoase (de exemplu, degazare).
7. Încărcați dispozitivul sau bateria doar în modul prevăzut.
Folosiți doar încărcătorul original. Rețineți că o conexiune compatibilă nu garantează compatibilitatea
încărcătorului.
8. Rețineți că funcția de încărcare nu este dezactivată de comutatorul principal al dispozitivului la toate
dispozitivele.
9. Când echipamentele de încărcare sunt integrate în cutii de transport, procesul de încărcare poate avea loc numai atunci când cutia este deschisă.
se efectuează cu un capac.
10. Lichidul vărsat este coroziv și poate fi toxic. Poate provoca iritații ale pielii și ochilor și este periculos în
caz de înghițire. Evitați orice contact cu lichidul vărsat. În caz de contact, spălați imediat zona afectată
cu multă apă și consultați un medic.



DISPOZITIVE CU BATERIE PROTEJATĂ DE UTILIZATOR SAU CU BATERIE REÎNCĂRCABILĂ DE ÎNLOCUIRE
PERICOL:

Asigurați-vă că consultați fișa tehnică a producătorului bateriilor sau bateriilor reîncărcabile pe care le utilizați!

1. Bateriile și bateriile reîncărcabile trebuie ținute departe de oameni (inclusiv copii).
Nu depozitați obiecte cu abilități fizice, senzoriale sau mentale afectate. Pericol de sufocare!
2. Evitați impacturile mecanice puternice asupra bateriilor și a bateriilor reîncărcabile! Deteriorarea cauzată de cădere, rupere sau perforare, precum și presiunea ridicată, duc la pericole de incendiu și explozie și la riscu alor situații periculoase (de exemplu, degazare).
3. Lichidul scurs din baterie este coroziv și poate fi toxic. Poate provoca iritații ale pielii și
Provoacă iritații oculare și este periculos în caz de înghițire. Evitați orice contact cu lichidul vărsat. În caz de contact, spălați imediat zona afectată cu multă apă și consultați un medic.
4. Nu încercați niciodată să reîncărcați baterii nereîncărcabile. Pericol de explozie!
5. Nu aruncați bateriile sau acumulatorii în foc! Pericol de explozie!
6. Nu scurtcircuitați bateriile și bateriile reîncărcabile! Evitați contactul dintre bornele bateriei și obiectele conductoare de electricitate (de exemplu, chei, monede, unelte).



PERICOL:

1. La introducerea bateriilor și a bateriilor reîncărcabile, asigurați-vă că polaritatea este corectă (consultați ilustrațiile din compartimentul bateriilor sau de pe carcasă sau din aceste instrucțiuni).
2. Nu utilizați simultan diferite tipuri de celule și mărci de baterii într-un singur dispozitiv.
Dispozitiv.
3. Folosiți doar baterii și acumulatori cu aceeași stare de descărcare.
4. Verificați bateriile și bateriile reîncărcabile pentru a vedea dacă sunt deteriorate și nu utilizați baterii și baterii reîncărcabile deteriorate!



ÎNCĂRCAREA, FUNCȚIONAREA ȘI DEPOZITAREA BATERIILOR

1. Pentru a încărca bateriile instalate permanent, conectați dispozitivul la sursa de alimentare corespunzătoare.
Rețineți că funcția de încărcare nu este dezactivată de comutatorul principal al dispozitivului la toate dispozitivele.
2. Vă rugăm să consultați datele tehnice pentru timpul de încărcare necesar pentru o încărcare completă a bateriei. Informații despre starea de încărcare a bateriei pot fi găsite în capitolul FUNCȚIONARE.
3. Dispozitivele cu baterii cu litiu sunt echipate cu dispozitivele de protecție obișnuite.
4. Nu încărcați bateria în afara intervalelor de timp specificate în datele tehnice.
Condiții ambientale. Dacă nu se specifică altfel, acestea variază între +5° și +35° Celsius în condiții uscate.
5. Condițiile ambientale admisibile pentru funcționare pot fi găsite în datele tehnice. Dacă nu se specifică altfel, temperatura nu trebuie să scadă sub +5°C sau să depășească +35°C în medii uscate.
6. Temperatura ambientală admisă pentru depozitare poate fi găsită în datele tehnice. Dacă nu se specifică altfel, temperatura nu trebuie să scadă sub +5°C și nici să depășească +35°C într-un mediu uscat.
7. Reîncărcați complet bateria imediat după ce s-a descărcat.
8. Depozitați dispozitivul doar cu bateria complet încărcată. Bateriile depozitate incomplet încărcate își pot pierde prematur capacitatea și durata de viață.
9. Dacă dispozitivul nu este utilizat pentru o perioadă lungă de timp, efectuați un ciclu complet de încărcare cel puțin la fiecare 3 luni.
10. Întrerupătorul principal trebuie să fie oprit în timpul depozitării.
11. Duratele de viață specificate ale bateriei se referă întotdeauna la o baterie nouă și la condiții tipice de funcționare.
12. În timpul funcționării în medii reci, durata de viață a bateriei poate fi mai scurtă decât cea specificată.
13. Dacă durata de viață a bateriei dispozitivului diferă semnificativ de specificații, contactați [informațiile de contact lipsesc].
contactați partenerul dumneavoastră de vânzări.



INSTRUCȚIUNI PENTRU APARATE PORTABILE DE INTERIOR

1. Funcționare temporară! Echipamentele pentru evenimente sunt, în general, proiectate doar pentru utilizare temporară .
2. Funcționarea continuă sau instalarea permanentă poate duce la funcționarea defectuoasă și la îmbătrânirea prematură a dispozitivelor.

DOMENIU DE LIVRARE

Scoateți produsul din ambalaj și aruncați toate materialele de ambalare. Verificați livrarea pentru a vedea dacă este completă și integră și anunțați distribuitorul imediat după cumpărare dacă livrarea este incompletă sau deteriorată.

Pachetul de produs ANNY 10 include: • 1 x difuzor ANNY 10 • 1 x cablu de alimentare • manual de utilizare

Pachetul de produs ANNY 10 HHD include: • 1 x difuzor ANNY 10 • 1 x telecomandă + 2 x baterii AA • 1 x modul receptor + antenă • 1 x cablu de alimentare • manual de utilizare

Pachetul de produse ANNY 10 HHD 2 include: • 1 x difuzor ANNY 10 • 2 x emițătoare portabile + 4 x baterii AA • 2 x module receptor + antene • 1 x cablu de alimentare • manual de utilizare

Pachetul de produse ANNY 10 BPH include: • 1 x difuzor ANNY 10 • 1 x transmițător bodypack + căști + 2 x baterii AA • 1 x modul receptor + antenă • 1 x cablu de alimentare • manual de utilizare

Pachetul de produse ANNY 10 BPH 2 include: • 1 x difuzor ANNY 10 • 2 x emițătoare bodypack + căști + 4 x baterii AA • 2 x module receptor + antenă • 1 x cablu de alimentare • manual de utilizare

Pachetul de produse ANNY 10 HBH 2 include: • 1 x difuzor ANNY 10 • 1 x emițător portabil + 2 x baterii AA • 1 x emițător bodypack + căști + 2 x baterii AA • 2 x module receptor + antene • 1 x cablu de alimentare

• Manual de utilizare

CARACTERISTICI

- Soluție audio multifuncțională portabilă și alimentată de baterii
- Mixer integrat cu 6 canale, preseturi de sistem, egalizator pe 3 benzi și efecte (reverb și delay)
- DynX® DSP (Gen.2) pentru sunet fără distorsiuni chiar și la volum maxim
- Două sloturi pentru receptor, pentru microfoane wireless sau transmițătoare bodypack
- Două intrări comutabile pentru microfon sau linie
- Până la 5 ore de autonomie a bateriei la volum maxim, 20 de ore la volum moderat
- Mod prioritar/de atenuare a intensității sunetului pentru a accentua semnalul microfonului • Roți încorporate și mâner retractabil pentru transport ușor
- Flanșă de 35 mm pentru utilizare cu un stativ de difuzor
- Codare AAC pentru streaming HD Bluetooth® 5.0
- Stereo True Wireless (TWS) pentru conectarea a două căști ANNY și streaming stereo real
- Port USB-C pentru încărcarea dispozitivelor mobile
- Suport integrat pentru tabletă sau smartphone
- Intrare pentru pedală de picior pentru control ușor și fără mâini al modulului de efecte

TRANSPORT

Datorită roților practice și a mânerului extensibil al căruciorului, boxa portabilă este ușor de transportat. Oprțiți boxa, deconectați toate cablurile, așezați boxa pe podea și apăsați zona marcată din centrul mânerului pentru a o debloca. Acum trageți mânerul din carcasa boxei până la capăt. Pentru a retrage mânerul, apăsați din nou zona marcată de pe mâner și împingeți mânerul înapoi în carcasă până la capăt. Pentru ridicarea și transportul boxei, există un mâner de transport ergonomic în spatele mânerului căruciorului și două mânere suplimentare pe părțile laterale ale carcasei

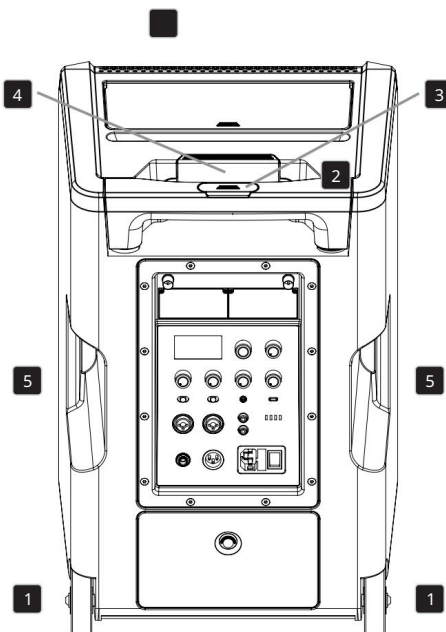



ATENȚIE: Evitați rostogolirea difuzorului pe suprafețe neuniforme, cum ar fi pavajul cu piatră cubică. De asemenea, evitați rostogolirea difuzorului în sus și în jos pe scări. Impacturile puternice pot deteriora roțile, carcasa și componentele interne.

COMPARTIMENT PENTRU DEPOZITARE SMARTPHONE / TABLETĂ ȘI ACCESORII

Compartimentul pentru smartphone sau tabletă se află între mânerul de transport și compartimentul pentru accesorii. Pentru a deschide compartimentul pentru accesorii, apăsați pe marcajul de pe capacul compartimentului pentru accesorii. În Compartimentul pentru accesorii are spațiu pentru emițătoare portabile și de bodypack, precum și pentru alte accesorii, cum ar fi antene pentru receptoare. Pentru a închide din nou capacul, apăsați-l pe compartimentul pentru accesorii până când se fixează în poziție cu un clic.

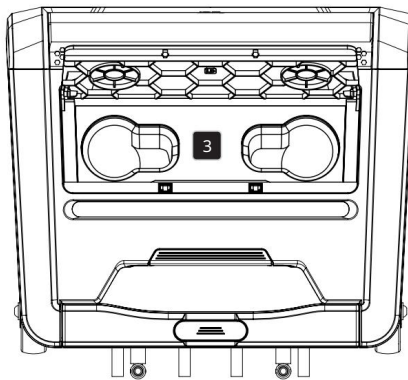
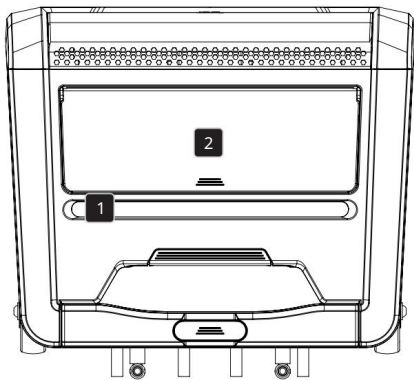

CONSTRUCȚIE



PERICOL: Amplasați întotdeauna difuzorul într-un loc adecvat, pe o suprafață suficient de stabilă, plană și orizontală. Asigurați-vă că difuzorul nu poate cădea, de exemplu, de pe marginea scenei (de exemplu, din cauza vibrațiilor). Când utilizați un stativ, asigurați-vă că acesta este adecvat pentru greutate și flanșa difuzorului. Stativul trebuie să fie vertical pe o suprafață fermă, iar înălțimea maximă admisă nu trebuie depășită. Există riscul ca echipamentul instalat și poziționat incorect să se răstoarne, să fie rănit grav sau chiar decedat.

ENGLISH

DEUTSCH

FRANCAIS

ESPAÑOL

POLSKI

ITALIANO

ANSCHLÜSSE, BEDIEN- UND ANZEIGEELEMENTE

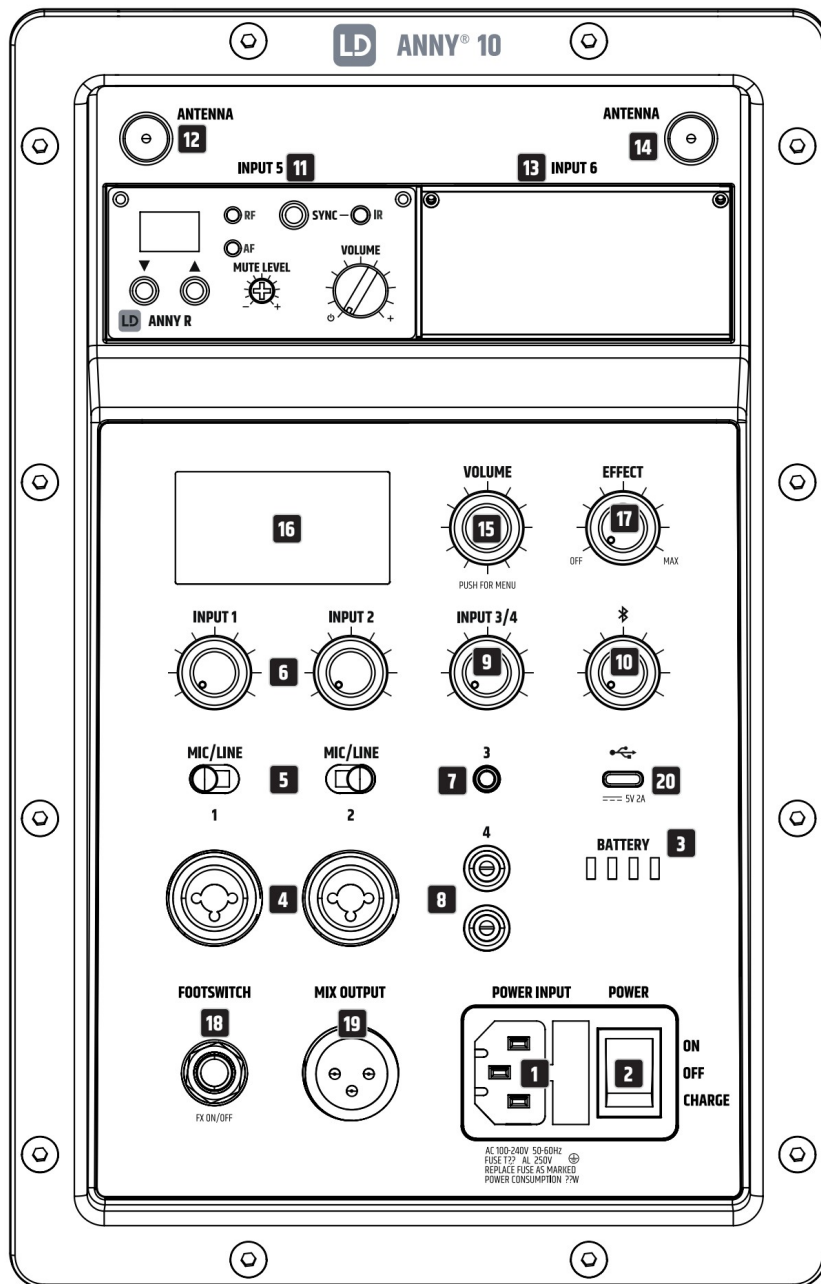

1 INTRARE DE PUTERE

Priză de rețea IEC cu suport de siguranță integrat. Este inclus un cablu de rețea adecvat.

- Pentru a utiliza intrarea de la rețea pentru funcționare și încărcarea simultană a bateriilor interne, rotiți comutatorul POWER în poziția ON.
- Folosiți intrarea de la rețea pentru a încărca bateriile interne fără a utiliza dispozitivul.
Pentru a face acest lucru, mutați comutatorul POWER în poziția CHARGE.

AVERTISMENT: Înlocuiți siguranța doar cu o siguranță de același tip și cu aceeași putere. Consultați marcajele de pe corpul siguranței. Dacă siguranța se arde în mod repetat, contactați un centru de service autorizat.

2 PUTERI

Comutator în poziția ON: Dispozitivul este pornit. Bateriile interne pot fi încărcate și în timpul funcționării folosind cablul de alimentare inclus.

Comutator în poziția OFF: Aparatul este oprit.

Comutator în poziția ÎNCĂRCARE: Dispozitivul este oprit și în modul de încărcare.

3 BATERII

Indicator al stării de încărcare a bateriei cu 4 segmente. 4 LED-uri aprinse = 100%, 3 LED-uri aprinse = 75%, 2 LED-uri aprinse = 50%, 1 LED aprins = 25%.

Dacă doar primul LED clipește: Sub 10%. Conectați imediat dispozitivul la rețeaua electrică pentru a-l reîncărca.

4 INTRĂRI 1 ȘI 2 – AUDIO ING

Intrare audio pentru canalul 1 sau 2, echipată cu mufe combo (XLR cu 3 pini / mufă de 6,3 mm).

Intrările audio sunt potrivite atât pentru cablare balansată, cât și nebalansată.

5 INTRĂRI 1 ȘI 2 – MIC / LINIE

Comutatoare pentru reglarea sensibilității de intrare pentru canalul 1 sau 2.

Conectarea unui microfon: Poziția MIC.

Conectarea unui dispozitiv de redare cu nivel de linie: poziția LINE

6 INTRĂRI 1 ȘI 2 – VOLUM

Controlul nivelului pentru reglarea volumului canalului 1 sau 2. Rotirea în sens invers acelor de ceasornic reduce volumul. Rotirea în sens orar crește volumul.

7 INTRARE 3

Intrare de linie stereo neechilibrată cu o mufă jack de 3,5 mm pentru conectarea unui dispozitiv de redare, de exemplu, un player MP3. Mufele de intrare INPUT 3 și INPUT 4 sunt conectate în paralel și pot fi utilizate simultan. Un semnal stereo de intrare este însumat intern în mono.

8 INTRARE 4

Intrare de linie stereo neechilibrată cu două mufe RCA pentru conectarea unui dispozitiv de redare, de exemplu, un CD player sau o claviatură. Mufele de intrare INPUT 3 și INPUT 4 sunt conectate în paralel și pot fi utilizate simultan. Un semnal stereo de intrare este însumat intern în mono.

9 INTRARE 3/4 – VOLUM

Controlul nivelului pentru reglarea volumului canalelor 3 și 4. Rotirea în sens invers acelor de ceasornic reduce volumul. Rotirea în sens orar crește volumul.

10 BLUETOOTH – VOLUM

Control al volumului pentru reglarea volumului unui dispozitiv de redare Bluetooth, de ex., un smartphone. Rotirea în sens invers acelor de ceasornic reduce volumul. Rotirea în sens orar crește volumul (asocierea unui dispozitiv de redare Bluetooth, consultați FUNCȚIONARE – SETĂRI BLUETOOTH).

11 INTRARE 5

Slot de montare cu intrare audio pentru un modul receptor pentru canalul 5. Volumul canalului este controlat prin intermediul unui control de volum din modulul receptor.



Model ANNY 10 (fără modul receptor): Nu modificați singur dispozitivul!

Modulul receptor poate fi montat ulterior de către tehnicienii de service Adam Hall sau partenerii de service Adam Hall. Vă rugăm să contactați Serviciul Clienți Adam Hall.

12 ANTENE

Conector BNC pentru conectarea unei antene la modulul receptor al INPUT 5 (o antenă adecvată este inclusă cu modulul receptor).

13 INTRARE 6

Slot de instalare cu intrare audio pentru un modul receptor suplimentar, disponibil opțional, pentru canalul 6. Volumul canalului este controlat prin intermediul unui control de volum din modulul receptorului.



Modelul ANNY 10 (și modelele HHD / BPH – fără un al doilea modul receptor): Nu modificați dispozitivul singur! Modulul receptor poate fi montat ulterior de tehnicienii de service Adam Hall sau de partenerii de service Adam Hall. Vă rugăm să contactați Serviciul Clienți Adam Hall.

14 ANTENĂ

Conector BNC pentru conectarea unei antene la modulul receptor al INPUT 6 (o antenă adecvată este inclusă cu modulul receptor).

15 VOLUM / APĂSAȚI PENTRU MENU

Encoder rotativ cu buton cu funcții multiple.

1. Din afișajul principal, volumul general poate fi reglat direct prin rotirea butonului rotativ. Rotirea în sens invers acelor de ceasornic reduce volumul. Rotirea în sensul acelor de ceasornic crește volumul. Înainte de a reda fișiere audio sau de a utiliza un microfon, setați volumul general la minim și apoi creșteți-l încet pentru a evita deteriorarea dispozitivului sau afectarea auzului din cauza nivelurilor bruște de volum ridicate și a feedback-ului.

2. Apăsați butonul rotativ cu encoder pentru a accesa meniul principal. Navigați în meniul principal folosind butonul rotativ cu encoder, selectați elementul dorit din submeniul rotund encoderul, confirmați apăsând encoderul, ajustați setările sistemului și modificați valorile din elementele de meniu corespunzătoare (consultați FUNCȚIONARE; pentru a modifica o valoare sau o stare, rotiți encoderul; pentru a confirma modificarea valorii sau a stării, apăsați encoderul).

16 AFIȘAJ

Ecran LCD grafic multifuncțional pentru afișarea volumului general, a presetărilor difuzorului și efectelor, a stării Bluetooth și a bateriei, precum și a nivelurilor de intrare pentru canalele 1, 2, 3/4 și 5/6 pe afișajul principal.

Meniul de editare afișează elementele de meniu, elementele de submeniu și opțiunile de editare corespunzătoare.

Luminozitatea, contrastul și posibilitatea de a dezactiva iluminarea de fundal a afișajului sunt reglabile.

17 EFECT

Controlul nivelului pentru ajustarea volumului efectului (Effect Return). Tipul de efect și trimerile de efect sunt setate în meniul dispozitivului, la secțiunea EFFECT.

18 FOOTSWITCH FX ON/OFF

Mufă jack de 6,3 mm pentru conectarea unui comutator de picior (comutator pornit/oprit). Un comutator de picior extern cu mufă jack de 6,3 mm vă permite să dezactivați și să activați modulul de efecte intern.

19 IEȘIRE MIX

Ieșire de linie echilibrată cu conector XLR mascul cu 3 pini. Semnalul de ieșire constă dintr-un mix al tuturor canalelor de intrare plus efecte și semnale Bluetooth și este independent de setarea generală a volumului.

20 USB-C

Port USB-C pentru încărcarea unui smartphone sau a unei tablete (tensiune de 5 volți, curent de încărcare maxim 2 amperi).

OPERAȚIUNE

NOTE

Imediat ce difuzorul este pornit (cu o baterie suficient de încărcată sau când este conectat prin cablul de rețea), sigla LD Systems apare pentru scurt timp pe afișaj. Toate setările, cum ar fi presetările, egalizatorul și efectele, sunt încărcate așa cum erau înainte de oprirea difuzorului. După acest proces, difuzorul este gata de utilizare.

AFIȘARE INDICATOARE PRINCIPALE

În funcționare normală, afișajul principal este activat și afișează volumul general setat, presetarea difuzorului activat, presetarea efectului, nivelurile de intrare ale canalelor 1-6, starea Bluetooth și TWS și starea de încărcare a bateriei (vezi ilustrația).

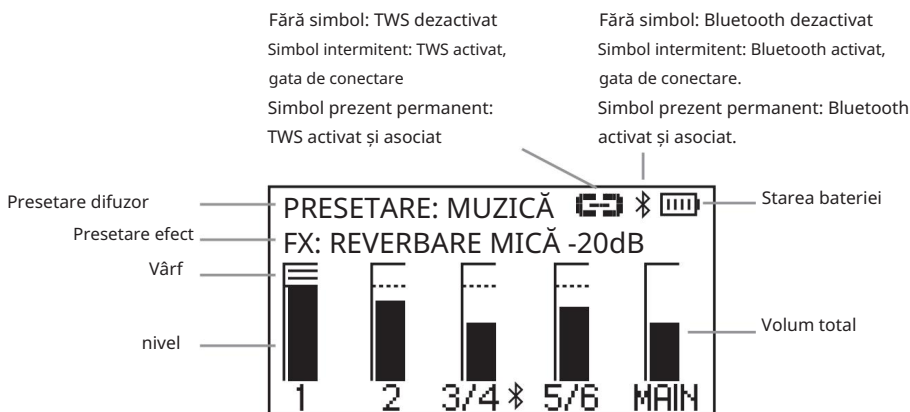

Nivel de intrare cu afișare de vârf pentru canalele 1 până la 6

PRESETARE: MUZICĂ

VOLUM PRINCIPAL

-20 dB

INDICATOR DE VÂRF

Dacă simbolul de vârf apare în indicatorul de nivel al unui canal, indică faptul că etajul de intrare al canalului respectiv funcţionează peste limita de distorsiune. Reduceţi nivelul de ieşire al dispozitivului de redare conectat (de exemplu, mixer, claviatură etc.) până când simbolul de vârf dispare şi difuzorul reproduce semnale audio fără distorsiuni.

VOLUM

Din afişajul principal, volumul general poate fi reglat direct prin rotirea codificatorului rotativ/de apăsare etichetat VOLUME / PUSH FOR MENU. Afişajul se schimbă automat la setarea corespunzătoare atunci când codificatorul este rotit (vezi imaginea de mai jos). După aproximativ 10 secunde de inactivitate, afişajul principal este reactivat automat; apăsarea codificatorului revine imediat la afişajul principal.



SETĂRI BLUETOOTH (BLUETOOTH)

Apăsaţi butonul rotativ pentru a accesa meniul principal, apoi selectaţi elementul de meniu BLUETOOTH (evidenţiat cu culoarea întunecată) rotind butonul. Apăsaţi din nou butonul pentru a accesa submeniul şi selectaţi elementul dorit din submeniu rotind butonul. Confirmaţi apăsând butonul. Consultaţi tabelul de mai jos pentru informaţii despre elementele din submeniu. În submeniu, selectaţi •MAIN MENU şi apăsaţi butonul pentru a reveni la meniul principal. În meniul principal, selectaţi •HOME şi confirmaţi apăsând butonul pentru a reveni la ecranul principal. Ecranul principal va reapărea automat după aproximativ 10 secunde de inactivitate.

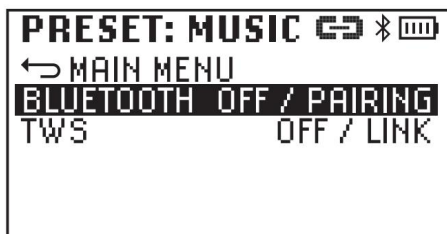

Împerecherea cu un dispozitiv de redare: În meniul Bluetooth, selectaţi BLUETOOTH, confirmaţi, apoi selectaţi PAIRING şi confirmaţi din nou. Modulul Bluetooth este acum gata de împerechere. Simbolul Bluetooth va clipi în timp ce se află în modul de împerechere. Activaţi Bluetooth pe dispozitivul de redare (smartphone, tabletă etc.) şi selectaţi ANNY 10 din meniul Bluetooth. Împerecherea se va realiza acum automat. După ce dispozitivele sunt împerecheate, simbolul Bluetooth va fi afişat permanent, iar meniul Bluetooth va afişa PAIRED. Redarea audio prin Bluetooth poate fi acum pornită.

BLUETOOTH (Schimbare stare = rotire encoder, confirmare schimbare stare = apăsare encoder)		
BLUETOOTH	Activează Bluetooth	IMPRESUNARE
	Dezactivați Bluetooth	OPREȚ
TWS	Activează TWS	LEGĂTURĂ
	Dezactivați TWS	OPREȚ

Boxa LD ANNY 10 poate fi utilizată atât în modul mono, cât și stereo. În modul mono, un semnal stereo introdus printr-o intrare stereo sau transmis prin Bluetooth este însumat intern în mono. Când două boxe ANNY 10 sunt conectate wireless folosind funcția TWS, sistemul asociat cu dispozitivul de redare Bluetooth devine unitatea principală (stereo stânga), iar a doua boxă devine unitatea follower (stereo dreapta). Aceasta înseamnă că toate semnalele stereo transmise prin Bluetooth sunt redade și stereo, fără a fi nevoie să conectați cele două boxe cu un cablu. Pentru a vă conecta prin TWS, activați pur și simplu TWS (LINK) pe ambele unități; conexiunea va fi apoi stabilită automat, iar în meniul Bluetooth va fi afișat „LINKED” (= conectat).



O NOTĂ:

- Funcția de legătură stereo TWS poate transmite doar semnale audio redade pe un dispozitiv de redare Bluetooth asociat. Semnalele audio prezente la o intrare fizică nu sunt transmise prin TWS.
- După oprirea și repornirea boxelor ANNY 10, conexiunea la dispozitivul de redare Bluetooth, precum și conectarea difuzoarelor prin TWS se fac automat.

SETĂRI AUDIO (AUDIO)

Apăsați butonul rotativ pentru a accesa meniul principal, apoi selectați elementul de meniu AUDIO (evidențiat cu culoarea întunecată) rotind butonul. Apăsați din nou butonul pentru a accesa submeniul și selectați elementul dorit din submeniu rotind butonul. Confirmați apăsând butonul. Consultați tabelul de mai jos pentru informații despre elementele din submeniu. În submeniu, selectați •MENIU PRINCIPAL și apăsați butonul pentru a reveni la meniul principal. În meniul principal, selectați •ACASĂ și confirmați apăsând butonul pentru a reveni la afișajul principal. Afișajul principal va reapărea automat după aproximativ 10 secunde de inactivitate.

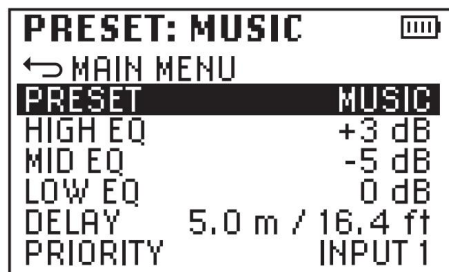
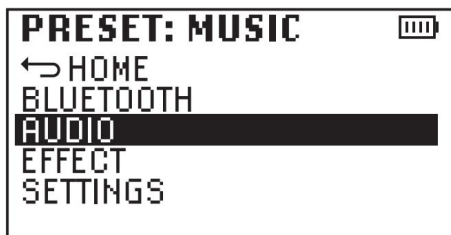

AUDIO (Modificare valoare sau stare = rotiți encoderul, confirmați valoarea sau schimbarea stării = apăsați encoderul)	
MENIU PRINCIPAL	Înapoi la meniul principal
PRESETARE	Selecție prestată difuzor
	MUZICĂ
	VOCAL
	TRĂI
	ECO
	OPRIT
EQ ÎNALT	Reglarea frecvențelor înalte de la -12dB la +12dB
Equalizator mediu	Reglarea frecvențelor centrale de la -12dB la +12dB
Equalizator scăzut	Reglarea frecvențelor joase de la -12dB la +12dB
ÎNTĂRZIERE	Întârzierea semnalului însumat în trepte de 0.5 m până la 10 m, de ex. pentru o linie de întârziere (0 m = OPRIT, afișare în metri și picioare)
PRIORITATE	Comutare prioritate pentru intrările INPUT 1, 2 sau 5/6. Dacă unei intrări i se atribuie prioritate și există un semnal la acea intrare, volumul celorlalte intrări este redus automat. Dacă semnalul nu mai este prezent, volumul celorlalte canale este readus la nivelul inițial după câteva secunde (selecția multiplă nu este posibilă; OFF = funcție dezactivată).
	INTRARE 1
	INTRARE 2
	INTRARE 5/6
	OPRIT

SETĂRI EFECT (EFFECT)

Apăsați butonul rotativ pentru a accesa meniul principal, apoi selectați elementul de meniu EFFECT (evidențiat cu culoarea întunecată) rotind butonul. Apăsați din nou butonul pentru a accesa submeniul și selectați elementul dorit din submeniu rotind butonul. Confirmați apăsând butonul. Consultați tabelul de mai jos pentru informații despre elementele din submeniu. În submeniu, selectați •MAIN MENU și apăsați butonul pentru a reveni la meniul principal. În meniul principal, selectați •HOME și confirmați apăsând butonul pentru a reveni la ecranul principal. Ecranul principal va reapărea automat după aproximativ 10 secunde de inactivitate.

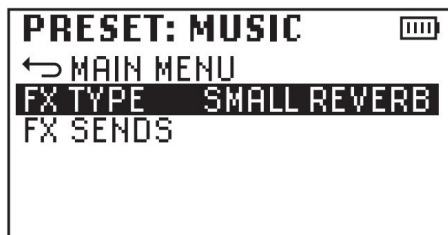

EFFECT (Modificare valoare sau stare = rotiți encoderul, confirmați valoarea sau schimbarea stării = apăsați encoderul)			
TIP FX	Selectarea tipului de efect sau Dezactivare efect (OFF)	REVERBARE MICĂ	
		REVERBARE MARE	
		REVERBARE CU PLACĂ	
		ÎNȚĂZIERE	
		OPREȚ	
FX SENDS	Setarea trimiterilor de efecte pentru intrările INPUT 1, 2 și 5/6	INTRARE 1	0 - 100%
		INTRARE 2	0 - 100%
		INTRARE 5/6	0 - 100%

SETĂRI DE SISTEM

Apăsați butonul rotativ pentru a accesa meniul principal, apoi selectați elementul de meniu SETĂRI (evidențiat cu culoarea întunecată) rotind butonul. Apăsați din nou butonul pentru a accesa submeniul și selectați elementul dorit din submeniu rotind butonul. Confirmați apăsând butonul. Consultați tabelul de mai jos pentru informații despre elementele din submeniu. În submeniu, selectați •MENIU PRINCIPAL și apăsați butonul pentru a reveni la meniul principal. În meniul principal, selectați •ACASĂ și confirmați apăsând butonul pentru a reveni la ecranul principal. Ecranul principal va reapărea automat după aproximativ 10 secunde de inactivitate.

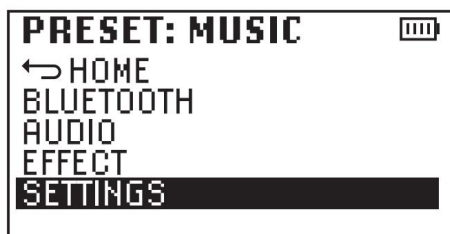

SETĂRI (Modificare valoare sau stare = rotiți encoderul, confirmați valoarea sau schimbarea stării = apăsați encoderul)		
LCD DIM	Lumina de fundal a afișajului se stinge după aproximativ 10 secunde de inactivitate.	PE
	Iluminarea ecranului este permanent aprinsă	OPRIȚ
LUMINĂ	Reglarea luminozității afișajului de la 0 la 100%	0 - 100%
CONTRAST	Reglarea contrastului de la 0 la 100%	0 - 100%
INFORMAȚII	Afișarea numelui modelului și a software-ului dispozitivului	MODEL: ANNY 10 SOFTWARE: 1.x
SETĂRI IMPLICITE DIN FABRICĂ	Resetare la setările din fabrică:	RESETARE -> SIGUR? -> DA
	Anulare proces:	1. ANULARE 2. RESETARE -> SIGUR? -> ANULARE

MODUL RECEPTOR

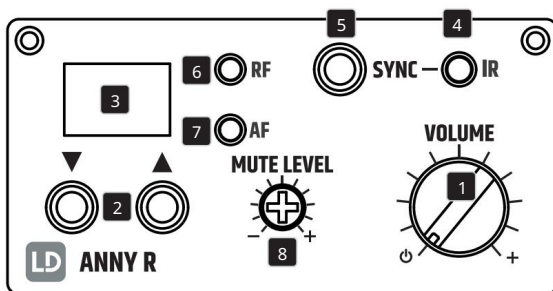

1 VOLUM

Rotiți comanda în sensul acelor de ceasornic dincolo de limitatorul de nivel pentru a porni receptorul; o rotire suplimentară în sensul acelor de ceasornic crește volumul, iar o rotire în sens invers acelor de ceasornic îl scade. Rotiți butonul de control în sens invers acelor de ceasornic dincolo de punctul de blocare pentru a opri receptorul.

2

Selectați unul dintre cele 12 canale radio disponibile apăsând în mod repetat tastele săgeată sau , dacă este necesar.

3 Afișaj cu LED-uri

Canalul radio selectat este afișat (01 - 12).

4 IR

Interfață în infraroșu pentru sincronizarea canalului radio al receptorului și al emițătorului portabil sau de buzunar.

5 SYNC

Sincronizarea receptorului și a transmițătorului portabil

Pentru a sincroniza canalele radio ale receptorului și ale emițătorului portabil, selectați canalul radio dorit de pe receptor, porniți emițătorul portabil, apoi apăsați butonul SYNC în timp ce îndreptați interfața infraroșie a emițătorului portabil direct spre interfața infraroșie a receptorului. Interfața infraroșie a emițătorului portabil se află pe partea inferioară a emițătorului. Dacă sincronizarea are succes, LED-ul roșu indicator RF de pe receptor se va aprinde.

Sincronizarea receptorului și a transmițătorului bodypack

Pentru a sincroniza canalele radio ale receptorului și ale emițătorului bodypack, selectați canalul radio dorit de pe receptor, porniți emițătorul bodypack și apoi apăsați butonul SYNC în timp ce îndreptați interfața infraroșie a emițătorului bodypack direct către interfața infraroșie a receptorului. Interfața infraroșie pentru sincronizarea canalelor radio ale receptorului și emițătorului se află în compartimentul bateriei. Pentru a deschide compartimentul bateriei, apăsați simultan ambele marcaje de pe lateralele capacului compartimentului bateriei și rabatați-l înainte. Dacă sincronizarea este reușită, LED-ul roșu indicator RF de pe receptor se va aprinde.

6 LED-uri indicatoare RF

LED-ul roșu RF se aprinde imediat ce se stabilește o conexiune radio între emițător și receptor.

7 LED-uri indicatoare AF

LED-ul verde AF indică un semnal audio primit.

8 NIVEL DE SUNET

ATENȚIE: Înainte de a regla nivelul de dezactivare a sunetului, reduceți mai întâi volumul difuzorului la minimum. Funcția de dezactivare a sunetului (reducere a zgomotului/squelch) previne apariția interferențelor atunci când transmițătorul este oprit. De asemenea, suprimă zgomotele bruște de interferență care apar atunci când semnalul transmis de la transmițător la receptor este insuficient (de exemplu, din cauza distanței excesive dintre transmițător și receptor). Cu transmițătorul oprit, reglați nivelul de dezactivare a sunetului folosind o șurubelniță adecvată până când zgomotul de fundal este suprimat eficient (rotirea butonului în sens invers acelor de ceasornic reduce reducerea zgomotului, rotirea acestuia în sensul acelor de ceasornic o crește). Cu o setare ridicată de reducere a zgomotului, raza de transmisie poate fi redusă în anumite condiții. Controlul nivelului de dezactivare a sunetului este setat implicit la poziția minimă, ceea ce înseamnă că reducerea zgomotului este la cea mai scăzută setare. Această setare este potrivită pentru majoritatea aplicațiilor, iar ajustările sunt rareori necesare.

TRIMITĂTOR

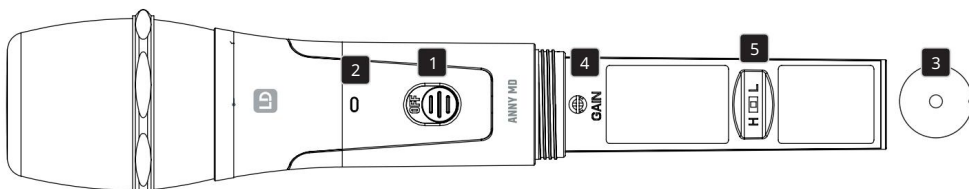

1 ORNIT / OPRIT

Comutator pornit/oprit. Glišați comutatorul în sus pentru a porni telecomanda; cuvântul „ON” va fi acum vizibil sub comutator. Glišați comutatorul în jos pentru a opri telecomanda (OFF).

2 LED-URI DE STATUS

Dacă bateriile sunt suficient de încărcate, LED-ul se va aprinde verde când telecomanda este pornită. Dacă LED-ul se aprinde roșu, nivelul de încărcare este scăzut. Înlocuiți imediat bateriile descărcate.

3 INTERFAȚĂ IR

Interfața în infraroșu pentru sincronizarea canalului radio al receptorului și emițătorului se află pe partea inferioară a emițătorului portabil (pentru procesul de sincronizare, consultați MODULUL RECEPTOR - SINCRONIZARE).

4 CONTROLE DE SENSIBILITATE (SENSIBILITATE LA INTRARE)

Rotire la stânga: Reduce sensibilitatea de intrare
Viraji la dreapta: Măriti sensibilitatea de intrare

5 COMUTATOARE RF (REGLARE PUTERE TRANSMISIE)

Poziția „H”: înaltă; Poziția „L”: joasă

ÎNLOCUIREA BATERIEI

Pentru a înlocui bateriile, deschideți compartimentul pentru baterii al telecomenzii rotind capacul acestuia în sens invers acelor de ceasornic și trăgându-l din carcasă. Scoateți bateriile uzate și introduceți baterii noi (2 x AA / LR6 alcaline) conform ilustrațiilor din compartimentul pentru baterii. Puneți la loc capacul compartimentului pentru baterii pe carcasă și închideți compartimentul pentru baterii rotindu-l în sensul acelor de ceasornic.

Dacă nu intenționați să utilizați transmiiătorul pentru o perioadă lungă de timp, vă rugăm să scoateți bateriile pentru a preveni deteriorarea transmiiătorului din cauza scurgerilor de lichid.

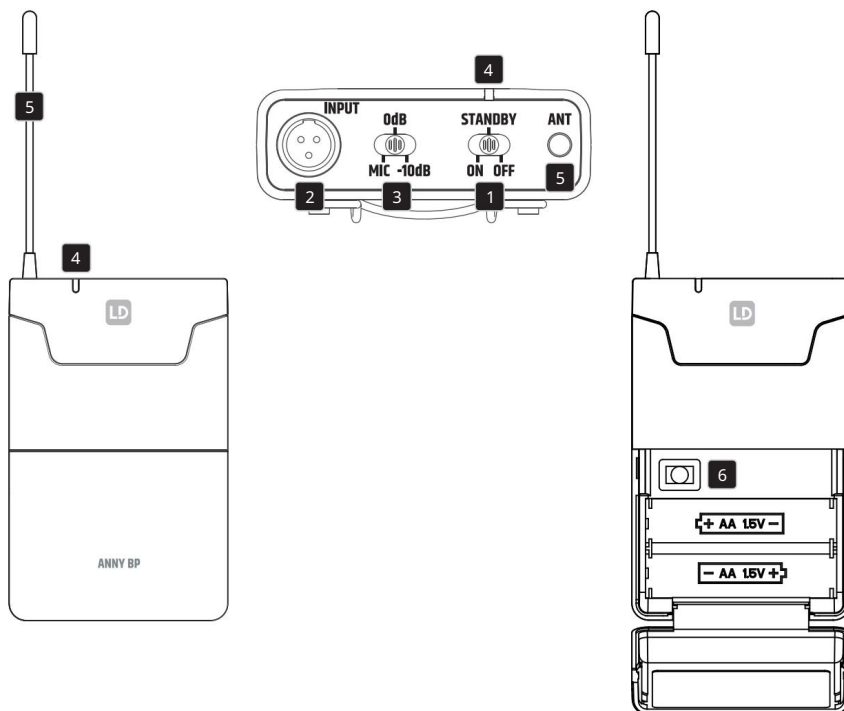
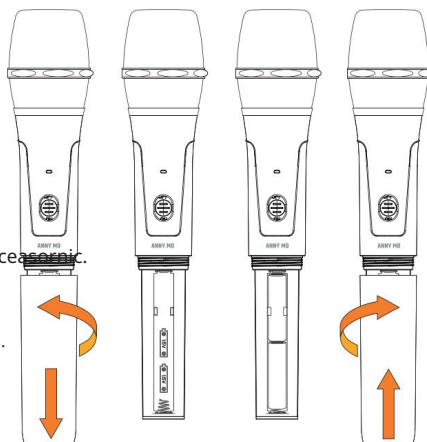

1 PORNIT / STANDBY / OPRIT

Comutator pentru pornirea și oprirea transmițătorului bodypack (ON = transmițător pornit, OFF = transmițător oprit). În poziția STANDBY, transmițătorul este operațional, dar semnalul audio este dezactivat.

2 INTRĂRI

Mufă mini-XLR cu 3 pini pentru conectarea unui microfon pentru căști, lavalieră sau instrument, precum și a unui cablu de chitară.

3 microfoane / 0dB / -10dB

Reglarea sensibilității de intrare. Reglați sensibilitatea astfel încât LED-ul verde AF al receptorului să se aprindă atunci când este prezent un semnal (voce, voce, chitară etc.). De îndată ce semnalul audio începe să distorsioneze, reduceți sensibilitatea setând comutatorul cu 3 poziții MIC / 0dB / -10dB la următoarea valoare inferioară (exemple: căști = MIC, chitară cu doză pasivă = 0dB, chitară cu doză activă = -10dB).

4 LED-URI DE STATUS

Dacă bateriile sunt suficient de încărcate, LED-ul va lumina verde când transmițătorul este pornit. Dacă LED-ul luminează roșu, nivelul de încărcare este scăzut. Înlocuiți imediat bateriile descărcate.

5 ANTENE

Antena transmițătorului bodypack. Pentru o recepție optimă, nu o acoperiți și nu o îndoiți.

6 INTERFAȚĂ IR

Interfața infraroșu pentru sincronizarea canalului radio al receptorului și emițătorului se află în compartimentul bateriei. Pentru a deschide compartimentul bateriei, apăsați simultan pe ambele marcate de pe părțile laterale ale capacului compartimentului bateriei și rabatați-l înainte (pentru procesul de sincronizare, consultați MODULUL RECEPTOR – SINCRONIZARE).

ÎNLOCUIREA BATERIEI

Pentru a înlocui bateriile, deschideți compartimentul pentru baterii al transmițătorului de buzunar apăsând simultan pe ambele marcate de pe părțile laterale ale capacului compartimentului pentru baterii și plinu-l înainte. Scoateți bateriile uzate și introduceți baterii noi (2 x AA/LR6 alcaline) conform ilustrațiilor din compartimentul pentru baterii. Acum închideți capacul compartimentului pentru baterii la loc pe carcasă până când se fixează cu un clic. Dacă nu intenționați să utilizați emițătorul pentru o perioadă lungă de timp, vă rugăm să scoateți bateriile pentru a preveni deteriorarea emițătorului din cauza bateriilor care curg.

ATAȘAREA TRANSMISORULUI DE BUZUNAR

Atașați transmițătorul la o curea sau o curea așa cum se arată.

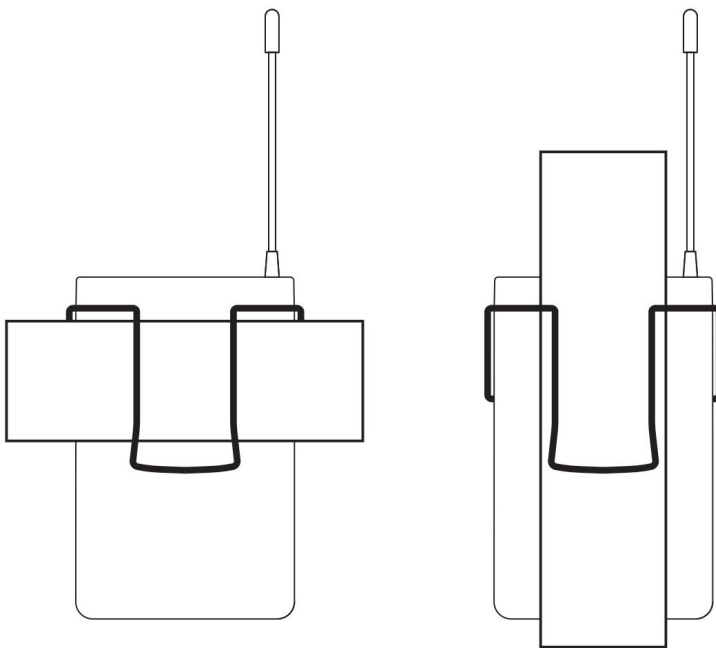

ASIGNARE PIN INTRARE MINI-XLR

Chitară electrică, bas electric și alte surse de semnal de înaltă impedanță



Microfon cu condensator cu rezistență internă de tracțiune

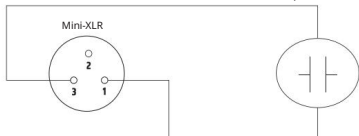

Microfon cu condensator fără rezistență internă de tracțiune

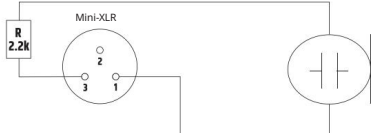

ÎNGRIJIRE, ÎNTREȚINERE ȘI REPARAȚII

Pentru a asigura funcționarea impecabilă a dispozitivului pe termen lung, acesta trebuie întreținut și reparat periodic, după cum este necesar. Întreținerea necesară depinde de intensitatea utilizării și de mediul de operare.

În general, recomandăm o inspecție vizuală înainte de fiecare utilizare. În plus, recomandăm efectuarea tuturor măsurilor de întreținere aplicabile enumerate mai jos la fiecare 500 de ore de funcționare sau, în cazul unei intensități de utilizare mai mici, cel puțin o dată pe an. Reclamațiile în garanție pot fi limitate în cazul defectelor rezultate din întreținerea necorespunzătoare.

ÎNGRIJIRE (EFECTUATĂ DE UTILIZATOR)



AVERTISMENT! Înainte de orice lucrare de întreținere, trebuie deconectate alimentarea cu energie electrică și, dacă este posibil, toate conexiunile dispozitivului.



NOTĂ! Îngrijirea necorespunzătoare poate deteriora dispozitivul, ducând chiar la distrugerea acestuia.

1. Curățați suprafețele carcasei cu o lavetă curată și umedă. Asigurați-vă că umezeala nu poate pătrunde în dispozitiv.
2. Orificiile de admisie și evacuare a aerului trebuie curățate periodic de praf și murdărie. Dacă se utilizează aer comprimat, trebuie luate măsuri de precauție pentru a preveni deteriorarea dispozitivului (de exemplu, ventilatoarele trebuie blocate în acest caz).
3. Cablurile și contactele ștecherelor trebuie curățate regulat și îndepărtate de praf și murdărie.
4. În general, nu se vor folosi agenți de curățare, dezinfectanți sau substanțe abrazive pentru întreținere; în caz contrar, finisajul suprafeței se poate deteriora. Solvenții, cum ar fi alcoolul, pot afecta funcționarea garniturilor carcasei.
5. Dispozitivele trebuie depozitate, în general, într-un loc uscat și protejat de praf și murdărie.

ÎNTREȚINERE ȘI REPARAȚII (NUMAI DE CĂTRE PERSONAL CALIFICAT)



PERICOL! Aparatul conține componente aflate sub tensiune. Chiar și după deconectarea alimentării cu energie electrică, în aparat poate exista tensiune reziduală, de exemplu, din cauza condensatoarelor încărcate.



NOTĂ! Dispozitivul nu conține componente care pot fi reparate de utilizator.



NOTĂ! Lucrările de întreținere și reparații pot fi efectuate numai de către personal calificat autorizat de producător. În caz de dubiu, contactați producătorul.



ATENȚIE! Lucrările de întreținere efectuate necorespunzător pot anula garanția.



NOTĂ! Pentru kiturile de conversie sau modernizare furnizate de producător, instrucțiunile de instalare incluse trebuie respectate cu strictețe.

ÎNLOCUIREA BATERIILOR DISPOZITIVULUI



Înainte de a înlocui bateriile, asigurați-vă că citiți cu atenție instrucțiunile pentru DISPOZITIVELE DE ÎNLOCUIRE A BATERIILOR SIGURANȚE DE UTILIZATOR din instrucțiunile de siguranță din acest manual!

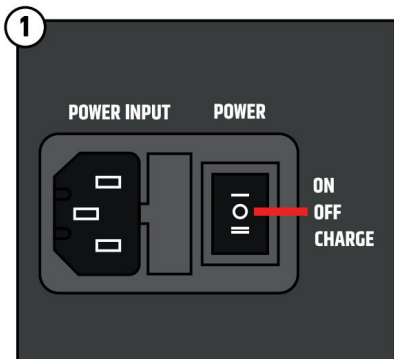

Înainte de a înlocui bateriile, asigurați-vă că dispozitivul este deconectat de la sursa de alimentare și oprit (întrerupătorul de alimentare din mijloc este în poziția „OFF” cu simbolul cerc).

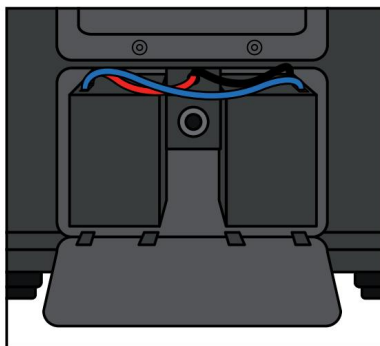
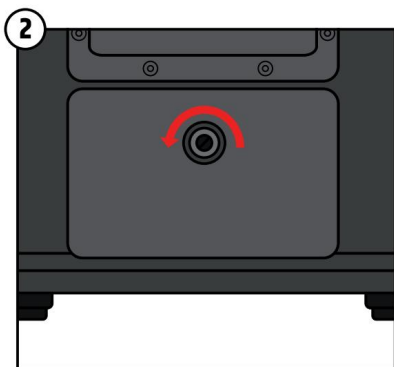

Rotiți șurubul de blocare al capacului compartimentului bateriei în sens invers acelor de ceasornic pentru a deschide compartimentul bateriei.

Scoateți capacul compartimentului bateriei.

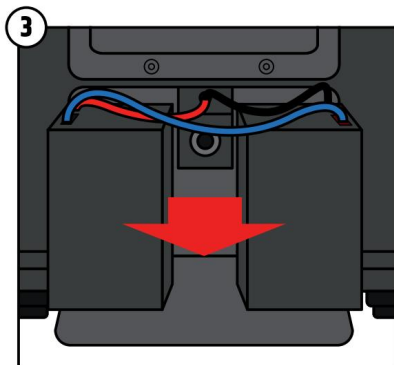

Scoateți cu grijă cele două baterii din compartimentul pentru baterii.

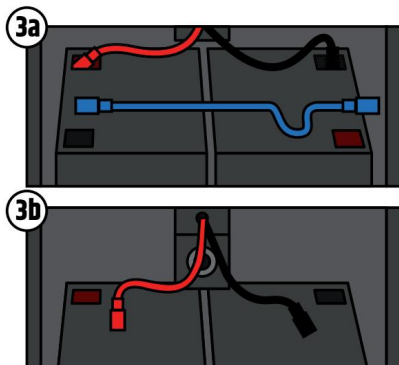

Deconectați cu grijă cablul albastru care conectează ambele baterii de la contacte. Apoi deconectați cu grijă cablurile dispozitivului (roșu și negru) de la contactele bateriei.

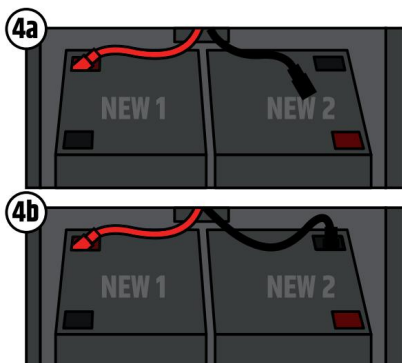

Conectați cablul roșu al dispozitivului la contactul roșu al primei baterii de schimb. Conectați cablul negru al dispozitivului la contactul negru al celei de-a doua baterii de schimb.

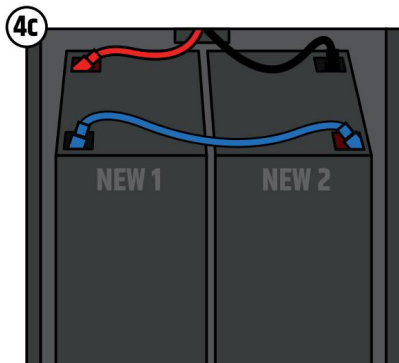

Conectați contactele neutilizate (unul roșu și unul negru) ale celor două baterii la cablul albastru. Asigurați-vă că toate cablurile sunt conectate corect la contacte.

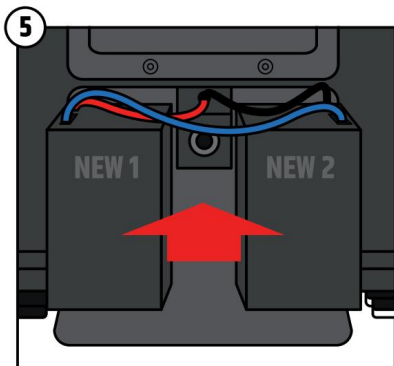

Reintroduceți cu grijă ambele baterii în compartimentul pentru baterii. Asigurați-vă că cablurile nu se desprind de contacte. Contactele bateriei trebuie să fie orientate spre interior. Cablul albastru trebuie să fie orientat spre dumneavoastră.

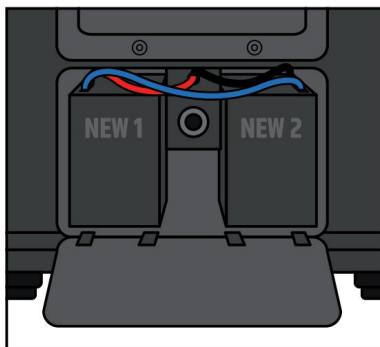

Așezați capacul, cu dinții îndreptați în jos, în adânciturile corespunzătoare din compartimentul bateriei. Asigurați-vă că nu sunt prinse cablurile.

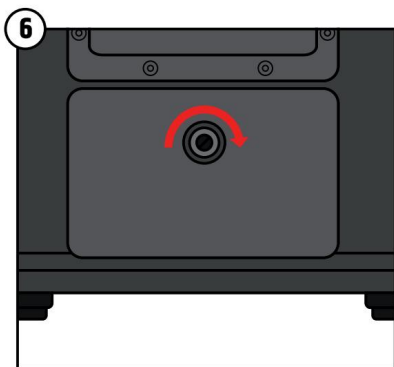

Apăsați capacul pe compartimentul bateriei și rotiți șurubul de blocare în sensul acelor de ceasornic pentru a închide compartimentul bateriei.

Asigurați-vă că compartimentul bateriei este închis bine înainte de a utiliza din nou dispozitivul.

ACCESORII OPȚIONALE

Husă de protecție căptușită pentru ANNY® 10
Număr articol LDANNY10PC

Modul receptor pentru ANNY®
Număr articol LDANNYR

Microfon portabil pentru ANNY®
Număr articol LDANNYMD

Transmițător bodypack pentru ANNY®
Număr articol LDANNYBP

**O AVIZ!**

Pentru a completa numărul articolului pentru modulele receptor, emițătoarele portabile și de buzunar, la comandarea unui articol trebuie adăugat sufixul corespunzător intervalului de frecvență dorit.

Sufixul B8 corespunde intervalului de frecvență 823 – 832 MHz + 863 – 865 MHz

Sufixul B6 corespunde intervalului de frecvență 655 – 679 MHz.

Sufixul B5 corespunde intervalului de frecvență 584 – 608 MHz.

Sufixul B51 corespunde intervalului de frecvență 514 – 542 MHz (doar pentru piața din SUA).

Sufixul B47 corespunde intervalului de frecvență 470 – 490 MHz (doar pentru piața din SUA)

Exemplu: Modulul receptor cu intervalul de frecvență 823 – 832 + 863 – 865 MHz are

Număr articol LDANNYRB8

DATE TEHNICE

Număr articol	LDANNY10
Date generale	
Tipul de produs	Difuzor PA alimentat cu baterii
Tip	Activ
Culoare	Negru
Putere de ieșire a sistemului (RMS)	80 W
Putere de ieșire a sistemului (vârf)	160 W
SPL mediu maxim (în rafale sinusoidale)	111 dB
SPL maxim peak (sinus burst)	118 dB
Răspuns în frecvență (-10 dB)	45 Hz – 20 kHz
Frecvența de preluare	1800 Hz
Unghiul fasciculului (H x V)	120° x 60°
Lățime	361 mm
adâncime	300 mm
Înălțime totală	566 mm
Caracteristici	TWS, mixer cu 6 canale cu preseturi de sistem, egalizator pe 3 benzi, efecte (reverb) (& Întârziere), mod prioritate/atenueare, port USB-C pentru încărcare dispozitive mobile
Greutate	18,22 kg (15,35 kg fără baterii)
Difuzor bas/mediu	
Dimensiunile wooferului/difuzorului de frecvențe medii	10"
Dimensiuni difuzor de bas (mm) 254 mm	
Woofer magnetic	ia
marca de woofer	La comanda
Woofer cu bobină vocală	2"

ENGLISH

Număr articol LDANNY10

Woofers cu bobină vocală (mm) 51 mm

Proiectarea locuințelor Reflex de bas

Materialul carcasei Polipropilenă

HF

GERMAN

Corn Directivitate constantă

Dimensiunile tweeterului 1"

Dimensiuni tweeter (mm) 25 mm

magnet pentru tweeter iad

marcă de tweeter La comanda

FRANCEZĂ

Tweeter cu bobină vocală 1"

Tweeter cu bobină vocală (mm) 25 mm

Modul amplificator (integrat)

amplificator Clasa D

Circuite de protecție Scurtcircuit, supraîncălzire

Temperatura ambiantă 0 – 40°C

Umiditate relativă 0 – 80% (fără condens)

Securitate T2AL 250V

Controale Volum principal/navigare meniu, volum intrare 1, comutator microfon/linie
Intrare 1, Volum Intrare 2, Comutator Mic/Line Intrare 2, Volum
Intrări 3 și 4, volum; Intrări 5 și 6 (Bluetooth), efecte, comutator de alimentare

Elemente de afișare Stare acumulator, afișaj LC multifuncțional

Intrare de alimentare IEC

Tensiune de funcționare 100 – 240 V 50/60 Hz

Consum de energie 150 W

Intrări hardware 5

ITALIAN

Conexiuni de intrare 2 x 6,3 mm / XLR-Combi, 2x Cinch, mufe 3,5 mm

Ieșire mix 1

Conector de ieșire mix XLR (m)

Bluetooth-Standard 5.0

Decodor audio Bluetooth SBC/AAC

Baterie

Baterii reîncărcabile 12 V / 5 Ah

Tehnologia bateriei acid plumbic

Tip baterie 6FM5

Akkuanzeige LED cu 4 segmente

Număr articol

LDANNY10

Durata de viață a bateriei 5 ore

(Presetare MUZICĂ, volum maxim)

Durata de viață a bateriei 25 de ore

(presetare ECO, volum mediu)

Timp de încărcare (80%, fără semnal) 3,5 ore

Timp de încărcare (încărcare completă, fără semnal) 7 ore

Destinatar

Tipul de produs Accesorii pentru sisteme de microfon wireless

Tip receptor radio

interval de frecvență radio

470 – 490 MHz (versiunea SUA)
 512 – 542 MHz (versiunea SUA)
 584 – 608 MHz
 655 – 679 MHz
 823 – 832 MHz + 863 – 865 MHz

Tipul de modulație FM

Canale 12

Răspuns în frecvență 50 Hz – 17 kHz

Controale

SYNC, nivel de dezactivare sunet (squellch), pornit/oprit/volum,
 Valoare în scădere, valoare în creștere

Elemente de afișare AF (LED), indicator LED, RF (LED)

Conexiuni BNC pentru antena receptorului, ieșire audio

Microfon dinamic de mână

Tipul de produs Accesorii pentru sisteme de microfon wireless

Tip Microfoane

interval de frecvență radio

470 – 490 MHz (versiunea SUA)
 512 – 542 MHz (versiunea SUA)
 584 – 608 MHz
 655 – 679 MHz
 823 – 832 MHz + 863 – 865 MHz

Canale 12

tip de microfon Dinamic

Efect direcțional Rinichi

Răspuns în frecvență 60 Hz – 20 kHz

Raportul semnal-zgomot 104 dB

putere nominală de transmisie 10 mW

Controale Comutator pornit/oprit (Pornit/Oprit)

ENGLİZÄ

GERMAN

FRANCEZÄ

SPANIOLÄ

LUSTRUJ

ITALIAN

Număr articol

LDANNY10

Căști

Tipul de produs	Accesorii pentru sisteme de microfon wireless
Tip	Căști
Răspuns în frecvență	50 Hz - 12 kHz
Efect direcțional	Rinichi
Impedanță nominală	680 Ω
Phantomspannungsbedarf	5V
Intrare microfon	Mini XLR (3 pini, mamă)
Accesorii (incluse în livrare)	Parbriz din spumă
Greutate	0,049 kg

ELIMINARE



Ambalaj:

1. Ambalajele pot fi reciclate prin rutele obișnuite de eliminare.
2. Vă rugăm să separați ambalajele conform legilor privind eliminarea și reglementărilor de reciclare. reglementările din țara dumneavoastră.



Dispozitiv:

1. Acest dispozitiv este supus Directivei Europene privind Deșeurile de Echipamente Electrice și Electronice (DEEE) în versiunea sa în vigoare în prezent. Echipamentele electrice și electronice uzate și bateriile nu trebuie aruncate la gunoiul menajer. Dispozitivul sau bateriile vechi trebuie eliminate în mod corespunzător. Bateriile trebuie eliminate prin intermediul unei companii autorizate de eliminare a deșeurilor sau al unei instalații municipale de eliminare a deșeurilor. Vă rugăm să respectați reglementările în vigoare din țara dumneavoastră!
2. Respectați toate legile privind eliminarea deșeurilor aplicabile în țara dumneavoastră.
3. În calitate de client privat, puteți obține informații despre opțiunile de eliminare ecologice de la comerciantul de unde a fost achiziționat produsul sau de la autoritățile regionale competente.

ENGLEZĂ

GERMAN

FRANCEZĂ

SPANIOLĂ

LUSTRU

ITALIAN

ENGLISH

GARANȚIA PRODUCĂTORULUI ȘI LIMITAREA RĂSPUNDERII

Termenii și limitările de garanție actuale pot fi găsite la adresa: https://cdn-adam-hall.com/media/pdf/MANUFACTURERS-DECLARATIONS_LD_SYSTEMS.pdf.

În cazul unei probleme de service, vă rugăm să contactați partenerul dumneavoastră de vânzări.

GERMAN

CONFORMITATE

CE Adam Hall GmbH declară prin prezenta că acest produs respectă următoarea directivă (unde este cazul):

R&TTE (1999/5/CE) sau RED (2014/53/UE) din iunie 2017

Directiva privind joasa tensiune (2014/35/UE)

Directiva EMC (2014/30/UE)

RoHS (2011/65/UE)

Declarația de conformitate completă poate fi găsită la www.adamhall.com.

De asemenea, le puteți solicita la info@adamhall.com.

FRANCEZA

DECLARAȚIE CE DE CONFORMITATE

Declarațiile de conformitate pentru produsele care se încadrează în directivele LVD, EMC și RoHS pot fi solicitate la info@adamhall.com.

Declarațiile de conformitate pentru produsele care fac obiectul Directivei RED pot fi accesate la www.adamhall.com/compliance/.

SPANIOLA

LUSTRU

ITALIAN

FRANCEZĂ

AI FĂCUT ALEGEREA CORECTĂ!

Acest dispozitiv a fost proiectat și fabricat conform unor standarde înalte de calitate pentru a asigura o funcționare fără probleme timp de mulți ani. Aceasta este ceea ce reprezintă LD Systems prin numele său și lungă sa istorie ca producător de produse audio de înaltă calitate. Vă rugăm să citiți cu atenție aceste instrucțiuni pentru a putea utiliza rapid și eficient noul dumneavoastră produs LD Systems.

Puteți găsi mai multe informații despre LD Systems pe site-ul nostru WWW.LD-SYSTEMS.COM

INFORMAȚII DESPRE ACEST MANUAL DE INSTRUCȚIUNI

- Înainte de punerea în funcțiune, citiți cu atenție instrucțiunile de siguranță și întregul manual de utilizare.
- Respectați avertismentele de pe aparat și din manualul de instrucțiuni.
- Păstrați întotdeauna manualul de instrucțiuni la îndemână.
- Dacă vindeți sau donați aparatul, asigurați-vă că includeți acest manual de instrucțiuni, deoarece este parte integrantă a produsului.

UTILIZARE REGLEMENTATĂ

Acest produs este un dispozitiv destinat tehnologiei evenimentelor!

Acest produs a fost conceput pentru uz profesional în industria evenimentelor și nu este potrivit pentru uz casnic!

În plus, acest produs este destinat exclusiv utilizatorilor calificați cu cunoștințe tehnice în domeniul managementului evenimentelor!

Utilizarea produsului în afara specificațiilor tehnice și a condițiilor de funcționare specificate este considerată neconformă cu destinația sa!

Răspunderea pentru daunele și pierderile cauzate persoanelor și bunurilor prin utilizarea necorespunzătoare este exclusă!

Produsul nu este potrivit pentru:

- Persoane (inclusiv copii) ale căror abilități fizice, senzoriale sau mentale sunt experiență și cunoștințe reduse sau lipsite de experiență și cunoștințe.
- Copii (copiii trebuie să li se spună să nu se joace cu dispozitivul)

EXPLICAȚII ALE TERMENILOR ȘI SIMBOLURILOR

1. PERICOL: Cuvântul PERICOL, eventual însoțit de un simbol, indică situații sau stări pericol direct pentru viață și integritate corporală.
2. AVERTISMENT: Cuvântul PERICOL, eventual asociat cu un simbol, indică situații sau condiții care pot fi periculoase pentru viață și integritate corporală.
3. AVERTISMENT: Cuvântul AVERTISMENT, eventual însoțit de un simbol, este folosit pentru a atrage atenție la situațiile sau condițiile care ar putea duce la vătămări corporale.
4. AVERTISMENT: Cuvântul AVERTISMENT, eventual însoțit de un simbol, este utilizat pentru a atrage atenția asupra unor situații sau condiții care pot duce la daune materiale și/sau de mediu.

ENGLIŢĂ



Acest simbol indică pericole care pot provoca electrocutare.



Acest simbol indică locuri sau situații periculoase.

GERMAN



Acest simbol indică pericolele asociate cu suprafețele fierbinți.



Acest simbol indică pericolele asociate cu nivelurile ridicate de zgomot.

FRANCEZĂ



Acest simbol indică informații suplimentare despre utilizarea produsului.



Acest simbol indică un dispozitiv care nu conține piese care pot fi înlocuite de utilizator.



Acest simbol indică echipamente electrice concepute în principal pentru utilizare în interior.

SPANIOLĂ

LUSTRU

ITALIAN



1. Nu deschideți și nu modificați dispozitivul.
2. Dacă dispozitivul nu mai funcționează corect, dacă au pătruns lichide sau obiecte
Dacă a pătruns ceva în aparat sau dacă aparatul a fost deteriorat în orice alt mod, opriți-l imediat și deconectați-l de la sursa de alimentare. Acest aparat poate fi reparat numai de personal calificat și autorizat.
3. Pentru dispozitivele din clasa de protecție 1, conductorul de protecție trebuie să fie conectat corect. Nu întrerupeți niciodată conductorul de protecție.
Dispozitivele din clasa de protecție 2 nu au conductor de protecție.
4. Asigurați-vă că cablurile sub tensiune nu sunt îndoite sau deteriorate mecanic în alt mod.
5. Nu deconectați niciodată siguranța aparatului.



AVERTIZARE

1. Dispozitivul nu trebuie pus în funcțiune dacă prezintă deteriorări evidente.
2. Dispozitivul trebuie instalat numai atunci când este oprit.
3. Dacă cablul de alimentare al aparatului este deteriorat, acesta nu trebuie conectat la priză.
în serviciu.
4. Cablurile de alimentare conectate fix pot fi înlocuite numai de către o persoană calificată.



ATEN IE

1. Nu utilizați aparatul dacă a fost expus la fluctuații semnificative de temperatură (de exemplu, după transport). Umiditatea și condensul ar putea deteriora aparatul. Nu utilizați aparatul până când nu a atins temperatura camerei.
2. Asigurați-vă că tensiunea și frecvența rețelei de alimentare cu energie electrică corespund valorilor indicate pe aparat. Dacă aparatul are un selector de tensiune, nu îl conectați până când acesta nu este setat corect. Folosiți doar cabluri de alimentare adecvate.
3. Pentru a deconecta aparatul de la rețeaua electrică la toți polii, nu este suficient să îl acționați pur și simplu comutatorul de pornire/oprire al dispozitivului.
4. Asigurați-vă că siguranța utilizată corespunde cu tipul imprimat pe dispozitiv.
5. Asigurați-vă că au fost luate măsurile adecvate împotriva supratensiunilor (de exemplu, fulgere).
6. Respectați curentul maxim de ieșire specificat pentru dispozitivele echipate cu o conexiune Power Out. Asigurați-vă că consumul total de curent al tuturor dispozitivelor conectate nu depășește valoarea presetată.
7. Înlocuiți cablurile de alimentare cu ștecher doar cu cabluri originale.
8. Funcționarea se face numai cu echipamente de conectare la rețea conforme, testate și nedeteriorate în prezent.



PERICOL :

1. Risc de sufocare! Pungile de plastic și piesele mici trebuie ținute departe de persoanele (inclusiv copiii) cu capacități fizice, senzoriale sau mentale reduse .
2. Pericol de cădere! Asigurați-vă că dispozitivul este montat în siguranță și nu poate cădea. Folosiți doar trepiede sau suporturi adecvate (în special pentru instalații fixe). Asigurați-vă că accesoriile sunt instalate și fixate corect. Respectați toate reglementările de siguranță aplicabile.



AVERTIZARE

1. Utilizați dispozitivul numai conform destinației sale.
2. Utilizați dispozitivul numai cu accesoriile recomandate și furnizate de producător.
3. În timpul instalării, urmați instrucțiunile de siguranță în vigoare în țara dumneavoastră.
4. După conectarea dispozitivului, verificați toate traseele cablurilor pentru a evita orice deteriorare sau accident, de exemplu în caz de împiedicare.
5. Respectați cu strictețe distanța minimă indicată față de materiale în mod normal inflamabil! Cu excepția cazului în care se specifică în mod explicit, distanța minimă este de 0,3 metri.

ENGLIZĂ



ATEN IE

1. Piesele mobile, cum ar fi suporturile de montare sau alte piese mobile, se pot bloca.

GERMAN



ATEN IE

1. Nu instalați și nu utilizați aparatul în apropierea caloriferelor, acumuloarelor de căldură, cuptoarelor sau a altor surse de căldură. Asigurați-vă că aparatul este întotdeauna instalat astfel încât să primească o răcire suficientă și să nu se supraîncălzească.
2. Nu amplasați surse de aprindere, cum ar fi lumânări aprinse, în apropierea dispozitivului.
3. Orificiile de ventilație nu trebuie acoperite, iar ventilatoarele nu trebuie blocate.
4. Pentru transport, utilizați ambalajul original sau ambalajul furnizat în acest scop de către producătorul.
5. Evitați supunerea dispozitivului la șocuri sau impacturi.
6. Respectați gradul de protecție IP, precum și condițiile ambientale, cum ar fi temperatura și umiditatea aerului, în conformitate cu specificațiile.
7. Dispozitivele pot fi dezvoltate continuu. În cazul unor discrepanțe între
În ceea ce privește informațiile referitoare la condițiile de funcționare, puterea sau alte caracteristici ale dispozitivului, între manualul de instrucțiuni și inscripția de pe dispozitiv, inscripția de pe dispozitiv are întotdeauna prioritate.
8. Dispozitivul nu este potrivit pentru climate tropicale sau pentru utilizare la altitudini peste 2000 m de altitudine.

FRANCEZĂ

SPANIOLĂ

LUSTRII



ATENȚIE:

Conectarea cablurilor de semnal poate genera zgomot de fundal semnificativ. Asigurați-vă că dispozitivele conectate la ieșire sunt dezactivate în timpul procesului de conectare. În caz contrar, nivelurile de zgomot pot provoca daune.

ITALIAN



ATENȚIE LA PRODUSELE AUDIO CU VOLUM MARE!

Acest dispozitiv este destinat uzului profesional.

Utilizarea comercială a acestui dispozitiv este supusă reglementărilor și directivelor naționale aplicabile privind prevenirea accidentelor.

Deteriorarea auzului din cauza volumului mare și a expunerii continue: Utilizarea acestui produs poate genera niveluri ridicate de presiune sonoră (SPL) care pot provoca deteriorarea auzului. Evitați expunerea la volume sonore mari.



TRANSMISIA SEMNALULUI RADIO (de exemplu, W-DMX sau sisteme audio wireless, Bluetooth):
Calitatea și performanța transmisiilor de semnal wireless depind, în general, de condițiile de mediu.

Factorii care influențează raza de acțiune și stabilitatea semnalului

includ: • Ecranare (de exemplu, zidărie, structuri metalice, apă) •

Frecvență radio înaltă (de exemplu, rețele W-LAN puternice)

• Interferențe •

Radiații electromagnetice (de exemplu, ecrane LED, variatoare de intensitate)

Toate indicațiile privind raza de acțiune se referă la o utilizare în câmp liber, cu contact vizual și fără influențe interferente!

Funcționarea stațiilor de emisie este supusă unor reglementări administrative.

Acestea pot varia de la o regiune la alta și trebuie verificate de către operator înainte de punerea în funcțiune (de exemplu, frecvența radio și puterea de transmisie).



AVERTISMENT:

Dispozitivele cu transmisie de semnal wireless nu sunt potrivite pentru utilizarea în zone sensibile unde funcționarea radio poate cauza interferențe. Printre exemple se numără:

• Spitale, centre medicale sau alte unități medicale care oferă tratament pacienților cu personal și echipamente specializate. • Zone Ex de clasa I, II și III • Zone interzise

• Instalații militare

• Aeronave sau

vehicule • Zone în care utilizarea telefoanelor mobile este interzisă



DISPOZITIVE CU BATERII REÎNCĂRCABILE, BATERII ȘI ÎNCĂRCĂTOARE
PERICOL :

1. Nu expuneți dispozitivul și bateria la lumina directă a soarelui și nu le așezați pe sau în interiorul unor aparate de încălzire, cum ar fi cuptoarele cu microunde, cuptoarele cu microunde sau caloriferele. Bateriile pot exploda dacă sunt supraîncălzite. Asigurați-vă că respectați condițiile de mediu și de funcționare permise!
Acestea sunt incluse în specificațiile tehnice.
2. Nu deschideți dispozitivul! Nu efectuați nicio modificare la baterie și nu încercați să înlocuiți celulele bateriei!
3. Celulele bateriei sau pachetele de baterii nu trebuie să fie deteriorate.
Foliile de protecție și abțibildurile nu trebuie îndepărtate. Nu trebuie introduse obiecte străine în baterie. Niciun lichid nu trebuie să pătrundă în baterie.
Există riscul de incendiu și explozie, precum și alte situații periculoase (de exemplu, degazare).
4. Dacă aparatul este deformat sau supraîncălzit, opriți-l imediat! Dacă
Continuați să utilizați dispozitivul; există riscul de incendiu, explozie și alte situații periculoase (de exemplu, eliberare de gaz).
5. Nu aruncați dispozitivul în foc! Pericol de explozie!
6. Evitați șocurile mecanice violente ale dispozitivului! Deteriorarea cauzată de căderi, șocuri sau perforații, precum și de presiunile ridicate duc la riscuri de incendiu și explozie, precum și la alte situații periculoase (de exemplu, degazare).
7. Încărcați dispozitivul sau bateria numai conform destinației. Folosiți doar încărcătorul original.
Rețineți că o conexiune compatibilă nu înseamnă că încărcătorul este potrivit.
8. Rețineți că funcția de încărcare nu este dezactivată de comutatorul principal al dispozitivului la toate dispozitivele.
9. În cazul dispozitivelor de încărcare integrate în cutii de transport,
Procesul de încărcare poate fi efectuat doar când capacul este deschis.
10. Lichidul vărsat este coroziv și poate fi toxic. Poate provoca iritații ale pielii și ochilor și este periculos în caz de înghițire. Evitați orice contact cu lichidul vărsat. În caz de contact, spălați imediat zona afectată cu multă apă și consultați un medic.



**DISPOZITIVE ALE CĂROR BATERIILE SUNT ÎNLOCUITE DE CĂTRE UTILIZATOR
PERICOL :**

Asigurați-vă că respectați specificațiile producătorului pentru bateriile sau acumulatorii utilizați!

1. Bateriile și bateriile reîncărcabile trebuie ținute departe de persoanele (inclusiv copiii) cu capacități fizice, senzoriale sau mentale reduse. Pericol de sufocare!
2. Evitați șocurile mecanice violente asupra bateriilor și acumulatorilor! Deteriorarea cauzată de cădere, strivire sau perforare, precum și de presiunea ridicată duc la riscuri de incendiu și explozie, precum și la alte situații periculoase (de exemplu, degazare).
3. Lichidul scurs din baterie este coroziv și poate fi toxic. Poate provoca iritații ale pielii și ochilor și este periculos în caz de înghițire. Evitați contactul cu lichidul scurs. În caz de contact, spălați imediat zona afectată cu multă apă și solicitați asistență medicală.
4. Nu încercați niciodată să încărcați baterii nereîncărcabile. Pericol de explozie!
5. Nu aruncați bateriile în foc! Pericol de explozie!
6. Nu scurtcircuitați bateriile! Evitați contactul dintre bornele bateriei și obiecte conductoare de electricitate (de exemplu, brelocuri, monede, unelte).



ATENȚIE:

1. La introducerea bateriilor și a bateriilor reîncărcabile, asigurați-vă că respectați polaritatea (consultați ilustrațiile din compartimentul bateriilor sau de pe carcasă).
2. Nu utilizați simultan diferite tipuri de celule și mărci de baterii în același dispozitiv.
3. Folosiți doar baterii și acumulatori cu același nivel de descărcare.
4. Verificați dacă bateriile și bateriile reîncărcabile nu sunt deteriorate și nu utilizați baterii și baterii reîncărcabile deteriorate!

**ÎNCĂRCAREA, UTILIZAREA ȘI DEPOZITAREA BATERIEI**

1. Pentru a încărca bateriile instalate permanent, conectați dispozitivul la sursa de alimentare furnizată în acest scop. Rețineți că funcția de încărcare nu este dezactivată de comutatorul unității principale la toate dispozitivele.
2. Vă rugăm să consultați datele tehnice pentru timpul de încărcare necesar pentru reîncărcarea completă a bateriei. Informații privind starea de încărcare a bateriei pot fi găsite în capitolul FUNCȚIONARE.
3. Dispozitivele echipate cu baterii cu litiu sunt prevăzute cu dispozitivele de protecție obișnuite.
4. Nu încărcați bateriile în afara condițiilor ambientale specificate în Date tehnice. Dacă nu se specifică altfel, aceste condiții sunt între +5° și +35° Celsius într-un mediu uscat.
5. Condițiile ambientale admisibile pentru funcționare sunt indicate în Date tehnice. Dacă nu se specifică altfel, temperatura nu trebuie să scadă sub +5°C și nu trebuie să depășească +35°C într-un mediu uscat.
6. Temperatura ambientală admisă pentru depozitare este indicată în fișa cu date Specificații tehnice. Dacă nu se specifică altfel, temperatura nu trebuie să fie sub +5°C și nu trebuie să depășească +35°C într-un mediu uscat.
7. După o descărcare, reîncărcați complet bateria cât mai curând posibil.
8. Depozitați dispozitivul doar cu bateria complet încărcată. Bateriile care nu sunt complet încărcate la depozitare își pot pierde prematur capacitatea și durata de viață.
9. Dacă dispozitivul nu este utilizat pentru o perioadă lungă de timp, efectuați un ciclu de încărcare. completează cel puțin la fiecare 3 luni.
10. Întrerupătorul principal al dispozitivului trebuie să fie oprit în timpul depozitării.
11. Timpii de utilizare indicați se referă întotdeauna la o baterie nouă și în condiții normale de funcționare.
12. Când este utilizat într-un mediu rece, durata de viață a bateriei poate fi mai mică decât cea indicată.
13. Dacă durata de viață a bateriei dispozitivului diferă semnificativ de specificații, contactați partenerul dumneavoastră de afaceri.

**NOTE PENTRU ECHIPAMENTELE PORTABILE DE INTERIOR**

1. Funcționare temporară! Echipamentele pentru evenimente sunt, în general, proiectate pentru utilizare temporară.
2. Utilizarea continuă sau instalarea permanentă poate duce la deteriorarea funcționarea și îmbătrânirea prematură a echipamentului.

CONȚINUTUL CUTIEI

Scoateți produsul din cutie și din toate materialele de ambalare. Vă rugăm să verificați integritatea și caracterul complet al livrării și să informați partenerul de distribuție imediat după cumpărare dacă livrarea este incompletă sau deteriorată.

Pachetul produsului ANNY 10 include: • 1 x difuzor ANNY 10 • 1 x cablu de alimentare • Manual de utilizare

Ambalajul produsului ANNY 10 HDD include: • 1 x difuzor ANNY 10 • 1 x emițător portabil + 2 x baterii AA • 1 x modul receptor + antenă • 1 x cablu de alimentare • Manual de utilizare

Pachetul produsului ANNY 10 HDD 2 include: • 1 x difuzor ANNY 10 • 2 x emițătoare portabile + 4 x baterii AA • 2 x module receptor + antenă • 1 x cablu de alimentare • Manual de utilizare

Ambalajul produsului ANNY 10 BPH include: • 1 x difuzor ANNY 10 • 1 x transmițător bodypack + căști + 2 x baterii AA • 1 x modul receptor + antenă • 1 x cablu de alimentare • MANUAL DE UTILIZARE

Pachetul produsului ANNY 10 BPH 2 include: • 1 x difuzor ANNY 10 • 2 x emițătoare bodypack + căști + 4 x baterii AA • 2 x module receptor + antenă • 1 x cablu de alimentare • Manual de utilizare

Pachetul produsului ANNY 10 HBH 2 include: • 1 x difuzor ANNY 10 • 1 x transmițător portabil + 2 x baterii AA • 1 x transmițător bodypack + căști + 2 x baterii AA • 2 x module receptor + antenă • 1 x cablu de alimentare • Manual de utilizare

PUNCTE FORTURI

- Soluție audio portabilă, alimentată cu baterii, multifuncțională
- Mixer integrat cu 6 canale, preseturi de sistem, egalizator pe 3 benzi și efecte (reverb și delay)
- Procesare DSP DynX® (Gen.2) pentru sunet fără distorsiuni chiar și la volum maxim
- Două sloturi pentru receptoare HF (pentru utilizare cu emițătoare portabile sau de buzunar)
- Două intrări comutabile de microfon sau linie
- Până la 5 ore de autonomie a bateriei la volum maxim, 20 de ore la volum moderat
- Mod automat de prioritate/atenuare pentru prioritizarea semnalului microfonului • Roți integrate și mâner retractabil pentru transport ușor
- Puțuri cu diametrul de 35 mm pentru aplicații pe stâlpi de carcasa
- Codec AAC pentru streaming HD prin Bluetooth® 5.0
- Mod True Wireless Stereo (TWS) pentru a conecta două căști ANNY și a vă bucura de streaming stereo autentic
- Port USB-C pentru încărcarea dispozitivelor mobile
- Suport integrat pentru tabletă sau telefon
- Intrare footswitch pentru control ușor (hands-free) al efectelor

TRANSPORT

Datorită roților practice și mânerului extensibil puteți opri difuzorul, Difuzorul portabil este ușor de transportat. Deconecta toate cablurile, așeza difuzorul pe podea și apăsa zona marcată din mijlocul mânerului pentru a-l debloca. Apoi trageți de mâner din carcasa difuzorului să se oprește. Pentru a retrage mânerul, apăsați din nou zona marcată de pe mâner și împingeți mânerul înapoi în carcasă până se oprește. Pentru ridicarea și transportul difuzorului, există un mâner ergonomic de transport situat în spatele mânerului căruciorului și două mânere suplimentare pe părțile laterale ale carcasei

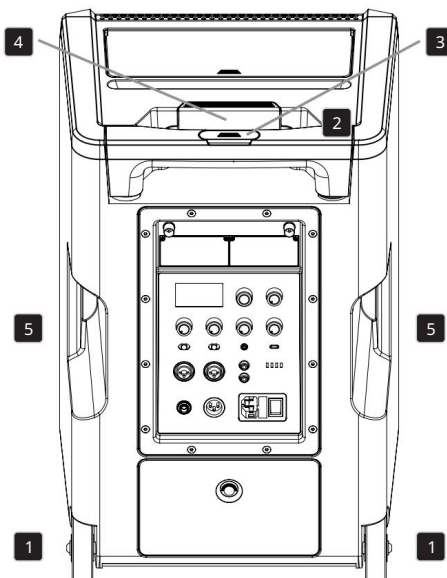



ATENȚIE: Evitați rostogolirea difuzorului pe suprafețe neuniforme, cum ar fi pavajul cu piatră cubică. De asemenea, evitați rostogolirea difuzorului pe trepte. Impacturile mecanice puternice pot deteriora roțile, carcasa și componentele interne.

TAVĂ PENTRU SMARTPHONE / TABLETĂ ȘI COMPARTIMENT PENTRU ACCESORII

Compartimentul pentru smartphone sau tablă **1** se află între mânerul de transport și compartimentul pentru accesorii. Pentru a deschide compartimentul pentru accesorii, apăsați marcapul de pe capacul acestuia. Compartimentul pentru accesorii poate fi folosit pentru a depozita emițătoare portabile și de buzunar, precum și alte accesorii, cum ar fi antene pentru receptoare. Pentru a închide capacul, apăsați-l în jos până când se fixează în poziție cu un clic.

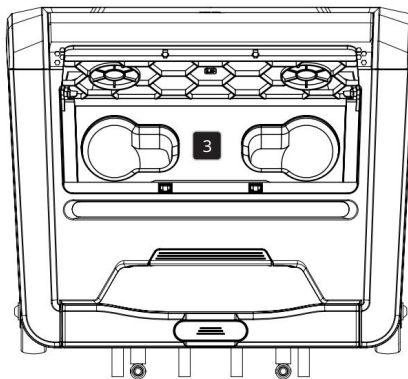
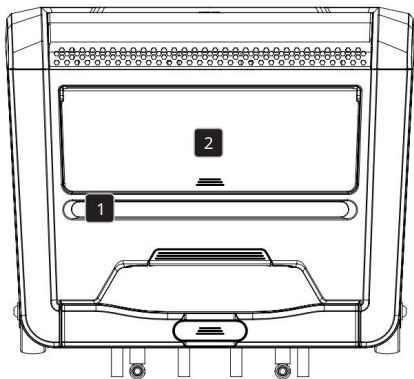

INSTALARE



PERICOL: Așezați întotdeauna difuzorul într-un loc adecvat, pe o suprafață suficient de stabilă, plană și dreaptă. Asigurați-vă că difuzorul nu poate cădea de pe marginea scenei (de exemplu, din cauza vibrațiilor). Când utilizați un trepied, asigurați-vă că acesta este potrivit pentru greutatea și baza difuzorului. Trepiedul trebuie să stea vertical pe un teren solid, iar înălțimea maximă admisă nu trebuie depășită. Echipamentele care nu au fost instalate și poziționate corect se pot răsturna sau pot cădea.

Acest lucru poate duce la răni grave sau chiar fatale.

CONNEXIONS, COMMANDES ET INDICATEURS

ENGLISH

DEUTSCH

FRANCAIS

ESPAÑOL

POLSKI

ITALIANO

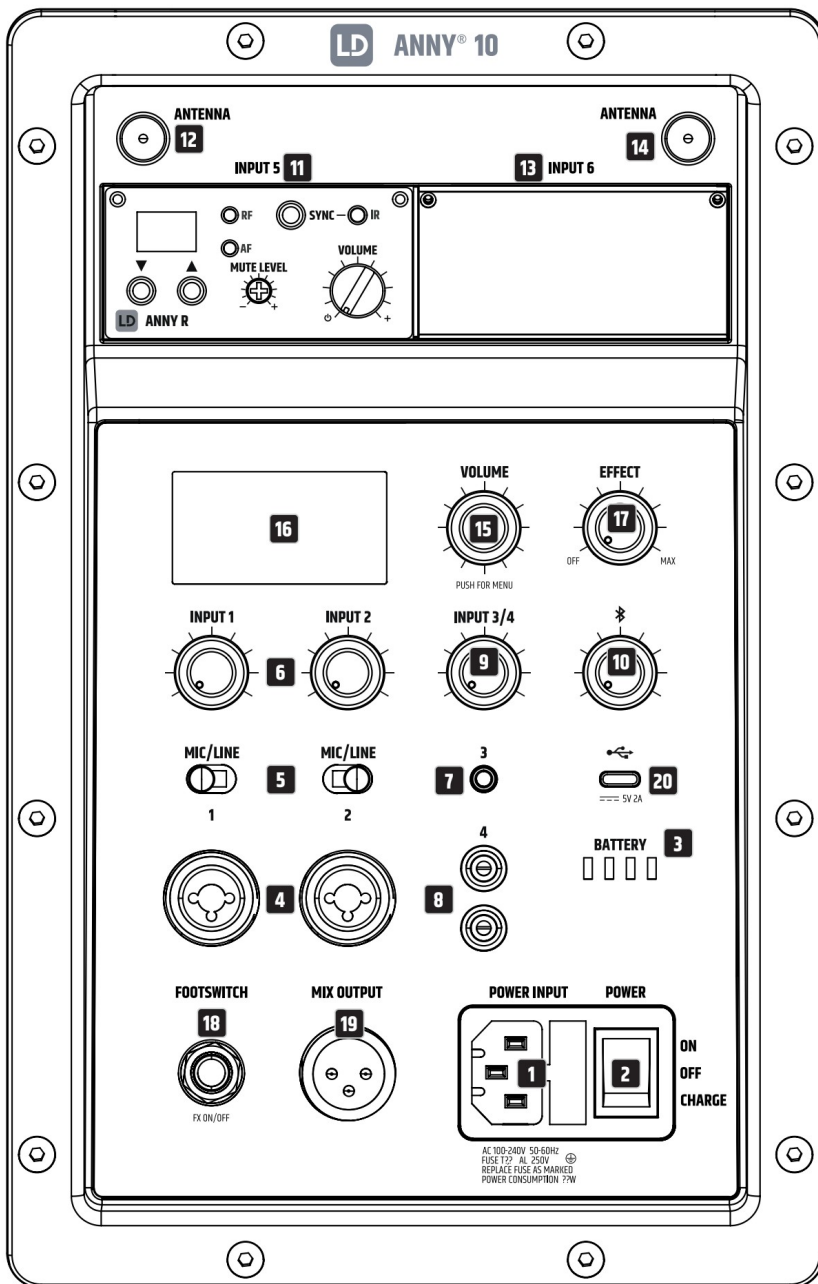

3 TRARE SECTOR

Priză de rețea IEC cu suport de siguranță integrat. Este inclus un cablu de alimentare adecvat.

- Folosiți intrarea de la rețea pentru a opera dispozitivul și a încărca bateriile interne în același timp, plasând comutatorul POWER în poziția ON.
- Folosiți intrarea de la rețea pentru a încărca bateriile interne fără a utiliza dispozitivul.
Pentru a face acest lucru, puneți comutatorul POWER în poziția CHARGE.

AVERTISMENT: Înlocuiți siguranța doar cu o siguranță de același tip și cu aceeași putere.

Consultați informațiile imprimate pe carcasă. Dacă siguranța se arde în mod repetat, vă rugăm să contactați un centru de service autorizat.

2 PUTERI

Comutatorul în poziția ON: Dispozitivul este pornit. Bateriile interne pot fi reîncărcate și în timpul funcționării folosind cablul de alimentare inclus.

Comutator în poziția OFF: Aparatul este oprit.

Comutator în poziția ÎNCĂRCARE : Dispozitivul este oprit și în modul de încărcare.

3 BATERII

Starea de încărcare a bateriei este afișată în 4 segmente. 4 LED-uri aprinse = 100%, 3 LED-uri aprinse = 75%, 2 LED-uri aprinse = 50%, 1 LED aprins = 25%.

Dacă doar primul indicator luminos clipește: Mai puțin de 10%. Conectați imediat dispozitivul la rețea pentru a-l încărca.

4 INTRARE 1 ȘI 2 – CONECTOARE DE INTRARE

Intrare audio pentru canalul 1 sau 2, pe conector Combo (XLR cu 3 pini / jack de 6,35 mm).

Intrările audio sunt compatibile balansate/asimetrice.

5 INTRĂRI 1 ȘI 2 – MIC / LINIE

Comutator pentru a regla sensibilitatea de intrare pentru canalul 1 sau 2.

Conectarea unui microfon: Poziția MIC.

Conectarea unui cititor la nivel de linie: poziția LINE.

6 INTRĂRI 1 ȘI 2 – VOLUM

Rotiți potențiometrul de nivel pentru a regla volumul canalului 1 sau 2. Pentru a reduce volumul, rotiți în sens invers acelor de ceasornic. Pentru a crește volumul, rotiți în sensul acelor de ceasornic.

7 INTRARE 3

Intrare de linie stereo neechilibrată pe o mufă de 3,5 mm pentru conectarea unui player audio, cum ar fi un player MP3. Conectorii de intrare INPUT 3 și INPUT 4 sunt conectați în paralel și pot fi utilizați simultan. Orice semnal stereo primit este însumat intern în mono.

8 INTRARE 4

Intrare stereo de linie neechilibrată pe doi conectori RCA/CINCH pentru conectarea unei surse audio, cum ar fi un CD player sau o tastatură electronică. Conectorii de intrare INPUT 3 și INPUT 4 sunt conectați în paralel și pot fi utilizați simultan. Orice semnal stereo primit este însumat intern în mono.

9 INTRARE 3/4 – VOLUM

Potențiomtru de nivel pentru reglarea volumului canalelor 3 și 4. Pentru a reduce volumul, rotiți în sens invers acelor de ceasornic.

Pentru a mări volumul, rotiți în sensul acelor de ceasornic.

10 BLUETOOTH – VOLUM

Un buton de control al volumului vă permite să reglați volumul unei surse Bluetooth, cum ar fi un smartphone. Pentru a reduce volumul, rotiți-l în sens invers acelor de ceasornic.

Pentru a crește volumul, rotiți în sensul acelor de ceasornic (pentru a asocia sursa Bluetooth, consultați UTILIZARE – SETĂRI BLUETOOTH).

11 INTRARE 5

Slot de andocare cu intrare audio pentru un modul receptor HF pentru canalul 5. Volumul canalului este reglat prin intermediul unui potențiomtru de volum de pe modulul receptor.



Modelul ANNY 10 (fără modul receptor): Nu modificați singur dispozitivul!

Modulul receptor poate fi instalat ulterior de către tehnicienii de service Adam Hall sau partenerii de service Adam Hall. Vă rugăm să contactați Serviciul Clienți Adam Hall.

12 ANTENE

Mufă BNC pentru conectarea unei antene pentru modulul receptor HF INPUT 5 (o antenă adecvată este furnizată împreună cu modulul receptor).

13 INTRARE 6

Slot de andocare cu intrare audio pentru un modul receptor HF pentru canalul 6. Volumul canalului este reglat prin intermediul unui potențiomtru de volum de pe modulul receptor.



Modelul ANNY 10 (și modelele HHD/BPH – fără un al doilea modul receptor): Nu modificați dispozitivul singur! Modulul receptor poate fi instalat ulterior de către tehnicienii de service Adam Hall sau partenerii de service Adam Hall.

Vă rugăm să contactați Serviciul Clienți Adam Hall.

14 ANTENĂ

Conector BNC pentru conectarea unei antene pentru modulul receptor HF INPUT 6 (o antenă adecvată este furnizată împreună cu modulul receptor).

15 VOLUM / APĂSAȚI PENTRU MENU

Encoder rotativ multifuncțional cu buton prin apăsare.

1. Pornind de la afișajul principal, rotiți butonul rotativ/encoderul pentru a regla volumul general.

Pentru a reduce volumul, rotiți în sens invers acelor de ceasornic. Pentru a crește volumul, rotiți în sensul acelor de ceasornic.

Înainte de a reda date audio sau de a utiliza un microfon, setați volumul general la minim și măriți volumul doar lent pentru a evita deteriorarea dispozitivului sau deteriorarea auzului din cauza nivelurilor ridicate bruște de volum și a feedback-ului.

2. Apăsați butonul rotativ pentru a accesa meniul principal. Navigați în meniul principal folosind a encoderului , Selectați elementul dorit din submeniu rotind codificatorul, apoi confirmați.

apăsând encoderul, ajustați setările sistemului și modificați valorile din elementele de meniu corespunzătoare (vezi UTILIZARE; schimbați valoarea sau starea = rotiți encoderul, confirmați modificarea valorii sau stării = apăsați encoderul).

16 ECRANE

Ecranul grafic LCD multifuncțional afișează volumul general, preșetările difuzoarelor și efectelor, starea bateriei și a Bluetooth-ului, precum și nivelurile de intrare pentru canalele 1, 2, 3/4 și 5/6 pe pagina principală. Meniul de editare afișează elementele de meniu, elementele de submeniu și opțiunile de editare corespunzătoare. Luminozitatea, contrastul și iluminarea de fundal a ecranului sunt reglabile.

17 EFECT

Potențiomtru de nivel pentru reglarea volumului efectului (returnarea efectului). Tipul de efect și trimiterile de efect sunt setate în meniul dispozitivului, sub elementul EFFECT.

18 FOOTSWITCH FX ON/OFF

Mufă jack de 6,35 mm pentru conectarea unui comutator de picior extern (comutator pornit/oprit). Puteți comutator de picior extern echipat cu o mufă de 6,3 mm din , dezactiva/activa sunetul după bunul plac cu un modulul de efecte intern.

19 IEȘIRE MIX

Ieșire de linie echilibrată pe un conector XLR mascul cu 3 pini. Semnalul de ieșire este un mix al tuturor canalelor de intrare plus semnalul de efecte și semnalul Bluetooth. Nivelul său este independent de setarea generală a controlului volumului.

20 USB-C

Port USB-C pentru încărcarea unui smartphone sau a unei tablete (tensiune de 5 volți, curent de încărcare maxim 2 A).

UTILIZARE

OBSERVAȚII:

Imediat ce difuzorul este pornit (dacă bateria este suficient de încărcată sau dacă este conectat la rețeaua electrică), sigla LD Systems apare pentru scurt timp pe ecran. Toate setările, cum ar fi prezetările, egalizarea și efectele, sunt readuse la starea lor din momentul opririi difuzorului.

Odată ce acest proces este finalizat, difuzorul este gata de funcționare.

PAGINA ECRANULUI PRINCIPAL

În funcționare normală, apare pagina principală a ecranului (HOME). Aceasta afișează volumul general setat, prezetarea difuzorului activat, prezetarea efectului, nivelurile de intrare ale canalelor 1-6, starea Bluetooth și TWS și starea de încărcare a bateriei (vezi ilustrația).

Fără simbol: Funcția TWS dezactivată

Simbolul clipește: funcția TWS activată, difuzorul este gata pentru asociere

Simbol afișat permanent: Funcția TWS activată și difuzorul este asociat

Fără simbol: Bluetooth dezactivat

Simbolul clipește: Bluetooth este activat, gata pentru asociere.

Simbol care este mereu prezent: Bluetooth activat și asociat

Preselecția vorbitorului —

Prezetare efect —

Creta —

Nivel —

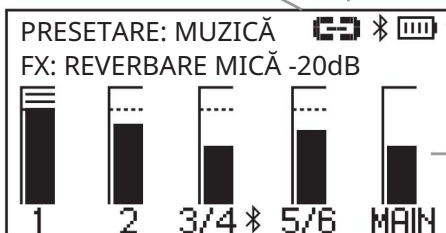

Starea de încărcare a bateriei

Volum principal

Nivel de intrare cu indicator de vârf pentru canalele 1 până la 6

INDICATOR DE VÂRF

PREZETARE: MUZICĂ

Dacă simbolul de vârf apare în partea de sus a afișajului de nivel al unui canal, înseamnă că etapa de Canalul corespunzător funcționează peste limita de distorsiune. Reduceți nivelul de ieșire al dispozitivului de redare conectat (de exemplu, mixer, claviatură etc.) până când simbolul de vârf este de -20 dB. nu mai apare și difuzorul reproduce semnalele audio fără distorsiuni.

VOLUM PRINCIPAL

Volumul general al difuzorului se reglează direct din ecranul principal prin rotirea butonului rotativ/encoderului VOLUME / PUSH FOR MENU. Afișajul se schimbă automat pe măsură ce roțiți encoderul (vezi ilustrația de mai jos).

Ecranul principal revine automat la PRESET: MUSIC.

după aproximativ 10 secunde de inactivitate; apăsarea butonului de codare îl readuce imediat la starea inițială.

PREZETARE: MUZICĂ
ACASA
MENIU PRINCIPAL



TWS

PREZETARE: MUZICĂ
MENIU PRINCIPAL

PARAMETRI BLUETOOTH (BLUETOOTH)

Apăsați butonul /encoder pentru a accesa meniul principal, apoi selectați elementul de meniu BLUETOOTH rotind encoderul (cuvântul va fi evidențiat pe un fundal închis). Apăsați din nou butonul / encoder pentru a accesa submeniul și selectați elementul dorit din submeniu rotind encoderul. Confirmați apăsând encoderul. Pentru mai multe informații despre elementele din submeniu, consultați tabelul următor. Selectați •MAIN MENU din submeniu și apăsați encoderul pentru a reveni la meniul principal, selectați •HOME din meniul principal, confirmați apăsând encoderul, apoi reveniți la afișajul principal. După aproximativ 10 secunde de inactivitate, ecranul principal va reveni automat la afișaj.

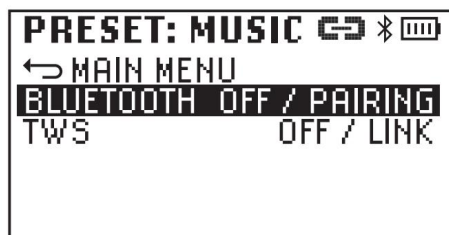
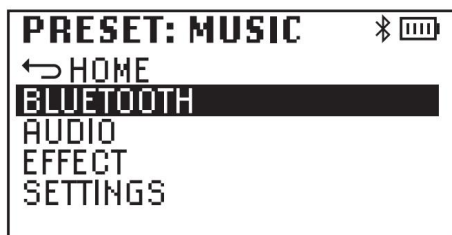

Împerecherea cu un dispozitiv de redare Bluetooth: Selectați BLUETOOTH din meniul Bluetooth, confirmați, apoi selectați PAIRING și confirmați din nou. Modulul Bluetooth este acum gata de asociere. Simbolul Bluetooth va clipi pe parcursul procesului de asociere. Activați Bluetooth pe dispozitivul de redare (smartphone, tabletă etc.) și selectați ANNY 10 din meniul său Bluetooth.

Împerecherea are loc apoi automat. Imediat ce dispozitivele sunt asociate, simbolul Bluetooth nu mai clipește și rămâne aprins constant, iar cuvântul ÎMPERECHEAT apare în meniul Bluetooth. Apoi puteți începe redarea audio prin Bluetooth.

BLUETOOTH (schimbare stare = rotiți encoderul, confirmați schimbarea stării = apăsați encoderul)		
BLUETOOTH	Activează Bluetooth	ÎMPREUNĂRE
	Dezactivează Bluetooth	OPREȚ
TWS	Activează TWS	LEGĂTURĂ
	Dezactivează TWS	OPREȚ

Boxa LD ANNY 10 poate funcționa în modul mono sau stereo. În modul mono, un semnal stereo aplicat unei intrări stereo sau transmis prin Bluetooth este însumat intern în mono. Dacă două boxe ANNY 10 sunt conectate wireless folosind funcția TWS, boxele asociate cu sursa Bluetooth devine boxele principale (stereo stânga), iar extensia stereo este asigurată de boxele secundare (stereo dreapta). Aceasta înseamnă că toate semnalele stereo transmise prin Bluetooth sunt reproduse și stereo fără a fi nevoie să conectați cele două boxe cu un cablu. Pentru a vă conecta prin TWS, pur și simplu activați TWS pe ambele dispozitive (LINK); conexiunea este apoi automată, iar în meniul Bluetooth va fi afișat „LINKED” (= conectat).



TWS

((STEREO))

OBSERVAT:

- Prin funcția de legătură stereo TWS pot fi transmise doar semnalele audio redacte pe un dispozitiv de redare Bluetooth asociat. Semnalele audio care sosesc la intrările fizice nu sunt transmise prin TWS.
- După oprirea și repornirea boxelor ANNY 10, conexiunea la sursa Bluetooth și conectarea boxelor prin TWS se fac automat.

SETĂRI AUDIO (AUDIO)

Apăsați butonul/codorul pentru a accesa meniul principal, apoi selectați elementul de meniu AUDIO rotind encodorul (cuvântul va fi evidențiat pe un fundal închis). Apăsați din nou butonul/codorul pentru a accesa submeniul și selectați elementul dorit din submeniu rotind butonul/codorul. Confirmați apăsând encodorul. Pentru mai multe informații despre elementele din submeniu, consultați tabelul următor. Selectați •MAIN MENU din submeniu și apăsați encodorul pentru a reveni la meniul principal. Selectați •HOME din meniul principal, confirmați apăsând encodorul, apoi reveniți la afișajul principal. După aproximativ 10 secunde de inactivitate, ecranul principal va reveni automat la afișajul principal.

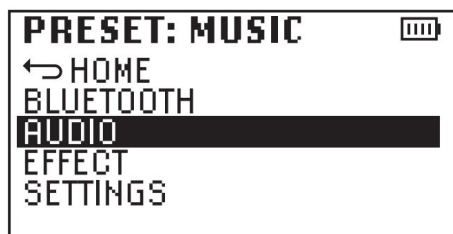

AUDIO (schimbați valoarea sau starea = rotiți encoderul, confirmați modificarea valorii sau stării = apăsați encoderul)	
MENIU PRINCIPAL	Revenire la meniul principal
PRESETARE	Selecție preselectată a vorbitorului
	MUZICĂ
	VOCAL
	TRĂI
	ECO
	OPRIT
EQ ÎNALT	Ajustați frecvențele înalte de la -12 dB la +12 dB
Equalizator mediu	Ajustați frecvențele medii de la -12 dB la +12 dB
Equalizator scăzut	Ajustați frecvențele joase de la -12 dB la +12 dB
ÎNTĂZIERE	Întârziere temporală a semnalului mono însumat, reglabilă în trepte de la 0,5 m până la 10 m, de exemplu pentru o linie de difuzoare întârziată (0 m = OPRIT, afișarea distanței în metri și picioare).
PRIORITATE	Circuit de gestionare a priorității pentru intrările INPUT 1, 2 sau 5/6. Dacă o intrare are prioritate, imediat ce este prezent un semnal pe aceasta, volumul celorlalte intrări este atenuat automat. Când semnalul audio dispare, volumul celorlalte canale revine la valoarea inițială după câteva secunde (nu este posibilă selecția multiplă, OFF = funcție dezactivată).
	INTRARE 1
	INTRARE 2
	INTRARE 5/6
	OPRIT

PARAMETRII EFECTULUI

Apăsați butonul/encoderul pentru a accesa meniul principal, apoi selectați elementul de meniu EFFECT rotind encoderul (cuvântul va fi evidențiat pe un fundal închis). Apăsați din nou butonul/encoderul pentru a accesa submeniul și selectați elementul dorit din submeniu rotind butonul/encoderul. Confirmați apăsând encoderul. Pentru mai multe informații despre elementele din submeniu, consultați tabelul următor. Selectați •MAIN MENU din submeniu și apăsați encoderul pentru a reveni la meniul principal, selectați •HOME din meniul principal, confirmați apăsând encoderul, apoi reveniți la afișajul principal. După aproximativ 10 secunde de inactivitate, ecranul principal va reveni automat la afișajul principal.

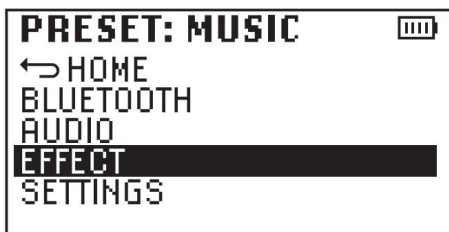

EFFECT (schimbați valoarea sau starea = rotiți encoderul, confirmați modificarea valorii sau stării = apăsați encoderul)			
TIP FX	Selecția tipului de efect sau dezactivarea efectului (OFF)	REVERBARE MICĂ	
		REVERBARE MARE	
		REVERBARE CU PLACĂ	
		ÎNTĂZIERE	
		OPRIT	
FX SENDS	Reglarea trimerilor de efecte pentru intrările INPUT 1, 2 și 5/6	INTRARE 1	0 - 100%
		INTRARE 2	0 - 100%
		INTRARE 5/6	0 - 100%

SETĂRI DE SISTEM

Apăsați butonul/codurul pentru a accesa meniul principal, apoi selectați elementul de meniu SETĂRI rotind butonul/codurul (cuvântul va fi evidențiat pe un fundal închis). Apăsați din nou butonul/codurul pentru a accesa submeniul și selectați elementul dorit din submeniu rotind butonul/codurul. Confirmați apăsând encoderul. Pentru mai multe informații despre elementele din submeniu, consultați tabelul următor. Selectați •MENIU PRINCIPAL din submeniu și apăsați encoderul pentru a reveni la meniul principal, selectați •ACASĂ din meniul principal, confirmați apăsând encoderul, apoi reveniți la afișajul principal. După aproximativ 10 secunde de inactivitate, ecranul principal va reveni automat la afișajul principal.

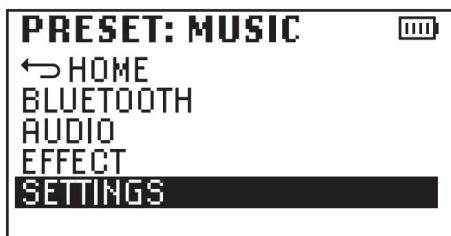

SETĂRI (schimbați valoarea sau starea = rotiți encoderul, confirmați modificarea valorii sau stării = apăsați encoderul)		
LCD DIM	Lumina de fundal a ecranului se oprește după aproximativ 10 secunde fără nicio intervenție.	
	Lumina de fundal a ecranului rămâne aprinsă constant	OPRIT
LUMINĂ	Reglați luminozitatea ecranului de la 0 la 100%	0 - 100%
CONTRAST	Ajustați contrastul de la 0 la 100%	0 - 100%
INFORMAȚII	Afișarea numelui modelului dispozitivului și a versiunii software	MODEL: ANNY 10
		SOFTWARE: 1.x
SETĂRI IMPLICITE DIN FABRICĂ	Resetare la setările implicite din fabrică:	RESETARE -> SIGUR? -> DA
	Anulați procedura:	1. ANULA 2. RESETARE -> SIGUR? -> ANULARE

MODUL RECEPTOR

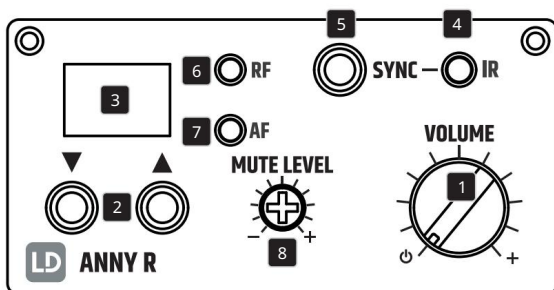

1 VOLUM

Rotiți potențiometrul în sensul acelor de ceasornic după clic pentru a porni receptorul, apoi rotiți-l în sens invers acelor de ceasornic pentru a crește volumul; rotiți-l în sens invers acelor de ceasornic pentru a-l reduce. Pentru a opri receptorul, rotiți potențiometrul în sens invers acelor de ceasornic până la clic.

2

Selecționați unul dintre cele 12 canale HF disponibile apăsând tastele săgeată sau în mod repetat, dacă este necesar.

3 ECRANE LED

Canalul HF selectat apare pe ecran (01 - 12).

4 ȘI

Port de interfață în infraroșu pentru sincronizarea canalului radio al receptorului și a celui al emițătorului manual sau de buzunar.

5 SYNC

Sincronizarea receptorului portabil și a emițătorului

Pentru a sincroniza canalul radio al receptorului cu cel al emițătorului portabil, selecționați canalul radio dorit de pe receptor, porniți emițătorul portabil și apăsați butonul SYNC în timp ce îndreptați interfața cu infraroșu a emițătorului portabil direct spre interfața cu infraroșu a receptorului. Interfața cu infraroșu a emițătorului portabil se află la capătul inferior al acestuia. Dacă sincronizarea are succes, se va aprinde ledul indicator RF roșu al receptorului.

Sincronizarea receptorului de buzunar și a emițătorului

Pentru a sincroniza canalul radio al receptorului cu cel al emițătorului bodypack, selecționați canalul radio dorit de pe receptor, porniți emițătorul bodypack și apăsați butonul SYNC în timp ce îndreptați interfața cu infraroșu a emițătorului bodypack direct spre interfața cu infraroșu a receptorului. Interfața cu infraroșu pentru sincronizarea canalelor radio ale receptorului și ale emițătorului se află în compartimentul bateriei. Pentru a deschide compartimentul bateriei, apăsați simultan cele două clapete de pe lateralele capacului compartimentului bateriei și glisați-l înainte. Dacă sincronizarea este reușită, indicatorul roșu RF al receptorului se va aprinde.

6 Indicatoare LED RF

Imediat ce se stabilește o legătură HF între emițător și receptor, LED-ul roșu RF se aprinde.

Indicator AF cu LED-uri

Indicatorul luminos verde AF arată că este prezent un semnal audio.

8 NIVEL DE SUNET

AVERTISMENT: Înainte de a modifica nivelul de dezactivare a sunetului, setați mai întâi volumul difuzorului la minim. Funcția Mute (reducere a zgomotului / squelch) previne orice zgomot de fundal HF atunci când emițătorul este oprit. De asemenea, suprimă zgomotul de fundal brusc care poate apărea dacă semnalul trimis de la emițător la receptor nu este suficient de puternic (de exemplu, din cauza distanței excesive dintre emițător și receptor). Cu emițătorul oprit, reglați nivelul Mute folosind o șurubelniță adecvată, astfel încât zgomotul de fundal să fie suprimat eficient (rotirea în sens invers acelor de ceasornic reduce suprimarea zgomotului; rotirea în sensul acelor de ceasornic o crește). Setarea unui nivel ridicat de suprimare a zgomotului poate reduce raza de transmisie în condiții nefavorabile. Potențiometrul Mute Level setat din fabrică este complet în sens invers acelor de ceasornic, oferind o suprimare minimă a zgomotului. Această setare este potrivită pentru majoritatea aplicațiilor și ar trebui modificată doar în cazuri rare.

TRANSMIȚĂTOR MONTAT MANUAL

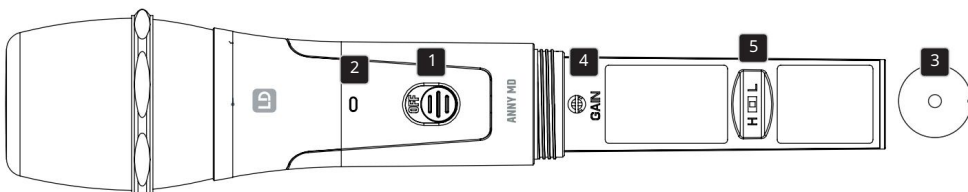
**1** ORNIT / OPRIT

Comutator pornit/oprit. Glisați comutatorul în sus pentru a porni emițătorul portabil; acum se poate citi cuvântul „ON” sub comutator (). Glisați comutatorul în jos pentru a opri emițătorul portabil (OFF).

2 LED-URI STATUTE

Dacă bateriile introduse sunt suficient de încărcate, LED-ul se va aprinde verde când emițătorul portabil este pornit. Dacă LED-ul se aprinde roșu, nivelul de încărcare al bateriei este scăzut. Înlocuiți imediat bateriile uzate .

3 INTERFAȚĂ IR

Interfața în infraroșu pentru sincronizarea canalului radio al receptorului și emițătorului se află la capătul inferior al emițătorului portabil (pentru procedura de sincronizare, consultați MODULUL RECEPTOR – SINCRONIZARE).

4 SENSIBILITATEA BUTONULUI (SENSIBILITATEA INTRARE)

Virați la stânga: Reduceți sensibilitatea de intrare
Rotirea spre dreapta crește sensibilitatea de intrare.

5 COMUTATOR HF (REGLARE PUTERE TRANSMISIE)

Poziția « H »: haut (sus); poziția « L »: bas (jos)

ÎNLOCUIREA BATERIEI

Pentru a înlocui bateriile, deschideți compartimentul pentru baterii al transmisiătorului portabil slăbind capacul compartimentului pentru baterii, rotindu-l în sens invers acelor de ceasornic și scoțându-l din carcasă. Scoateți bateriile vechi și introduceți baterii noi (2 x AA/LR6 alcaline) în compartimentul pentru baterii, așa cum se arată în ilustrații . Așezați capacul compartimentului bateriilor pe carcasă și apoi închiideți compartimentul bateriilor rotindu-l în sensul acelor de ceasornic. Dacă nu intenționați să utilizați emițătorul pentru o perioadă lungă de timp, scoateți bateriile pentru a preveni deteriorarea emițătorului din cauza scurgerilor de lichid din baterii.

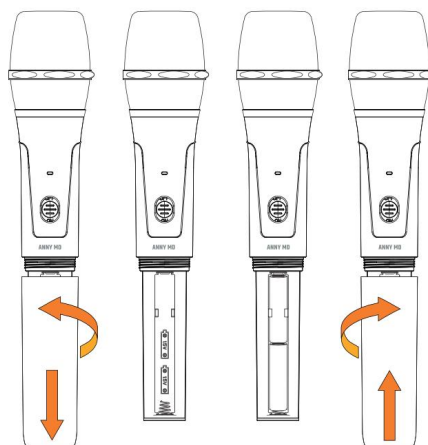

TRANSMIȚĂTOR DE BUZUNAR

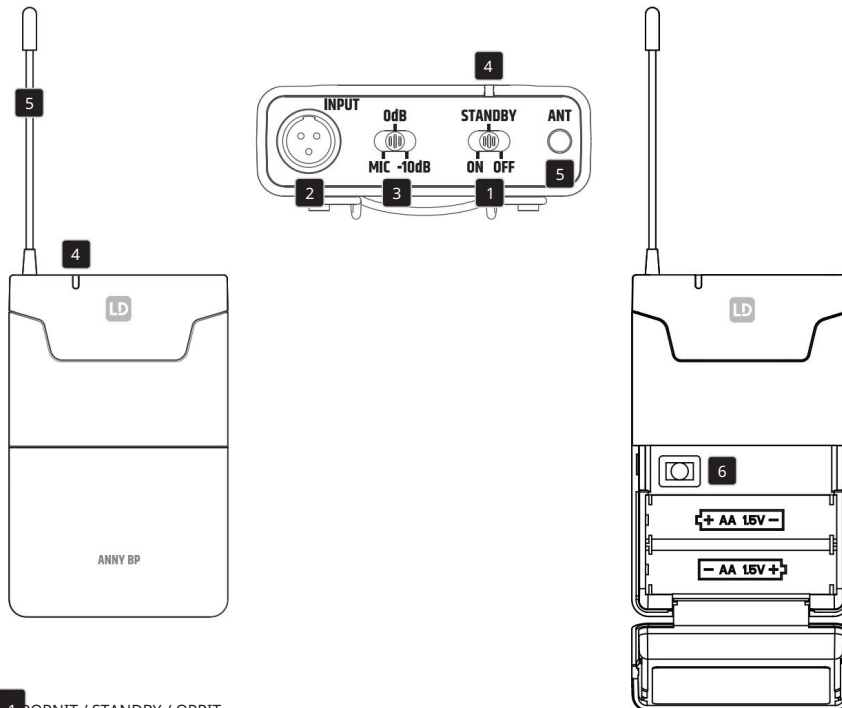
**1** PORNIT / STANDBY / OPRIT

Comutator pentru a porni sau opri emițătorul de buzunar (ON = emițător pornit, OFF = emițător oprit). În poziția STANDBY, emițătorul funcționează, dar semnalul audio este dezactivat.

2 INTRĂRI

Conector mini-XLR cu 3 pini pentru conectarea unui microfon cu cască, a unui microfon lavalieră, a unui microfon pentru instrument sau a unui cablu de chitară.

3 microfoane / 0dB / -10dB

Reglarea sensibilității de intrare. Setează sensibilitatea astfel încât, atunci când este prezent un semnal (voce, chitară etc.), LED-ul AF al receptorului să se aprindă verde. De îndată ce semnalul audio începe să distorsioneze, reduceți sensibilitatea setând comutatorul cu 3 poziții (MIC / 0dB / -10dB) la următoarea valoare inferioară. Exemple: Câști = poziția MIC, chitară cu doză pasivă = poziția 0dB, chitară cu doză activă = poziția -10dB.

4 LED-URI STATUTE

Dacă bateriile introduse sunt suficient de încărcate, LED-ul se va aprinde verde când transmisiătorul este pornit. Dacă LED-ul se aprinde roșu, nivelul de încărcare al bateriei este scăzut. Înlocuiți imediat bateriile uzate.

5 ANTENE

Antenă transmisiător de buzunar. Pentru o recepție optimă, nu o acoperiți și nu o îndoiți.

6 INTERFAȚĂ IR

Interfața infraroșu pentru sincronizarea canalelor RF ale receptorului și transmițătorului se află în compartimentul bateriei. Pentru a deschide compartimentul bateriei, apăsați simultan cele două marcaje de pe lateralele capacului compartimentului bateriei și înclinați-l înainte (pentru procedura de sincronizare, consultați MODULUL RECEPTOR - SINCRONIZARE).

ÎNLOCUIREA BATERIEI

Pentru a înlocui bateriile, deschideți compartimentul pentru baterii al emițătorului portabil apăsând simultan cele două clapete de pe lateralele capacului compartimentului pentru baterii, apoi rabatați-l înainte. Scoateți bateriile vechi și introduceți baterii noi (2 x AA/LR6 alcaline) în compartimentul pentru baterii, așa cum se arată în ilustrații. Apoi, rabatați capacul compartimentului pentru baterii înapoi pe corp până când se fixează în poziție cu un clic. Dacă nu intenționați să utilizați emițătorul pentru o perioadă lungă de timp, vă rugăm să scoateți bateriile pentru a preveni deteriorarea emițătorului din cauza scurgerilor de lichid din baterii.

ATAȘAREA TRANSMIȚĂTORULUI DE BUZUNAR

Atașați transmițătorul la o curea sau o curea așa cum se arată.

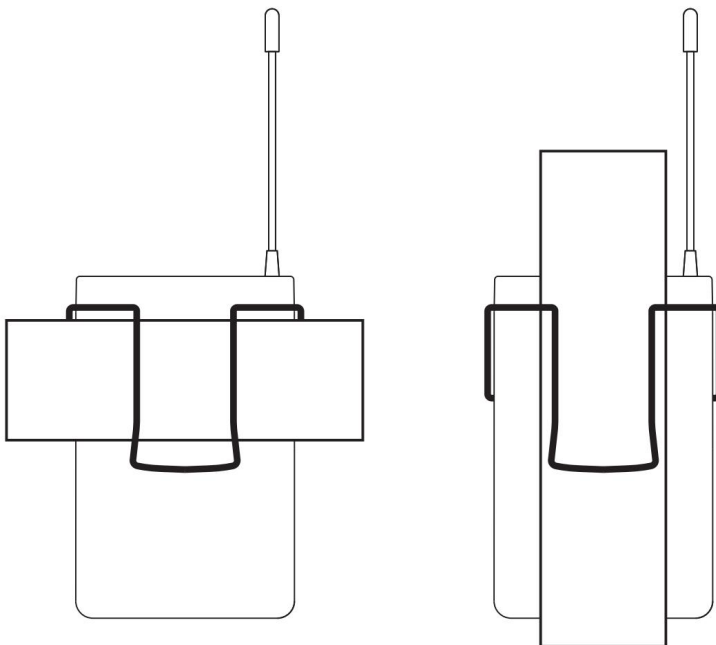

ASIGNARE PIN INTRARE MINI-XLR

Chitară electrică, bas electric și alte surse de semnal de înaltă impedanță

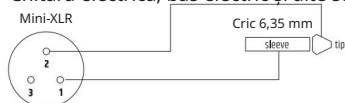

Microfon cu condensator cu rezistență internă de tracțiune

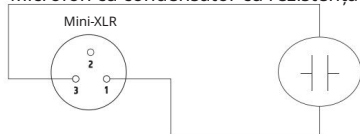

Microfon cu condensator cu rezistență internă de tracțiune

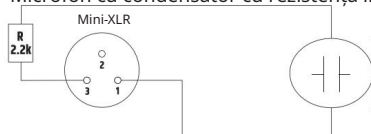

ÎNTREȚINERE, ÎNTREȚINERE ȘI REPARAȚII

Pentru a asigura funcționarea corectă pe termen lung a dispozitivului, acesta trebuie curățat în mod regulat și, dacă este necesar, întreținut. Cerințele de întreținere depind de intensitatea utilizării și de calitatea aerului din mediul în care este utilizat. În general, recomandăm o inspecție vizuală înainte de fiecare utilizare. În plus, recomandăm efectuarea tuturor măsurilor de întreținere necesare specificate mai jos la fiecare 500 de ore de funcționare sau, în cazul unei utilizări mai puțin intensive, cel târziu după un an.

Drepturile de garanție pot fi limitate în cazul unor defecte rezultate din întreținere inadecvată.

ÎNTREȚINERE (EFECTUATĂ DE UTILIZATOR)



AVERTISMENT ! Înainte de a efectua orice operațiune de întreținere, deconectați alimentarea cu energie electrică și, dacă este posibil, toate conexiunile la dispozitiv.



NOTĂ: Întreținerea necorespunzătoare poate duce la deteriorarea dispozitivului, putând duce la distrugerea acestuia.

1. Suprafețele carcasei trebuie curățate cu o cârpă curată și umedă. Asigurați-vă că ca umezeala să nu poată pătrunde în dispozitiv.
2. Orificiile de admisie și evacuare a aerului trebuie curățate periodic de praf și murdărie. Dacă folosiți aer comprimat, aveți grijă să nu deteriorați dispozitivul (în acest caz, ventilatoarele trebuie blocate, altfel se pot roti prea repede).
3. Cablurile și contactele conectorilor trebuie curățate periodic pentru a elimina praf și murdărie.
4. În general, nu folosiți produse de curățare dure sau substanțe abrazive, sub sancțiunile pentru a deteriora finisajul suprafeței dispozitivului.
5. Dispozitivele trebuie depozitate, în general, într-un loc uscat și protejat de praf și murdărie.

ÎNȚREȚINERE ȘI REPARAȚII (NUMAI DE CĂTRE PERSONAL CALIFICAT)

PERICOL: Dispozitivul conține componente aflate sub tensiune. Chiar și după deconectarea cablului de alimentare, poate rămâne tensiune reziduală în dispozitiv, de exemplu din cauza condensatoarelor încărcate.



ATENȚIE: Dispozitivul nu conține componente care pot fi reparate de utilizator.



ATENȚIE: Lucrările de întreținere și reparații pot fi efectuate numai de către personal specializat suficient de calificat. În caz de dubiu, consultați un atelier specializat.



NOTĂ: Lucrările de întreținere efectuate necorespunzător pot afecta drepturile de garanție.



Notă: Pentru kiturile de conversie sau modernizare furnizate de producător, este esențial să urmați instrucțiunile de instalare incluse.

ÎNLOCUIREA BATERIILOR DISPOZITIVULUI

ÎNAINTE de a înlocui bateriile, asigurați-vă că citiți cu atenție instrucțiunile din secțiunea DISPOZITIVE CU BATERII ÎNLOCUITE DE UTILIZATOR a instrucțiunilor de siguranță din acest manual.

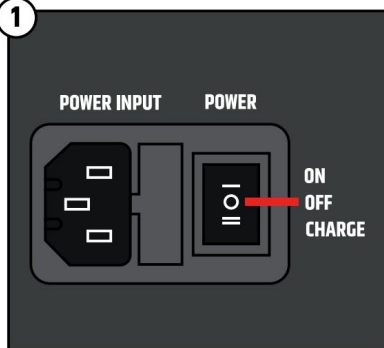
1

Înainte de a înlocui bateriile, asigurați-vă că dispozitivul este deconectat de la rețeaua electrică și oprit (întrerupătorul de alimentare este în poziția centrală „OFF”, marcată cu un simbol circular).

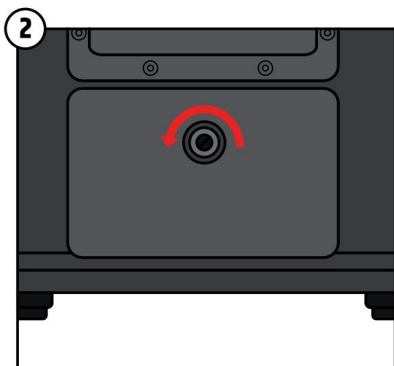

Rotiți șurubul de blocare al capacului compartimentului bateriei în sens invers acelor de ceasornic pentru a deschide compartimentul bateriei.

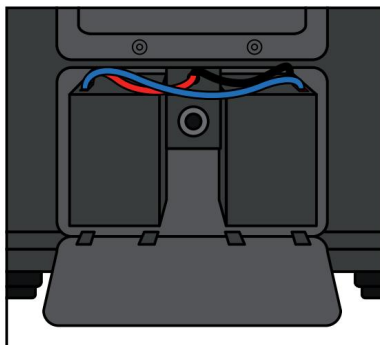

Scoateți capacul compartimentului bateriei.

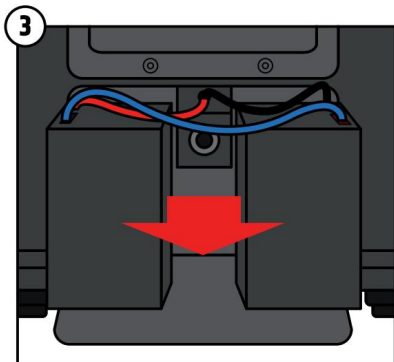

Scoateți cu grijă cele două baterii din compartimentul pentru baterii.

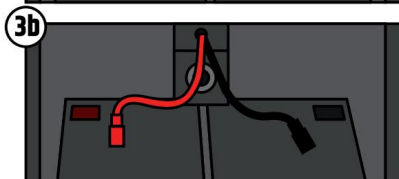
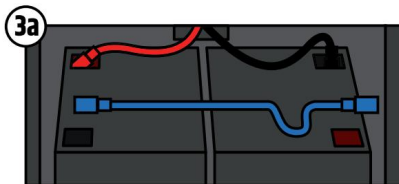

Deconectați cu grijă cablul albastru care conectează cele două baterii la contacte. Apoi, deconectați cu grijă cablurile dispozitivului (roșu și negru) de la contactele bateriei.

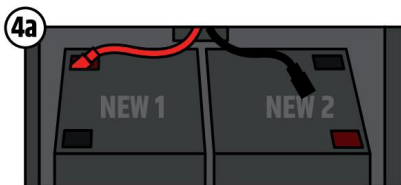

Conectați cablul roșu al dispozitivului la contactul roșu al primei baterii de schimb.

Conectați cablul negru al dispozitivului la contactul negru al celei de-a doua baterii de schimb.

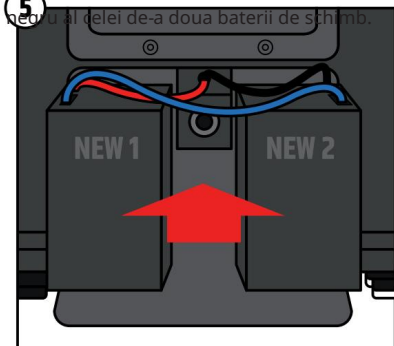

Reintroduceți cu grijă cele două baterii în compartimentul lor. Asigurați-vă că cablurile nu se desprind de contacte. Contactele bateriei trebuie să fie orientate spre interior. Cablul albastru trebuie să fie îndreptat spre dumneavoastră.

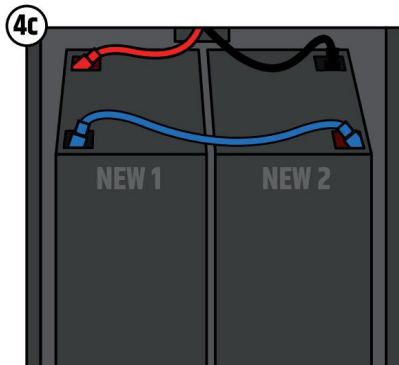
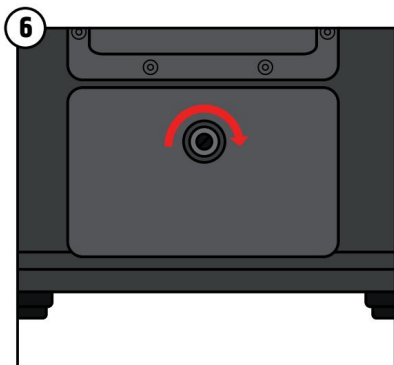

Conectați contactele neutilizate (1 x roșu și 1 x negru) ale ambelor baterii folosind cablul albastru. Asigurați-vă că toate cablurile sunt conectate corect la contacte.

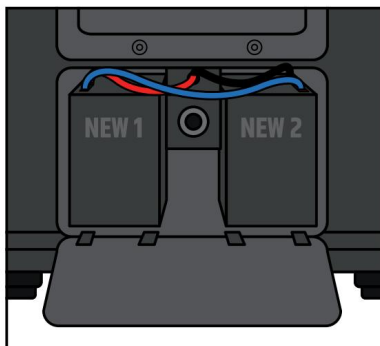

Așezați capacul cu dinții în jos în cavitățile corespunzătoare din compartimentul bateriei. Asigurați-vă că nu sunt prinse cabluri.

Apăsați capacul pe compartimentul bateriei și rotiți șurubul de blocare în sensul acelor de ceasornic pentru a închide compartimentul bateriei.

Asigurați-vă că compartimentul bateriei este închis ermetic înainte de a reutiliza dispozitivul.

ACCESORII OPȚIONALE

Husă de protecție câptușită pentru ANNY® 10

Referință produs LDANNY10PC

Modul receptor pentru ANNY®

Referință produs LDANNYR

Microfon portabil pentru ANNY®

Referință produs LDANNYMD

Transmițător cu bandă pentru ANNY®

Referință produs LDANNYBP



VĂ RUGĂM SĂ RETINETI:

Pentru a completa referința pentru modulele receptor, emițătoarele portabile și emițătoarele de buzunar, la comandarea unui articol trebuie adăugat sufixul corespunzător intervalului de frecvență dorit.

Sufixul B8 corespunde intervalului de frecvență 823 – 832 MHz + 863 – 865 MHz.

Sufixul B6 corespunde intervalului de frecvență 655 – 679 MHz.

Sufixul B5 corespunde intervalului de frecvență 584 – 608 MHz. Sufixul B51 corespunde intervalului de frecvență 514 – 542 MHz (doar pentru piața din SUA).

Sufixul B47 corespunde intervalului de frecvență 470 – 490 MHz (doar pentru piața din SUA).

Exemplu: Modulul receptor cu intervalul de frecvență 823 – 832 + 863 – 865 MHz are referința de produs LDANNYR8.

SPECIFICAȚII TEHNICE

Referință	LDANNY10
Generalități	
Tipul de produs	Difuzor PA alimentat cu baterii
Tip	Activ
Culori	Noir
Putere totală (RMS)	80 W
Putere totală (de vârf)	160 W
Nivel maxim SPL, mediat (la sinusul de explozie)	111 dB SPL
Nivel maxim SPL, vârf (la sinusul de explozie)	118 dB SPL
Răspuns în frecvență (la -10 dB)	45 Hz – 20 kHz
Frecvența de crossover	1800 Hz

ENGLISH

Referință	LDANNY10
Dispersie (H x V)	120° x 60°
Lățime	361 mm
Adâncime	300 mm
Înălțime	566 mm
Caracteristici	Funcție TWS, mixer cu 6 canale cu preseturi de sistem, egalizator pe 3 benzi, efecte (reverb și delay), mod priority/ducking, port USB-C pentru încărcarea dispozitivelor mobile
Lot	18,22 kg (15,35 kg fără baterii)

GERMAN

FRANCEZĂ

SPANIOLĂ

LUSTRU

ITALIAN

Difuzor bas/mediu	
Diametrul difuzorului de bas/mediu	10"
Diametrul difuzorului de bas/mediu (mm)	254 mm
Magnet pentru difuzor de bas/mediu	Ferită
Marca difuzorului de bas/mediu	Făcut la comandă
Diametrul bobinei vocale a difuzorului de bas/mediu	2"
Diametrul bobinei vocale a difuzorului de bas/mediu (mm)	51 mm
Tipul de sarcină acustică	Reflex de bas
Materialul carcusei	Polipropilenă
Secțiune acută	
Pavilion	Directivitate constantă
Diametrul tweeterului	1"
Diametrul tweeterului (mm)	25 mm
Magnet pentru tweeter	Ferită
Marca tweeterului	Făcut la comandă
Diametrul bobinei tweeterului 1"	
Diametrul bobinei vocale a tweeterului (mm)	25 mm
Modul amplificator (integrat)	
Amplificator	Clasa D
Circuite de protecție	Scurtcircuit, supraîncălzire
Temperatura ambientală (de funcționare)	0 - 40°C

Referință		LDANNY10
Umiditate relativă		0 – 80% fără condens
Fuzibil		T2AL 250V
Controale		Volum principal/encoder pentru navigare în meniu, control volum intrare 1, selector microfon/linie intrare 1, control volum intrare 2, selector microfon/linie intrare 2, control volum intrări 3+4, control volum intrări 5+6 (Bluetooth), efect, comutator alimentare
Indicatori		Starea bateriei, afișaj LCD multifuncțional
ALIMENTARE		Embase IEC
Tensiune de rețea		100 – 240 V, 50 / 60 Hz
Consum de energie		150 W
Numărul de intrări fizice		5
Conectori de intrare fizici: 2 x Combo (mufă/XLR de 6,35 mm), 2 x RCA/CINCH, mini-jack de 3,5 mm		
Ieșire mixată		1
Conector de ieșire mix		XLR mascul
Bluetooth normal		5.0
Codecuri audio Bluetooth		SBC/AAC
Baterie		
Baterie reîncărcabilă		12 V / 5 Ah
Tehnologia bateriei		Plumb/acid
Tip baterie		6FM5
Indicator nivel baterie		LED cu 4 segmente
Durata de viață a bateriei (presetată) MUZICĂ, volum maxim)		5 ore
Durata de viață a bateriei (presetată) ECO, volum mediu)		25 de ore
Timp de încărcare (80%, fără semnal) 3,5 ore		
Timp de încărcare (încărcare completă, fără semnal)		7 ore
Receptor HF		
Tipul de produs		Accesoriu pentru sisteme de microfon wireless
Tip		Receptor HF
Interval de frecvență de transmisie:		470 – 490 MHz (Versiunea SUA) 512 – 542 MHz (Versiunea SUA) 584 – 608 MHz 655 – 679 MHz 823 – 832 MHz + 863 – 865 MHz

ENGLIZĂ

Referință	LDANNY10
Tipul de modulație	FM
Număr de canale	12
Răspuns în frecvență	50 Hz - 17 kHz
Controale	SYNC, Nivel Mute (Squelch), Putere / Volum, Săgeată jos (valoare -), Săgeată sus (valoare +)
Indicatori	AF (LED), cifre segmentate cu LED, RF (LED)
Conectori	Conector BNC pentru antena receptorului, ieșire audio

GERMAN

Microfon dinamic portabil

Tipul de produs	Accesoriu pentru sisteme de microfon wireless
Tip	Microfoane
Interval de frecvență de transmisie	470 - 490 MHz (Versiunea SUA) 512 - 542 MHz (Versiunea SUA) 584 - 608 MHz 655 - 679 MHz 823 - 832 MHz + 863 - 865 MHz
Număr de canale	12

FRANCEZĂ

Tip de microfon	Dinamic
Directivitate	Cardioid
Răspuns în frecvență	60 Hz - 20 kHz
Raportul semnal-zgomot	104 dB
Putere nominală de ieșire RF	10 mW

LUSTRIU

Controale	Selector de pornire/oprire
Indicatori	Putere redusă/baterie (LED)
Mâncare	2 x grămezi AA
Autonomie	8 ore
Lungime	250,4 mm
Diametru	32,5 mm (corp)
Lot	0,25 kg
Alte caracteristici:	Vine cu baterii, sincronizare a frecvenței prin IR

ITALIAN

Transmițător de buzunar

Tipul de produs	Accesoriu pentru sisteme de microfon wireless
Tip	Transmițător de buzunar
Interval de frecvență de transmisie	470 - 490 MHz (Versiunea SUA) 512 - 542 MHz (Versiunea SUA) 584 - 608 MHz 655 - 679 MHz 823 - 832 MHz + 863 - 865 MHz

Referință	LDANNY10
Număr de canale	12
Intrări	Mini-XLR (3 pini)
Răspuns în frecvență	45 Hz – 20 kHz
Raportul semnal-zgomot	> 100 dB
Putere nominală de ieșire HF	10 mW
Controale	Selector Pornire/Standby/Oprire, selector de amplificare
Indicatori	Putere redusă/baterie (LED)
Mâncare	2 x grămezi AA
Autonomie	8 ore
Lățime	64 mm
Înălțime	100 mm (fără antenă)
Adâncime	21 mm (fără clemă de curea)
Lot	0,15 kg
Alte caracteristici	Sincronizare de frecvență prin IR, amplificare comutabilă, mod standby, baterii incluse

Căști

Tipul de produs	Accesoriu pentru sisteme de microfon wireless
Tip	Căști
Răspuns în frecvență	50 Hz – 12 kHz
Direcțivitate	Cardioid
Impedanță nominală	680 ohmi
Tensiune de alimentare Phantom necesară: 5V	
Conector de intrare pentru microfon	Mini-XLR (3 pini, mamă)
Accesorii incluse:	Capotă din spumă
Lot	0,049 kg

ELIMINARE



Ambalaj:

1. Ambalajele pot fi integrate în circuitul de reciclare prin intermediul fluxurilor de deșeuri obișnuit.
2. Vă rugăm să sortați ambalajele în conformitate cu legile privind eliminarea deșeurilor și reglementările privind materialele reciclabile în vigoare în țara dumneavoastră.



Dispozitiv:

1. Acest dispozitiv este supus Directivei europene privind deșeurile de echipamente electrice și electronice (DEEE) în versiunea sa actuală. Dispozitivele și bateriile uzate nu trebuie eliminate la gunoiul menajer. Dispozitivul sau bateriile uzate trebuie eliminate de către o companie de reciclare autorizată sau de către un serviciu municipal de reciclare.

Vă rugăm să respectați reglementările în vigoare din țara dumneavoastră!

2. Respectați toate legile privind eliminarea deșeurilor în vigoare în țara dumneavoastră.
3. În calitate de client privat, puteți obține informații despre posibilitățile Metodele de eliminare ecologice pot fi aranjate cu comerciantul de la care a fost achiziționat produsul sau cu autoritățile regionale competente.

DECLARAȚII ALE PRODUCĂTORULUI

GARANȚIA PRODUCĂTORULUI ȘI LIMITAREA RĂSPUNDERII

Adam Hall GmbH, Adam-Hall-Str. 1, D-61267 Neu Anspach / E-Mail Info@adamhall.com / +49 (0)6081 / 9419-0.

Puteți găsi condițiile noastre actuale de garanție și limitarea răspunderii la adresa: https://cdn-shop.adamhall.com/media/pdf/MANUFACTURERS-DECLARATIONS_LD_SYSTEMS.pdf.

Pentru solicitări de servicii, vă rugăm să contactați partenerul dumneavoastră de afaceri.

CONFORMITATE

CE Adam Hall GmbH declară prin prezenta că acest produs respectă următoarea directivă (unde este cazul):

R&TTE (1999/5/CE) sau RED (2014/53/UE) din iunie 2017.

Directiva privind tensiunea joasă (2014/35/UE)

Directiva EMV (2014/30/UE)

RoHS (2011/65/UE)

Declarația de conformitate completă poate fi vizualizată pe site-ul www.adamhall.com.

În plus, îl puteți solicita și la adresa info@adamhall.com.

DECLARAȚIE CE DE CONFORMITATE

Declarații de conformitate pentru produsele acoperite de directivele LVD, EMC și RoHS

Cererile pot fi trimise la adresa info@adamhall.com.

Declarații de conformitate pentru produsele care fac obiectul Directivei RED,

poate fi obținut la www.adamhall.com/compliance/.

Sub rezerva erorilor și greșelilor de tipar, precum și a modificărilor tehnice sau de altă natură!

SPANIOLĂ

A LUA DECIZIA CORECTĂ

Această unitate a fost proiectată și fabricată conform unor standarde înalte de calitate pentru a asigura mulți ani de funcționare fără probleme. Aceasta este ceea ce reprezintă LD Systems, susținut de numele său și de mulți ani de experiență ca producător de produse audio de înaltă calitate. Vă rugăm să citiți cu atenție acest manual de instrucțiuni pentru a profita rapid la maximum de noul dumneavoastră produs LD Systems. Puteți găsi mai multe informații despre LD Systems pe site-ul nostru WWW.LD-SYSTEMS.COM

INFORMAȚII DESPRE ACESTE INSTRUCȚIUNI DE UTILIZARE

• Citiți cu atenție instrucțiunile de siguranță și întregul manual înainte de pornire. • Respectați avertismentele de pe aparat și din instrucțiunile de utilizare. • Păstrați întotdeauna la îndemână manualul de instrucțiuni. • Dacă vindeți sau donați unitatea, asigurați-vă că includeți și aceste instrucțiuni de utilizare, deoarece acestea sunt o parte esențială a produsului.

UTILIZAȚI ÎN CONFORMITATE CU REGLEMENTĂRILE

Produsul este un dispozitiv pentru tehnologia evenimentelor.

Produsul a fost dezvoltat pentru uz profesional în domeniul tehnologiei evenimentelor și nu este potrivit pentru uz casnic.

În plus, acest produs este destinat numai utilizatorilor calificați cu cunoștințe specifice în tehnologia evenimentelor.

Utilizarea produsului fără a respecta datele tehnice și condițiile de funcționare specificate este considerată utilizare necorespunzătoare.

Răspunderea pentru daunele aduse persoanelor și bunurilor din cauza utilizării necorespunzătoare este exclusă.

Produsul nu este potrivit pentru: •

Persoane (inclusiv copii) cu capacități fizice, senzoriale sau mentale reduse sau cu lipsă de experiență sau cunoștințe. •

Copii (copiii trebuie instruiți să nu se joace cu dispozitivul).

EXPLICAȚII ALE TERMENILOR ȘI SIMBOLURILOR

1. PERICOL: Cuvântul PERICOL, eventual în combinație cu un simbol, indică imediat situații sau condiții care pun în pericol viața și integritatea fizică.
2. AVERTISMENT: Cuvântul AVERTISMENT, eventual în combinație cu un simbol, indică situații sau condiții care sunt potențial periculoase pentru viață și integritatea fizică.
3. ATENȚIE: Cuvântul ATENȚIE, eventual în combinație cu un simbol, este folosit pentru a indica situații sau afecțiuni care pot provoca leziuni.
4. ATENȚIE: Cuvântul ATENȚIE, eventual în combinație cu un simbol, este utilizat pentru a indica situații sau condiții care pot provoca daune materiale și/sau mediului.

ENGLIZĂ



Acest simbol indică pericolele care pot provoca un șoc electric.



Acest simbol indică puncte periculoase sau situații periculoase.



Acest simbol indică pericole cauzate de suprafețele fierbinți.



Acest simbol indică pericole cauzate de niveluri mari de volum.



Acest simbol oferă informații suplimentare despre modul de funcționare al produsului.



Acest simbol indică o unitate care nu conține piese care pot fi înlocuite de utilizator.



Acest simbol indică faptul că echipamentul electric este conceput în principal pentru utilizare în interior.

FRANCEZĂ

SPANIOLĂ



1. Nu deschideți și nu modificați unitatea.

2. Dacă aparatul nu mai funcționează corect, dacă au pătruns lichide sau obiecte în aparat sau dacă acesta a suferit orice alt tip de deteriorare, opriți-l imediat și deconectați-l de la sursa de alimentare. Acest aparat poate fi reparat numai de către specialiști autorizați.

3. Pentru unitățile din clasa de protecție 1, conductorul de împământare trebuie Fiți conectate corect. Nu întrerupeți niciodată conductorul de împământare. Dispozitivele din clasa de protecție 2 nu au conductor de împământare.

4. Asigurați-vă că cablurile sub tensiune nu sunt îndoite sau deteriorate mecanic.

5. Nu bypassați niciodată siguranța unității.

LUSTRI

ITALIAN



AVVERTIZARE:

1. Unitatea nu trebuie pusă în funcțiune dacă prezintă deteriorări evidente.

2. Unitatea poate fi instalată doar fără a fi conectată la sursa de alimentare.

3. Dacă cablul de alimentare al unității este deteriorat, nu utilizați unitatea.

4. Cablurile de rețea conectate permanent pot fi înlocuite numai de către o persoană calificată.



ATEN IE:

1. Nu utilizați aparatul dacă a fost expus la fluctuații mari de temperatură (de exemplu, după transport). Umiditatea și condensul ar putea deteriora unitatea.
Nu porniți aparatul până când nu a atins temperatura camerei.
2. Asigurați-vă că tensiunea și frecvența rețelei corespund valorilor indicate pe aparat. Dacă aparatul are un selector de tensiune, nu îl conectați până când nu este setat corect. Folosiți doar cabluri de alimentare adecvate.
3. Pentru a deconecta aparatul de la rețeaua electrică la toți polii, nu este suficient să apăsați pur și simplu butonul întrerupătorului de pornire/oprire al aparatului.
4. Asigurați-vă că siguranța utilizată corespunde tipului imprimat pe unitate.
5. Asigurați-vă că au fost luate măsurile adecvate împotriva supratensiunii (de exemplu, în cazul căderii de trăsnet).
6. Respectați curentul maxim de ieșire specificat pe unitățile cu conexiune la rețeaua electrică.
Ieșire. Asigurați-vă că consumul total de curent al tuturor unităților conectate nu depășește valoarea specificată.
7. Înlocuiți cablurile de rețea doar cu cabluri originale.
8. Funcționarea numai pe echipamente conectate la rețeaua electrică care respectă standardele reglementărilor actuale, au fost testate și sunt intacte.



PERICOL:

1. Pericol de sufocare! Pungile de plastic și piesele mici trebuie ținute departe de persoanele (inclusiv copiii) cu capacități fizice, senzoriale sau mentale reduse.
2. Pericol de cădere! Asigurați-vă că unitatea este instalată corect și nu poate fi răsturnată.
Folosiți doar console sau elemente de fixare adecvate (în special pentru instalații permanente).
Asigurați-vă că accesoriile sunt instalate și fixate corect. Asigurați-vă că sunt respectate reglementările de siguranță aplicabile.



AVERTIZARE:

1. Folosiți aparatul numai conform destinației sale.
2. Folosiți aparatul numai cu accesoriile recomandate și furnizate de producător.
3. În timpul instalării, respectați reglementările de siguranță aplicabile în țara dumneavoastră.
4. După conectarea dispozitivului, verificați toate traseele cablurilor pentru a preveni deteriorarea sau accidentele, de exemplu, pericolul de împiedicare.
5. Asigurați-vă că respectați distanța minimă specificată față de materiale în mod normal inflamabil. Dacă nu se specifică explicit, distanța minimă este de 0,3 m.



ATEN IE:

1. În cazul componentelor mobile, cum ar fi suporturile de montare sau alte piese mobile, există posibilitatea blocării.



ATEN IE:

1. Nu instalați și nu utilizați aparatul în apropierea caloriferelor, a ghișeelor de încălzire, a sobelor sau a alte surse de căldură. Asigurați-vă întotdeauna că unitatea este instalată într-un mod care să permită răcirea adecvată și să prevină supraîncălzirea.
2. Nu așezați surse de aprindere, cum ar fi lumânări aprinse, în apropierea aparatului.
3. Orificiile de ventilație nu trebuie acoperite, iar ventilatoarele nu trebuie blocate.
4. Folosiți protecția sau cutia originală furnizată de producător pentru transport.
5. Evitați loviturile sau impacturile asupra unității.
6. Luați în considerare clasa de protecție IP, precum și condițiile de mediu, cum ar fi temperatura și umiditatea, conform specificațiilor.
7. Dispozitivele pot fi dezvoltate în continuare. În cazul unor discrepanțe între instrucțiunile de utilizare și etichetarea aparatului în ceea ce privește condițiile de funcționare, performanța sau alte caracteristici ale aparatului, informațiile de pe aparat au întotdeauna prioritate.
8. Unitatea nu este potrivită pentru climate tropicale și pentru funcționare la o altitudine mai mare de 2000 m.



AVERTISMENT: Conectarea cablurilor de semnal poate cauza zgomot semnificativ. Asigurați-vă că dispozitivele conectate la ieșire sunt dezactivate atunci când sunt conectate. În caz contrar, nivelurile de zgomot pot provoca daune.



ATENȚIE: PRODUSE AUDIO CU VOLUM MARE!

Această unitate este destinată utilizării profesionale.

Exploatarea comercială a acestui dispozitiv este supusă reglementărilor și directivelor naționale aplicabile pentru prevenirea accidentelor.

Deteriorarea auzului din cauza volumului ridicat și a expunerii continue: Utilizarea acestui produs poate genera niveluri ridicate de presiune sonoră (SPL) care pot provoca deteriorarea auzului. Evitați expunerea la volum ridicat.



TRANSMISIA SEMNALULUI RADIO (de

exemplu, sisteme radio W-DMX sau audio, Bluetooth): Calitatea și performanța transmisiilor de semnal wireless depind, în general, de condițiile de mediu.

Raza de acțiune și stabilitatea semnalului sunt influențate, de exemplu, de:

- Ecranare (de exemplu, zidărie, clădiri metalice, apă) • Trafic radio intens (de exemplu, rețele W-LAN puternice) • Interferențe • Radiații

electromagnetice (de exemplu, pereți video LED, regulatoare)

Toate specificațiile gamei se referă la aplicarea în câmp deschis, cu contact vizual neobstrucționat.

Funcționarea emițătoarelor este supusă reglementărilor oficiale. Acestea pot varia de la o regiune la alta și trebuie verificate de către operator înainte de punerea în funcțiune (de exemplu, frecvența radio și puterea de transmisie).



AVERTISMENT:

Unitățile cu transmisie de semnal wireless nu sunt potrivite pentru funcționarea în zone sensibile unde funcționarea radio poate duce la interferențe potențiale. Acestea includ, de exemplu:

- Spitale, centre medicale sau alte unități medicale care oferă tratament pacienților cu personal și echipamente specializate. • Zone periculoase de clasa I, II și III • Zone cu acces restricționat •

Instalații militare

- Avioane sau vehicule
- Zone în care utilizarea telefoanelor mobile este interzisă



DISPOZITIVE CU BATERII REÎNCĂRCABILE, BATERII ȘI ÎNCĂRCĂTOARE
PERICOL:

1. Nu expuneți dispozitivul alimentat cu baterii la surse de căldură și nu-l lăsați să circule în lumină. Lumină directă a soarelui. Nu așezați pe sau în interiorul aparatelor de încălzire, cum ar fi cuptoarele cu microunde, cuptoarele sau caloriferele. Bateriile pot exploda dacă sunt supraîncălzite. Respectați condițiile de mediu și de funcționare permise. Acestea pot fi găsite în specificațiile tehnice.
2. Nu deschideți unitatea. Nu efectuați nicio modificare la baterie și nu încercați să schimbați celulele bateriei.
3. Nu deteriorați bateriile. Nu îndepărtați peliculele de protecție sau abțibildurile. Nu introduceți obiecte străine în baterie. Nu permiteți pătrunderea lichidelor în baterie. Există riscul de incendiu și explozie, precum și alte situații periculoase (de exemplu, degazare).
3. Dacă unitatea se deformează sau se supraîncălzește, scoateți-o imediat din funcțiune!
Dacă continuați să utilizați unitatea, există riscul de incendiu, explozie și alte situații periculoase (de exemplu, degazare).
4. În caz de deformare sau supraîncălzire a unității, opriți imediat unitatea! Utilizarea continuă a unității prezintă risc de incendiu, explozie și alte situații periculoase (de exemplu, degazare). 5. Nu aruncați unitatea în foc!
5. Nu aruncați dispozitivul în foc! Pericol de explozie.
6. Evitați impacturile mecanice puternice asupra aparatului. Deteriorarea cauzată de cădere, strivire sau perforare, precum și presiunile ridicate, comportă riscuri de incendiu și explozie, precum și riscul altor situații periculoase (de exemplu, degazare).
7. Încărcați dispozitivul sau bateria numai conform destinației. Folosiți doar încărcătorul.
Original. Vă rugăm să rețineți că o conexiune compatibilă nu indică compatibilitatea încărcătorului.
8. Rețineți că funcția de încărcare nu este dezactivată prin apăsarea întrerupătorului principal al unitate în toate unitățile.
9. În cazul dispozitivelor de încărcare integrate în geți de transport, procesul de Încărcarea se poate face doar cu capacul deschis.
10. Lichidul vărsat este coroziv și poate fi toxic. Poate provoca iritații ale pielii și ochilor și este periculos în caz de înghițire. Evitați orice contact cu lichidul vărsat.
În caz de contact cu lichidul vărsat, spălați imediat zona afectată cu multă apă și consultați un medic.



DISPOZITIVE CARE ESTE NECESARĂ ÎNLOCUIREA BATERIEI DE CĂTRE UTILIZATOR

PERICOL:

Vă rugăm să consultați fișa tehnică furnizată de producătorul bateriilor utilizate.

1. Bateriile și bateriile reîncărcabile trebuie ținute departe de persoanele (inclusiv copiii) cu capacități fizice, senzoriale sau mentale reduse.
Pericol de sufocare!
2. Evitați impacturile mecanice puternice asupra bateriilor și acumulatorilor! Deteriorarea cauzată de cădere, strivire sau perforare, precum și de presiunea ridicată, prezintă riscuri de incendiu și explozie, precum și riscul altor situații periculoase (de exemplu, degazare).
3. Lichidul scurs din baterie este coroziv și poate fi toxic. Poate provoca iritații ale pielii și ochilor și este periculos în caz de înghițire. Evitați orice contact cu lichidul vărsat. În caz de contact cu lichidul vărsat, spălați imediat zona afectată cu multă apă și contactați un medic.
4. Nu încercați niciodată să încărcați baterii nereîncărcabile. Pericol de explozie!
5. Nu aruncați bateriile sau acumulatorii în foc! Pericol de explozie.
6. Nu scurtcircuitați bateriile! Evitați contactul dintre bornele bateriei și obiecte conductoare de electricitate (de exemplu, brelocuri, monede, unelte).



ATEN IE:

1. La introducerea bateriilor și a bateriilor reîncărcabile, asigurați-vă că polaritatea este corectă (consultați ilustrațiile din compartimentul bateriilor sau de pe carcasă).
2. Nu utilizați baterii de diferite tipuri și mărci în aceeași unitate în același timp.
3. Folosiți doar baterii reîncărcabile cu aceeași stare de descărcare.
4. Verificați dacă bateriile sunt deteriorate și nu le utilizați.

**ÎNCĂRCAREA, FUNCȚIONAREA ȘI DEPOZITAREA BATERIEI**

1. Pentru a încărca bateriile instalate permanent, conectați unitatea la sursa de alimentare. sursa de alimentare desemnată. Rețineți că funcția de încărcare nu este dezactivată de întrerupătorul principal de alimentare al unității la toate unitățile.
2. Consultați datele tehnice pentru timpul de încărcare necesar pentru încărcarea completă a bateriei. Informații despre starea de încărcare a bateriei pot fi găsite în capitolul FUNCȚIONARE.
3. Unitățile cu baterii cu litiu sunt echipate cu dispozitive de protecție obișnuit.
4. Nu încărcați bateriile în afara condițiilor de mediu specificate în fișa de date. specificații tehnice. Dacă nu se specifică altfel, acestea sunt între +5° și +35° Celsius într-un mediu uscat.
5. Condițiile de mediu admisibile pentru funcționare sunt enumerate în fișa tehnică Specificații tehnice. Dacă nu se specifică altfel, temperatura nu trebuie să fie mai mică de +5°C sau mai mare de +35°C într-un mediu uscat.
6. Temperatura ambientală admisă pentru depozitare este indicată în datele tehnice. Dacă nu se specifică altfel, temperatura nu trebuie să fie mai mică de +5°C și nu trebuie să depășească +35°C într-un mediu uscat.
7. După descărcare, reîncărcați complet bateria cât mai curând posibil.
8. Depozitați dispozitivul doar cu bateria complet încărcată. Bateriile care nu sunt complet încărcate la depozitare își pot pierde prematur capacitatea și durata de viață.
9. Dacă unitatea nu este utilizată pentru o perioadă lungă de timp, efectuați un ciclu de reîncărcare. completează cel puțin la fiecare 3 luni.
10. Întrerupătorul principal al unității trebuie deconectat în timpul depozitării.
11. Timpii de funcționare a bateriei specificați se referă întotdeauna la o baterie nouă și în condiții normale de funcționare.
12. Când se utilizează într-un mediu rece, durata de viață a bateriei poate fi mai mică de indicat.
13. Dacă timpul de funcționare al dispozitivului în modul baterie diferă semnificativ de specificații, vă rugăm să contactați distribuitorul.

**NOTE PENTRU ECHIPAMENTELE PORTABILE DE INTERIOR**

1. Echipamentul pentru evenimente de funcționare temporară este proiectat în principiu doar pentru funcționare temporară.
2. Funcționarea continuă sau instalarea permanentă poate cauza deteriorarea funcției și îmbătrânirea prematură a echipamentului.

CONȚINUTUL PACHETULUI

Scoateți produsul din ambalaj și îndepărtați toate materialele de ambalare. Verificați dacă livrarea este completă și intactă și anunțați distribuitorul imediat după cumpărare dacă livrarea este incompletă sau deteriorată.

Conținutul pachetului ANNY 10 : • 1 difuzor

ANNY 10 • 1 cablu

de alimentare •

Manual de utilizare

Conținutul pachetului ANNY 10 HDD : • 1 difuzor

ANNY 10 • 1

transmițător portabil + 2 baterii AA • 1

modul receptor + antenă • 1

cablu de alimentare

• Manual de utilizare

Conținutul pachetului ANNY 10 HDD 2 : • 1 difuzor

ANNY 10 • 2

emițătoare portabile + 4 baterii AA • 2

module receptor + antenă • 1 cablu

de alimentare •

Manual de utilizare

Conținutul pachetului ANNY 10 BPH : • 1 difuzor

ANNY 10 • 1

transmițător Bodypack + microfon cu cască + 2 baterii AA • 1 modul

receptor + antenă • 1 cablu de

alimentare • Manual

de utilizare

Conținutul pachetului ANNY 10 BPH 2 : • 1 difuzor

ANNY 10 • 2

emițătoare Bodypack + microfon tip cască + 4 baterii AA • 2 module

receptor + antenă • 1 cablu de

alimentare • Manual

de utilizare

Conținutul pachetului ANNY 10 HBH 2 : • 1 difuzor

ANNY 10 • 1

transmițător portabil + 2 baterii AA • 1

transmițător bodypack + microfon cu cască + 2 baterii AA • 2 module

receptor + antenă • 1 cablu de

alimentare • Manual

de utilizare

CARACTERISTICI

- Soluție audio multifuncțională, portabilă, alimentată cu baterii
- Mixer integrat cu 6 canale, preseturi de sistem, egalizator pe 3 benzi și efecte (reverb și delay)
- DynX® DSP (Gen.2) pentru sunet fără distorsiuni, chiar și la volum maxim
- Două module receptor pentru microfoane wireless sau emițătoare bodypack
- Două intrări comutabile pentru microfon sau linie
- Până la 5 ore de autonomie a bateriei la volum maxim, 20 de ore la volum moderat
- Mod de prioritate/atenuare audio pentru evidențierea semnalului microfonului.
- Roți și mâner retractabil pentru transport ușor
- Soclu de 35 mm pentru instalare pe un catarg de difuzor
- Codare AAC pentru transmisie HD Bluetooth® 5.0
- Funcția True Wireless Stereo (TWS) vă permite să conectați două dispozitive ANNY și să vă bucurați de streaming stereo autentic
- Port USB-C pentru încărcarea dispozitivelor mobile
- Suport integrat pentru tabletă sau telefon mobil
- Intrare prin pedală pentru control ușor și fără mâini al efectelor

TRANSPORT

Datorită roților practice și mânerului extensibil opriți difuzorul portabil este ușor de transportat. difuzorul, deconectați toate cablurile, așezați difuzorul pe podea și apăsați zona marcată din centrul mânerului pentru a-l debloca. Acum trageți mânerul din corpul difuzorului până la capăt. Pentru a coborî mânerul, apăsați din nou zona marcată de pe mâner și împingeți-l spre interior până se oprește. Pentru ridicarea și transportul difuzorului, există un mâner de transport ergonomic în spatele mânerului căruciorului și, în plus, două mânere pe lateralele carcasei.

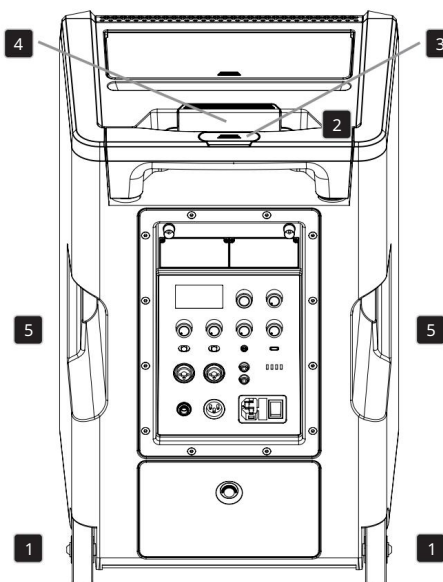



ATENȚIE: Evitați rostogolirea difuzorului pe suprafețe neuniforme, cum ar fi pavajul cu piatră cubică. De asemenea, evitați rostogolirea difuzorului pe trepte. Impacturile mecanice puternice pot deteriora roțile, carcasa și componentele interne.

TAVĂ PENTRU MOBIL/TABLETĂ ȘI COMPARTIMENT PENTRU ACCESORII

Compartimentul pentru telefon mobil sau tabletă se află între mânerul de transport și compartimentul pentru accesorii. Pentru a deschide compartimentul pentru accesorii, apăsați zona marcată de pe capacul compartimentului pentru accesorii. Compartimentul pentru accesorii are spațiu pentru emitătoare portabile și wireless.

Pentru alte accesorii, cum ar fi antenele receptorului apăsați capacul înși pe compartimentul pentru accesorii până când se fixează în poziție cu un clic.

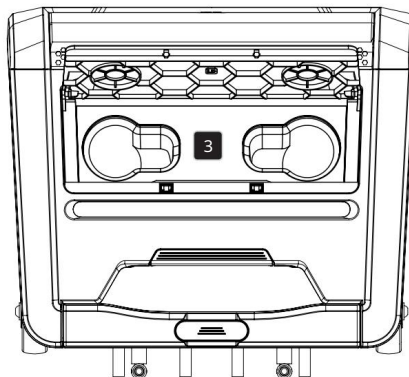
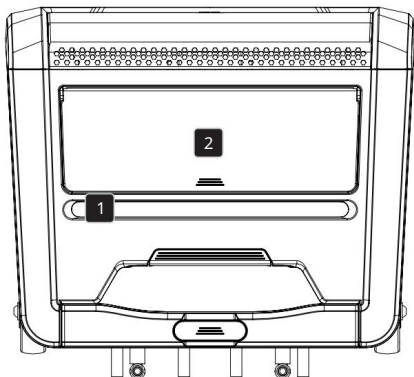

INSTALARE



PERICOL: Așezați întotdeauna difuzorul într-un loc adecvat, pe o suprafață stabilă, plană și orizontală. Asigurați-vă că difuzorul nu poate cădea peste marginea scenei (de exemplu, din cauza vibrațiilor). Când utilizați un stativ, asigurați-vă că acesta este potrivit pentru greutatea și carcasa difuzorului. Trepiedul trebuie așezat vertical pe un teren ferm, iar înălțimea maximă permisă nu trebuie depășită. Există riscul ca echipamentele care nu au fost asamblate și poziționate corect să cadă sau să se răstoarne. Acest lucru poate provoca vătămări grave sau deces.

CONEXIONES, CONTROLES E INDICADORES

ENGLISH

DEUTSCH

FRANÇAIS

ESPAÑOL

POLSKI

ITALIANO

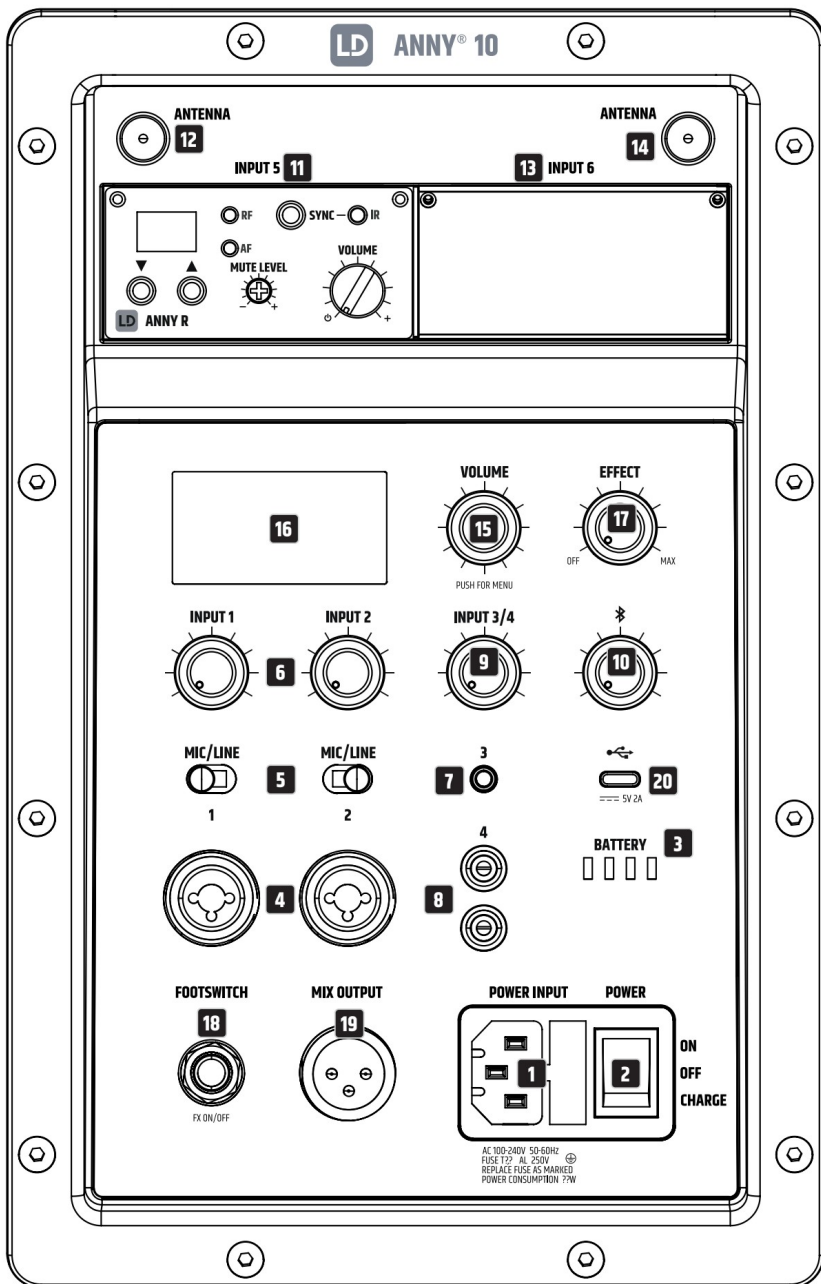

1 INTRARE DE PUTERE

Priză IEC cu suport de siguranță integrat. Unitatea este livrată cu un cablu de alimentare adecvat.

- Folosiți această intrare electrică pentru a acționa echipamentul și a încărca bateriile interne în același timp, cu comutatorul POWER în poziția ON.
- Folosiți această intrare de alimentare pentru a încărca bateriile interne fără a porni echipamentul. Pentru a face acest lucru, setați comutatorul POWER în poziția CHARGE.

AVERTISMENT: Înlocuiți siguranța doar cu una de același tip și cu aceeași specificații. Acordați atenție instrucțiunilor imprimate pe șasiu. Dacă siguranța se arde în mod repetat, contactați un centru de service autorizat.

2 PUTERI

Comutator în poziția ON: Echipamentul este pornit. Bateriile interne pot fi încărcate și în timp ce echipamentul funcționează, utilizând cablul de alimentare furnizat.

Comutator în poziția OFF: Echipamentul este oprit.

Comutator în poziția ÎNCĂRCARE : Echipamentul este oprit și în modul de încărcare.

3 BATERII

Indicator al stării de încărcare a bateriei cu 4 segmente. 4 LED-uri aprinse = 100%, 3 LED-uri aprinse = 75%, 2 LED-uri aprinse = 50%, 1 LED aprins = 25%.

Dacă doar primul LED clipește: 10%. Conectați imediat dispozitivul la rețea pentru a-l încărca.

4 INTRĂRI 1 / 2 (INTRARE AUDIO)

Intrări audio către canalele 1 sau 2, echipate cu mufe combo (XLR cu 3 pini / mufă de 6,3 mm).

Intrările audio sunt potrivite atât pentru cablare balansată, cât și nebalansată.

5 INTRĂRI 1 / 2 (MIC / LINIE)

Selectoare pentru ajustarea sensibilității de intrare a canalelor 1 sau 2.

Conectarea unui microfon: Poziția MIC.

Conectarea unui jucător cu nivel de linie: poziția LINE.

6 INTRARE 1 ȘI 2 (VOLUM)

Rotiți butonul de control al nivelului pentru a regla volumul canalului 1 sau 2: în sens invers acelor de ceasornic pentru a reduce volumul; în sens orar pentru a crește volumul.

7 INTRARE 3

Intrare de linie stereo neechilibrată cu mufă de 3,5 mm pentru conectarea unui player audio, cum ar fi un player MP3. Mufele de intrare INPUT 3 și INPUT 4 sunt conectate intern și pot fi utilizate simultan. Un semnal stereo de intrare este însumat intern și convertit într-un semnal mono.

8 INTRARE 4

Intrare de linie stereo neechilibrată cu conectori RCA pentru conectarea unui player audio, cum ar fi un CD player sau o tastatură. Mufele de intrare INPUT 3 și INPUT 4 sunt conectate intern și pot fi utilizate simultan. Un semnal stereo de intrare este însumat intern și convertit într-un semnal mono.

9 INTRARE 3/4 (VOLUM)

Controlul volumului pentru canalele 3 și 4. Rotiți în sens invers acelor de ceasornic pentru a reduce volumul; în sensul acelor de ceasornic pentru a crește volumul.

10 BLUETOOTH (VOLUM)

Controlul volumului unui dispozitiv Bluetooth, cum ar fi un telefon mobil.

Rotiți-l în sens invers acelor de ceasornic pentru a reduce volumul; în sensul acelor de ceasornic pentru a crește volumul. (Pentru a conecta dispozitivul Bluetooth, consultați secțiunea FUNCȚIONARE - SETĂRI BLUETOOTH).

11 INTRARE 5

Slot pentru instalarea unui modul receptor pentru intrarea audio a canalului 5. Volumul canalului este controlat de controlul volumului modulului receptor.



Model ANNY 10 (fără modul receptor): Nu modificați unitatea! Modulul receptor poate fi instalat ulterior de către tehnicienii de service Adam Hall sau partenerii de service Adam Hall . Vă rugăm să contactați serviciul clienți Adam Hall.

12 ANTENE

Conector BNC pentru conectarea unei antene la modulul receptor INPUT 5 (o antenă adecvată este furnizată împreună cu modulul receptor).

13 INTRARE 6

Slot pentru instalarea unui modul receptor pentru intrarea audio a canalului 6. Volumul canalului este controlat de butonul de volum al modulului receptor.



Modelul ANNY 10 (și modelele HDD/BPH fără un al doilea modul receptor): Nu modificați unitatea! Modulul receptor poate fi instalat ulterior de către tehnicienii de service Adam Hall sau partenerii de service Adam Hall. Vă rugăm să contactați serviciul clienți Adam Hall.

14 ANTENĂ

Conector BNC pentru conectarea unei antene la modulul receptor INPUT 6 (o antenă adecvată este furnizată împreună cu modulul receptor).

15 VOLUM / APĂSAȚI PENTRU MENU

Comandă rotativă și multifuncțională.

1. Din ecranul principal, volumul general poate fi reglat direct prin rotirea controlului rotativ. Rotiți-l în sens invers acelor de ceasornic pentru a reduce volumul; în sensul acelor de ceasornic pentru a crește volumul. Înainte de a reda date audio sau de a utiliza un microfon și pentru a evita deteriorarea echipamentului sau pierderea auzului din cauza volumului ridicat brusc și a feedback-ului, setați volumul general la minim și apoi creșteți încet volumul.
2. Apăsăți butonul rotativ pentru a intra în meniul principal. Navigați în meniul principal folosind butonul rotativ, selectați un submeniul rotind butonul rotativ, apăsați pentru a confirma, ajustați setările sistemului și modificați valorile meniului (vezi FUNCȚIONARE; schimbați valoarea sau starea = rotiți butonul rotativ; confirmați modificarea valorii sau a stării = apăsați butonul rotativ).

16 ECRANE

Ecranul LCD multifuncțional afișează volumul principal, presetările și efectele difuzoarelor, starea Bluetooth și a bateriei, precum și nivelul de intrare al canalelor 1, 2, 3/4 și 5/6 pe ecranul principal. Meniul de editare afișează elementele de meniu, elementele de submeniu și opțiunile de editare corespunzătoare. Luminozitatea, contrastul și iluminarea de fundal a ecranului pot fi reglate.

17 EFECT

Controlul nivelului volumului efectelor (returnarea efectelor). Tipul de efect și trimerile efectelor sunt ajustate în meniul angrenaj, sub EFFECT.

18 FOOTSWITCH (FX PORNIT/OPRIT)

Mufă de 6,3 mm pentru conectarea unui comutator de picior (comutator pornit/oprit). Un comutator de picior extern cu mufă de 6,3 mm poate dezactiva sau reactiva sunetul modulului de efecte intern.

19 IEȘIRE MIX

Ieșire de linie echilibrată cu conector XLR mascul cu 3 pini. Semnalul de ieșire este un mix al tuturor canalelor de intrare plus canalul de efecte și semnalul Bluetooth și este independent de volumul general.

20 USB-C

Conector USB-C pentru încărcarea unui telefon mobil sau a unei tablete (tensiune de 5V, curent maxim de încărcare de 2A).

OPERAȚIUNE

NOTE

Când porniți difuzorul (cu suficientă baterie sau prin intermediul cablului de alimentare), sigla LD Systems va apărea pentru scurt timp pe ecran. Toate setările, cum ar fi presetările, egalizatoarele și efectele, vor fi salvate așa cum erau înainte de oprirea difuzorului. După acest proces, difuzorul este gata de utilizare.

ECRAN PRINCIPAL

În funcționare normală, ecranul principal se activează și afișează volumul general, presetarea difuzorului activat, presetarea efectelor, nivelurile de intrare ale canalelor 1 până la 6, starea Bluetooth și TWS, precum și starea de încărcare a bateriei (vezi figura).

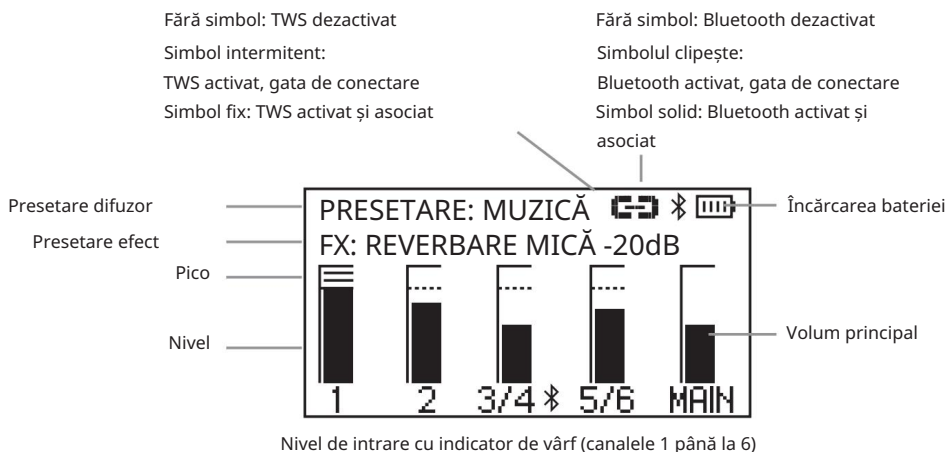

INDICATOR DE VÂRF Dacă

simbolul de vârf este afișat pe indicatorul de nivel al unui canal, înseamnă că etajul de intrare pentru canalul respectiv funcționează peste limita de distorsiune. Reduceți nivelul de ieșire al dispozitivului de redare conectat (cum ar fi un mixer sau o claviatură) până când simbolul de vârf dispăre și difuzorul produce un semnal audio nedistorsionat.

VOLUM PRINCIPAL

Din ecranul principal, volumul general poate fi reglat direct prin rotirea controlului rotativ VOLUME/ PUSH FOR MENU. Afișajul se schimbă automat atunci când se rotește codificatorul (consultați figura următoare). După aproximativ 10 secunde de inactivitate, ecranul principal va reapărea automat; apăsați controlul rotativ pentru a reveni imediat la ecranul principal.

**REGLĂRI BLUETOOTH (BLUETOOTH)**

Apăsați butonul rotativ pentru a intra în meniul principal, apoi rotiți butonul rotativ și selectați opțiunea de meniu BLUETOOTH (marcată pe un fundal închis). Apăsați din nou butonul rotativ pentru a intra în submeniul și rotiți-l pentru a selecta o opțiune de submeniu. Apăsați butonul rotativ pentru a confirma. Consultați tabelul de mai jos pentru mai multe informații despre elementele submeniului.

Selectați •MENIU PRINCIPAL din submeniu și apăsați butonul rotativ pentru a reveni la meniul principal.

Selectați •HOME din meniul principal, apăsați butonul rotativ pentru a confirma, apoi reveniți la ecranul principal. După aproximativ 10 secunde de inactivitate, ecranul principal va reapărea automat.

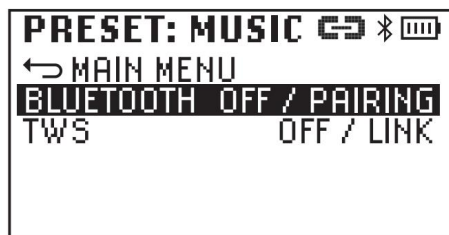
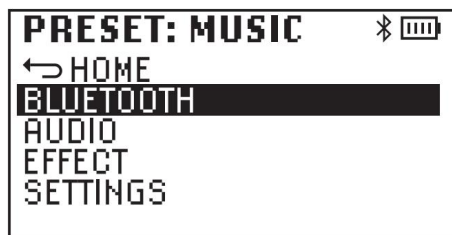

Împerecherea cu un dispozitiv de redare Bluetooth: Selectați BLUETOOTH din meniul Bluetooth, confirmați, apoi selectați PAIRING și confirmați din nou. Modulul Bluetooth este acum gata de împerechere. Simbolul Bluetooth va clipi în timpul împerecherii. Activați Bluetooth pe dispozitivul de redare (telefon mobil, tabletă etc.) și selectați ANNY 10 din meniul Bluetooth.

Împerecherea este în curs de desfășurare. După ce dispozitivele sunt asociate, simbolul Bluetooth va fi afișat constant, iar „PAIRED” va apărea în meniul Bluetooth. Acum puteți începe redarea audio prin Bluetooth.

BLUETOOTH (Schimbare stare = rotiți butonul rotativ. Confirmare schimbare stare = apăsați butonul rotativ)		
BLUETOOTH	Activare Bluetooth	IMPREUNARE
	Dezactivare Bluetooth	OPREȚ
TWS	Activar TWS	LEGĂTURĂ
	Dezactivați TWS	OPREȚ

Boxa ANNY 10 LD poate funcționa în modul mono sau stereo. În modul mono, un semnal stereo de la o intrare stereo sau transmis prin Bluetooth este însumat intern și convertit într-un semnal mono. Dacă două boxe ANNY 10 sunt conectate wireless folosind funcția TWS, sistemul asociat cu dispozitivul de intrare Bluetooth devine unitatea principală (stereo stânga), iar extensia stereo devine unitatea follower (stereo dreapta). Aceasta înseamnă că toate semnalele stereo transmise prin Bluetooth vor fi, de asemenea, redare stereo fără a fi nevoie să conectați cele două boxe prin cablu. Pentru a vă conecta prin TWS, pur și simplu activați TWS pe ambele dispozitive (LINK); conexiunea este apoi automată, iar LINKED va fi afișat în meniul Bluetooth.



UTILIZARE:

- Prin funcția stereo TWS pot fi transmise doar semnalele audio redare de un dispozitiv de redare Bluetooth asociat. Semnalele audio prezente la o intrare fizică nu sunt transmise prin TWS.
- După oprirea și repornirea boxelor ANNY 10, conexiunea se stabilește automat. cu dispozitivul de redare Bluetooth ca conexiune a difuzoarelor prin TWS.

SETĂRI AUDIO (AUDIO)

Apăsați butonul rotativ pentru a intra în meniul principal, apoi rotiți butonul rotativ și selectați opțiunea de meniu AUDIO (marcată cu un fundal închis). Apăsați din nou butonul rotativ pentru a intra în submeniu și rotiți-l pentru a selecta o opțiune de submeniu. Apăsați butonul rotativ pentru a confirma. Consultați tabelul de mai jos pentru mai multe informații despre elementele submeniuului.

Selectați •MENIU PRINCIPAL din submeniu și apăsați butonul rotativ pentru a reveni la meniul principal. Selectați •HOME din meniul principal, apăsați butonul rotativ pentru a confirma, apoi reveniți la ecranul principal. După aproximativ 10 secunde de inactivitate, ecranul principal va reapărea automat.

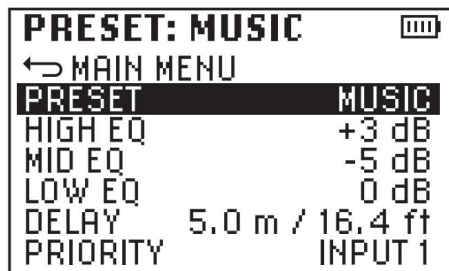
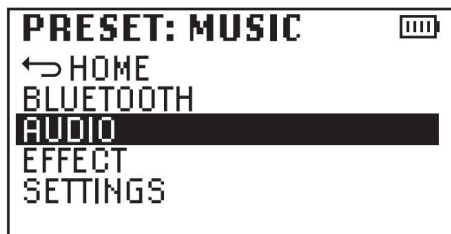

AUDIO (Schimbare stare = rotire control rotativ. Confirmare schimbare stare = apăsare control rotativ)											
MENIU PRINCIPAL	Revenire la meniul principal										
PRESETARE	<table border="1"> <tr> <td>Selecție presetată difuzor</td> <td>MUZICĂ</td> </tr> <tr> <td></td> <td>VOCAL</td> </tr> <tr> <td></td> <td>TRĂI</td> </tr> <tr> <td></td> <td>ECO</td> </tr> <tr> <td></td> <td>OPRIT</td> </tr> </table>	Selecție presetată difuzor	MUZICĂ		VOCAL		TRĂI		ECO		OPRIT
Selecție presetată difuzor	MUZICĂ										
	VOCAL										
	TRĂI										
	ECO										
	OPRIT										
EQ ÎNALT	Reglarea înalțelor, de la -12 dB la +12 dB										
Eqilator mediu	Reglarea frecvențelor medii, de la -12 dB la +12 dB										
Eqilator scăzut	Reglare bas, de la -12 dB la +12 dB										
INTĂRZIERE	Suma timpului de întârziere a semnalului în pași de 0,5 m 10 m, de exemplu, pentru o linie de întârziere (0 m = OPRIT, indicație în metri și picioare).										
PRIORITATE	<table border="1"> <tr> <td> <p>Prioritatea intrărilor INPUT 1, 2 sau 5/6. Dacă unei intrări i se atribuie prioritate și există semnal pe aceasta, volumul celorlalte intrări va fi redus automat.</p> <p>Dacă semnalul nu mai este prezent la intrarea respectivă, după câteva secunde volumul celorlalte canale va reveni la nivelul inițial (selecția multiplă nu este posibilă, OFF = funcție dezactivată).</p> </td> <td>INTRARE 1</td> </tr> <tr> <td></td> <td>INTRARE 2</td> </tr> <tr> <td></td> <td>INTRARE 5/6</td> </tr> <tr> <td></td> <td>OPRIT</td> </tr> </table>	<p>Prioritatea intrărilor INPUT 1, 2 sau 5/6. Dacă unei intrări i se atribuie prioritate și există semnal pe aceasta, volumul celorlalte intrări va fi redus automat.</p> <p>Dacă semnalul nu mai este prezent la intrarea respectivă, după câteva secunde volumul celorlalte canale va reveni la nivelul inițial (selecția multiplă nu este posibilă, OFF = funcție dezactivată).</p>	INTRARE 1		INTRARE 2		INTRARE 5/6		OPRIT		
<p>Prioritatea intrărilor INPUT 1, 2 sau 5/6. Dacă unei intrări i se atribuie prioritate și există semnal pe aceasta, volumul celorlalte intrări va fi redus automat.</p> <p>Dacă semnalul nu mai este prezent la intrarea respectivă, după câteva secunde volumul celorlalte canale va reveni la nivelul inițial (selecția multiplă nu este posibilă, OFF = funcție dezactivată).</p>	INTRARE 1										
	INTRARE 2										
	INTRARE 5/6										
	OPRIT										

SETĂRI EFECT

Apăsați butonul rotativ pentru a intra în meniul principal, apoi rotiți-l pentru a selecta opțiunea de meniu EFFECT (fundal închis). Apăsați din nou butonul rotativ pentru a intra în submeniu, apoi rotiți-l pentru a selecta o opțiune de submeniu. Apăsați butonul rotativ pentru a confirma. Consultați tabelul de mai jos pentru mai multe informații despre elementele submeniuului. Selectați MAIN MENU din submeniu și apăsați butonul rotativ pentru a reveni la meniul principal. Selectați HOME din meniul principal, apăsați butonul rotativ pentru a confirma, apoi reveniți la ecranul principal. După aproximativ 10 secunde de inactivitate, ecranul principal va fi afișat automat.



EFECT (Schimbare stare = rotiți butonul rotativ. Confirmare schimbare stare = apăsați butonul rotativ)			
TIP FX	Selectarea tipului de efect sau dezactivarea efectului (OFF)	REVERBARE MICĂ	
		REVERBARE MARE	
		REVERBARE CU PLACĂ	
		ÎNTĂZIERE	
		OPRIȚ	
FX SENDS	Reglarea trimerilor de efecte ale INPUT 1, 2 și 5/6	INTRARE 1	0 - 100%
		INTRARE 2	0 - 100%
		INTRARE 5/6	0 - 100%

SETĂRI DE SISTEM

Apăsați butonul rotativ pentru a intra în meniul principal, apoi rotiți butonul rotativ și selectați opțiunea de meniu SETĂRI (marcată cu un fundal închis). Apăsați din nou butonul rotativ pentru a intra în submeniu și rotiți-l pentru a selecta o opțiune de submeniu. Apăsați butonul rotativ pentru a confirma. Consultați tabelul de mai jos pentru mai multe informații despre elementele submeniuului. Selectați •MENIU PRINCIPAL din submeniu și apăsați butonul rotativ pentru a reveni la meniul principal. Selectați •HOME din meniul principal, apăsați butonul rotativ pentru a confirma, apoi reveniți la ecranul principal. După aproximativ 10 secunde de inactivitate, ecranul principal va reapărea automat.



SETĂRI (Schimbare stare = rotiți butonul rotativ. Confirmare schimbare stare = apăsați butonul rotativ)		
LCD DIM	Ecranul se stinge după aproximativ 10 secunde de inactivitate.	PE
	Afișaj mereu activ	OPRIȚ
LUMINĂ	Reglați luminozitatea ecranului de la 0 la 100%	0 - 100%
CONTRAST	Reglarea contrastului de la 0 la 100%	0 - 100%
INFORMAȚII	Afișează numele modelului și versiunea de software a dispozitivului	MODEL: ANNY 10
		SOFTWARE 1.x
SETĂRI IMPLICITE FABRICĂ	Restaurarea valorilor implicite din fabrică:	REȘETARE -> SIGUR? -> DA
	Anulați procesul:	1. ANULARE 2. REȘETARE -> SIGUR? -> ANULARE

MODUL RECEPTOR

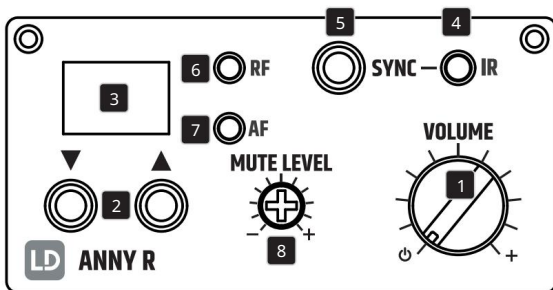
**1** VOLUM

Rotiți butonul rotativ în sensul acelor de ceasornic după opritor pentru a porni receptorul. Apoi, rotiți-l în sensul acelor de ceasornic pentru a crește volumul sau în sens invers acelor de ceasornic pentru a-l reduce. Rotiți butonul în sens invers acelor de ceasornic după opritor pentru a opri receptorul.

2

Apăsați tastele săgeată sau , de mai multe ori dacă este necesar, pentru a selecta unul dintre cele 12 canale radio disponibile.

3 ECRANURI LED

Canalul radio selectat este afișat pe ecran (01 - 12).

4 IR

Fereastră infraroșie pentru sincronizarea canalului radio dintre receptor și emițătorul portabil sau de bodypack.

5 SYNC

Sincronizați receptorul și transmițătorul portabil

Pentru a sincroniza canalele radio ale receptorului și ale emițătorului portabil, selectați canalul radio dorit de pe receptor, porniți emițătorul portabil, apoi apăsați butonul SYNC în timp ce îndreptați fereastra infraroșie a emițătorului portabil spre fereastra infraroșie a receptorului (cu o linie vizuală directă). Fereastra infraroșie a emițătorului portabil este situată în partea de jos a emițătorului. Dacă sincronizarea are succes, LED-ul indicator RF roșu al receptorului se va aprinde.

Sincronizați receptorul bodypack și transmițătorul

Pentru a sincroniza canalele radio ale receptorului și ale transmițătorului bodypack, selectați canalul radio dorit de pe receptor, porniți transmițătorul bodypack, apoi apăsați butonul SYNC în timp ce îndreptați fereastra infraroșie a transmițătorului bodypack către fereastra infraroșie a receptorului (cu o linie vizuală directă). Fereastra infraroșie pentru sincronizarea canalelor radio ale receptorului și transmițătorului se află în compartimentul bateriei. Pentru a deschide compartimentul bateriei, apăsați simultan cele două marcaje de pe lateralele capacului compartimentului și rabatați-l înainte. Dacă sincronizarea are succes, LED-ul indicator roșu de pe receptor se va aprinde.

6 LED-uri indicatoare RF

Imediat ce există o conexiune radio între emițător și receptor, LED-ul roșu RF se va aprinde.

7 LED-uri indicatoare AF

LED-ul verde AF indică prezența unui semnal audio.

8 NIVEL DE SUNET

ATENȚIE: Înainte de a modifica nivelul de dezactivare a sunetului, setați mai întâi volumul difuzorului la minim.

Funcția de squelch previne interferențele atunci când transmițătorul este oprit. De asemenea, suprimă zgomotele bruște dacă semnalul transmis de la transmițător la receptor nu este suficient de puternic (de exemplu, din cauza unei distanțe mari dintre transmițător și receptor). Cu transmițătorul oprit, reglați nivelul squelch-ului folosind o șurubelniță adecvată pentru a suprima eficient zgomotul de fundal (rotirea spre stânga reduce suprimarea zgomotului; rotirea spre dreapta o crește). Dacă suprimarea zgomotului este setată la o valoare prea mare, raza de transmisie poate fi redusă în condiții nefavorabile.

În starea inițială, controlul MUTE LEVEL este setat la poziția maximă stângă, rezultând o suprimare minimă a zgomotului. Această setare este potrivită pentru majoritatea aplicațiilor și va trebui modificată doar în cazuri speciale.

TRANSMIȚĂTOR CU MICROFON DE PORTĂ

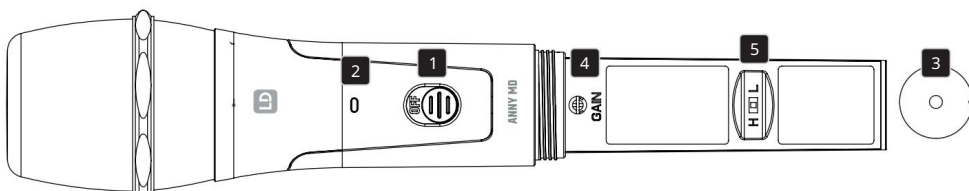
**1** ORNIT/OPRIT

Înterupător de alimentare. Glisați comutatorul în sus pentru a porni emițătorul portabil; cuvântul „ON” va fi acum vizibil sub comutator. Glisați comutatorul în jos pentru a opri emițătorul portabil.

2 LED-URI DE STATUS

Dacă bateriile sunt suficient încărcate, LED-ul se va aprinde verde când emițătorul portabil este pornit. Dacă LED-ul se aprinde roșu, înseamnă că nivelul bateriei este scăzut. Înlocuiți imediat bateriile uzate.

3 IR WINDOW

Fereastra cu infraroșu pentru sincronizarea canalului radio al receptorului și emițătorului se află în partea inferioară a emițătorului portabil (pentru procedura de sincronizare, consultați secțiunea **MODUL RECEPTOR > SINCRONIZARE**).

4 CONTROLUL SENSIBILITĂȚII (SENSIBILITATE LA INTRARE)

Rotire la stânga: Reduce sensibilitatea de intrare

Rotire la dreapta: Crește sensibilitatea de intrare

5 COMUTATOR HF (REGLARE PUTERE TRANSMISIE)

Poziția „H”: înaltă; Poziția „L”: joasă

ÎNLOCUIREA BATERIEI

Pentru a înlocui bateriile, deschideți compartimentul pentru baterii al emițătorului portabil. Pentru a face acest lucru, slăbiți capacul compartimentului rotindu-l în sens invers acelor de ceasornic și trăgându-l drept afară. Scoateți bateriile vechi și introduceți baterii noi (2 baterii alcaline AA/LR6) conform schemelor de pe compartimentul pentru baterii. Puneți capacul compartimentului pentru baterii la loc în carcasă și închideți-l rotindu-l în sensul acelor de ceasornic.

Dacă nu intenționați să utilizați emițătorul pentru o perioadă lungă de timp, scoateți bateriile pentru a preveni deteriorarea acestuia din cauza sulfatării bateriilor.

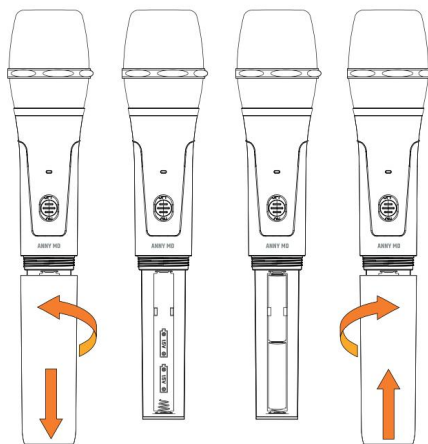

TRANSMIȚĂTOR DE PACHETE

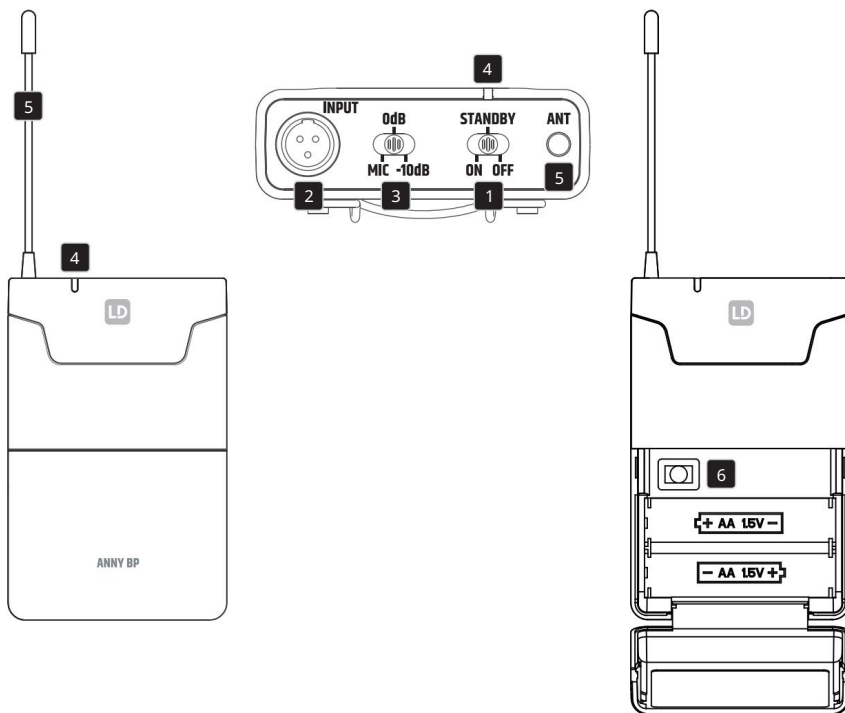

1 PORNIT / STANDBY / OPRIT

Comutator pentru a porni sau opri transmiiătorul bodypack (ON = transmiiător pornit, OFF = transmiiător oprit). În poziția STANDBY, transmiiătorul funcționează, dar semnalul audio este dezactivat.

2 NTRĂRI

Conector mini-XLR cu 3 pini pentru conectarea unui microfon pentru căști, lavalieră sau instrument și a unui cablu de chitară.

3 microfoane / 0dB / -10dB

Reglați sensibilitatea de intrare. Setați sensibilitatea astfel încât, atunci când este prezent un semnal (voce, cântat, chitară etc.), LED-ul AF al receptorului să se aprindă verde. De îndată ce semnalul audio începe să distorsioneze, reduceți sensibilitatea setând comutatorul cu 3 poziții MIC / 0dB / -10dB la cea mai mică valoare.

Exemple: microfon cu cască = MIC; chitară cu doză pasivă = 0 dB; chitară cu doză activă = -10 dB.

4 LED-URI DE STATUS

Dacă bateriile sunt suficient încărcate, LED-ul se va aprinde verde când transmiiătorul este pornit. Dacă LED-ul se aprinde roșu, înseamnă că nivelul de încărcare al bateriei este scăzut. Înlocuiți imediat bateriile uzate.

5 ANTENE

Antenă transmiiător bodypack. Pentru o recepție optimă, nu o acoperiți și nu o îndoiți.

6 FERESTRĂ GO

Fereastra cu infraroșu pentru sincronizarea canalului radio al receptorului și emițătorului se află în compartimentul bateriei. Pentru a deschide compartimentul bateriei, apăsați simultan cele două marcaje de pe lateralele capacului compartimentului și rotiți-l înainte (pentru procedura de sincronizare, consultați secțiunea MODUL RECEPTOR > SINCRONIZARE).

ÎNLOCUIREA BATERIEI

Pentru a înlocui bateriile, deschideți compartimentul pentru baterii al transmiiătorului bodypack apăsând simultan pe cele două marcaje de pe lateralele capacului compartimentului pentru baterii și rotindu-l înainte. Scoateți bateriile vechi și introduceți altele noi (două baterii alcaline AA/LR6) conform schemelor de pe compartimentul pentru baterii. Acum, rabatați capacul compartimentului pentru baterii înapoi pe carcasă până când se fixează în poziție cu un clic. Dacă nu veți utiliza transmiiătorul pentru o perioadă lungă de timp, scoateți bateriile pentru a preveni deteriorarea transmiiătorului din cauza sulfatării bateriilor.

AMPLASAREA TRANSMIȚĂTORULUI DE PACHETE

Agățați transmiiătorul de o curea sau curea, așa cum se arată în figură.

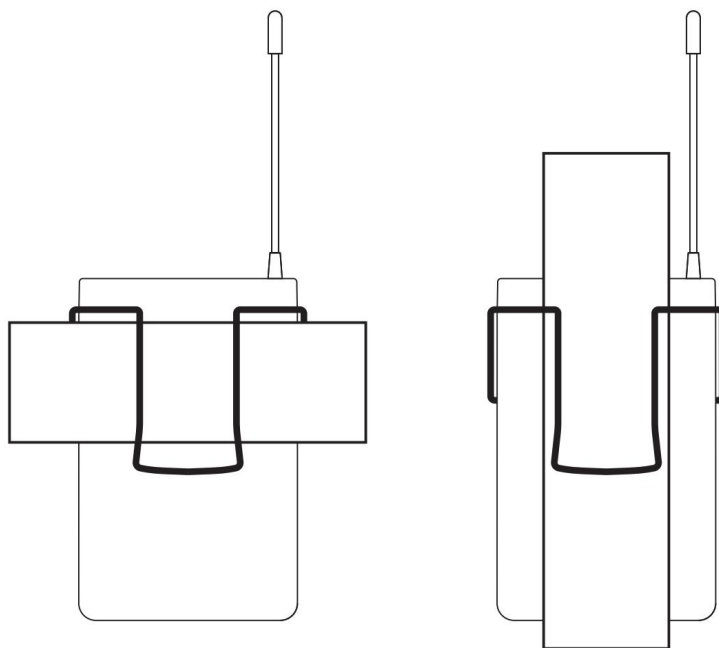

ASIGNARE PIN INTRARE MINI-XLR

Chitară electrică, bas electric și alte surse de semnal cu impedanță ridicată

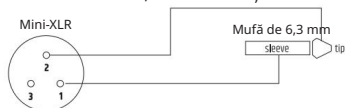

Microfon cu condensator cu rezistență de terminare internă



Microfon cu condensator fără rezistență de terminare internă

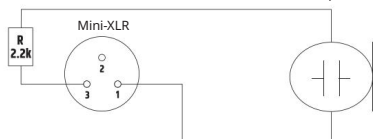

ÎNGRIJIRE, ÎNTREȚINERE ȘI REPARAȚII

Pentru a asigura funcționarea corectă pe termen lung a unității, este necesară întreținerea regulată și verificările necesare. Nivelul de îngrijire și întreținere necesar depinde de intensitatea utilizării și de mediul înconjurător.

În general, recomandăm o inspecție vizuală înainte de fiecare pornire. În plus, vă recomandăm să efectuați toate măsurile de întreținere enumerate mai jos la fiecare 500 de ore de funcționare sau, în cazul unei utilizări mai puțin intensive, după maximum un an. Defectele cauzate de o îngrijire insuficientă pot duce la limitarea drepturilor de garanție.

ÎNGRIJIREA ECHIPAMENTULUI (POATE FI EFECTUATĂ DE CĂTRE UTILIZATOR)



AVERTISMENT Înainte de a efectua orice lucrare de întreținere, deconectați alimentarea cu energie electrică și, dacă este posibil, toate conexiunile la aparat.



AVERTISMENT! Îngrijirea necorespunzătoare a echipamentului poate cauza deteriorarea sau chiar distrugerea unității.

1. Suprafețele carcasei trebuie curățate cu o cârpă curată și umedă. Asigurați-vă că umezeala nu poate pătrunde în unitate.
2. Orificiile de admisie și evacuare a aerului trebuie curățate periodic de praf și murdărie. Dacă se utilizează aer comprimat, asigurați-vă că nu se deteriorează unitatea (de exemplu, ventilatoarele trebuie blocate în acest caz).
3. Cablurile și contactele ștecherelor trebuie curățate regulat și ferite de praf și murdărie.
4. În general, nu se recomandă utilizarea agenților de curățare, dezinfectanților sau abrazivilor pentru întreținere, deoarece aceștia pot deteriora finisajul suprafeței. Solvenții, cum ar fi alcoolul, în special, pot afecta funcționarea garniturilor carcasei.
5. În general, unitățile trebuie depozitate într-un loc uscat și protejat de praf și murdărie.

ÎNTREȚINERE ȘI REPARAȚII (NUMAI DE CĂTRE PERSONAL CALIFICAT)



PERICOL! Există componente sub tensiune în aparat. Chiar și după deconectarea de la rețeaua electrică, poate exista tensiune reziduală în aparat, de exemplu, din cauza condensatoarelor încărcate.



ATENȚIE! Unitatea nu conține ansambluri care necesită întreținere din partea utilizatorului.



ATENȚIE! Lucrările de întreținere și reparații pot fi efectuate numai de către personal specializat autorizat de producător. În caz de dubiu, vă rugăm să contactați producătorul.



ATENȚIE! Lucrările de întreținere efectuate necorespunzător pot afecta dreptul dumneavoastră de garanție.



ATENȚIE! În cazul kiturilor de conversie sau modernizare furnizate de producător, este esențial să respectați instrucțiunile de instalare incluse.

ÎNLOCUIREA BATERIILOR ECHIPAMENTULUI



ÎNAINTE de a înlocui bateriile, asigurați-vă că citiți cu atenție instrucțiunile din secțiunea ECHIPAMENTE CU BATERII DEȚINUTE DE UTILIZATOR SAU ÎNLOCUITE DE UTILIZATOR din instrucțiunile de siguranță din acest manual!

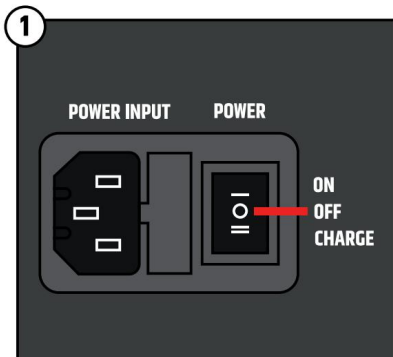

Înainte de a înlocui bateriile, asigurați-vă că echipamentul este oprit și deconectat de la rețeaua electrică (poziția centrală a întrerupătorului de alimentare este pe „OFF”, cu simbolul cerc).

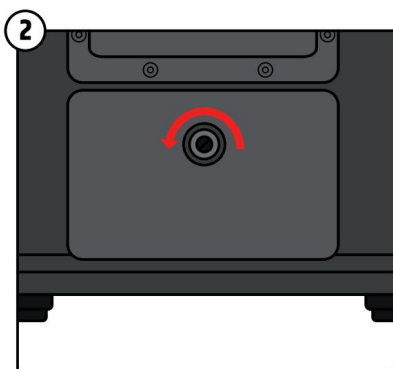

Rotiți șurubul de blocare al capacului compartimentului bateriei în sens invers acelor de ceasornic pentru a deschide compartimentul bateriei.

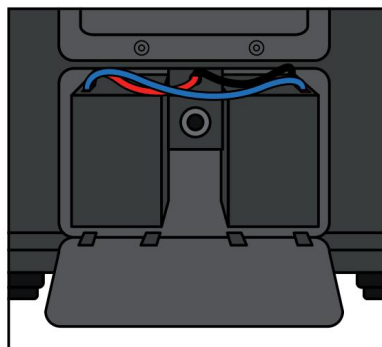

Scoateți capacul compartimentului bateriei.

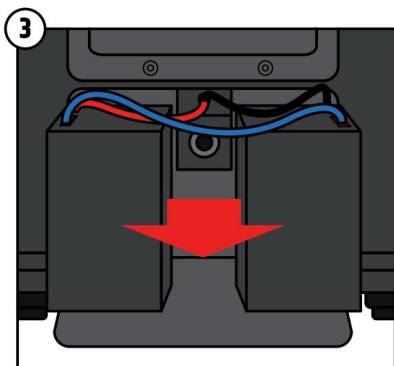

Scoateți cu grijă cele două baterii din compartiment.

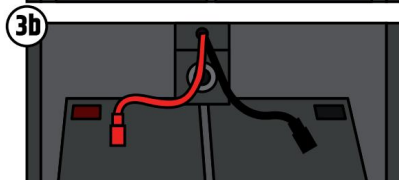
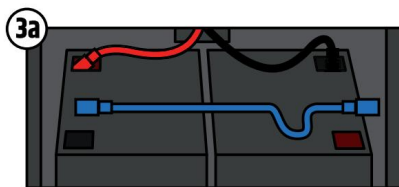

Deconectați cu grijă cablul albastru care conectează ambele baterii.
Apoi, deconectați cu grijă cablurile echipamentului (roșu și negru) de la contactele bateriei.



Conectați firul roșu de la dispozitiv la contactul roșu al primei baterii noi.
Conectați firul negru de la dispozitiv la contactul negru al celei de-a doua baterii noi.

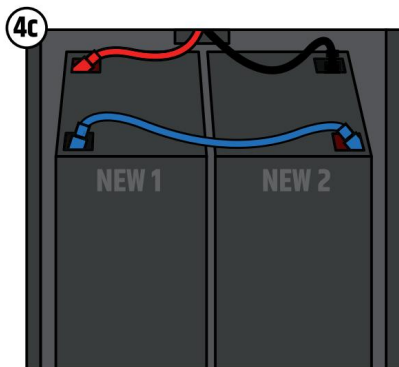

Conectați contactele neutilizate (1 roșu și 1 negru) ale celor două baterii cu firul albastru.

Asigurați-vă că toate firele sunt conectate corect la contacte.

ENGLIZĂ

GERMAN

FRANCEZĂ

SPANIOLĂ

LĂSTRUI

ITALIAN

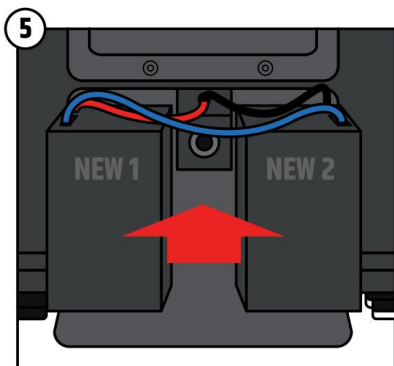

Reintroduceți cu grijă ambele baterii în compartiment. Asigurați-vă că firele sunt fixate corect la contacte. Contactele bateriei trebuie să fie orientate spre interior. Firul albastru trebuie să fie orientat spre dumneavoastră.

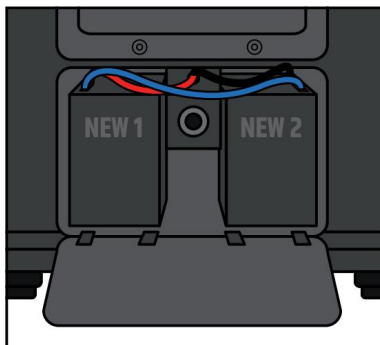

Așezați capacul cu clapetele în jos și încadrându-l în sloturile corespunzătoare din compartimentul bateriei.

Asigurați-vă că nu prindeți niciun cablu.

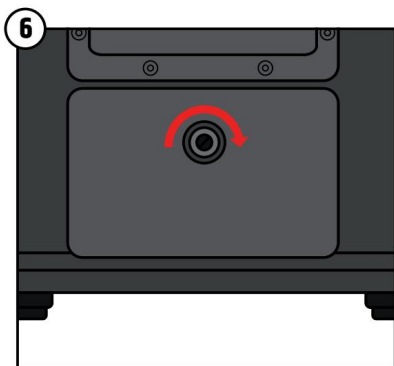

Apăsați capacul pe compartimentul bateriei și rotiți șurubul de blocare în sensul acelor de ceasornic pentru a-l închide din nou.

Asigurați-vă că compartimentul bateriilor este închis corect înainte de a utiliza din nou echipamentul.

ACCESORII OPȚIONALE

Husă de protecție căptușită pentru ANNY® 10
Referință: LDANNY10PC

Modul receptor pentru ANNY®
Referință: LDANNYR

Microfon portabil pentru ANNY®
Referință: LDANNYMD

Transmițător cu clapetă mică ANNY®
Referință: LDANNYBP



UTILIZARE:

La plasarea unei comenzi, este necesar să completați referința modului receptor, a emițătoarelor portabile și bodypack, adăugând sufixul corespunzător intervalului de frecvență dorit.

Sufixul B8 corespunde intervalului de frecvență 823 – 832 MHz + 863 – 865 MHz.

Sufixul B6 corespunde intervalului de frecvență 655 – 679 MHz.

Sufixul B5 corespunde intervalului de frecvență 584 – 608 MHz.

Sufixul B51 corespunde intervalului de frecvență 514 – 542 MHz
(doar pentru piața din SUA).

Sufixul B47 corespunde intervalului de frecvență 470 – 490 MHz
(doar pentru piața din SUA).

Exemplu: Modulul receptor cu intervalul de frecvență 823 – 832 + 863 – 865 MHz are referința LDANNYRB8.

DATE TEHNICE

Referință produs	LDANNY10
General	
Tipul de produs	Difuzor PA alimentat cu baterii
Tip	Activ
Culoare	negru
Putere sistem (RMS)	80 W
Putere de sistem (vârf)	160 W
SPL maxim mediu (sinusoidal)	111 dB
SPL maxim de vârf (undă sinusoidală)	118 dB
Răspuns în frecvență (-10 dB)	45 Hz – 20 kHz
Frecvență de tăiere	1800 Hz
Dispersie (H × V)	120° x 60°
Larg	361 mm
Fond	300 mm
Înălțime	566 mm
Caracteristici	TWS, mixer cu 6 canale cu presetări de sistem, egalizator pe 3 benzi, efecte (reverb și delay), mod de prioritate/atenuare audio, port USB-C pentru încărcarea dispozitivelor mobile
Greutate	18,22 kg (15,35 kg fără baterii)
Woofers bas/mediu	
Dimensiunile difuzorului de bas/ mass-media	10"
Dimensiuni difuzor de bas (mm)	254 mm
Magnet pentru woofer	Ferită
Marca wooferului	Făcut la comandă

ENGLIZĂ

Referință produs LDANNY10

Bobină de woofer	2"
Bobină vocală pentru woofer (mm)	51 mm
Construcția cutiei	Reflex de bas
Materialul cutiei	Polipropilenă

GERMAN

Acut

Corn	Directivitate constantă
Dimensiunile tweeterului	1"
Dimensiunea tweeterului (mm)	25 mm
Magnet pentru tweeter	Ferită
Marca tweeterului	Făcut la comandă
Bobină tweeter	1"
Bobină tweeter (mm)	25 mm

FRANCEZĂ

Modul amplificator (integrat)

Amplificator	Clasa D
Circuite de protecție	Scurtcircuit, supraîncălzire
Temperatura ambiantă de funcționare	0 - 40 °C
Umiditate relativă	0 - 80%, fără condens
Fuzibil	T2AL 250V
Controale	Volum principal/navigare meniu, volum intrare 1, comutator microfon/linie intrare 1, volum intrare 2, comutator microfon/linie intrare 2, volum intrări 3+4, volum intrări 5+6 (Bluetooth), efecte, pornire/oprire

SPANIOLĂ

LUSTRU

Indicatori	Starea bateriei, afișaj LCD multifuncțional
------------	---

Alimentare electrică	IEC
Tensiune electrică	100 - 240 V, 50 - 60 Hz
Consum	150 W

ITALIAN

Bilete fizice	5
Conectori de intrare fizici	2 mufe combinate (mufă jack de 6,3 mm/XLR), 2 RCA, minijack de 3,5 mm
Ieșire de amestecare	1
Conector de ieșire de mixare	XLR macho
Standardul Bluetooth	5.0
Decodor audio Bluetooth	SBC/AAC

Baterie

Baterii reîncărcabile	12 V, 5 Ah
Tehnologia bateriilor	Plumb-acid

Referință produs	LDANNY10
Tip baterie	6FM5
Indicator baterie	LED cu 4 segmente
Durata de viață a bateriei cu muzică (presetare MUZICĂ, volum maxim)	> 5 ore
Durata de viață a bateriei cu muzică (presetare ECO, volum mediu)	> 25 de ore
Timp de încărcare (80%, fără semnal)	> 3,5 ore
Timp de încărcare (încărcare completă, fără semnal)	> 7 ore

Receptor wireless

Interval de frecvență de transmisie	470 – 490 MHz (versiunea SUA) 512 – 542 MHz (versiunea SUA) 584 – 608 MHz 655 – 679 MHz 823 – 832 MHz + 863 – 865 MHz
Tipul de modulație	FM
Canale	12
Răspuns în frecvență	50 până la 17000 Hz
Controale	Sincronizare, squelch, pornire/oprire, creștere volum, reducere volum
Indicatori	AF (led), ecran LED, RF (led)
Conexiuni	BNC pentru antenă de recepție, ieșire audio

Microfon dinamic portabil

Tipul de produs	Accesorii pentru sisteme de microfon wireless
Tip	Microfon
Interval de frecvență de transmisie	470 – 490 MHz (versiunea SUA) 512 – 542 MHz (versiunea SUA) 584 – 608 MHz 655 – 679 MHz 823 – 832 MHz + 863 – 865 MHz
Canale	12
Tipul de microfon	Dinamic
Directivitate	Cardioid
Răspuns în frecvență	60 Hz la 20 kHz
Raportul semnal-zgomot	104 dB
Putere nominală HF	10 mW
Controale	Comutator de aprindere

ENGLISH

Referință produs	LDANNY10
Indicatori	Putere/Baterie descărcată (LED)
Tensiune electrică	2 baterii AA
Autonomie	> 8 ore
Lungime	250,4 mm
Diametru	32,5 mm (corp)
Greutate	0,25 kg
Alte caracteristici	Baterii incluse, sincronizare frecvență prin IR

GERMAN

FRANCEZA

SPANIOLA

LUSTRII

ITALIAN

Transmițător bodypack

Tipul de produs	Accesorii pentru sisteme de microfon wireless
Tip	Husă pentru transmițător
Interval de frecvență de transmisie	470 – 490 MHz (versiunea SUA) 512 – 542 MHz (versiunea SUA) 584 – 608 MHz 655 – 679 MHz 823 – 832 MHz + 863 – 865 MHz

Canale	12
Bilete	Mini-XLR (3 pini)
Răspuns în frecvență	45 Hz – 20 kHz
Raportul semnal-zgomot	100 dB
Putere nominală HF	10 mW
Controale	Pornire/standby/oprire, selector de amplificare

Indicatori	Putere/Baterie descărcată (LED)
Tensiune electrică	2 baterii AA
Autonomie	> 8 ore
Larg	64 mm

Înălțime	100 mm (fără antenă)
Adâncime	21 mm (fără clemă de curea)
Greutate	0,15 kg
Alte caracteristici	Sincronizare frecvență IR, amplificare comutabilă, mod standby, baterii incluse

Diadem Micro

Tipul de produs	Accesorii pentru sisteme de microfon wireless
Tip	Diadem Micro
Răspuns în frecvență	50 Hz la 12 kHz
Directivitate	Cardioid

Referință produs	LDANNY10
Impedanță nominală	680 Ω
Cerințe de alimentare fantomă 5V	
Intrare microfon	Mini-XLR (3 pini, mamă)
Accesorii incluse	Bule rezistente la vânt
Greutate	0,049 kg

DISPOZIȚIE



Ambalaj:

1. Ambalajele pot fi introduse în sistemul de reciclare prin următoarele canale de eliminare obișnuită.
2. Vă rugăm să separați ambalajele în conformitate cu legile privind eliminarea și reglementările de reciclare din țara dumneavoastră.



Dispozitiv:

1. Acest aparat este supus Directivei europene privind deșeurile de echipamente electrice și electronice (DEEE), cu modificările ulterioare. Directiva privind echipamentele electrice și electronice (DEEE). Aparatele și bateriile vechi nu trebuie eliminate la gunoierul menajer. Aparatul sau bateriile vechi trebuie eliminate prin intermediul unei companii autorizate de eliminare a deșeurilor sau al unei instalații municipale de eliminare a deșeurilor. 2. Respectați toate legile aplicabile privind eliminarea din țara dumneavoastră.
3. În calitate de client privat, puteți obține informații despre opțiunile de eliminare ecologice de la distribuitorul de la care ați achiziționat produsul sau de la autoritățile regionale competente.

ENGLISH

DECLARAȚIA PRODUCĂTORULUI DE GARANȚIE, PRODUCĂTORUL ȘI LIMITAREA RĂSPUNDERII

Adam Hall GmbH, Adam-Hall-Str. 1, D-61267 Neu Anspach / E-Mail Info@adamhall.com /
+49 (0)6081 / 9419-0.

Condițiile noastre actuale de garanție și limitarea răspunderii pot fi găsite la adresa: https://cdn-shop.adamhall.com/media/pdf/MANUFACTURERS-DECLARATIONS_LD_SYSTEMS.pdf.

În caz de service, vă rugăm să contactați distribuitorul.

GERMAN

CONFORMITATE

CE Adam Hall GmbH declară prin prezenta că acest produs respectă următoarea directivă (dacă este cazul):
RTTE (1999/5/CE) sau RED (2014/53/UE) din iunie 2017

Directiva privind joasa tensiune (2014/35/UE)

Directiva EMV (2014/30/UE)

RoHS (2011/65/UE)

Puteți consulta declarația de conformitate completă la www.adamhall.com.

În plus, îl puteți solicita și la adresa info@adamhall.com.

FRANCEZA

DECLARAȚIE CE DE CONFORMITATE

Declarații de conformitate pentru produsele acoperite de directivele LVD, EMC și RoHS

Acestea pot fi solicitate la adresa info@adamhall.com.

Declarații de conformitate pentru produsele care fac obiectul Directivei RED

Acestea pot fi solicitate la www.adamhall.com/compliance/.

SPANIOLĂ

LUSTRU

ITALIAN

LUSTRUI

AI FĂCUT ALEGEREA CORECTĂ!

Acest dispozitiv a fost proiectat și fabricat conform unor standarde înalte de calitate pentru a asigura mulți ani de funcționare fără probleme. Aceasta este ceea ce reprezintă LD Systems prin numele său și anii de experiență ca producător de produse audio de înaltă calitate. Vă rugăm să citiți cu atenție acest manual de utilizare pentru a profita rapid la maximum de noul dumneavoastră produs LD Systems. Mai multe informații despre LD Systems pot fi găsite pe site-ul nostru www.ld-systems.com

INFORMAȚII DESPRE ACEST MANUAL DE INSTRUCȚIUNI

- Înainte de utilizare, citiți cu atenție instrucțiunile de siguranță și întregul manual.
- Respectați avertismentele de pe dispozitiv și din instrucțiunile de utilizare.
- Păstrați întotdeauna instrucțiunile de utilizare la îndemână.
- Dacă vindeți sau transferați dispozitivul, vă rugăm să îi înmânați și aceste instrucțiuni de utilizare, deoarece acestea reprezintă o parte esențială a produsului.

UTILIZAȚI ÎN CONFORMITATE CU REGLEMENTĂRILE

Produsul este un dispozitiv pentru asistența tehnologiei evenimentelor!

Produsul a fost dezvoltat pentru uz profesional în domeniul tehnologiei evenimentelor și nu este potrivit pentru utilizarea în mediul casnic!

În plus, acest produs este destinat exclusiv utilizatorilor calificați, cu cunoștințe de specialitate în tehnologia evenimentelor!

Utilizarea produsului în afara datelor tehnice și a condițiilor de operare specificate este considerată neconformă cu scopul propus!

Răspunderea pentru vătămări corporale sau daune materiale aduse terților, rezultate din utilizarea necorespunzătoare, este exclusă!

Produsul nu este potrivit pentru:

- Persoane (inclusiv copii) cu capacități fizice, senzoriale sau mentale reduse sau fără experiență și cunoștințe.
- Copii (copiii

trebuie instruiți să nu se joace cu aparatul).

EXPLICAȚIA TERMENILOR ȘI SIMBOLURILOR

1. PERICOL: Cuvântul PERICOL, eventual în combinație cu un simbol, indică imediat situații sau condiții periculoase pentru viață și sănătate.
2. AVERTISMENT: Cuvântul AVERTISMENT, eventual în combinație cu un simbol, indică o situație sau condiții potențial periculoase pentru viață și sănătate.
3. ATENȚIE: Cuvântul ATENȚIE, eventual în combinație cu un simbol, este folosit pentru a indica situații sau condiții care ar putea duce la vătămări corporale.
4. ATENȚIE : Cuvântul ATENȚIE, eventual în combinație cu un simbol, este utilizat pentru a indica situații sau condiții care ar putea duce la daune materiale și/sau mediului.

ENGLIZĂ



Acest simbol indică pericole care pot provoca electrocutare.



Acest simbol indică locuri sau situații periculoase.

GERMAN



Acest simbol indică pericolele asociate cu suprafețele fierbinți.



Acest simbol indică pericol din cauza nivelurilor ridicate de volum.

FRANCEZĂ



Acest simbol indică informații suplimentare despre funcționarea produsului.



Acest simbol indică un dispozitiv care nu conține piese care pot fi înlocuite de utilizator.



Acest simbol indică echipamente electrice destinate în principal utilizării în interior.

SPANIOLĂ

INSTRUCȚIUNI DE SIGURANȚĂ



PERICOL:

1. Nu deschideți și nu modificați dispozitivul.
2. Dacă dispozitivul nu funcționează corect sau dacă au pătruns lichide în dispozitiv sau obiecte sau dacă dispozitivul este deteriorat în orice alt mod, opriți-l imediat și deconectați-l de la sursa de alimentare. Dispozitivul poate fi reparat numai de către specialiști autorizați.
3. Pentru dispozitivele din clasa de protecție 1, conductorul de protecție trebuie conectat corect. Nu întrerupeți niciodată conductorul de protecție. Dispozitivele din clasa de protecție 2 nu au conductor de protecție.
4. Asigurați-vă că firele sub tensiune nu sunt îndoite sau deteriorate în alt mod mecanic.
5. Nu deconectați niciodată siguranța aparatului.

LUSTRII



AVERTIZARE:

1. Nu utilizați dispozitivul dacă acesta prezintă deteriorări vizibile.
2. Dispozitivul poate fi instalat numai fără alimentare.
3. Dacă cablul de alimentare al dispozitivului este deteriorat, nu îl utilizați.
4. Cablurile de rețea conectate permanent pot fi înlocuite numai de către personal calificat.
persoană.

ITALIAN



ATEN IE:

1. Nu utilizați dispozitivul dacă a fost expus la fluctuații mari de temperatură (de exemplu, după transport). Umiditatea și condensul pot deteriora dispozitivul. Nu porniți dispozitivul până când nu a atins temperatura ambiantă.
2. Asigurați-vă că tensiunea și frecvența rețelei corespund valorilor imprimate pe dispozitiv. Dacă dispozitivul are un comutator de selectare a tensiunii, nu conectați dispozitivul până când acesta nu este setat corect. Folosiți doar cabluri de rețea adecvate.
3. Pentru a deconecta dispozitivul de la rețeaua electrică la toți polii, nu este suficient să apăsați butonul de pornire/oprire de pe dispozitiv.
4. Asigurați-vă că siguranța utilizată corespunde cu tipul imprimat pe dispozitiv.
5. Asigurați-vă că au fost luate măsurile adecvate împotriva supratensiunii (de exemplu, lovituri de trăsnet).
6. Pentru dispozitivele cu conexiune Power Out, respectați curentul maxim de ieșire specificat. Asigurați-vă că curentul total consumat de toate dispozitivele conectate nu depășește valoarea specificată.
7. Înlocuiți cablurile de alimentare cu priză doar cu unele originale.
8. Funcționează numai pe dispozitive compatibile, testate și nedeteriorate în prezent conectat la rețea.



PERICOL:

1. Pericol de sufocare! Pungile de plastic și piesele mici trebuie ținute departe de persoanele (inclusiv copiii) cu capacități fizice, senzoriale sau mentale limitate.
2. Pericol de cădere! Asigurați-vă că dispozitivul este instalat în siguranță și nu poate cădea. Folosiți doar suporturi sau monturi adecvate (în special pentru instalări permanente). Asigurați-vă că accesoriile sunt instalate și fixate corect. Asigurați-vă că sunt respectate reglementările de siguranță aplicabile.



AVERTIZARE:

1. Utilizați dispozitivul numai conform destinației sale.
2. Dispozitivul trebuie utilizat numai cu accesoriile recomandate și prevăzute de producător.
3. În timpul instalării, vă rugăm să respectați reglementările de siguranță în vigoare în țară. o anumită țară.
4. După conectarea dispozitivului, verificați toate traseele cablurilor pentru a evita deteriorarea sau accidentele, de exemplu, din cauza pericolului de împiedicare.
5. Trebuie respectată distanța minimă specificată față de materialele inflamabile în mod normal! Dacă nu se specifică altfel, distanța minimă este de 0,3 m.

ENGLISH



ATEN IE:

1. În cazul pieselor mobile, cum ar fi consolele de montare sau alte piese mobile elemente, există posibilitatea de bruiaj.

GERMAN



ATEN IE:

1. Nu instalați și nu utilizați aparatul în apropierea caloriferelor, a ghișeelor de încălzire, a sobelor sau a altor surse de căldură. Asigurați-vă întotdeauna că aparatul este instalat astfel încât să fie răcit corespunzător și să nu se supraîncălzească.
2. Nu așezați surse de aprindere, cum ar fi lumânări aprinse, în apropierea dispozitivului.
3. Nu acoperiți orificiile de ventilație și nu blocați ventilatoarele.
4. Pentru transport, utilizați ambalajul original sau ambalajul furnizat de producător.

FRANȚEZĂ

5. Evitați șocurile sau impacturile asupra dispozitivului.
6. Trebuie respectat nivelul de protecție IP, precum și condițiile de mediu, cum ar fi temperatură și umiditate, conform specificațiilor.
7. Dispozitivele pot fi supuse unei dezvoltări continue. În cazul unor discrepanțe între instrucțiunile de utilizare și etichetarea dispozitivului privind condițiile de funcționare, performanța sau alte caracteristici ale dispozitivului, informațiile de pe dispozitiv au întotdeauna prioritate.
8. Dispozitivul nu este potrivit pentru utilizare în climate tropicale sau la altitudini peste 2000 m. nrm

SPANIOLĂ



NOTĂ:

Conectarea cablurilor de semnal poate cauza interferențe semnificative. Asigurați-vă că dispozitivele conectate la ieșire sunt dezactivate după conectare. În caz contrar, nivelul de zgomot poate provoca daune.

LUSTRI



ATENȚIE PRODUSE AUDIO CU VOLUM MARE!

Acest dispozitiv este destinat uzului profesional.
Utilizarea comercială a acestui dispozitiv este supusă reglementărilor și directivelor naționale aplicabile în materie de prevenire a accidentelor.
Deteriorarea auzului din cauza volumului mare și a expunerii continue: Utilizarea acestui produs poate produce niveluri ridicate de presiune sonoră (SPL) care pot provoca afectarea auzului. Evitați expunerea la volume mari.

ITALIAN



TRANSMISIA SEMNALULUI PRIN RADIO (de exemplu, sisteme audio W-DMX sau radio, Bluetooth): Calitatea și performanța transmisiei semnalului wireless depind, în general, de condițiile de mediu.

Raza de acțiune și stabilitatea semnalului sunt influențate, printre altele, de:

- Ecranare (de exemplu, pereți, clădiri metalice, apă)
- Trafic radio intens (de exemplu, rețele W-LAN

puternice)- Interferențe
- Radiații electromagnetice (de exemplu, pereți video LED, variatoare)

Toate specificațiile gamei se referă la utilizarea în câmp liber, cu contact vizual neobstrucționat!

Funcționarea emițătorului este supusă reglementărilor oficiale. Acestea pot varia în funcție de regiune și trebuie verificate de către operator înainte de utilizare (de exemplu, frecvența radio și puterea de transmisie).



AVERTISMENT:

Dispozitivele cu transmisie de semnal wireless nu sunt potrivite pentru funcționarea în zone sensibile unde funcționarea cu unde radio poate duce la posibile interacțiuni.

Acestea includ, de exemplu:

- Spitale, centre medicale sau alte unități medicale care oferă tratament pacienților cu personal și echipamente specializate.
- Zone periculoase de clasa I, II și III
- Zone cu utilizare restricționată
- Facilități militare

- Aeronave sau vehicule
- Zone în care utilizarea telefoanelor mobile este interzisă



DISPOZITIVE CU ACUMULATOARE, BATERII ȘI ÎNCĂRCĂTOARE
PERICOL:

1. Nu lăsați dispozitivul cu bateria departe de surse de căldură și nu îl expuneți la Lumină directă a soarelui. Nu așezați produsul pe sau în aparate de încălzire, cum ar fi cuptoare cu microunde, cuptoare sau calorifere. Bateriile pot exploda dacă sunt supraîncălzite. Respectați condițiile de mediu și de funcționare permise! Acestea pot fi găsite în specificațiile tehnice.
2. Nu deschideți dispozitivul! Nu faceți nicio modificare la baterie și nu încercați să o înlocuiți. celule de baterie!
3. Nu deteriorați celulele sau pachetele de baterii. Nu îndepărtați peliculele de protecție sau abțibildurile. Nu introduceți obiecte străine în baterie. Nu permiteți pătrunderea lichidelor în baterie. Acest lucru poate duce la incendiu, explozie sau alte situații periculoase (de exemplu, gaze).
4. Dacă dispozitivul se deformează sau se supraîncălzește, scoateți-l imediat din funcțiune! Utilizarea continuă a dispozitivului poate duce la incendiu, explozie sau alte situații periculoase (de exemplu, degazare).
5. Nu aruncați dispozitivul în foc! Pericol de explozie!
6. Evitați impacturile mecanice puternice asupra dispozitivului! Daunele cauzate Căderea, ruperea sau perforarea, precum și presiunea ridicată, duc la riscul de incendiu și explozie, precum și la riscul unor situații periculoase ulterioare (de exemplu, degazare).
7. Încărcați dispozitivul sau bateria numai conform destinației. Folosiți doar încărcătorul original. Rețineți că o conexiune compatibilă nu înseamnă neapărat că încărcătorul este potrivit.
8. Rețineți că funcția de încărcare nu este oprită prin intermediul întrerupătorului principal al dispozitivului la toate dispozitivele.
9. În cazul încărcătoarelor integrate cu cutii de transport, procesul de încărcare se poate efectua doar cu capacul deschis.
10. Lichidul vărsat este coroziv și poate fi toxic. Poate provoca iritații ale pielii și ochilor și este periculos în caz de înghițire. Evitați contactul cu lichidul vărsat. În caz de contact cu lichidul vărsat, clătiți imediat zona afectată cu multă apă și solicitați asistență medicală.



**DISPOZITIVE CU BATERIE ÎNLOCUITĂ DE UTILIZATOR
PERICOL:**

Vă rugăm să urmați recomandările din fișa tehnică a producătorului bateriilor sau acumulatorilor utilizați!

1. Bateriile și acumulatorii trebuie depozitați într-un loc ferit de persoanele (inclusiv copiii) cu capacități fizice, senzoriale sau mentale limitate.
Pericol de sufocare!
2. Evitați impacturile mecanice puternice asupra bateriilor și acumulatorilor! Deteriorarea cauzate de cădere, rupere sau perforare, precum și de presiunea ridicată, duc la riscul de incendiu și explozie, precum și la riscul unor situații periculoase ulterioare (de exemplu, degazare).
3. Lichidul scurs din baterie este coroziv și poate fi toxic. Poate provoca Iritația pielii și a ochilor și este periculos în caz de înghițire. Evitați contactul cu lichidul care se scurge. În caz de contact cu lichidul care se scurge, clătiți imediat zona afectată cu multă apă și consultați un medic.
4. Nu încercați niciodată să încărcați baterii nereîncărcabile.
Pericol de explozie!
5. Nu aruncați bateriile sau acumulatorii în foc! Pericol de explozie!
6. Nu scurtcircuitați bateriile sau acumulatorii! Evitați contactul dintre bornele bateriei și obiecte conductoare de electricitate (de exemplu, brelocuri, monede, unelte).



ATEN IE:

1. La introducerea bateriilor și a acumulatorilor, asigurați-vă că polaritatea este corectă (consultați ilustrațiile din compartimentul bateriilor sau de pe carcasă).
2. Nu utilizați diferite tipuri de celule și mărci în același dispozitiv în același timp.
baterie.
3. Folosiți doar baterii și acumulatori cu același nivel de descărcare.
4. Verificați dacă bateriile și acumulatorii sunt deteriorate și nu utilizați baterii deteriorate.
și baterii!



ÎNCĂRCAREA, MANIPULAREA ȘI DEPOZITAREA BATERIILOR

1. Pentru a încărca bateriile instalate permanent, conectați dispozitivul la o sursă de alimentare adecvată. Rețineți că funcția de încărcare nu este dezactivată de întrerupătorul principal la toate dispozitivele.
2. Pentru informații despre timpul de încărcare necesar pentru încărcarea completă a bateriei, consultați datele tehnice. Pentru informații despre starea de încărcare a bateriei, consultați secțiunea FUNCȚIONARE.
3. Dispozitivele cu baterii cu litiu sunt echipate cu caracteristici de siguranță tipice.
4. Nu încărcați bateria în afara condițiilor de mediu specificate în datele tehnice. Dacă nu se specifică altfel, aceste condiții sunt cuprinse între +5° și +35° Celsius într-un mediu uscat.
5. Condițiile de funcționare admisibile pot fi găsite în datele tehnice. Dacă nu se specifică altfel, temperatura nu trebuie să scadă sub +5°C și nu trebuie să depășească +35°C într-un mediu uscat.
6. Temperatura ambientală admisă în timpul depozitării este indicată în fișa de date tehnic. Dacă nu se specifică altfel, temperatura nu trebuie să scadă sub +5°C și nu trebuie să depășească +35°C într-un mediu uscat.
7. După descărcare, bateria trebuie încărcată complet cât mai curând posibil.
8. Dispozitivul trebuie depozitat doar cu bateria complet încărcată.
Bateriile care nu sunt încărcate complet în timpul depozitării își pot pierde prematur capacitatea și durata de viață.
9. Dacă dispozitivul nu este utilizat pentru o perioadă lungă de timp, efectuați un ciclu complet de încărcare cel puțin o dată la 3 luni.
10. Întrerupătorul principal al dispozitivului trebuie să fie oprit în timpul depozitării.
11. Timpii de funcționare a bateriei indicați se referă întotdeauna la o baterie nouă și la utilizare normală, condițiile de muncă.
12. La temperaturi scăzute, durata de viață a bateriei poate fi mai scurtă decât cea indicată.
13. Dacă timpul de funcționare al dispozitivului în modul baterie diferă semnificativ de specificații, vă rugăm contactați partenerul dumneavoastră de afaceri.



NOTE PRIVIND DISPOZITIVELE INTERNE PORTABILE

1. Lucrări temporare! Echipamentele pentru evenimente sunt, în general, destinate exclusiv lucrului temporar.
2. Utilizarea continuă sau instalarea permanentă poate duce la degradarea performanței și la îmbătrânirea prematură a echipamentului.

CONȚINUTUL PACHETULUI:

Scoateți produsul din ambalaj și îndepărtați toate materialele de ambalare. Vă rugăm să verificați dacă livrarea este completă și integră și să anunțați vânzătorul imediat după cumpărare dacă livrarea este incompletă sau deteriorată.

Pachetul ANNY 10 include: • 1 x set de boxe ANNY 10

• 1 x cablu de alimentare •

Manual de utilizare

Pachetul ANNY 10 HHD include: • 1 x set de boxe ANNY 10

• 1 x emițător portabil + 2 x

baterii AA • 1 x modul receptor +

antena • 1 x cablu de alimentare

• Manual de utilizare

Pachetul ANNY 10 HHD 2 include: • 1 x set de boxe ANNY 10

• 2 x emițător portabil + 4 x

baterii AA • 2 x modul receptor +

antena • 1 x cablu de alimentare

• Manual de utilizare

Pachetul ANNY 10 BPH include: • 1 x set difuzoare ANNY 10

• 1 x transmițător body pack +

căști + 2 x baterii AA • 1 x modul receptor + antena • 1 x cablu de

alimentare • Manual de utilizare

Pachetul ANNY 10 BPH 2 include: • 1 x set difuzoare ANNY 10

• 2 x transmițător bodypack +

căști + 4 x baterii AA • 2 x modul receptor + antena • 1 x cablu de

alimentare • Manual de utilizare

Pachetul ANNY 10 HBH 2 include: • 1 x set boxe ANNY 10 • 1

x emițător portabil + 2 x baterii

AA • 1 x emițător bodypack + căști +

2 x baterii AA • 2 x modul receptor + antena • 1 x cablu de alimentare

• Manual de utilizare

CARACTERISTICĂ

- Soluție audio multifuncțională portabilă și alimentată de baterii
- Mixer integrat cu 6 canale, preseturi de sistem, egalizator pe 3 benzi și efecte (Reverb și Delay)
- DynX® DSP (Gen.2) asigură un sunet fără distorsiuni chiar și la volum maxim
- Două mufe receptor pentru microfoane wireless sau emițătoare bodypack
- Două intrări comutabile pentru microfon sau linie
- Până la 5 ore de autonomie a bateriei la volum maxim, 20 de ore la volum moderat
- Mod prioritate/comutare pentru indicarea semnalului microfonului • Roți încorporate și mâner retractabil pentru portabilitate ușoară
- Flanșă de 35 mm pentru utilizare pe un stâlp de difuzor
- Codare AAC pentru streaming HD Bluetooth® 5.0
- Stereo True Wireless (TWS) pentru conectarea a două seturi ANNY și bucurarea de streaming stereo autentic
- Port USB-C pentru încărcarea dispozitivelor mobile
- Suport integrat pentru tabletă sau telefon
- Intrare cu pedală pentru control ușor și fără a folosi mâinile

TRANSPORT

Datorită roților practice și mânerului retractabil este ușor de transportat, acest sistem de boxe portabil este transportat. Oprii sistemul de boxe, deconectați toate cablurile conectate, așezați boxele pe podea și apăsați zona marcată din centrul mânerului pentru a le debloca. Acum, trageți mânerul din carcasa boxelor până la capăt. Pentru a coborî mânerul, apăsați din nou zona marcată din mâner și împingeți mânerul în carcasă până la capăt. Pentru ridicarea și transportul boxelor, utilizați mânerul de transport ergonomic situat în spatele mânerului retractabil, precum și două mânere suplimentare pe lateralele carcasei.

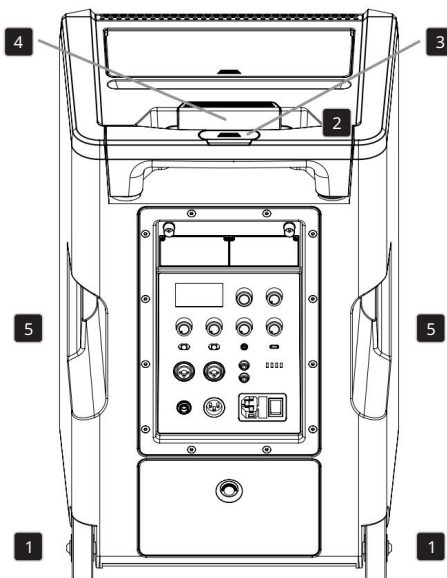



NOTĂ: Vă rugăm să evitați rostogolirea sistemului de boxe pe suprafețe neuniforme, cum ar fi pavajele cu piatră cubică. De asemenea, vă rugăm să evitați rostogolirea sistemului de boxe pe scări.

Șocurile mecanice puternice pot deteriora roțile, carcasa și componentele interne.

TAVĂ PENTRU SMARTPHONE/TABLETĂ ȘI DEPOZITARE ACCESORII

Compartimentul pentru smartphone sau tabletă se află între mânerul de transport și compartimentul pentru accesorii.

Pentru a deschide compartimentul pentru accesorii, apăsați marcajul de pe capacul compartimentului pentru accesorii.

Compartimentul pentru accesorii are spațiu pentru emițătoare portabile și de tip bodypack, precum și pentru alte accesorii, cum ar fi antenele receptorului. Pentru a închide din nou capacul, apăsați-l pe compartimentul pentru accesorii până când se fixează în poziție cu un clic.

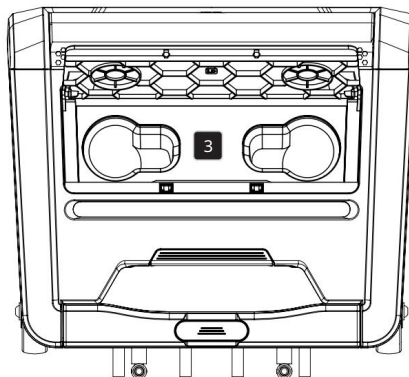
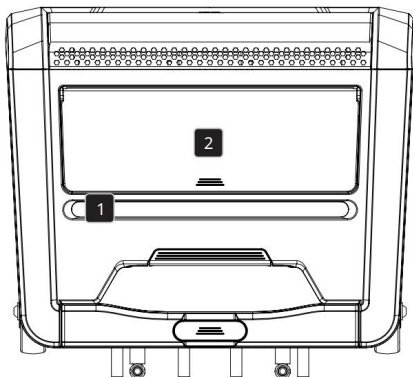

ÎNFINȚAT



PERICOL: Așezați întotdeauna difuzorul într-un loc adecvat, pe o suprafață suficient de stabilă și plană. Asigurați-vă că difuzorul nu cade de pe marginea scenei (de exemplu, din cauza vibrațiilor). Dacă utilizați un stativ, asigurați-vă că acesta este adecvat pentru greutatea și flanșa difuzorului. Stativul trebuie să stea în poziție verticală pe o suprafață solidă, iar înălțimea maximă admisă nu trebuie depășită.

Există riscul ca echipamentul să se răstoarne sau să cadă dacă nu a fost instalat și poziționat corect. Acest lucru ar putea duce la vătămări corporale grave sau chiar deces.

POŁĄCZENIA, ELEMENTY STERUJĄCE I WSKAŹNIKI

ENGLISH

DEUTSCH

FRANCAIS

ESPAÑOL

POLSKI

ITALIANO

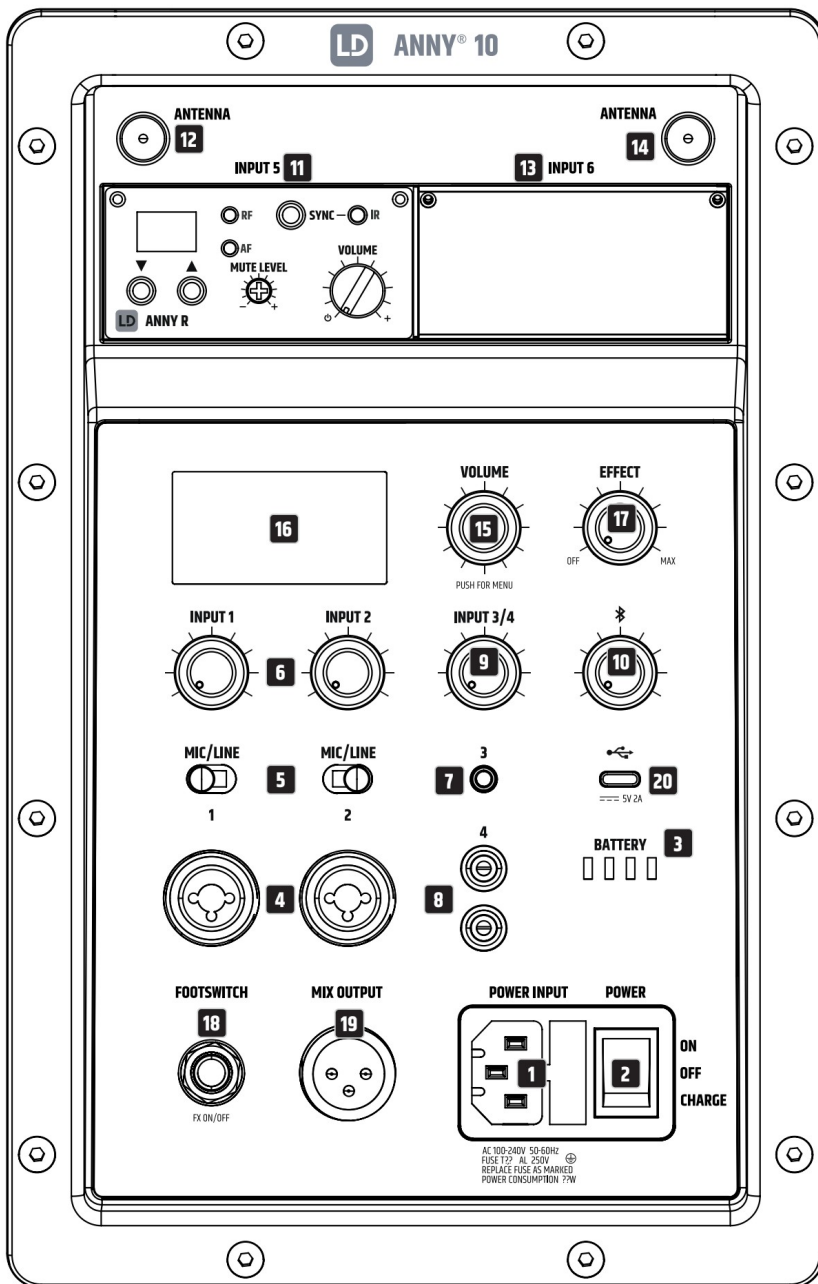

1 INTRARE DE PUTERE

Priză de rețea IEC cu suport de siguranță integrat. Este inclus un cablu de alimentare adecvat.

- Vă rugăm să folosiți alimentarea de la rețea pentru a opera și a încărca simultan bateriile interne, setând comutatorul POWER în poziția ON.
- Vă rugăm să folosiți intrarea de la rețea pentru a încărca bateriile interne fără a utiliza dispozitivul. Pentru a face acest lucru, setați comutatorul POWER în poziția CHARGE.

AVERTISMENT: Înlocuiți siguranța doar cu o siguranță de același tip și cu aceeași putere. Respectați marcajele de pe carcasa siguranței. Dacă siguranța se arde în mod repetat, contactați un centru de service autorizat.

2 PUTERI

Comutator în poziția ON: Dispozitivul este pornit. Bateriile interne pot fi încărcate și în timpul funcționării folosind cablul de alimentare inclus.

Comutator în poziția OFF: Dispozitivul este oprit.

Comutator în poziția ÎNCĂRCARE: Dispozitivul este oprit și în modul de încărcare.

3 BATERII

Afișaj cu 4 segmente pentru starea de încărcare a bateriei. 4 LED-uri aprinse = 100%, 3 LED-uri aprinse = 75%, 2 LED-uri aprinse = 50%, 1 LED aprins = 25%.

Dacă doar primul LED clipește: Sub 10%. Conectați imediat dispozitivul la rețea pentru a-l încărca.

4 INTRĂRI 1 ȘI 2 - INTRARE AUDIO

Intrare audio pentru canalul 1 sau 2, echipată cu mufe combo (XLR cu 3 pini / jack de 6,3 mm).

Intrările audio sunt potrivite atât pentru cablare balansată, cât și nebalansată.

5 INTRĂRI 1 ȘI 2 - MIC / LINIE

Comutator pentru a regla sensibilitatea de intrare pentru canalul 1 sau 2.

Conectarea unui microfon: Poziția MIC.

Conectarea unui jucător la nivel de linie: poziția LINE.

6 INTRĂRI 1 ȘI 2 - VOLUM

Rotiți butonul de control al nivelului pentru a regla volumul canalului 1 sau 2. Rotiți în sens invers acelor de ceasornic: reduceți volumul. Rotiți în sensul acelor de ceasornic: creșteți volumul.

7 INTRARE 3

Intrare de linie stereo neechilibrată cu mufă jack de 3,5 mm pentru conectarea unui player audio, cum ar fi un player MP3. Mufele de intrare INPUT 3 și INPUT 4 sunt conectate în paralel și pot fi utilizate simultan. Semnalul stereo de intrare este însumat intern în mono.

8 INTRARE 4

Intrare de linie stereo neechilibrată cu două mufe RCA pentru conectarea unui player audio, cum ar fi un CD player sau o tastatură. Mufele de intrare INPUT 3 și INPUT 4 sunt conectate în paralel și pot fi utilizate simultan. Semnalul stereo de intrare este însumat intern în mono.

9 INTRARE 3/4 – VOLUM

Reglează nivelul volumului canalelor 3 și 4. Rotiți în sens invers acelor de ceasornic: reduceți volumul.
 Rotiți în sensul acelor de ceasornic: creșteți volumul.

10 BLUETOOTH – VOLUM

Reglați nivelul volumului unui dispozitiv Bluetooth, de ex., al unui smartphone.
 Rotiți la stânga: reduceți volumul. Rotiți la dreapta: creșteți volumul (pentru a asocia accesoriul Bluetooth, consultați FUNCȚIONARE - SETĂRI BLUETOOTH).

11 INTRARE 5

Soclu de montare cu intrare audio pentru modulul receptor pentru canalul 5. Volumul canalului este controlat de butonul de volum de pe modulul receptor.



Modelul ANNY 10 (fără modul receptor): Nu modificați singur dispozitivul!

Modulul receptor poate fi instalat de tehnicienii de service Adam Hall sau de partenerii de service Adam Hall. Vă rugăm să contactați serviciul clienți Adam Hall.

12 ANTENE

Mufă BNC pentru conectarea unei antene pentru modulul receptor INPUT 5 (o antenă adecvată este inclusă cu modulul receptor).

13 INTRARE 6

Mufă de montare cu intrare audio pentru modulul receptor pentru canalul 6. Volumul canalului este controlat de butonul de volum de pe modulul receptor.



Modelul ANNY 10 (și modelele HHD/BPH – fără al doilea modul receptor): Nu modificați dispozitivul singur! Modulul receptor poate fi instalat de tehnicienii de service Adam Hall sau de partenerii de service Adam Hall. Vă rugăm să contactați serviciul clienți Adam Hall.

14 ANTENĂ

Mufă BNC pentru conectarea unei antene pentru modulul receptor INPUT 6 (o antenă adecvată este inclusă cu modulul receptor).

15 VOLUM / APĂSAȚI PENTRU MENU

Encoder rotativ cu multe funcții.

- Începând de pe afișajul principal, volumul general poate fi reglat direct prin Rotiți butonul. Rotiți în sens invers acelor de ceasornic: reduceți volumul.
 Rotație în sensul acelor de ceasornic: Măriți volumul. Înainte de a reda date audio sau de a utiliza microfonul, setați volumul general la minim și apoi măriți volumul încet pentru a evita deteriorarea dispozitivului sau afectarea auzului cauzată de volumul ridicat brusc și de feedback.
- Apăsăți butonul pentru a intra în meniul principal. Navigați prin meniul principal folosind butonul , selectați elementul dorit din submeniul rotind butonul, confirmați apăsând butonul, ajustați setările sistemului și modificați valorile din elementele de meniu corespunzătoare (vezi FUNCȚIONARE; schimbați valoarea sau starea = rotiți butonul, confirmați modificarea valorii sau a stării = apăsați butonul).

16 AFIȘAJ

Ecranul LCD grafic multifuncțional afișează volumul general, setările difuzorului și efectelor, starea Bluetooth și a bateriei, precum și nivelul de intrare pentru canalele 1, 2, 3/4 și 5/6 pe afișajul principal. Meniul Editare afișează elementele de meniu, elementele de submeniu și opțiunile de editare corespunzătoare. Luminozitatea, contrastul și dezactivarea luminii de fundal a afișajului pot fi reglate.

17 EFECT

Ajustează volumul efectului (returnarea efectului). Tipul de efect și trimiterea efectului sunt setate în meniul dispozitivului, în secțiunea EFFECT.

18 FOOTSWITCH FX ON/OFF

Mufă jack de 3 mm pentru conectarea unui comutator de picior (comutator pornit/oprit). Folosind un comutator de picior extern cu o mufă jack de 6,3 mm, puteți dezactiva și reactiva modulul de efecte intern.

19 IEȘIRE MIX

Ieșire de linie echilibrată cu mufă XLR cu 3 pini, mascul. Semnalul de ieșire constă dintr-un mix al tuturor canalelor de intrare plus efectele și semnalele Bluetooth și este independent de setarea generală a volumului.

20 USB-C

Mufă USB-C pentru încărcarea unui smartphone sau a unei tablete (tensiune 5 V, curent maxim de încărcare 2 A).

SERVICIU

COMENTARII

Imediat ce difuzorul este pornit (cu suficientă energie de la baterie sau cu alimentare prin cablul de rețea), sigla LD Systems apare pe ecran pentru o scurtă perioadă. Toate setările, cum ar fi presetările, egalizatorul și efectele, sunt încărcate așa cum erau înainte de oprirea difuzorului. Odată ce acest proces este finalizat, difuzorul este gata de utilizare.

AFIȘAJ PRINCIPAL

În timpul funcționării normale, afișajul principal este activ și afișează volumul general setat, presetarea difuzorului activat, presetarea efectului, nivelurile de intrare ale canalelor 1-6, starea Bluetooth și TWS și starea de încărcare a bateriei (vezi ilustrația).

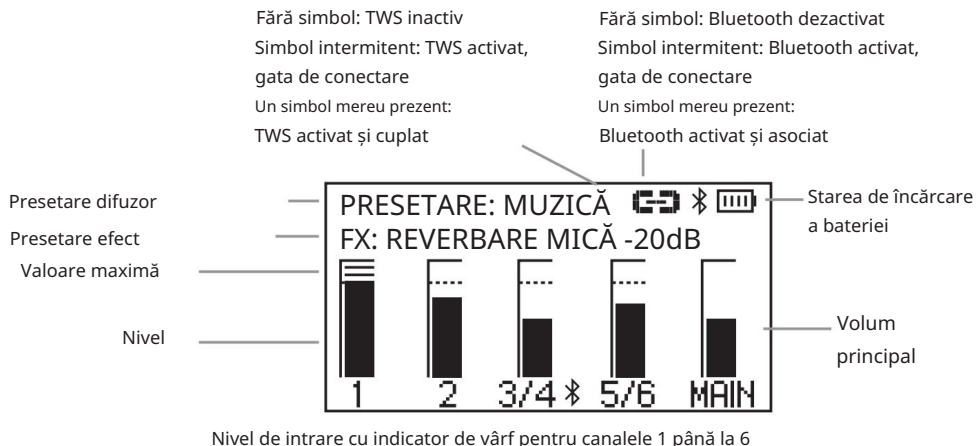

PRESETARE: MUZICĂ

INDICATOR DE VÂRF Dacă

simbolul de vârf apare pe afișajul nivelului canalului, acest lucru indică faptul că etajul de intrare al canalului corespunzător funcționează peste limita de distorsiune. Reduceți nivelul de ieșire al dispozitivului de redare conectat (de exemplu, mixer, claviatură etc.) până când simbolul de vârf nu mai apare și difuzorul reproduce semnalele audio fără distorsiune.

VOLUM PRINCIPAL

Pornind de la afișajul principal, volumul general poate fi reglat direct prin rotirea butonului VOLUME/ PUSH FOR MENU. Afișajul se schimbă automat atunci când rotiți codificatorul (vezi ilustrația de mai jos). După aproximativ 10 secunde de inactivitate, afișajul principal re apare automat; apăsarea codificatorului revine imediat la afișajul principal.

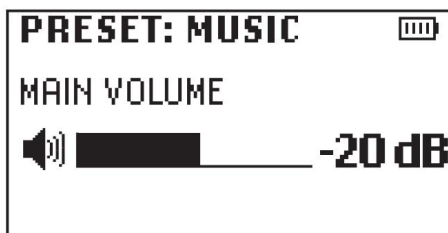
**SETĂRI BLUETOOTH (BLUETOOTH)**

Apăsați butonul rotativ pentru a intra în meniul principal, apoi selectați elementul de meniu BLUETOOTH rotind butonul (fundal închis). Apăsați din nou butonul rotativ pentru a intra în submeniul și selectați elementul dorit din submeniu rotind butonul. Confirmați apăsând butonul. Consultați tabelul de mai jos pentru informații despre elementele din submeniu. Selectați •MAIN MENU în submeniu și apăsați butonul rotativ pentru a reveni la meniul principal, selectați •HOME în meniul principal, confirmați apăsând butonul rotativ, apoi reveniți la ecranul principal. După aproximativ 10 secunde de inactivitate, ecranul principal va apărea automat.

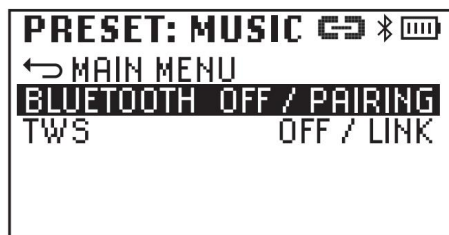
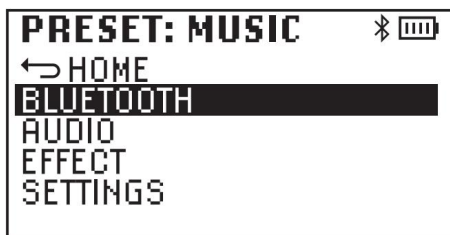

Împerecherea cu un dispozitiv de redare Bluetooth: Selectați BLUETOOTH în meniul Bluetooth, confirmați, apoi selectați PAIRING și confirmați din nou. Modulul Bluetooth este acum gata de împerechere. Simbolul Bluetooth clipește în timp ce este gata de împerechere. Activați Bluetooth pe dispozitivul de redare (smartphone, tabletă etc.) și selectați ANNY 10 în meniul Bluetooth. Împerecherea are loc acum automat. De îndată ce dispozitivele sunt împerecheate, simbolul Bluetooth va fi afișat permanent, iar „PAIRED” va apărea în meniul Bluetooth. Acum puteți începe redarea audio prin Bluetooth.

BLUETOOTH (schimbarea stării = rotiți codificatorul, confirmați schimbarea stării = apăsați codificatorul)		
BLUETOOTH	Activează Bluetooth	ÎMPREUNARE
	Dezactivați Bluetooth	OPREȚ
TWS	Activează TWS	LEGĂTURĂ
	Dezactivarea TWS	OPREȚ

Sistemul de boxe LD ANNY 10 poate funcționa fie în modul mono, fie în modul stereo. În modul mono, semnalul stereo introdus în intrarea stereo sau transmis prin Bluetooth este însumat intern în mono. Când două boxe ANNY 10 sunt conectate wireless prin TWS, sistemul asociat cu dispozitivul de intrare Bluetooth devine unitatea principală (boxa stereo stângă), iar extensia stereo devine unitatea secundară (boxa stereo dreapta).

Aceasta înseamnă că toate semnalele stereo transmise prin Bluetooth sunt redade și stereo, fără a fi nevoie să conectați ambele boxe printr-un cablu. Pentru a vă conecta prin TWS, pur și simplu activați TWS pe ambele dispozitive (LINK); conexiunea este acum automată, iar LINKED (= conectat) este afișat în meniul Bluetooth.



ATENȚIE:

- Prin funcția de legătură stereo TWS pot fi transmise doar semnalele audio redade pe un dispozitiv de redare Bluetooth asociat. Semnalele audio prezente pe intrarea fizică nu sunt transmise prin TWS.
- După ce boxele ANNY 10 sunt oprite și repornite, atât conexiunea la dispozitivul de redare Bluetooth, cât și conexiunea boxelor prin TWS se fac automat.

SETĂRI AUDIO (AUDIO)

Apăsați butonul rotativ pentru a intra în meniul principal, apoi selectați elementul de meniu AUDIO rotind butonul (fundal închis). Apăsați din nou butonul rotativ pentru a intra în submeniu și selectați elementul dorit din submeniu rotind butonul. Confirmați apăsând butonul rotativ. Consultați tabelul de mai jos pentru informații despre elementele din submeniu. Selectați •MAIN MENU în submeniu și apăsați butonul rotativ pentru a reveni la meniul principal. Selectați •HOME în meniul principal, confirmați apăsând butonul rotativ, apoi reveniți la ecranul principal. După aproximativ 10 secunde de inactivitate, ecranul principal va apărea automat.

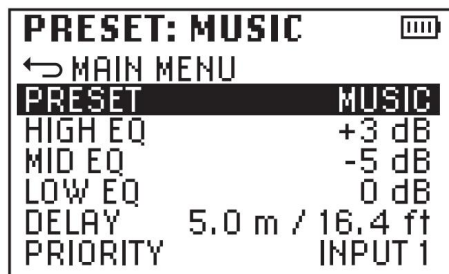

AUDIO (schimbarea valorii sau a stării = rotirea encoderului, confirmarea schimbării valorii sau a stării = apăsarea encoderului)											
MENIU PRINCIPAL	Înapoi la meniul principal										
PRESETARE	<table border="1"> <tr> <td>Selecție presetare difuzor</td> <td>MUZICĂ</td> </tr> <tr> <td></td> <td>VOCAL</td> </tr> <tr> <td></td> <td>TRĂI</td> </tr> <tr> <td></td> <td>ECO</td> </tr> <tr> <td></td> <td>OPRIT</td> </tr> </table>	Selecție presetare difuzor	MUZICĂ		VOCAL		TRĂI		ECO		OPRIT
Selecție presetare difuzor	MUZICĂ										
	VOCAL										
	TRĂI										
	ECO										
	OPRIT										
EQ ÎNALT	Reglarea frecvenței înalte de la -12dB la +12dB										
Egalizator mediu	Reglare frecvență medie de la -12dB la +12dB										
Egalizator scăzut	Reglarea frecvenței basului de la -12dB la +12dB										
INTĂRZIERE	Întârzierea semnalului de însumare în pași de la 0,5 m până la 10 m, de ex. pentru o linie de întârziere (0 m = OPRIT, afișare în metri și picioare).										
PRIORITATE	<table border="1"> <tr> <td>Circuit de prioritate pentru INTRAREA 1, 2 sau 5/6. Dacă o intrare are prioritate atribuită și este prezent un semnal, volumul celorlalte intrări este redus automat. Dacă semnalul nu mai este prezent, volumul celorlalte canale este mărit din nou la valoarea inițială după câteva secunde (nu este posibilă selecția multiplă, OFF = funcție inactivă).</td> <td>INTRAREA 1</td> </tr> <tr> <td></td> <td>INTRAREA 2</td> </tr> <tr> <td></td> <td>INTRARE 5/6</td> </tr> <tr> <td></td> <td>OPRIT</td> </tr> </table>	Circuit de prioritate pentru INTRAREA 1, 2 sau 5/6. Dacă o intrare are prioritate atribuită și este prezent un semnal, volumul celorlalte intrări este redus automat. Dacă semnalul nu mai este prezent, volumul celorlalte canale este mărit din nou la valoarea inițială după câteva secunde (nu este posibilă selecția multiplă, OFF = funcție inactivă).	INTRAREA 1		INTRAREA 2		INTRARE 5/6		OPRIT		
Circuit de prioritate pentru INTRAREA 1, 2 sau 5/6. Dacă o intrare are prioritate atribuită și este prezent un semnal, volumul celorlalte intrări este redus automat. Dacă semnalul nu mai este prezent, volumul celorlalte canale este mărit din nou la valoarea inițială după câteva secunde (nu este posibilă selecția multiplă, OFF = funcție inactivă).	INTRAREA 1										
	INTRAREA 2										
	INTRARE 5/6										
	OPRIT										

SETĂRI EFECT

Apăsați butonul rotativ pentru a intra în meniul principal, apoi selectați elementul de meniu **EFFECT** rotind butonul (fundal închis). Apăsați din nou butonul rotativ pentru a intra în submeniu și selectați elementul dorit din submeniu rotind butonul. Confirmați apăsând butonul codificator. Consultați tabelul de mai jos pentru informații despre elementele din submeniu. Selectați **•MAIN MENU** în submeniu și apăsați butonul rotativ pentru a reveni la meniul principal, selectați **•HOME** în meniul principal, confirmați apăsând butonul rotativ, apoi reveniți la ecranul principal. După aproximativ 10 secunde de inactivitate, ecranul principal va apărea automat.

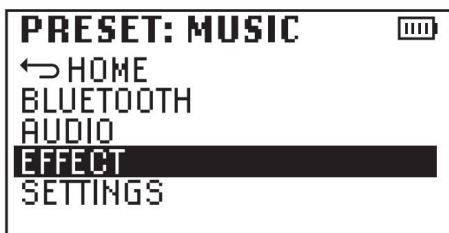

EFFECT (schimbarea valorii sau a stării = rotirea encoderului, confirmarea schimbării valorii sau a stării = apăsarea encoderului)			
TIP FX	Selectarea tipului de efect sau dezactivarea efectului (OFF)	REVERBARE MICĂ	
		REVERBARE MARE	
		REVERBARE CU PLACĂ	
		INTĂZĂRIȘTE	
		OPRIȚ	
FX SENDS	Setarea trimerilor de efecte pentru INPUT 1, 2 și 5/6	INTRAREA 1	0 - 100%
		INTRAREA 2	0 - 100%
		INTRARE 5/6	0 - 100%

SETĂRI DE SISTEM

Apăsați butonul rotativ pentru a intra în meniul principal, apoi selectați elementul de meniu **SETĂRI** rotind butonul (fundal închis). Apăsați din nou butonul rotativ pentru a intra în submeniu și selectați elementul dorit din submeniu rotind butonul. Confirmați apăsând butonul codificator. Consultați tabelul de mai jos pentru informații despre elementele din submeniu. Selectați **•MENIU PRINCIPAL** în submeniu și apăsați butonul rotativ pentru a reveni la meniul principal, selectați **•ACASĂ** în meniul principal, confirmați apăsând butonul rotativ, apoi reveniți la ecranul principal. După aproximativ 10 secunde de inactivitate, ecranul principal va apărea automat.



SETĂRI (schimbarea valorii sau a stării = rotați encoderul, confirmarea valorii sau a schimbării stării = apăsați encoderul)		
LCD DIM	Lumina de fundal a afișajului se stinge după aproximativ 10 secunde fără introducerea de date.	PE
	Iluminarea de fundal a afișajului este aprinsă permanent.	OPREȚ
LUMINĂ	Reglați luminozitatea afișajului de la 0 la 100%	0 – 100%
CONTRAST	Ajustați contrastul de la 0 la 100%	0 – 100%
INFORMAȚII	Afișarea numelui modelului și a versiunii de software a dispozitivului	MODEL: ANNY 10
		SOFTWARE: 1.x
SETĂRI IMPLICITE DIN FABRICĂ Restaurare setări implicite din fabrică:	Procedura de anulare:	RESETARE -> SIGUR? -> DA
		1. ANULARE
		2. RESETARE -> SIGUR? -> ANULARE

MODUL RECEPTOR

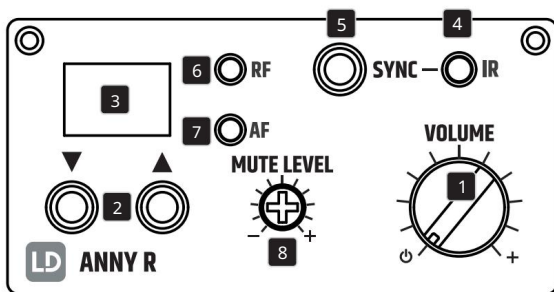

1 VOLUM

Rotiți butonul în sensul acelor de ceasornic pentru a porni receptorul. Rotiți-l în sensul acelor de ceasornic pentru a crește volumul și în sens invers acelor de ceasornic pentru a-l reduce. Rotiți butonul în sens invers acelor de ceasornic pentru a opri receptorul.

2

Selectați unul dintre cele 12 canale radio disponibile apăsând butoanele săgeată sau în mod repetat, după cum este necesar.

Afișaj cu LED-uri

Canalul radio selectat (01 – 12) va apărea pe afișaj.

4 și

Interfață cu infraroșu pentru sincronizarea canalului radio al receptorului și al transmițătorului portabil sau de corp.

5 SYNC

Sincronizarea receptorului și a transmițătorului portabil

Pentru a sincroniza canalul radio al receptorului și al emițătorului portabil, selectați canalul radio dorit de pe receptor, porniți emițătorul portabil, apoi apăsați butonul SYNC în timp ce aliniați interfața infraroșie a emițătorului portabil cu interfața infraroșie a receptorului. Interfața infraroșie a emițătorului portabil se află pe partea inferioară a emițătorului portabil. Dacă sincronizarea este reușită, LED-ul roșu RF de pe receptor se va aprinde.

Sincronizarea receptorului și a transmițătorului bodypack

Pentru a sincroniza canalul radio al receptorului și al transmițătorului bodypack, selectați canalul radio dorit de pe receptor, porniți transmițătorul bodypack, apoi apăsați butonul SYNC în timp ce aliniați interfața în infraroșu a transmițătorului bodypack cu interfața în infraroșu a receptorului. Interfața în infraroșu pentru sincronizarea canalului radio al receptorului cu transmițătorul se află în compartimentul bateriei. Pentru a deschide compartimentul bateriei, apăsați simultan ambele marcaje de pe lateralele capacului compartimentului bateriei și glisați-l înainte. Dacă sincronizarea este reușită, LED-ul roșu indicator RF de pe receptor se va aprinde.

6 Indicatori LED RF

Odată ce se stabilește o conexiune radio între emițător și receptor, LED-ul roșu RF se va aprinde.

7 LED-uri indicatoare AF

LED-ul verde AF indică prezența unui semnal audio.

NIVELUL AL TĂCERII

NOTĂ: Înainte de a modifica nivelul de dezactivare a sunetului, setați mai întâi volumul difuzorului la minim. Funcția de dezactivare a sunetului (reducere a zgomotului/squelch) previne interferențele atunci când transmițătorul este oprit. În plus, orice zgomot brusc este, de asemenea, suprimat dacă semnalul de la transmițător la receptor nu este suficient de puternic (de exemplu, din cauza unei distanțe prea mari dintre transmițător și receptor). Cu transmițătorul oprit, reglați nivelul de dezactivare a sunetului folosind șurubelnița adecvată până când zgomotul de fundal este suprimat eficient (rotirea în sens invers acelor de ceasornic reduce suprimarea zgomotului, rotirea în sensul acelor de ceasornic o crește). Cu setarea de suprimare puternică a zgomotului, raza de transmisie poate fi redusă în circumstanțe nefavorabile. Starea controlului nivelului de dezactivare a sunetului este apoi afișată în poziția din stânga, adică suprimarea zgomotului este la nivelul minim. Această setare este potrivită pentru majoritatea aplicațiilor, iar modificările sunt necesare doar în cazuri rare.

TRANSMIȚĂTOR PORTABIL

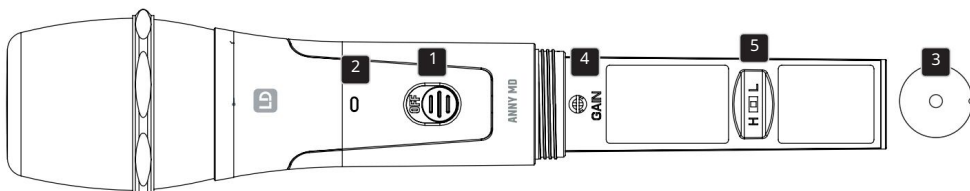
**1** ORNIT / OPRIT

Comutator Pornit sau Oprit. Glisați comutatorul în sus pentru a porni emițătorul portabil; cuvântul „ON” poate fi citit acum sub comutator. Glisați comutatorul în jos pentru a opri emițătorul portabil.

2 LED-URI DIODA STAREA

Dacă bateriile introduse sunt suficient de încărcate, LED-ul se va aprinde verde când emițătorul portabil este pornit. Dacă LED-ul se aprinde roșu, nivelul de încărcare este scăzut. Vă rugăm să înlocuiți imediat bateriile uzate .

3 INTERFAȚĂ INFRAROȘU

Interfața în infraroșu pentru sincronizarea canalului radio al receptorului și emițătorului se află în partea inferioară a emițătorului portabil (pentru procedura de sincronizare, consultați MODULUL RECEPTOR – SINCRONIZARE).

4 REGLAREA SENSIBILITĂȚII (SENSIBILITATE INTRARE)

Virați la stânga: Reduceți sensibilitatea de intrare

Virați la dreapta: creșteți sensibilitatea de intrare

5 COMUTATOR HF (SETARE PUTERE TRANSMISIE)

Poziția „H”: înaltă; Poziția „L”: joasă

ÎNLOCUIREA BATERIEI

Pentru a înlocui bateriile, deschideți compartimentul pentru baterii al emițătorului portabil deșurubând capacul compartimentului pentru baterii în sens invers acelor de ceasornic și scoțându-l din carcasă. Vă rugăm să scoateți bateriile uzate și să introduceți baterii noi (2 x AA/LR6 alcaline) așa cum se arată în ilustrațiile din interiorul compartimentului pentru baterii. Așezați capacul compartimentului pentru baterii pe carcasă și închideți compartimentul pentru baterii rotindu-l în sensul acelor de ceasornic. Dacă emițătorul nu va fi utilizat pentru o perioadă lungă de timp, vă rugăm să scoateți bateriile pentru a evita deteriorarea emițătorului din cauza scurgerilor de lichid din baterii.

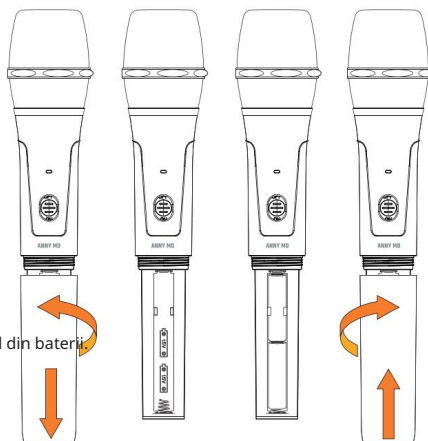

PACHET CORP NADAJNIK

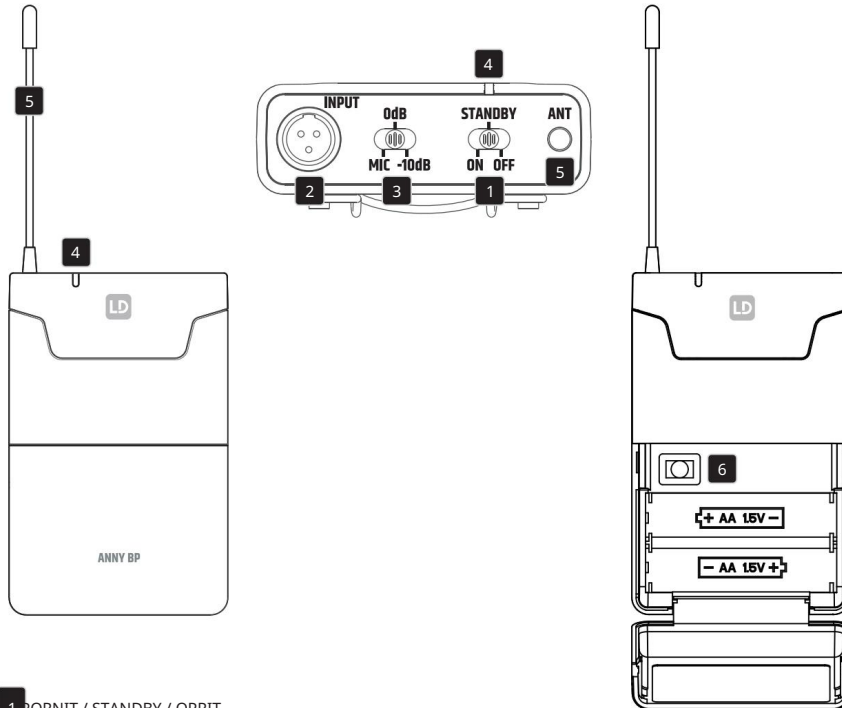
**1** PORNIT / STANDBY / OPRIT

Comutator pentru a porni sau opri transmîtorul bodypack (ON = transmîtor pornit, OFF = transmîtor oprit). În poziția STANDBY, transmîtorul funcționează, dar semnalul audio este dezactivat.

2 INTRĂRI

Mufă mini-XLR cu 3 pini pentru conectarea unui microfon pentru căști, lavalieră sau instrument și a unui cablu de chitară.

3 microfoane / 0dB / -10dB

Reglați sensibilitatea de intrare. Setezi sensibilitatea astfel încât, atunci când este prezent un semnal (voce, voce, chitară...), LED-ul AF al receptorului să se aprindă verde. De îndată ce semnalul audio începe să distorsioneze, reducereți sensibilitatea setând comutatorul cu 3 poziții MIC / 0dB / -10dB la următoarea valoare inferioară. Exemple: Căști = MIC, chitară cu doză pasivă = 0dB, chitară cu doză activă = -10dB.

4 LED-URI DIODA STAREA

Dacă bateriile introduse au suficientă încărcare, LED-ul se va aprinde verde când transmîtorul este pornit . Dacă LED-ul se aprinde roșu, nivelul de încărcare este scăzut. Bateriile descărcate trebuie înlocuite imediat.

5 ANTENA

Antenă transmîtor bodypack. Pentru a asigura o recepție optimă, vă rugăm să nu acoperiți și să nu îndoiiți dispozitivul.

6 INTERFAȚĂ INFRAROȘU

Interfața infraroșu pentru sincronizarea canalelor radio ale receptorului și transmițătorului se află în compartimentul bateriei. Pentru a deschide compartimentul bateriei, apăsați simultan ambele marcaje de pe lateralele capacului compartimentului bateriei și rotiți-l înainte (pentru procedura de sincronizare, consultați MODULUL RECEPTOR – SINCRONIZARE).

ÎNLOCUIREA BATERIEI

Pentru a înlocui bateriile, deschideți compartimentul pentru baterii al transmițătorului bodypack apăsând simultan ambele marcaje de pe lateralele capacului compartimentului pentru baterii și plindu-l înainte. Scoateți bateriile uzate și introduceți baterii noi (2x tip AA/LR6, alcaline) așa cum se arată în ilustrațiile din interiorul compartimentului pentru baterii. Rabatați capacul compartimentului pentru baterii înapoi pe carcasă până când se fixează în poziție cu un clic. Dacă nu intenționați să utilizați transmițătorul pentru o perioadă lungă de timp, scoateți bateriile pentru a evita deteriorarea transmițătorului din cauza scurgerilor de baterii.

CONECTAREA TRANSMIȚĂTORULUI BODYPACK

Vă rugăm să atașați transmițătorul la centură sau la bandă adezivă, așa cum se arată în imagine.

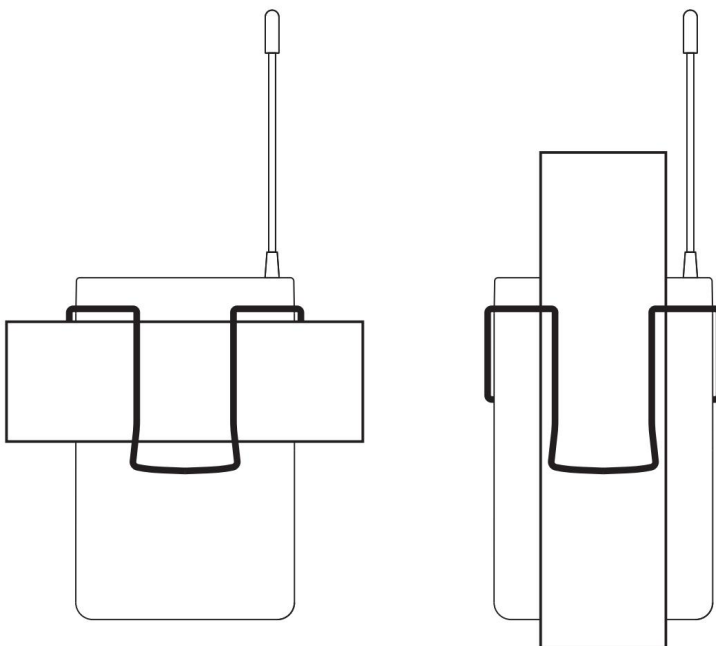

ASIGNARE PIN INTRARE MINI-XLR

Chitară electrică, bas electric și alte surse de semnal de înaltă impedanță

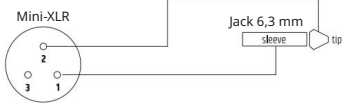

Microfon cu condensator cu rezistență internă de tracțiune

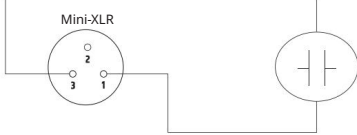

Microfon cu condensator fără rezistență internă de tracțiune

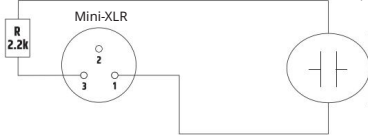

ÎNGRIJIRE, ÎNTREȚINERE ȘI REPARAȚII

Pentru a asigura funcționarea corectă pe termen lung a dispozitivului, acesta trebuie curățat în mod regulat și întreținut după cum este necesar. Cerințele de întreținere depind de intensitatea utilizării și de mediul în care este utilizat. În general, recomandăm o inspecție vizuală înainte de fiecare utilizare. De asemenea, recomandăm efectuarea tuturor operațiunilor principale de întreținere obligatorii enumerate mai jos la fiecare 500 de ore de funcționare sau, în cazul unei utilizări mai puțin intensive, cel târziu după un an. Reclamațiile în garanție pot fi limitate în cazul defectelor rezultate din lipsa sau întreținerea inadecvată.

ÎNGRIJIRE (EFECTUATĂ DE UTILIZATOR)



AVERTISMENT! Înainte de a efectua orice lucrare de întreținere, deconectați alimentarea cu energie electrică și, dacă este posibil, toate conexiunile la dispozitiv.



ATENȚIE! Manipularea necorespunzătoare a dispozitivului poate duce la deteriorarea sau chiar distrugerea acestuia.

1. Curățați suprafețele carcasei cu o lavetă curată și umedă. Asigurați-vă că dispozitivul este nu va pătrunde umezeala.
2. Orificiile de admisie și evacuare a aerului trebuie curățate periodic de praf și murdărie. Dacă se utilizează aer comprimat, trebuie luate măsuri de precauție pentru a preveni deteriorarea dispozitivului (de exemplu, ventilatoarele trebuie blocate în acest caz, deoarece altfel se pot roti excesiv).
3. Curățați regulat cablurile și contactele ștecherului și îndepărtați praful și murdăria.
4. În general, nu trebuie utilizați agenți de curățare sau abrazivi, altfel finisajul suprafeței poate fi deteriorat.
5. Dispozitivele trebuie depozitate într-un loc uscat și protejate de praf și murdărie.

ÎNTREȚINERE ȘI REPARAȚII (NUMAI DE CĂTRE PERSONAL CALIFICAT)



PERICOL: Acest dispozitiv conține componente aflate sub tensiune. Chiar și după deconectarea alimentării de la rețea, în dispozitiv poate exista tensiune reziduală, de exemplu, din cauza condensatoarelor încărcate.



NOTĂ: În interiorul dispozitivului nu există componente care pot fi reparate de utilizator.



ATENȚIE! Lucrările de întreținere și reparații pot fi efectuate numai de către personal specializat calificat. În caz de dubiu, vă rugăm să consultați un centru de service autorizat.



NOTĂ: Lucrările de întreținere efectuate necorespunzător pot afecta drepturile de garanție.



Notă: Pentru kiturile de conversie sau modernizare furnizate de producător, este esențial să urmați instrucțiunile de instalare incluse.

ÎNLOCUIREA BATERIEI DISPOZITIVULUI



ÎNAINTE de a înlocui bateria, vă rugăm să citiți cu atenție instrucțiunile pentru DISPOZITIVELE CU BATERII ÎNLOCUIBILE DE CĂTRE UTILIZATOR din instrucțiunile de siguranță din acest manual!

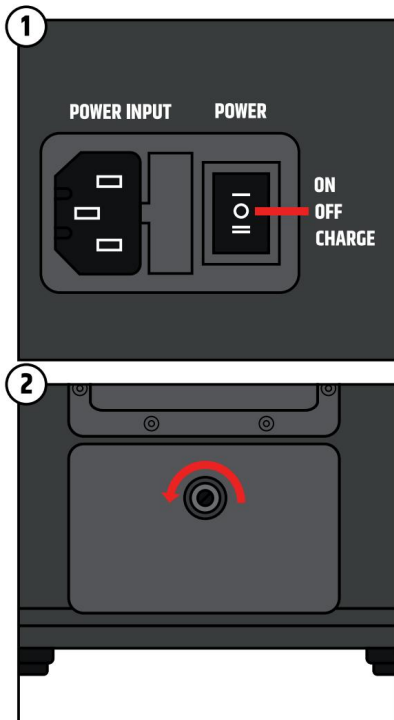

Rotiți șurubul de blocare al capacului compartimentului bateriei în sens invers acelor de ceasornic pentru a deschide compartimentul bateriei.

Înainte de a înlocui bateriile, asigurați-vă că dispozitivul este deconectat de la sursa de alimentare și oprit (poziția din mijloc a comutatorului de alimentare „OFF” cu simbolul cerc).

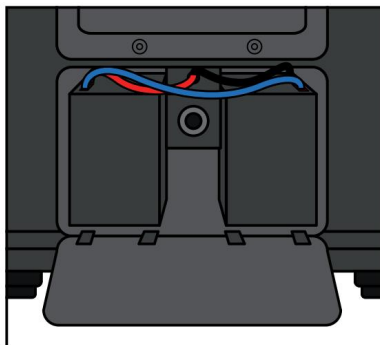

Vă rugăm să scoateți capacul compartimentului bateriei.

ENGLIZĂ

GERMAN

FRANCEZĂ

SPANIOLĂ

LÜSTRUI

ITALIAN

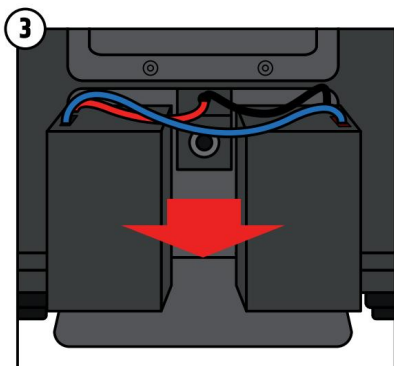

Scoateți cu grijă cele două baterii din compartimentul pentru baterii.

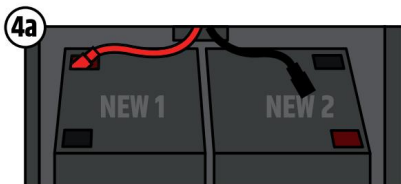

Conectați firul roșu de la dispozitiv la contactul roșu de pe prima baterie detașabilă.

Vă rugăm să conectați firul negru al dispozitivului la contactul negru al celei de-a doua baterii de schimb.

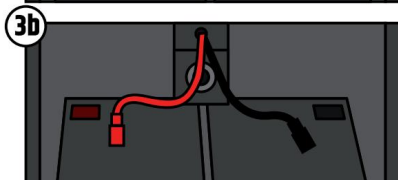
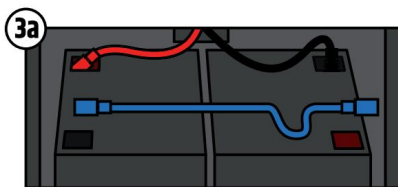

Deconectați cu grijă cablul albastru care conectează ambele baterii de la contacte. Apoi deconectați cu grijă firele dispozitivului (roșu și negru) de la contactele bateriei.

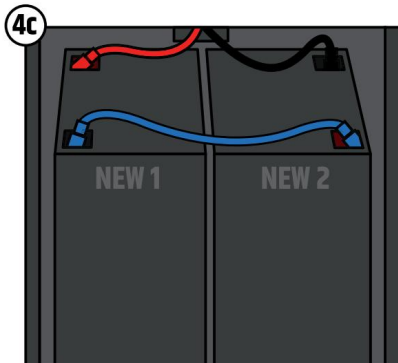

Conectați contactele neutilizate (1 x roșu și 1 x negru) ale celor două baterii cu cablul albastru. Vă rugăm să vă asigurați că toate cablurile sunt conectate corect la pini.

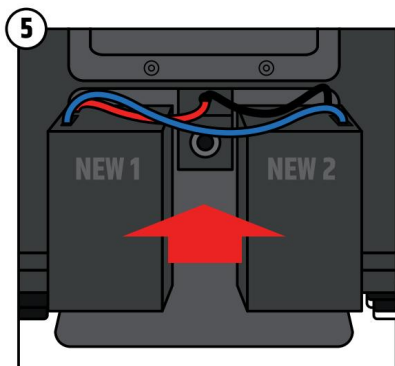

Introduceți cu grijă ambele baterii în compartimentul pentru baterii. Asigurați-vă că firele nu se deconectează de la contacte. Contactele bateriei sunt orientate spre interior. Firul albastru ar trebui să fie îndreptat spre dumneavoastră.

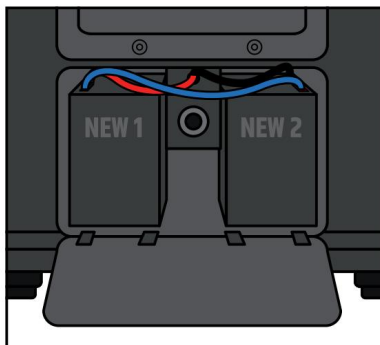

Așezați capacul cu dinții în jos în locașurile corespunzătoare din compartimentul bateriei. Vă rugăm să vă asigurați că niciun cablu nu este prins.

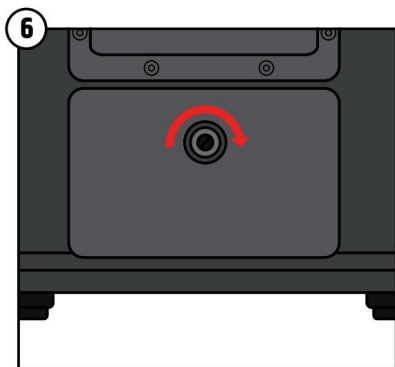

Apăsați capacul pe compartimentul bateriei și rotiți șurubul de blocare în sensul acelor de ceasornic pentru a închide din nou compartimentul bateriei.

Înainte de a utiliza din nou dispozitivul, asigurați-vă că compartimentul bateriei este închis corect.

ACCESORII OPȚIONALE

Husă de protecție căptușită pentru ANNA® 10
Număr articol LDANNY10PC

Modul receptor pentru ANNA®
Număr articol LDANNYR

Microfon portabil pentru ANNA®
Număr articol LDANNYMD

Transmițător pentru corp pentru ANNA®
Număr articol LDANNYBP

**ATEN IE!**

Pentru a completa numărul articolului pentru modulul receptor, transmiiătorul portabil și transmiiătorul bodypack, adăugați sufixul corespunzător intervalului de frecvență dorit la comanda articolului.

Sufixul B8 corespunde intervalului de frecvență 823 – 832 MHz + 863 – 865 MHz.

Sufixul B6 corespunde intervalului de frecvență 655 – 679 MHz.

Sufixul B5 corespunde intervalului de frecvență 584 – 608 MHz.

Sufixul B51 corespunde intervalului de frecvență 514 – 542 MHz
(doar pentru piața din SUA).

Sufixul B47 corespunde intervalului de frecvență 470 – 490 MHz (doar pentru piața din SUA).

Exemplu: Modulul receptor cu intervalul de frecvență 823 – 832 + 863 – 865 MHz are numărul de articol LDANNYRB8.

DATE TEHNICE

Număr articol	LDANNY10
Caracteristici generale	
Tipul de produs	Difuzor PA alimentat cu baterii
Tip	Activ
Culoare	Negru
Putere de ieșire a sistemului (RMS)	80 W
Putere de ieșire a sistemului (vârf) 160 W	
SPL mediu maxim (impuls sinusoidal)	111 dB
SPL maxim de vârf (impuls sinusoidal)	118 dB
Răspuns în frecvență (-10dB)	45 Hz – 20 kHz
Frecvența de crossover	1800 Hz
Dispersie (orizontală x verticală)	120° x 60°
Lă ime	361 mm
Adâncime	300 mm
Înăl ime	566 mm
Caracteristică	TWS, mixer cu 6 canale cu setări de sistem, egalizator pe 3 benzi, efecte (reverb și delay), mod priority/ducking, port USB-C pentru încărcarea dispozitivelor mobile
Balanță	18,22 kg (15,35 kg fără baterie)

Număr articol	LDANNY10
----------------------	-----------------

Woofer mediu

Dimensiunile difuzorului bass-midrange	10"
--	-----

Dimensiuni subwoofer (mm)	254 mm
---------------------------	--------

Magnet pentru woofer	Ferită
----------------------	--------

Marcă de subwoofer	Făcut la comandă
--------------------	------------------

Bobină de woofer	2"
------------------	----

Bobină de woofer (mm)	51 mm
-----------------------	-------

Construcția de locuințe	Reflex de bas
-------------------------	---------------

Materialul carcasei	Polipropilenă
---------------------	---------------

HF

Cameră	Directivitate constantă
--------	-------------------------

Dimensiuni tweeter de 1"	
--------------------------	--

Dimensiuni tweeter (mm)	25 mm
-------------------------	-------

Magnet pentru tweeter	Ferită
-----------------------	--------

Marca tweeterului	Făcut la comandă
-------------------	------------------

Bobină tweeter	1"
----------------	----

Bobină vocală tweeter (mm)	25 mm
----------------------------	-------

Modul amplificator (integrat)

Amplificator:	Clasa D
---------------	---------

Circuite de protecție:	Scurtcircuit, supraîncălzire
------------------------	------------------------------

Temperatura ambiantă (în timpul funcționării)	0°C – 40°C
---	------------

Umiditate relativă:	0 – 80% fără condens
---------------------	----------------------

Siguranță	T2AL 250V
-----------	-----------

Controla	Volum principal/navigare meniu, volum intrare 1, microfon/comutator Linie de intrare 1, volum intrare 2, comutator intrare microfon/linie 2, volum intrare 3+4, volum intrare 5+6 (Bluetooth), efect, alimentare
----------	---

Controale	Starea bateriei, afișaj LCD multifuncțional
-----------	---

Alimentare electrică	IEC
----------------------	-----

Tensiune de funcționare	100 – 240 V 50 – 60 Hz
-------------------------	------------------------

Consum de energie	150 W
-------------------	-------

Intrări	5
---------	---

ENGLIZĂ

GERMAN

FRANCEZĂ

SPANIOLĂ

LUSTRUJ

ITALIAN

ENGLISH

Număr articol	LDANNY10
Conectori de intrare fizici	2 x mufe combo 6,3 mm/XLR, 2 x RCA, mufă jack 3,5 mm
Ieșire mixată	1
Conector de ieșire mix	XLR mascul
Bluetooth standard	5.0
Decodor audio Bluetooth	SBC/AAC

GERMAN

Baterie

Baterii reîncărcabile	12 V / 5 Ah
Tehnologia bateriei	Acid cu plumb
Tip baterie	6FM5
Baterie indicatoare	LED cu 4 segmente

FRANCEZA

Durata de viață a bateriei în modul muzică (setarea MUZICĂ, volum maxim)	5 ore
Durata de viață a bateriei în modul muzică (setare ECO, volum mediu)	25 de ore

SPANIOLA

Timp de încărcare (80%, fără semnal)	3,5 ore
Timp de încărcare (încărcare completă, fără semnal)	7 ore

Receptor wireless

Interval de frecvență de transmisie	470 – 490 MHz (versiunea SUA)
	512 – 542 MHz (versiunea SUA)
	584 – 608 MHz
	655 – 679 MHz
	823 – 832 MHz + 863 – 865 MHz

LUSTRU

Tipul de modulație	FM
Canale	12

ITALIAN

Răspuns în frecvență	50 – 17000 Hz
Controla	SINCRONIZARE, Squelch, Putere/Volum, Reducere valoare, Creștere valoare
Controale	AF (LED), afișaj LED, RF (LED)
Conexiuni	BNC pentru antena receptorului, ieșire audio

Număr articol		LDANNY10
Microfon dinamic de mână		
Tipul de produs	Accesorii pentru sistemul de microfon wireless	
Tip	Microfoane	
Interval de frecvență de transmisie	470 – 490 MHz (versiunea SUA) 512 – 542 MHz (versiunea SUA) 584 – 608 MHz 655 – 679 MHz 823 – 832 MHz + 863 – 865 MHz	
Canale	12	
Tipul de microfon	Dinamic	
Direcționalitate	Cardioidalny	
Răspuns în frecvență	60 Hz – 20 kHz	
Raportul semnal-zgomot	104 dB	
Putere nominală de ieșire HF	10 mW	
Controla	PORNIRE/OPRIRE	
Controale	Putere redusă/baterie (LED)	
Tensiune de funcționare	2 baterii AA	
Timp de lucru	8 ore	
Lungime	250,4 mm	
Diametru	32,5 mm (corp)	
Balanță	0,25 kg	
Alte funcții	Sincronizare frecvență IR, baterii incluse	
Transmițător bodypack		
Tipul de produs	Accesorii pentru sistemul de microfon wireless	
Tip	Bodypack	
Interval de frecvență de transmisie	470 – 490 MHz (versiunea SUA) 512 – 542 MHz (versiunea SUA) 584 – 608 MHz 655 – 679 MHz 823 – 832 MHz + 863 – 865 MHz	
Canale	12	
Intrări	Mini-XLR (3 pini)	
Răspuns în frecvență	45 Hz – 20 kHz	
Raportul semnal-zgomot	100 dB	
Putere nominală de ieșire HF	10 mW	
Controla	Pornire/standby/oprire, comutator de amplificare	

ENGLIZĂ

GERMAN

FRANCEZĂ

SPANIOLĂ

LUSTRUJ

ITALIAN

ENGLIZĂ

Număr articol	LDANNY10
Controale	Putere redusă/baterie (LED)
Tensiune de funcționare	2 baterii AA
Timp de lucru	8 ore
Lățime	64 mm
Înălțime	100 mm (fără antenă)
Adâncime	21 mm (fără clemă de curea)
Balanță	0,15 kg
Alte funcții	Sincronizare frecvență IR, amplificarea comutabilă, mod standby, baterii incluse

GERMAN

FRANCEZĂ

Căști	
Tipul de produs	Accesorii pentru sistemul de microfon wireless
Tip	Căști
Răspuns în frecvență	50 Hz - 12 kHz
Direcționalitate	Cardioidalny
Impedanță nominală	680 Ohm(i)
Cerințe de alimentare Phantom	5V
Intrare microfon	Mini-XLR (mufă mamă cu 3 pini)
Accesorii incluse:	Parbriz din spumă
Balanță	0,049 kg

SPANIOLĂ

LUSTRUI

ITALIAN

DISPOZIȚIE



Ambalaj:

1. Ambalajele pot fi introduse în sistemul de reciclare prin canalele normale de eliminare.
2. Vă rugăm să separați ambalajele în conformitate cu reglementările privind eliminarea și reciclarea. În vigoare într-o anumită țară.



Dispozitiv:

1. Acest dispozitiv este supus Directivei europene privind echipamentele de colectare a deșeurilor Echipamente electrice și electronice, astfel cum a fost modificată. Directiva DEEE. Deșeurile de echipamente electrice și electronice. Dispozitivele și bateriile vechi nu trebuie aruncate la gunoierul menajer. Dispozitivele sau bateriile vechi trebuie eliminate prin intermediul unei companii autorizate de eliminare a deșeurilor sau al unei instalații municipale de eliminare a deșeurilor. Vă rugăm să respectați reglementările în vigoare din țara dumneavoastră!
2. Respectați toate reglementările de eliminare specifice fiecărei țări aplicabile.
3. În calitate de client privat, puteți obține informații despre opțiunile de eliminare ecologică de la comerciantul de unde ați achiziționat produsul sau de la autoritățile regionale competente.

DECLARAȚII ALE PRODUCĂTORULUI

GARANȚIA PRODUCĂTORULUI ȘI LIMITAREA RĂSPUNDERII

Adam Hall GmbH, Adam-Hall-Str. 1, D-61267 Neu Anspach / E-Mail Info@adamhall.com / +49 (0)6081 / 9419-0.

Termenii și limitările de garanție actuale pot fi găsite la adresa: https://cdn-shop.adamhall.com/media/pdf/MANUFACTURERS-DECLARATIONS_LD_SYSTEMS.pdf.

Pentru service, vă rugăm să contactați partenerul dumneavoastră de vânzări.

CONFORMITATE

CE Adam Hall GmbH declară prin prezenta că acest produs respectă următoarea directivă (unde este cazul):

R&TTE (1999/5/CE) sau RED (2014/53/UE) din iunie 2017

Directiva privind joasa tensiune (2014/35/UE)

Directiva EMV (2014/30/UE)

RoHS (2011/65/UE)

Declarația de conformitate completă poate fi găsită la www.adamhall.com.

În plus, îl puteți comanda și la adresa info@adamhall.com.

DECLARAȚIE CE DE CONFORMITATE

Declarații de conformitate pentru produsele acoperite de directivele LVD, EMC și RoHS pot fi comandate la info@adamhall.com.

Declarații de conformitate pentru produsele care fac obiectul directivei RED, poate fi obținut la www.adamhall.com/compliance/.

Ne rezervăm dreptul de a face erori și greșeli, precum și modificări tehnice sau de altă natură!

ITALIAN

AI FĂCUT ALEGEREA CORECTĂ!

Această unitate a fost proiectată și fabricată conform unor standarde de înaltă calitate pentru a asigura o funcționare fără probleme timp de mulți ani. Aceasta este ceea ce reprezintă LD Systems prin numele său și mulți ani de experiență ca producător de produse audio de înaltă calitate. Vă rugăm să citiți cu atenție aceste instrucțiuni de utilizare pentru a profita la maximum de noul dumneavoastră produs LD Systems.

Mai multe informații despre LD Systems sunt disponibile pe site-ul nostru WWW.LD-SYSTEMS.COM

DESPRE ACESTE INSTRUCȚIUNI DE UTILIZARE

• Înainte de prima utilizare a aparatului, citiți cu atenție instrucțiunile de siguranță și întregul manual. • Respectați avertismentele de pe aparat și din instrucțiunile de utilizare. • Păstrați întotdeauna la îndemână instrucțiunile de utilizare. • Dacă vindeți sau donați aparatul, asigurați-vă că includeți și aceste instrucțiuni de utilizare, deoarece acestea sunt o parte esențială a produsului.

UTILIZAȚI ÎN CONFORMITATE CU REGLEMENTĂRILE

Produsul este un dispozitiv tehnologic pentru evenimente!

Produsul a fost dezvoltat pentru uz profesional în domeniul tehnologiei evenimentelor și nu este potrivit pentru uz casnic!

În plus, acest produs este destinat exclusiv utilizatorilor calificați cu cunoștințe specializate în tehnologia evenimentelor!

Utilizarea produsului în afara datelor tehnice și a condițiilor de funcționare specificate este considerată utilizare necorespunzătoare!

Răspunderea pentru daunele aduse persoanelor sau bunurilor rezultate din utilizarea necorespunzătoare este exclusă!

Produsul nu este potrivit

pentru: • Persoane (inclusiv copii) cu capacități fizice, senzoriale sau mentale reduse sau cu lipsă de experiență și cunoștințe.

• Copii (copiii trebuie instruiți să nu se joace cu aparatul).

EXPLICAȚII ALE TERMENILOR ȘI SIMBOLURILOR

1. PERICOL: cuvântul PERICOL, eventual în combinație cu un simbol, indică situații sau condiții imediate care pun în pericol viața și siguranța oamenilor.
2. AVERTISMENT: cuvântul AVERTISMENT, eventual combinat cu un simbol, indică situații sau condiții potențial periculoase pentru viața și siguranța oamenilor.
3. ATENȚIE: Cuvântul ATENȚIE, eventual combinat cu un simbol, este utilizat pentru a indica situații sau condiții care ar putea provoca vătămări corporale.
4. AVERTISMENT: cuvântul AVERTISMENT, eventual combinat cu un simbol, este utilizat pentru a indica situații sau condiții care pot provoca daune materiale și/sau mediului.



Acest simbol indică pericole care pot provoca electrocutare.



Acest simbol indică puncte periculoase sau situații periculoase.



Acest simbol indică pericole cauzate de suprafețele fierbinți.



Acest simbol indică pericole cauzate de niveluri ridicate de volum.



Acest simbol indică informații suplimentare despre funcționarea produsului.



Acest simbol indică o unitate care nu conține piese care pot fi reparate de utilizator.



Acest simbol indică echipamente electrice concepute în principal pentru utilizare în interior.

INSTRUCȚIUNI DE SIGURANȚĂ



PERICOL:

1. Nu deschideți și nu modificați unitatea.
2. Dacă aparatul nu mai funcționează corect, dacă au căzut lichide sau obiecte în aparat sau dacă aparatul a fost deteriorat în vreun fel, opriți-l imediat și scoateți-l din priză. Acest aparat poate fi reparat numai de personal autorizat.
3. Pentru unitățile din clasa de protecție 1, conductorul de împământare trebuie conectat corect. Nu întrerupeți niciodată conductorul de protecție. Dispozitivele din clasa de protecție 2 nu au conductor de împământare.
4. Asigurați-vă că cablurile sub tensiune nu sunt răsucite sau deteriorate mecanic într-un alt fel.
5. Nu ocoliți niciodată siguranța aparatului.



ATENȚIE:

1. Aparatul nu trebuie utilizat dacă prezintă deteriorări evidente.
2. Unitatea poate fi instalată doar în starea oprită.
3. Dacă cablul de alimentare al aparatului este deteriorat, nu îl utilizați. dispozitivul.
4. Cablurile de rețea conectate permanent pot fi înlocuite numai de către personal calificat. calificat.

**ATEN IE:**

1. Nu utilizați unitatea dacă a fost expusă la schimbări puternice de temperatură. (de exemplu, după transport). Umiditatea și condensul pot deteriora unitatea. Nu porniți unitatea până când nu a atins temperatura camerei.
2. Asigurați-vă că tensiunea și frecvența sursei de alimentare corespund cu valorile indicate pe aparat. Dacă unitatea are un selector de tensiune, nu o conectați la priză până când nu este setat corect. Folosiți numai cabluri de alimentare adecvate.
3. Pentru a deconecta aparatul de la rețeaua electrică la toți polii, nu este suficient să apăsați întrerupătorul pornit/oprit al aparatului.
4. Asigurați-vă că siguranța pe care o utilizați corespunde cu tipul imprimat pe unitate.
5. Asigurați-vă că au fost luate măsuri adecvate împotriva supratensiunilor (de exemplu, trăsnetului).
6. Respectați curentul maxim de ieșire specificat pentru unitățile cu conexiune Power Out. Asigurați-vă că curentul total consumat de toate unitățile conectate nu depășește valoarea specificată.
7. Înlocuiți cablurile de rețea conectabile doar cu unele originale.
8. Funcționarea numai cu echipamente de conectare la rețea conforme în prezent, testat și intact.

**PERICOL:**

1. Pericol de sufocare! Pungile de plastic și piesele mici trebuie ținute departe de copii. A nu se lăsa la îndemâna persoanelor (inclusiv copiilor) cu capacități fizice, senzoriale sau mentale reduse.

**ATEN IE:**

1. Folosiți aparatul numai conform destinației sale.
2. Folosiți aparatul numai cu accesoriile recomandate și prevăzute de producător.
3. În timpul instalării, respectați reglementările de siguranță în vigoare din țara dumneavoastră.
4. După conectarea unității, verificați toate cablurile pentru a evita deteriorarea sau accidente, cum ar fi pericolele de împiedicare.
5. Respectați distanța minimă specificată față de materialele inflamabile în mod normal! Dacă nu se specifică altfel, distanța minimă este de 0,3 m.

**ATEN IE:**

1. În cazul componentelor mobile, cum ar fi consolele de montare sau alte componente mobile, există posibilitatea de bruiaj.
2. Pentru unitățile cu componente motorizate, există riscul de accidentare din cauza mișcării unității. Mișcările bruște ale echipamentului pot provoca reacții de frică.



ATENȚIE:

1. Nu instalați și nu utilizați aparatul în apropierea caloriferelor, a ghișeelor de încălzire, a sobelor sau a altor surse de căldură. Asigurați-vă întotdeauna că unitatea este instalată astfel încât să fie răcită corespunzător și să nu se supraîncălzească.
2. Nu amplasați surse de aprindere, cum ar fi lumânări aprinse, în apropierea aparatului.
3. Orificiile de ventilație nu trebuie acoperite, iar ventilatoarele nu trebuie blocate.
4. Pentru transport, folosiți ambalajul original sau pe cel furnizat de producător.
5. Evitați impactul sau șocul asupra unității.
6. Respectați clasa de protecție IP și condițiile de mediu, cum ar fi temperatura și umiditate, conform specificațiilor.
7. Dispozitivele pot fi dezvoltate constant. În cazul unor discrepanțe între instrucțiunile de utilizare și eticheta aparatului privind condițiile de funcționare, performanța sau alte caracteristici ale aparatului, informațiile de pe aparat au întotdeauna prioritate.
8. Unitatea nu este potrivită pentru climate tropicale și pentru funcționare la o altitudine mai mare de 2000 m. altitudine.



ATENȚIE:

Conectarea cablurilor de semnal poate cauza zgomot semnificativ. Asigurați-vă că dispozitivele conectate la ieșire sunt silențioase atunci când sunt conectate. În caz contrar, nivelurile de zgomot ar putea provoca daune.



ATENȚIE LA PRODUSELE AUDIO CU PUTERNICĂ PUTERNICĂ!

Această unitate este destinată utilizării profesionale.

Exploatarea comercială a acestui aparat este supusă reglementărilor și directivelor naționale aplicabile pentru prevenirea accidentelor.

Deteriorarea auzului din cauza volumului mare și a expunerii continue: Utilizarea acestui produs poate genera niveluri ridicate de presiune sonoră (SPL) care pot provoca deteriorarea auzului.

Evitați expunerea la volume mari.



TRANSMISIA SEMNALELELOR PRIN RADIO

(de exemplu, sisteme W-DMX sau audio radio, Bluetooth):

Calitatea și performanța transmisiilor de semnal wireless depind, în general, de condițiile de mediu.

Raza de acțiune și stabilitatea semnalului sunt influențate, de exemplu, de:

Ecranare (de exemplu, zidărie, clădiri metalice, apă) • Trafic radio

intens (de exemplu, rețele W-LAN puternice) •

Interferențe •

Radiații electromagnetice (de exemplu, pereți video LED, variatoare de intensitate)

Toate specificațiile din gamă se referă la aplicații în câmp liber cu contact vizual fără interferențe!

Funcționarea emițătorului este supusă reglementărilor oficiale. Acestea pot varia de la o regiune la alta și trebuie verificate de către operator înainte de punerea în funcțiune (de exemplu, frecvența radio și puterea de transmisie).



ATENȚIE:

Unitățile cu transmisie de semnal wireless nu sunt potrivite pentru funcționarea în zone sensibile, unde funcționarea radio poate cauza posibile interacțiuni.

Acestea includ, de exemplu:

- Spitale, centre de sănătate sau alte unități sanitare care oferă îngrijire pacienților cu personal și echipamente specializate.

- Zone periculoase de clasa I, II și III •

Zone restricționate

- Structuri militare

- Aeronave sau vehicule •

Zone în care utilizarea telefoanelor mobile este interzisă



**DISPOZITIVE CU BATERII REÎNCĂRCABILE, BATERII ȘI ÎNCĂRCĂTOARE
PERICOL:**

Vă rugăm să respectați fișa tehnică a producătorului bateriilor sau acumulatorilor utilizați!

1. Nu expuneți dispozitivul cu bateria la lumina directă a soarelui și nu îl așezați pe sau în aparate de încălzire, cum ar fi cuptoare cu microunde, cuptoare sau calorifere. Bateriile pot exploda dacă sunt supraîncălzite. Respectați condițiile de mediu și de funcționare permise! Acestea sunt enumerate în specificațiile tehnice.
2. Nu deschideți unitatea! Nu modificați bateria și nu încercați să înlocuiți celulele bateriei!
3. Celulele sau pachetele de baterii nu trebuie să fie deteriorate. Foliile de protecție și Autocolantele nu trebuie îndepărtate. Nu trebuie introduse obiecte străine în baterie. Nu introduceți lichide în baterie. Există riscul de incendiu și explozie, precum și alte situații periculoase (de exemplu, degazare).
4. Dacă unitatea se deformează sau se supraîncălzește, scoateți-o imediat din funcțiune! Continuarea utilizării unității poate duce la incendiu, explozie sau alte situații periculoase (de exemplu, degazare).
5. Nu aruncați aparatul în foc! Pericol de explozie!
6. Evitați impacturile mecanice puternice asupra unității! Deteriorarea cauzată de cădere, rupere sau perforare, precum și presiunea ridicată prezintă un risc de incendiu și explozie, precum și riscul unor situații periculoase suplimentare (de exemplu, degazare).
7. Încărcați dispozitivul sau bateria numai conform destinației. Folosiți doar Încărcător original. Vă rugăm să rețineți că o conexiune compatibilă nu indică compatibilitatea încărcătorului.
8. Rețineți că funcția de încărcare nu este dezactivată de comutatorul principal al unității. pe toate unitățile.
9. În cazul dispozitivelor de încărcare integrate în cutii de transport, procesul de încărcare se poate face doar cu capacul deschis.
10. Lichidul vărsat este coroziv și poate fi toxic. Poate provoca iritații ale pielii și ochilor și este periculos în caz de înghițire. Evitați orice contact cu lichidul vărsat. În caz de contact cu lichidul vărsat, spălați imediat zona afectată cu multă apă și solicitați asistență medicală.



DISPOZITIVE DE ÎNLOCUIRE A BATERIILOR RESPONSABILE DE UTILIZATOR
PERICOL:

Vă rugăm să respectați fișa tehnică a producătorului bateriilor sau acumulatorilor utilizați!

1. Bateriile și bateriile reîncărcabile trebuie ținute departe de persoane (inclusiv copii) cu capacități fizice, senzoriale sau mentale reduse. Pericol de sufocare!
2. Evitați impacturile mecanice puternice asupra bateriilor și acumulatorilor! Deteriorările cauzate de cădere, rupere sau perforare, precum și presiunea ridicată prezintă risc de incendiu și explozie, precum și riscul unor situații periculoase suplimentare (de exemplu, degazare).
3. Lichidul scurs din baterie este coroziv și poate fi toxic. Poate provoca Iritația pielii și a ochilor și este periculos în caz de înghițire. Evitați orice contact cu lichidul care se scurge. În caz de contact cu lichidul care se scurge, spălați imediat zona afectată cu multă apă și consultați un medic.
4. Nu încercați niciodată să încărcați baterii nereîncărcabile. Pericol de explozie!
5. Nu aruncați bateriile sau acumulatorii în foc! Pericol de explozie!
6. Nu scurtcircuitați bateriile și bateriile reîncărcabile! Evitați contactul bornelor. bateriei cu obiecte conductoare de electricitate (de exemplu, brelocuri, monede, unelte).



ATEN IE:

1. Când introduceți baterii și baterii reîncărcabile, asigurați-vă că polaritatea este corectă. corect (consultați ilustrațiile din compartimentul bateriei sau de pe carcasă).
2. Nu utilizați baterii de tipuri și mărci diferite în același dispozitiv în același timp. dispozitiv.
3. Folosiți doar baterii și acumulatori cu același nivel de descărcare.
4. Verificați dacă bateriile și bateriile reîncărcabile nu sunt deteriorate și nu utilizați baterii și baterii reîncărcabile deteriorate!



ÎNCĂRCAREA, FUNCȚIONAREA ȘI DEPOZITAREA BATERIILOR

1. Pentru a încărca bateriile instalate permanent, conectați unitatea la sursa de alimentare specificată. Rețineți că funcția de încărcare nu este dezactivată de întrerupătorul principal de pe toate unitățile.
2. Pentru timpul de încărcare necesar pentru încărcarea completă a bateriei, consultați Date tehnice. Informații despre starea de încărcare a bateriei sunt prezentate în capitolul FUNCȚIONARE.
3. Unitățile cu baterii cu litiu sunt echipate cu dispozitive de protecție obișnuite.
4. Nu încărcați bateriile în afara condițiilor de mediu specificate în datele tehnice. Dacă nu se specifică altfel, acestea sunt între +5° și +35° Celsius într-un mediu uscat.
5. Condițiile de mediu admisibile pentru funcționare sunt indicate în datele tehnice. Dacă nu se specifică altfel, temperatura nu trebuie să scadă sub +5°C și nu trebuie să depășească +35°C într-un mediu uscat.
6. Temperatura ambientală admisă pentru depozitare este indicată în datele tehnice. Dacă nu se specifică altfel, temperatura nu trebuie să scadă sub +5°C și nu trebuie să depășească +35°C într-un mediu uscat.
7. După descărcare, reîncărcați complet bateria cât mai curând posibil.
8. Depozitați unitatea doar cu bateria complet încărcată. Bateriile care nu sunt complet încărcate își pot pierde prematur capacitatea și durata de viață.
9. Dacă unitatea nu este utilizată pentru o perioadă lungă de timp, efectuați un ciclu de încărcare completează cel puțin la fiecare 3 luni.
10. În timpul depozitării, întrerupătorul principal al aparatului trebuie să fie oprit.
11. Timpii de funcționare specificați se referă întotdeauna la o baterie nouă și în condiții normale de funcționare.
12. Când funcționează într-un mediu rece, durata de viață a bateriei poate fi mai scurtă. către cel indicat.
13. Dacă timpul de funcționare al dispozitivului în modul baterie diferă semnificativ de specificații, vă rugăm să contactați partenerul dumneavoastră de afaceri.



NOTE PENTRU ECHIPAMENTELE PORTABILE DE INTERIOR

1. Funcționare temporară! Echipamentele pentru evenimente sunt concepute în principal doar pentru funcționare temporară.
2. Funcționarea continuă sau instalarea permanentă pot compromite funcționarea și îmbătrânirea prematură a echipamentului.

CONȚINUTUL PACHETULUI:

Scoateți produsul din ambalaj și îndepărtați toate materialele de ambalare. Verificați dacă livrarea este completă și intactă și anunțați partenerul de distribuție imediat după cumpărare dacă este incompletă sau deteriorată.

Conținutul pachetului de produs ANNY 10 include: • 1 difuzor
ANNY 10 • 1 cablu de alimentare • Manual de instrucțiuni

Conținutul pachetului de produs ANNY 10 HHD include: • 1 difuzor
ANNY 10 • 1 emițător portabil + 2 baterii AA • 1 modul receptor
+ antenă • 1 cablu de alimentare
• Manual de instrucțiuni

Conținutul pachetului de produs ANNY 10 HHD 2 include: • 1 difuzor
ANNY 10 • 2 emițătoare portabile + 4 baterii AA • 2 module receptor + antenă • 1 cablu de alimentare • Manual de instrucțiuni

Conținutul pachetului produsului ANNY 10 BPH include: • 1 difuzor
ANNY 10 • 1 transmițător bodypack + microfon cu bandă de susținere + 2 baterii AA • 1 modul receptor + antenă • 1 cablu de alimentare • Manual de instrucțiuni

Conținutul pachetului de produs ANNY 10 BPH 2 include: • 1 difuzor
ANNY 10 • 2 emițătoare bodypack + microfon cu bandă de susținere + 4 baterii AA • 2 module receptor + antenă • 1 cablu de alimentare • Manual de instrucțiuni

Conținutul pachetului de produs ANNY 10 HBH 2 include: • 1 difuzor
ANNY 10 • 1 transmițător portabil + 2 baterii AA • 1 transmițător bodypack + microfon cu bandă de susținere + 2 baterii AA • 2 module receptor + antenă • 1 cablu de alimentare • Manual de instrucțiuni

CARACTERISTICI

- Soluție audio multifuncțională portabilă, alimentată de baterii
- Mixer integrat cu 6 canale, preseturi de sistem, egalizator pe 3 benzi și efecte (reverb și delay)
- DynX® DSP (Gen.2) pentru sunet fără distorsiuni chiar și la volum maxim
- Due slot receptor per radiomicrofoni sau bodypack
- Două intrări comutabile pentru microfon sau linie
- Durata de viață a bateriei de până la 5 ore la volum maxim, 20 de ore la volum moderat
- Mod prioritate/reducere a intensității sunetului pentru a îmbunătăți semnalul microfonului • Roți integrate și mâner retractabil pentru portabilitate ușoară
- Flanșă de 35 mm pentru utilizare pe stâlpul difuzorului
- Codificare AAC pentru streaming HD Bluetooth® 5.0
- Stereo True Wireless (TWS) pentru conectarea a două căști ANNY și bucurarea de streaming stereo autentic
- Port USB-C pentru încărcarea dispozitivelor mobile
- Suport încorporat pentru tabletă sau telefon
- Intrare footswitch pentru control ușor și fără mâini al efectelor

TRANSPORT

datorită roților practice și mânerului extensibil. Oprii boxele, deconectați toate cablurile conectate, așezați boxele pe podea și apăsați zona marcată din centrul mânerului pentru a le debloca. Acum trageți mânerul din carcasa boxei cât mai mult posibil.

Pentru a coborî mânerul, apăsați din nou

pe zona marcată a mânerului și împingeți-l în carcasă până se oprește.

Pentru ridicarea și transportul difuzorului, în spatele mânerului căruciorului este prevăzut un mâner ergonomic de transport și două mâneri laterale ale carcasei.

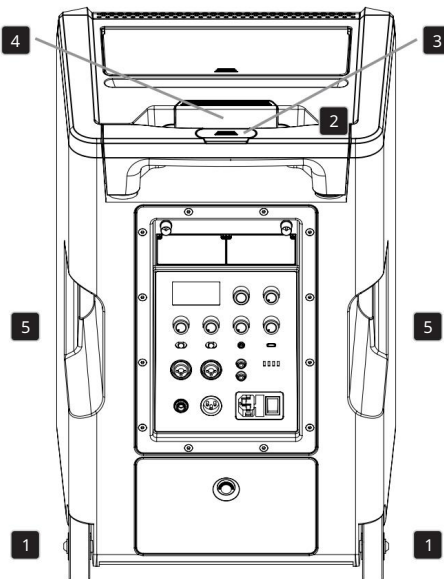



ATENȚIE: Nu trageți difuzorul pe suprafețe neuniforme, cum ar fi pavajul cu piatră cubică.
Nu trageți difuzorul pe trepte. Impacturile mecanice puternice pot deteriora roțile,
carcasa și componentele interne.

Compartimentul pentru smartphone sau tabletă se află între mânerul de transport și compartimentul pentru accesorii.

Pentru a deschide compartimentul pentru accesorii, apăsați marcajul de pe capacul compartimentului pentru

accesorii. Compartimentul pentru accesorii are spațiu atât pentru emițătoare portabile, cât și pentru emițătoare de bodypack, precum și pentru alte accesorii, cum ar fi

antenele pentru receptoarele. Pentru a închide capacul, apăsați-l pe compartimentul pentru accesorii până când se fixează în poziție cu un clic.

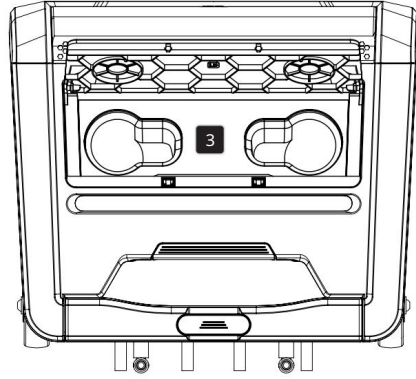
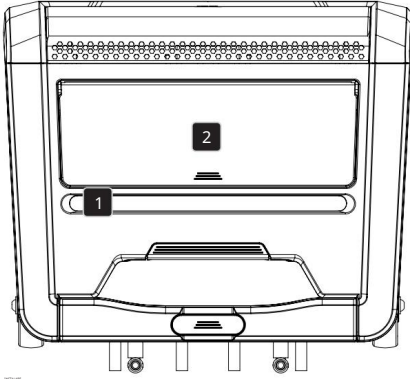

PERICOL: Așezați întotdeauna difuzorul într-o poziție adecvată, pe o suprafață suficient de stabilă, plană și orizontală. Asigurați-vă că nu poate cădea de la marginea scenei (de exemplu, din cauza vibrațiilor). Când utilizați un stativ, asigurați-vă că acesta este adecvat pentru greutatea și flanșa difuzorului. Trepiedul trebuie să se sprijine vertical pe un teren solid și nu trebuie să depășească înălțimea maximă admisă. Echipamentele care nu sunt montate și poziționate corect prezintă riscul de răsturnare sau cădere. Acest lucru poate duce la vătămări corporale grave sau chiar deces.

CONNESSIONI, CONTROLLI E INDICATORI

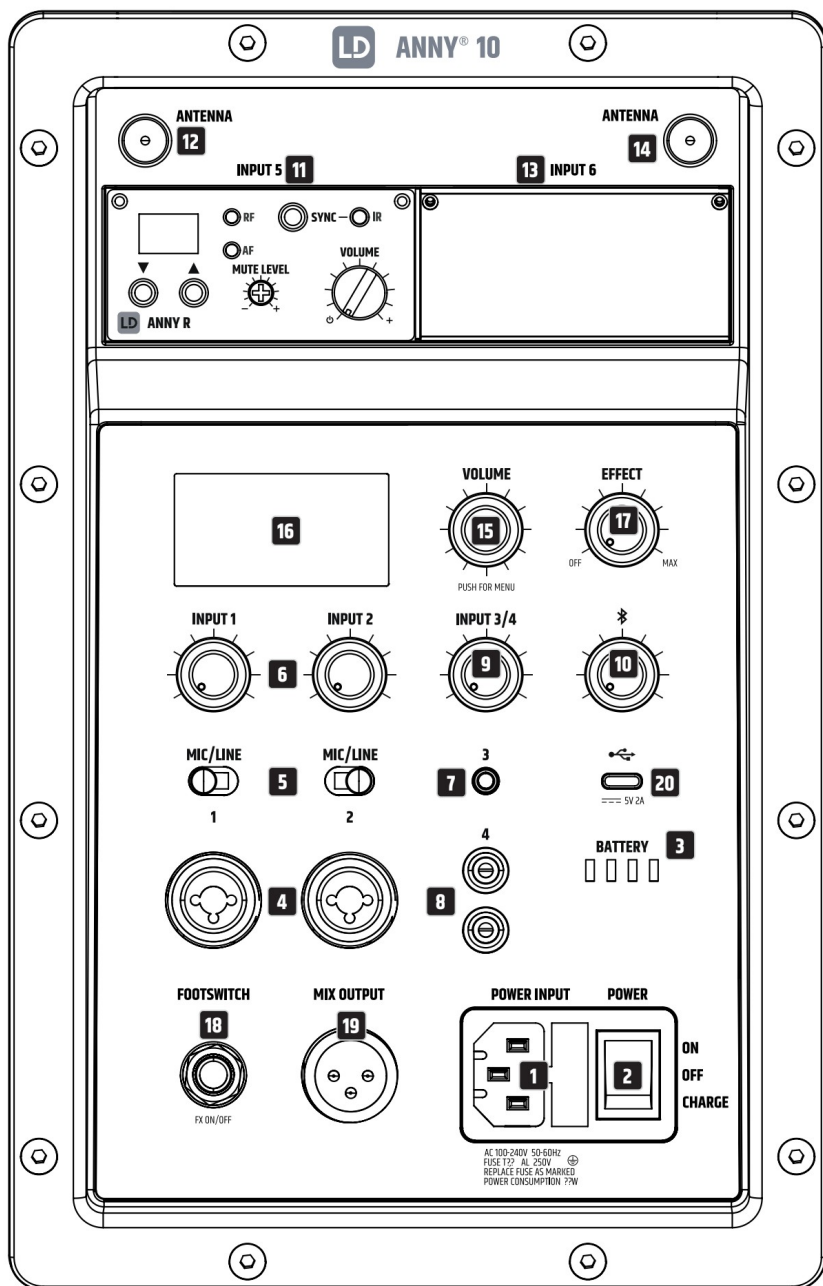

ENGLISH

DEUTSCH

FRANCAIS

ESPAÑOL

POLSKI

ITALIANO

1 INTRARE DE PUTERE

Priză IEC cu suport de siguranță integrat. Este inclus un cablu de alimentare adecvat.

- Intrarea de la rețea este utilizată pentru utilizarea și încărcarea simultană a bateriilor interne prin setarea comutatorului POWER în poziția ON.
- Intrarea de la rețea este utilizată pentru a încărca bateriile interne fără a opera dispozitivul, prin setarea comutatorului POWER în poziția CHARGE.

AVERTISMENT: Înlocuiți siguranța doar cu o siguranță de același tip și cu aceeași putere. Acordați atenție marcajului de pe carcasă. Dacă siguranța se arde în mod repetat, contactați un centru de service autorizat.

2 PUTERI

Comutator în poziția ON: dispozitiv pornit. Bateriile interne pot fi reîncărcate și în timpul funcționării folosind cablul de alimentare inclus.

Comutator în poziția OFF: dispozitiv oprit.

Comutator în poziția ÎNCĂRCARE: dispozitivul este oprit și în modul de încărcare.

3 BATERII

Afișaj cu 4 segmente pentru starea de încărcare a bateriei. 4 LED-uri aprinse = 100%, 3 LED-uri aprinse = 75%, 2 LED-uri aprinse = 50%, 1 LED aprins = 25%.

Dacă doar primul LED clipește, nivelul de încărcare este mai mic de 10%. Pentru a încărca, conectați dispozitivul imediat la sursa de alimentare.

4 INTRĂRI 1 ȘI 2 – INTRARE AUDIO

Intrare audio pentru canalul 1 sau 2, echipată cu mufe combo (XLR cu 3 pini / mufă de 6,3 mm).

Intrările audio sunt potrivite atât pentru cablare balansată, cât și nebalansată.

5 INTRĂRI 1 ȘI 2 – MIC/LINIE

Comutator pentru a regla sensibilitatea de intrare pentru canalul 1 sau 2.

Conectarea unui microfon: Poziția MIC.

Conectarea unui jucător la nivel de linie: Poziția LINE.

6 INTRARE 1 ȘI 2 – VOLUM

Rotiți butonul de control al nivelului pentru a regla volumul canalului 1 sau 2. Rotirea în sens invers acelor de ceasornic reduce volumul, rotirea în sens orar crește volumul.

7 INTRARE 3

Intrare de linie stereo neechilibrată cu mufă de 3,5 mm pentru conectarea unui player audio, cum ar fi un player MP3. INPUT 3 și INPUT 4 sunt conectate în paralel și pot fi utilizate simultan. Un semnal de intrare stereo este mixat intern în mono.

8 INTRARE 4

Intrare de linie stereo neechilibrată cu două mufe RCA pentru conectarea unui player audio, cum ar fi un CD player sau o tastatură. INPUT 3 și INPUT 4 sunt conectate în paralel și pot fi utilizate simultan. Un semnal de intrare stereo este mixat intern în mono.

9 INTRARE 3 ȘI 4 – VOLUM

Controlul volumului pentru canalele 3 sau 4. Rotirea în sens invers acelor de ceasornic reduce volumul, rotirea în sens orar crește volumul.

10 BLUETOOTH – VOLUM

Controlul volumului pe un accesoriu Bluetooth, cum ar fi un smartphone.

Rotirea în sens invers acelor de ceasornic reduce volumul, rotirea în sensul acelor de ceasornic crește volumul (pentru a asocia accesoriul Bluetooth, consultați FUNCȚIONARE – SETĂRI BLUETOOTH).

11 INTRARE 5

Slot de montare cu intrare audio pentru modulul receptor opțional pentru canalul 5. Volumul canalului este controlat de butonul de volum din modulul receptor.



Model ANNY 10 (fără modul receptor): Nu modificați dispozitivul singur! Modulul receptor poate fi montat ulterior de tehnicienii de service Adam Hall sau de partenerii de service Adam Hall. Contactați serviciul clienți Adam Hall.

12 ANTENE

Mufă BNC pentru conectarea unei antene la modulul receptor INPUT 5 (o antenă adecvată este furnizată împreună cu modulul receptor).

13 INTRARE 6

Slot de montare cu intrare audio pentru modulul receptor opțional cu canalul 6. Volumul canalului este controlat de butonul de volum din modulul receptor.



Modelul ANNY 10 (și modelele HDD/BPH fără un al doilea modul receptor): Nu modificați dispozitivul singur! Modulul receptor poate fi montat ulterior de tehnicienii de service Adam Hall sau de partenerii de service Adam Hall. Contactați serviciul clienți Adam Hall.

14 ANTENĂ

Mufă BNC pentru conectarea unei antene la modulul receptor INPUT 6 (o antenă adecvată este furnizată împreună cu modulul receptor).

15 VOLUM / APĂSAȚI PENTRU MENU

Encoder de rotire/impingere cu funcții multiple.

1. Volumul general poate fi ajustat direct de pe afișajul principal prin rotirea codificatorului Rotiți/Apăsați. Rotirea în sens invers acelor de ceasornic reduce volumul, rotirea în sensul acelor de ceasornic crește volumul. Înainte de a reda sunet sau de a utiliza un microfon, setați volumul principal la minim, apoi creșteți-l încet pentru a evita deteriorarea dispozitivului sau a auzului din cauza feedback-ului și a creșterilor bruște de volum.
2. Apăsați butonul rotativ/de comandă pentru a accesa meniul principal. Pentru a naviga prin meniu Folosiți encoderul rotativ/de apăsare pentru a selecta elementul dorit din submeniu. Rotiți encoderul pentru a selecta elementul dorit din submeniu; apăsați encoderul pentru a confirma. Ajustați setările sistemului și modificați valorile din elementele de meniu corespunzătoare (consultați FUNCȚIONARE. Pentru a schimba valoarea sau starea, rotiți encoderul; pentru a confirma modificarea valorii sau a stării, apăsați encoderul).

16 AFIȘAJ

Ecran grafic LCD multifuncțional pentru vizualizarea volumului principal, a presetărilor pentru difuzor și efecte, a stării Bluetooth și a bateriei, precum și a nivelului de intrare pentru canalele 1, 2, 3/4 și 5/6 pe ecranul principal. Meniul de editare afișează elementele de meniu, elementele de submeniu și opțiunile de editare corespunzătoare. Luminozitatea, contrastul și iluminarea de fundal a ecranului sunt reglabile.

17 EFECT

Acest control ajustează volumul efectului (Effect Return). Tipul de efect și efectele de trimitere sunt setate în meniul dispozitivului, la EFFECT.

18 FOOTSWITCH FX ON/OFF

Mufă jack de 6,3 mm pentru conectarea unui comutator de picior (comutator pornit/oprit). Cu un comutator de picior extern și un conector jack de 6,3 mm, puteți dezactiva sau reactiva sunetul modulului de efecte intern.

19 IEȘIRE MIX

Ieșire de linie echilibrată cu mufă XLR mascul cu 3 pini. Semnalul de ieșire este un mix al tuturor canalelor de intrare plus semnalul de efect și Bluetooth și este independent de setarea volumului principal.

20 USB-C

Mufă USB-C pentru încărcarea unui smartphone sau a unei tablete (tensiune 5 volți, curent maxim de încărcare 2 A).

OPERAȚIUNE

NOTA

Imediat ce difuzorul este pornit (cu suficiență baterie sau alimentare CA), sigla LD Systems apare pentru scurt timp pe ecran. Toate setările, cum ar fi presetările, egalizatoarele și efectele, sunt încărcate așa cum erau înainte de oprirea difuzorului. După finalizarea acestui proces, difuzorul este gata de utilizare.

AFIȘAJ PRINCIPAL

În funcționare normală, afișajul principal este activat și afișează volumul principal setat, presetarea difuzorului activat, presetarea efectelor, nivelurile de intrare ale canalelor 1 până la 6, starea Bluetooth și TWS și nivelul bateriei (vezi figura).

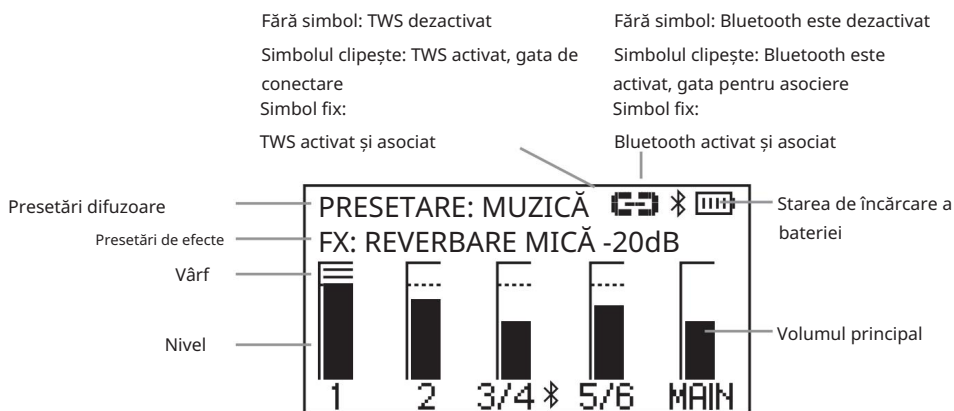

Nivel de intrare cu indicator de vârf pentru canalele 1 până la 6

PRESETARE: MUZICĂ

VOLUM PRINCIPAL

-20 dB

INDICATOR DE VÂRF Dacă

simbolul de vârf apare la afișarea nivelului unui canal, înseamnă că nivelul de intrare al canalului corespunzător este peste limita de distorsiune. Reduceți nivelul de ieșire al dispozitivului de redare conectat (cum ar fi un mixer, o claviatură etc.) până când simbolul de vârf dispăre și difuzorul reproduce semnale audio fără distorsiune.

VOLUM PRINCIPAL

Volumul principal poate fi reglat direct de pe afișajul principal prin rotirea butonului rotativ/apăsare VOLUME / PUSH FOR MENU. Afișajul se schimbă automat atunci când butonul este rotit (vezi figura de mai jos). După aproximativ 10 secunde de inactivitate, afișajul principal se re deschide automat. Apăsarea butonului comută imediat la afișajul principal.

**SETĂRI BLUETOOTH (BLUETOOTH)**

Apăsați butonul rotativ/de apăsare pentru a accesa meniul principal, apoi selectați elementul de meniu BLUETOOTH rotind butonul (fundal închis). Apăsați din nou butonul pentru a accesa submeniul și rotiți-l pentru a selecta elementul dorit din submeniul. Apăsați butonul pentru a confirma. Informații despre elementele din submeniu pot fi găsite în tabelul de mai jos. În submeniul, selectați •MAIN MENU și apăsați butonul pentru a reveni la meniul principal. În meniul principal, selectați •HOME, confirmați apăsând butonul, apoi reveniți la afișajul principal. După aproximativ 10 secunde de inactivitate, afișajul principal apare automat.

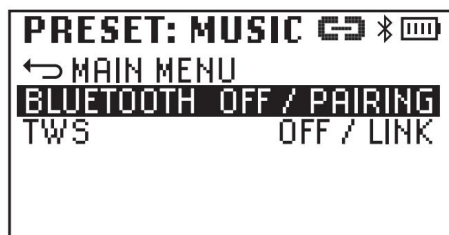
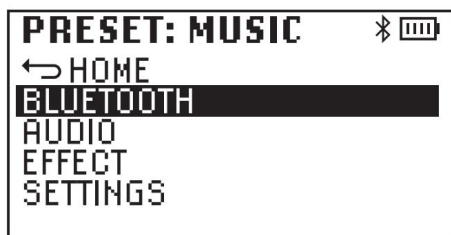

Pentru a conecta un dispozitiv Bluetooth, selectați BLUETOOTH în meniul Bluetooth, confirmați, selectați PAIRING și confirmați din nou. Modulul Bluetooth este acum gata de conectare. Simbolul Bluetooth clipește în timp ce procesul de conectare este în curs de pregătire. Activați Bluetooth pe dispozitiv (smartphone, tabletă etc.) și selectați ANNY 10 din meniul Bluetooth. Conectarea are loc automat. De îndată ce dispozitivele sunt conectate, simbolul Bluetooth rămâne aprins constant, iar PAIRED apare în meniul Bluetooth. Acum puteți începe redarea audio prin Bluetooth.

BLUETOOTH (pentru a schimba starea, rotiți codificatorul; pentru a confirma schimbarea stării, apăsați codificatorul)		
BLUETOOTH	Activează Bluetooth	IMPREUNARE
	Dezactivați Bluetooth	OPREȚ
TWS	Activează TWS	LEGĂTURĂ
	Dezactivați TWS-ul	OPREȚ

Boxa LD ANNY 10 poate funcționa în modul mono sau stereo. În modul mono, un semnal stereo aplicat unei intrări stereo sau transmis prin Bluetooth este mixat intern în mono.

Când două boxe ANNY 10 sunt conectate wireless folosind funcția TWS, sistemul asociat cu dispozitivul de intrare Bluetooth devine unitatea principală (stereo stânga), iar extensia stereo devine unitatea follower (stereo dreapta). Prin urmare, toate semnalele stereo transmise prin Bluetooth sunt redade și stereo fără a fi nevoie să conectați ambele boxe prin cablu. Pentru a vă conecta prin TWS, pur și simplu activați TWS pe ambele unități (LINK). Conexiunea este automată, iar cuvântul „LINKED” apare în meniul Bluetooth.



UTILIZARE

- Cu funcția de legătură stereo TWS, pot fi transmise doar semnalele audio redade pe un dispozitiv de redare Bluetooth asociat. Semnalele audio prezente pe o intrare fizică nu sunt transmise prin TWS.
- După oprirea și repornirea boxelor ANNY 10, conexiunea la dispozitiv Redarea Bluetooth și conectarea difuzorului prin TWS se fac automat.

SETĂRI AUDIO (AUDIO)

Apăsați butonul rotativ/de apăsare pentru a accesa meniul principal, apoi selectați elementul de meniu AUDIO rotind butonul (fundal închis). Apăsați din nou butonul pentru a accesa submeniul și rotiți-l pentru a selecta elementul dorit din submeniu. Apăsați butonul pentru a confirma.

Informații despre elementele submeniului pot fi găsite în tabelul de mai jos. În submeniu, selectați

- MENIU PRINCIPAL și apăsați butonul codificator pentru a reveni la meniul principal. În meniul principal, selectați •ACASĂ, confirmați apăsând butonul codificator, apoi reveniți la afișajul principal. După aproximativ 10 secunde de inactivitate, afișajul principal apare automat.

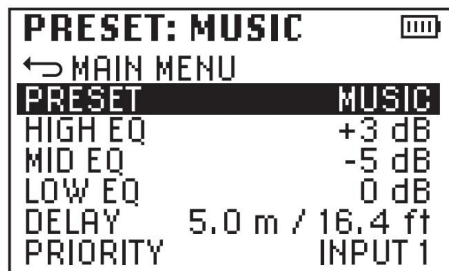

AUDIO (pentru a schimba valoarea sau starea, rotiți encoderul, pentru a confirma schimbarea valorii sau stării, apăsați encoderul)											
MENIU PRINCIPAL	Reveniți la meniul principal										
PRESETARE	<table border="1"> <tr> <td>Selecția presetărilor difuzoarelor</td> <td>MUZICĂ</td> </tr> <tr> <td></td> <td>VOCAL</td> </tr> <tr> <td></td> <td>TRĂI</td> </tr> <tr> <td></td> <td>ECO</td> </tr> <tr> <td></td> <td>OPRIT</td> </tr> </table>	Selecția presetărilor difuzoarelor	MUZICĂ		VOCAL		TRĂI		ECO		OPRIT
Selecția presetărilor difuzoarelor	MUZICĂ										
	VOCAL										
	TRĂI										
	ECO										
	OPRIT										
EQ ÎNALT	Ajustează frecvențele înalte de la -12 dB la +12 dB										
Equalizator mediu	Ajustează frecvențele medii de la -12 dB la +12 dB										
Equalizator scăzut	Ajustează frecvențele joase de la -12 dB la +12 dB										
ÎNTĂRZIERE	Întârzierea semnalului de însumare în pași de 0,5 m până la 10 m, de ex. pentru o linie de întârziere. (0 m = OPRIT; valoarea este afișată în metri și picioare.)										
PRIORITATE	<table border="1"> <tr> <td>Circuit de prioritate pentru INTRAREA 1, 2 sau 5/6. Dacă unei intrări i se atribuie prioritate și este prezent un semnal pe aceasta, volumul celorlalte intrări este redus automat. Dacă semnalul nu mai este prezent, volumul celorlalte canale revine la valoarea inițială după câteva secunde (selecția multiplă nu este posibilă; OFF = funcție dezactivată).</td> <td>INTRARE 1</td> </tr> <tr> <td></td> <td>INTRARE 2</td> </tr> <tr> <td></td> <td>INTRARE 5/6</td> </tr> <tr> <td></td> <td>OPRIT</td> </tr> </table>	Circuit de prioritate pentru INTRAREA 1, 2 sau 5/6. Dacă unei intrări i se atribuie prioritate și este prezent un semnal pe aceasta, volumul celorlalte intrări este redus automat. Dacă semnalul nu mai este prezent, volumul celorlalte canale revine la valoarea inițială după câteva secunde (selecția multiplă nu este posibilă; OFF = funcție dezactivată).	INTRARE 1		INTRARE 2		INTRARE 5/6		OPRIT		
Circuit de prioritate pentru INTRAREA 1, 2 sau 5/6. Dacă unei intrări i se atribuie prioritate și este prezent un semnal pe aceasta, volumul celorlalte intrări este redus automat. Dacă semnalul nu mai este prezent, volumul celorlalte canale revine la valoarea inițială după câteva secunde (selecția multiplă nu este posibilă; OFF = funcție dezactivată).	INTRARE 1										
	INTRARE 2										
	INTRARE 5/6										
	OPRIT										

SETĂRI EFECT

Apăsați butonul rotativ/de apă sare pentru a accesa meniul principal, apoi selectați elementul de meniu EFFECT rotind butonul (fundal închis). Apăsați din nou butonul pentru a accesa submeniul și rotiți-l pentru a selecta elementul dorit din submeniu. Apăsați butonul pentru a confirma.

Informații despre elementele submeniuului pot fi găsite în tabelul de mai jos. În submeniu, selectați •MENIU PRINCIPAL și apăsați butonul codificator pentru a reveni la meniul principal. În meniul principal, selectați •ACASĂ, confirmați apăsând butonul codificator, apoi reveniți la afișajul principal. După aproximativ 10 secunde de inactivitate, afișajul principal apare automat.

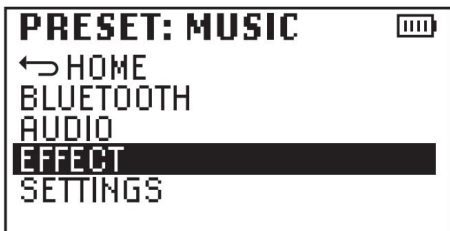

ENGLIZĂ

GERMAN

FRANCEZĂ

SPANIOLĂ

LUSTRU

ITALIAN

EFECT (pentru a schimba valoarea sau starea, rotiți encoderul, pentru a confirma schimbarea valorii sau stării, apăsați encoderul)			
TIP FX	Selectarea tipului de efect sau dezactivarea efectului	REVERBARE MICĂ	
		REVERBARE MARE	
		REVERBARE CU PLACĂ	
		ÎNTĂZIERE	
		OPRIT	
FX SENDS	Setarea trimerilor de efecte pentru INPUT 1, 2 și 5/6	INTRARE 1	0-100%
		INTRARE 2	0-100%
		INTRARE 5/6	0-100%

SETĂRI DE SISTEM

Apăsați butonul rotativ/de apăsare pentru a accesa meniul principal, apoi selectați elementul de meniu SETĂRI rotind butonul (fundal închis). Apăsați din nou butonul pentru a accesa submeniul și rotiți-l pentru a selecta elementul dorit din submeniu. Apăsați butonul pentru a confirma. Informații despre elementele din submeniu pot fi găsite în tabelul de mai jos. În submeniu, selectați •MENIU PRINCIPAL și apăsați butonul pentru a reveni la meniul principal. În meniul principal, selectați •ACASĂ, confirmați apăsând butonul, apoi reveniți la afișajul principal. După aproximativ 10 secunde de inactivitate, afișajul principal apare automat.

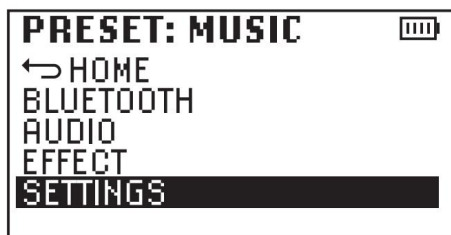

SETĂRI (pentru a schimba valoarea sau starea, rotiți encoderul, pentru a confirma schimbarea valorii sau a stării, apăsați encoderul)			
LCD DIM	Iluminarea afișajului se stinge după aproximativ 10 secunde fără nicio intervenție.	PE	
	Iluminarea afișajului rămâne aprinsă	OPRIT	
LUMINĂ	Reglați luminozitatea afișajului de la 0 la 100%	0 - 100%	
CONTRAST	Ajustați contrastul de la 0 la 100%	0 - 100%	
INFORMAȚII	Afișează numele modelului și versiunea de software a dispozitivului	MODEL: ANNY 10	
		SOFTWARE: 1.x	
SETĂRI IMPLICITE DIN FABRICĂ	Resetare la setările din fabrică	RESETARE -> SIGUR? -> DA	
	Opriti operațiunea	1. ANULARE	
		2. REȘETARE -> SIGUR? -> ANULARE	

MODUL RECEPTOR

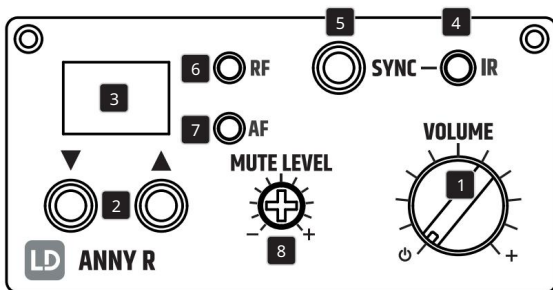
**1** VOLUM

Pentru a porni receptorul, rotiți comanda în sensul acelor de ceasornic până se oprește. Rotirea suplimentară în sensul acelor de ceasornic crește volumul, în timp ce rotirea în sens invers acelor de ceasornic îl scade. Pentru a opri receptorul, rotiți comanda în sens invers acelor de ceasornic până se oprește.

2

Selectați unul dintre cele 12 canale radio disponibile apăsând în mod repetat tastele săgeată sau , dacă este necesar.

3 LED-URI DE AFIȘAJ

Canalul radio selectat (01 – 12) apare pe afișaj.

4 IR

Interfață cu infraroșu pentru sincronizarea canalului radio al receptorului și al emițătorului portabil sau de buzunar.

5 SYNC

Sincronizarea receptorului și a transmițătorului portabil

Pentru a sincroniza canalul radio al receptorului și al emițătorului portabil, selectați canalul radio dorit de pe receptor, porniți emițătorul portabil, apoi apăsați butonul SYNC în timp ce îndreptați interfața infraroșie a emițătorului portabil în linie directă cu interfața infraroșie a receptorului. Interfața infraroșie a emițătorului portabil este situată pe partea inferioară a emițătorului.

Dacă sincronizarea are succes, LED-ul roșu RF de pe receptor se aprinde.

Sincronizarea receptorului și a transmițătorului bodypack

Pentru a sincroniza canalul radio al receptorului și al transmițătorului bodypack, selectați canalul radio dorit de pe receptor, porniți transmițătorul bodypack, apoi apăsați butonul SYNC în timp ce îndreptați interfața infraroșie a transmițătorului bodypack în linie directă cu interfața infraroșie a receptorului. Interfața infraroșie pentru sincronizarea canalului radio al receptorului și transmițătorului se află în compartimentul bateriei. Pentru a deschide compartimentul bateriei, apăsați simultan cele două marcaje de pe lateralele capacului compartimentului bateriei și rabatați-l înainte. Dacă sincronizarea este reușită, LED-ul roșu RF de pe receptor se va aprinde.

6 LED-uri Spia RF

Imediat ce se stabilește o conexiune radio între emițător și receptor, LED-ul roșu RF se aprinde.

7 LED indicator OPRIȚ

LED-ul verde AF indică prezența unui semnal audio.

8 NIVEL DE SUNET

ATENŢIE: Înainte de a modifica nivelul de dezactivare a sunetului, setați volumul difuzorului la minim. Funcția de reducere a zgomotului (mute /squelch) previne apariția zgomotului interferent atunci când emițătorul este oprit. Zgomotul brusc este, de asemenea, suprimat dacă semnalul transmis de la emițător la receptor nu este suficient de puternic (de exemplu, deoarece distanța dintre emițător și receptor este prea mare). Cu emițătorul oprit, reglați nivelul squelch-ului cu o șurubelniță adecvată pentru a suprima eficient zgomotul de fundal. (Rotirea spre stânga reduce suprimarea zgomotului, rotirea spre dreapta o crește.) Cu o setare puternică de suprimare a zgomotului, raza de transmisie poate fi redusă dacă circumstanțele sunt nefavorabile. Controlul Mute este setat din fabrică la opritorul din stânga, ceea ce înseamnă că suprimarea zgomotului este la cea mai scăzută setare. Această setare este potrivită pentru majoritatea aplicațiilor; modificările sunt necesare doar în cazuri rare.

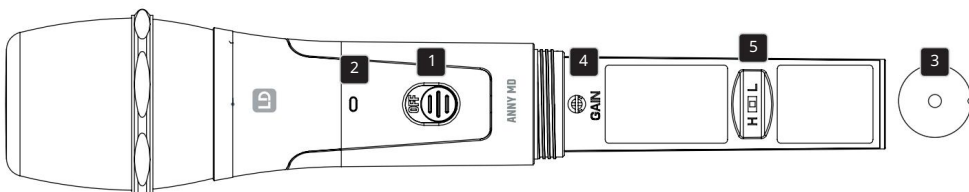
TRANSMIȚĂTOR MANUAL**1 ORNIT/OPRIT**

Comutator ON sau OFF. Pentru a porni emițătorul portabil, glisați comutatorul în sus. Cuvântul „ON” va fi acum vizibil sub comutator. Pentru a opri emițătorul portabil, glisați comutatorul în jos.

2 LED-uri de STATUS

Dacă bateriile introduse sunt suficient de încărcate, LED-ul se aprinde în verde când emițătorul portabil este pornit. Dacă LED-ul se aprinde în roșu, nivelul de încărcare este scăzut. Înlocuiți imediat bateriile uzate.

3 INTERFEȚE IR

Interfața în infraroșu pentru sincronizarea canalului radio al receptorului și emițătorului se află pe partea inferioară a emițătorului portabil (pentru procedura de sincronizare, consultați MODULUL RECEPTOR – SINCRONIZARE).

4 CONTROLUL SENSIBILITĂȚII (SENSIBILITATE LA INTRARE)

Rotire spre stânga: Reduceți sensibilitatea de intrare
Rotire la dreapta: Crește sensibilitatea de intrare.

5 COMUTATOR HF (SETAREA PUTERII DE TRANSMISIE)

Poziția „H”: înaltă; poziția „L”: joasă

ÎNLOCUIREA BATERIILOR

Pentru a înlocui bateriile, deschideți compartimentul pentru baterii al transmțătorului portabil. Slăbiți capacul compartimentului pentru baterii rotindu-l în sens invers acelor de ceasornic, apoi scoateți-l din compartiment. Scoateți bateriile uzate și introduceți unele noi (2 baterii alcaline AA/LR6) urmând ilustrațiile din compartimentul pentru baterii. Așezați capacul compartimentului pentru baterii pe compartiment și închideți compartimentul pentru baterii rotindu-l în sensul acelor de ceasornic.

Dacă transmțătorul nu va fi utilizat pentru o perioadă lungă de timp, scoateți bateriile pentru a preveni deteriorarea acestuia din cauza scurgerilor de lichid.

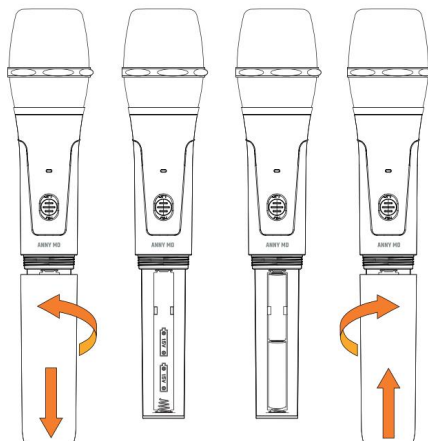

PACHET CAROSERIE TRANSMISIE

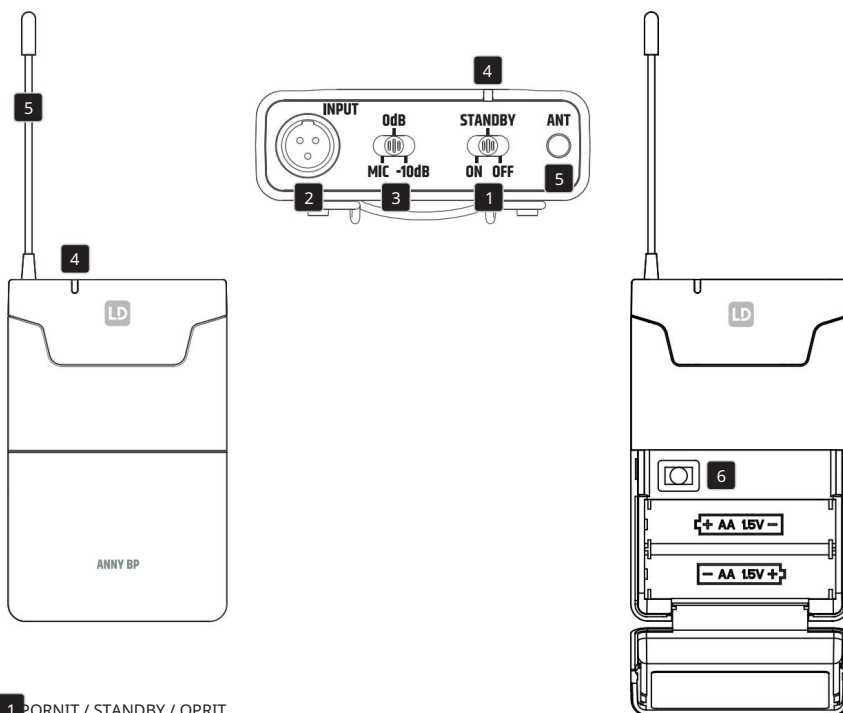

1 PORNIT / STANDBY / OPRIT

Comutator pentru a porni sau opri emițătorul de buzunar (ON = emițător pornit, OFF = emițător oprit). În poziția STANDBY, emițătorul este pornit, dar semnalul audio este dezactivat.

2 INTRĂRI

Mufă mini XLR cu 3 pini pentru conectarea căștilor, a unui microfon lavalieră sau a unui cablu pentru instrument și chitară.

3 MIC / 0 dB / -10 dB

Reglați sensibilitatea de intrare. Setați sensibilitatea astfel încât LED-ul AF al receptorului să se aprindă verde atunci când este prezent un semnal (voce, voce, chitară etc.). De îndată ce semnalul audio începe să distorsioneze, reduceți sensibilitatea setând comutatorul MIC / 0dB / -10dB în 3 trepte la următoarea setare inferioară. Exemple: căști = MIC, chitară cu doză pasivă = 0dB, chitară cu doză activă = -10dB.

4 LED-uri de STATUS

Dacă bateriile sunt suficient încărcate, LED-ul se aprinde verde când emițătorul este pornit. Dacă LED-ul se aprinde roșu, nivelul de încărcare al bateriei este scăzut. Înlocuiți imediat bateriile uzate.

5 ANTENE

Antenă transmițător bodypack. Pentru o recepție optimă, nu o acoperiți și nu o îndoiți.

6 INTERFEȚE IR

Interfața în infraroșu pentru sincronizarea canalului radio al receptorului și emițătorului se află în compartimentul bateriei. Pentru a deschide compartimentul bateriei, apăsați simultan cele două marcaje de pe lateralele capacului compartimentului bateriei și rabatați-l înainte (pentru procedura de sincronizare, consultați MODULUL RECEPTOR – SINCRONIZARE).

ÎNLOCUIREA BATERIILOR

Pentru a înlocui bateriile, deschideți compartimentul pentru baterii al transmițătorului bodypack apăsând simultan cele două marcaje de pe lateralele capacului compartimentului pentru baterii și plindu-l înainte. Scoateți bateriile uzate și introduceți unele noi (2 baterii alcaline AA/LR6) în compartimentul pentru baterii, așa cum se arată în ilustrații. Apoi, pliați capacul compartimentului pentru baterii peste carcasă până când se fixează în poziție cu un clic. Dacă transmițătorul nu va fi utilizat pentru o perioadă lungă de timp, scoateți bateriile pentru a preveni deteriorarea cauzată de scurgerile bateriilor.

CONECTAȚI TRANSMIȚĂTORUL BODYPACK

Atașați transmițătorul la o curea sau la o curea de umăr așa cum se arată în imagine.

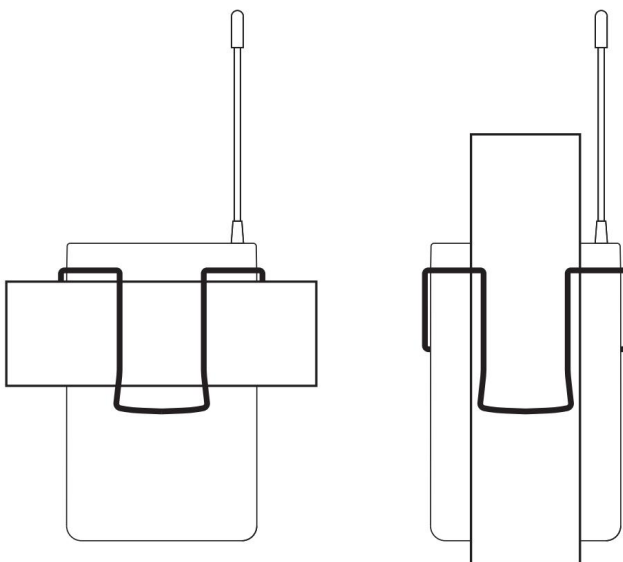

ASIGNARE PIN INTRARE MINI XLR

Chitară electrică, bas electric și alte surse de semnal cu impedanță ridicată

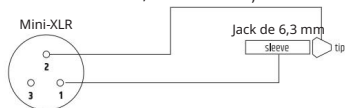

Microfon cu condensator cu rezistență internă de tracțiune

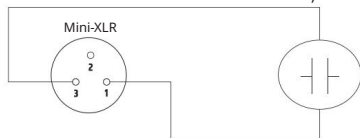

Microfon cu condensator fără rezistență internă de tracțiune

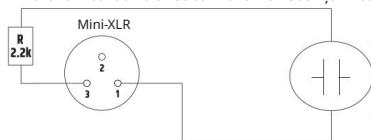

ÎNGRIJIRE, ÎNTREȚINERE ȘI REPARAȚII

Pentru a asigura funcționarea corectă pe termen lung a unității, este necesar să se efectueze întreținerea și serviciul regulat, după cum este necesar. Necesitatea îngrijirii și întreținerii depinde de intensitatea utilizării și de mediul înconjurător.

În general, se recomandă o inspecție vizuală înainte de fiecare pornire inițială. În plus, recomandăm efectuarea tuturor măsurilor de întreținere enumerate mai jos la fiecare 500 de ore de funcționare sau, pentru o utilizare mai puțin intensivă, cel târziu după un an. Defectele cauzate de o îngrijire insuficientă pot duce la limitarea drepturilor de garanție.

ÎNGRIJIRE (POATE FI FĂCUTĂ DE UTILIZATOR)



AVERTISMENT! Înainte de a efectua orice operațiune de întreținere, deconectați alimentarea cu energie electrică și, dacă este posibil, toate conexiunile la unitate.



NOTĂ! Îngrijirea necorespunzătoare poate cauza deteriorarea sau chiar distrugerea unității.

- Suprafețele carcasi trebuie curățate cu o cârpă curată și umedă. Asigurați-vă că umezeala nu pătrunde în unitate.
- Orificiile de admisie și evacuare a aerului trebuie curățate periodic de praf și murdărie. Dacă da, Când utilizați aer comprimat, asigurați-vă că evitați deteriorarea unității (de exemplu, ventilatoarele trebuie blocate în acest caz).
- Cablurile și contactele ștecherului trebuie curățate regulat și ferite de praf și murdărie.
- În general, nu utilizați detergenți, dezinfectanți sau abrazivi pentru întreținere, deoarece aceștia pot deteriora finisajul suprafeței. Solvenții, cum ar fi alcoolul, în special, pot afecta funcționarea garniturilor carcasi.
- Unitățile trebuie depozitate într-un loc uscat și protejat de praf și murdărie.

ÎNȚREȚINERE ȘI REPARAȚII (NUMAI DE CĂȚRE PERSONAL CALIFICAT)



PERICOL! În interiorul unității există componente aflate sub tensiune. Chiar și după deconectarea de la rețeaua electrică, poate exista tensiune reziduală în dispozitiv, de exemplu din cauza condensatoarelor încărcate.



NOTĂ! Unitatea nu conține ansambluri care pot fi reparate de utilizator.



NOTĂ! Întreținerea și reparațiile trebuie efectuate numai de către personal specializat autorizat de producător. În caz de dubiu, contactați producătorul.



NOTĂ! Întreținerea efectuată necorespunzător poate anula garanția.



NOTĂ! Pentru kiturile de conversie sau modernizare furnizate de producător, este esențial să urmați instrucțiunile de instalare incluse.

ÎNLOCUIREA BATERIILOR DISPOZITIVULUI



ÎNAINTE de a înlocui bateriile, citiți cu atenție instrucțiunile de siguranță din acest manual pentru DISPOZITIVELE DE ÎNLOCUIRE A BATERIILOR FURNIZATE DE UTILIZATOR.

1

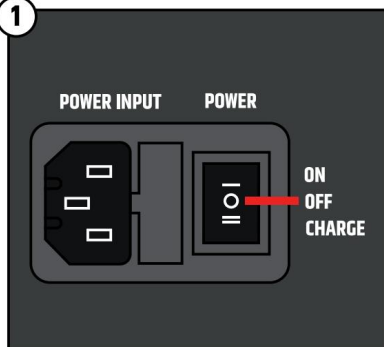

Înainte de a înlocui bateriile, asigurați-vă că dispozitivul este deconectat de la rețeaua electrică și oprit (poziția centrală a întrerupătorului de alimentare „OFF” cu simbolul cerc).

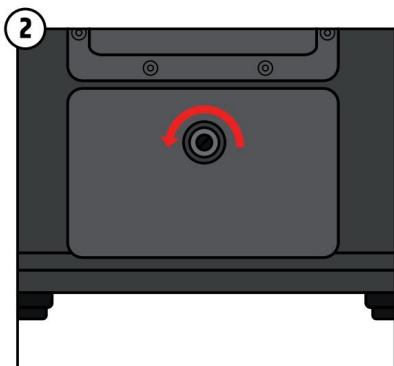

Pentru a deschide compartimentul bateriei, rotiți șurubul de blocare al capacului compartimentului bateriei în sens invers acelor de ceasornic.

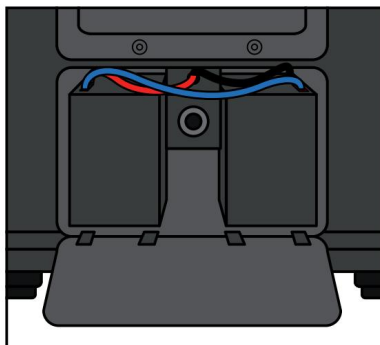

Scoateți capacul compartimentului bateriei.

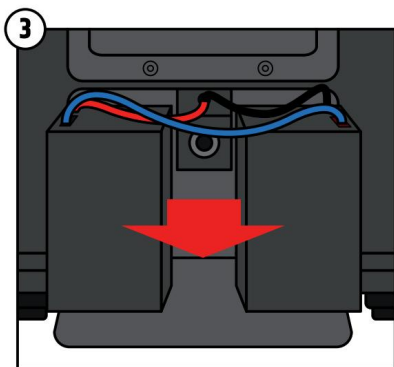

Scoateți cu grijă cele două baterii din compartimentul pentru baterii.

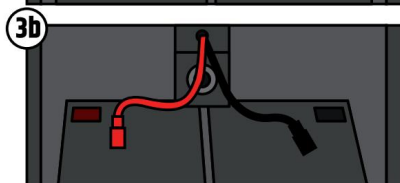
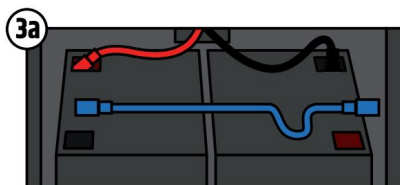

Deconectați cu grijă cablul albastru care leagă cele două baterii de la contacte.

Apoi detașați cu grijă cablurile dispozitivului (roșu și negru) de contactele bateriei.

ENGLIZIA

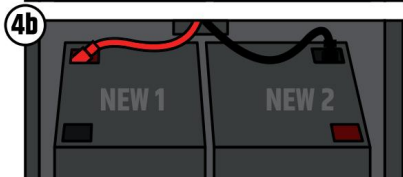

Conectați cablul roșu al dispozitivului la contactul roșu al primei baterii de schimb. Conectați cablul negru al dispozitivului la contactul negru al celei de-a doua baterii de schimb.

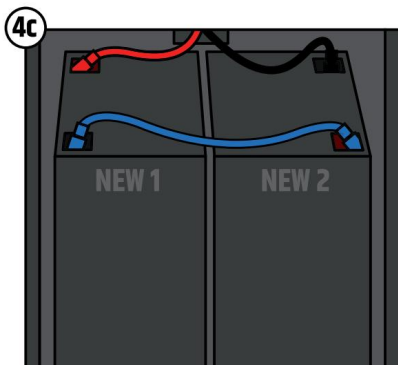

Conectați contactele neutilizate (1 roșu și 1 negru) ale celor două baterii cu cablul albastru. Verificați dacă toate firele sunt conectate corect la contacte.

FRANCEZA

SPANIOLA

LUSTRII

ITALIAN

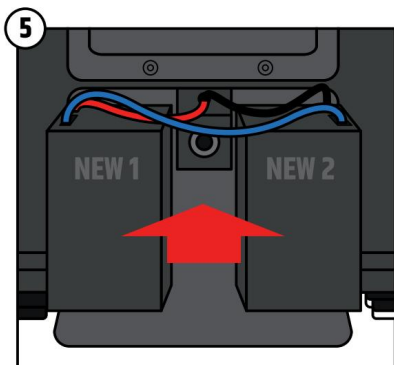

Introduceți cu grijă cele două baterii în compartimentul pentru baterii. Asigurați-vă că firele nu se desprind de contacte. Contactele bateriei sunt orientate spre interior. Firul albastru ar trebui să fie orientat spre dumneavoastră.

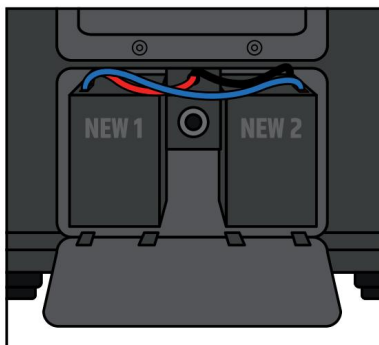

Așezați capacul cu dinții în jos în locașurile corespunzătoare din compartimentul bateriei.

Asigurați-vă că niciun cablu nu este prins.

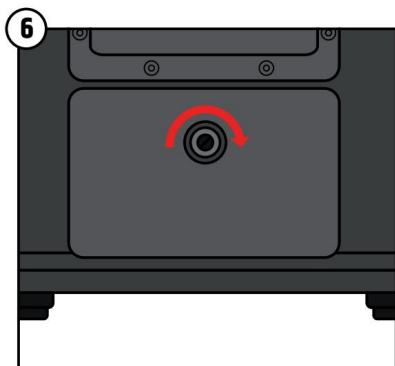

Pentru a închide compartimentul bateriei, apăsați capacul pe compartimentul bateriei și rotiți șurubul de blocare în sensul acelor de ceasornic.

Înainte de a utiliza din nou dispozitivul, asigurați-vă că compartimentul bateriei este închis bine.

ACCESORII OPȚIONALE

Husă de protecție căptușită pentru ANNY® 10
Cod articol LDANNY10PC

Modul receptor pentru ANNY®
Cod articol LDANNYR

Microfon portabil pentru ANNY®
Cod articol LDANNYMD

Trasmettitor Bodypack per ANNY®
Cod articol LDANNYBP



UTILIZARE!

Pentru a completa codul piesei pentru modulul receptor, emițătoarele portabile și emițătoarele bodypack, la comandarea unui articol trebuie să indicați sufixul corespunzător intervalului de frecvență dorit.

Sufixul B8 corespunde intervalului de frecvență 823 – 832 MHz și 863 – 865 MHz.

Sufixul B6 corespunde intervalului de frecvență 655 – 679 MHz.

Sufixul B5 corespunde intervalului de frecvență 584 – 608 MHz. Sufixul B51 corespunde intervalului de frecvență 514 – 542 MHz (doar pentru piața din SUA).

Sufixul B47 corespunde intervalului de frecvență 470 – 490 MHz (doar pentru piața din SUA).

Exemplu: Modulul receptor cu intervalele de frecvență 823 – 832 și 863 – 865 MHz are codul articolului LDANNYRB8.

ENGLIZĂ

DATE TEHNICE

Cod articol LDANNY10

Informații generale

Tipul de produs Difuzor PA alimentat cu baterii

Tip Activ

Culoare Negru

Putere sistem (RMS) 80 W

Putere de sistem (vârf) 160 W

SPL mediu maxim (burst sinusoidal) 111 dB

SPL maxim de vârf (în rafale sinusoidale) 118 dB

Răspuns în frecvență (-10 dB) 45 Hz - 20 kHz

Frecvența de crossover 1800 Hz

Dispersie (H x V) 120° x 60°

Lungime 361 mm

Adâncime 300 mm

Înălțime 566 mm

Caracteristici TWS, mixer cu 6 canale cu preseturi de sistem, egalizator pe 3 benzi, efecte (reverb și delay), mod priority/ducking, port USB-C pentru încărcarea dispozitivelor mobile

Greutate 18,22 kg (15,35 kg fără baterii)

GERMAN

FRANCEZĂ

SPANIOLĂ

LUSTRIU

ITALIAN

Woofer mediu/bas

Dimensiune woofer medii/bas de 10"

Dimensiunea wooferului (mm) 254 mm

Magnetul wooferului Ferită

Marca wooferului La comanda

Bobină de woofer 2"

Bobină vocală pentru woofer (mm) 51 mm

Structura cazului Reflex de bas

Materialul carcasei Polipropilenă

HF

Trâmbiță Directivitate constantă

Dimensiunile tweeterului 1"

Dimensiuni tweeter (mm) 25 mm

Tweeter magnetic Ferită

Marca tweeterului La comanda

Cod articol	LDANNY10
Bobină tweeter	1"
Bobină tweeter (mm)	25 mm
Modul amplificator de putere (integrat)	
Amplificator de putere	Clasa D
Circuite de protecție	Scurtcircuit, supraîncălzire
Temperatura ambiantă (în timpul funcționării)	0 – 40 °C
Umiditate relativă	0 – 80% fără condens
Siguranță	T2AL, 250 V
Controale	Meniu principal/navigare volum, volum intrare 1, comutator microfon/intrare linie 1, volum intrare 2, comutator microfon/intrare linie 1 intrare linie 2, intrări volum 3+4, intrări volum 5+6 (Bluetooth), efect, alimentare
Indicatori	Starea bateriei, afișaj LCD multifuncțional
Intrare de alimentare	IEC
Tensiune de funcționare	100 – 240 V 50 – 60 Hz
Consum de energie	150 W
Intrări fizice	5
Conectori de intrare fizici	2 mufe combo 6,3 mm/XLR, 2 RCA, mufă jack 3,5 mm
Ieșire mix	1
Conector de ieșire mix	XLR mascul
Bluetooth standard	5.0
Decodor audio Bluetooth	SBC/AAC
Tobe	
Baterii reîncărcabile	12 V, 5 Ah
Tehnologia bateriei	Plumb-acid
Tip baterie	6FM5
Indicator baterie	LED cu 4 segmente
Durata de viață a bateriei (presetare MUZICĂ, volum maxim)	5 ore
Durata de viață a bateriei (presetare ECO, volum mediu)	25 de ore
Timp de încărcare (80%, fără semnal)	3,5 ore
Timp de încărcare (încărcare completă, fără semnal)	7 ore

ENGLİZÄ

GERMAN

FRANCEZÄ

SPANIOLÄ

LUSTRU

ITALIAN

Cod articol

LDANNY10

Receptor wireless

Interval de frecvență de transmisie 470 – 490 MHz (versiunea SUA)

512 – 542 MHz (versiunea SUA)

584 – 608 MHz

655 – 679 MHz

823 – 832 MHz și 863 – 865 MHz

Tipul de modulație FM

Canale: 12

Răspuns în frecvență 50 – 17.000 Hz

Controlare SYNC, Nivel Mute (Squelch), Putere/Volum, Valoare redusă, Valoare crescută

Indicatori AF (LED), afișaj LED, RF (LED)

Conexiuni BNC pentru antena receptorului, ieșire audio

Microfon dinamic portabil

Tipul de produs Accesorii pentru sisteme de microfoane radio

Tip Microfoane

Interval de frecvență de transmisie 470 – 490 MHz (versiunea SUA)

512 – 542 MHz (versiunea SUA)

584 – 608 MHz

655 – 679 MHz

823 – 832 MHz și 863 – 865 MHz

Canale 12

Tipul de microfon Dinamic

Directivitate Cardioid

Răspuns în frecvență 60 Hz – 20 kHz

Raportul semnal-zgomot 104 dB

Putere nominală de ieșire HF 10 mW

Controlare Comutator PORNIT/OPRIT

Indicatori Stare alimentare/baterie descărcată (LED)

Tensiune de funcționare 2 baterii AA

Autonomie 8 ore

Lungime 250,4 mm

Diametru 32,5 mm (corp)

Greutate 0,25 kg

Alte caracteristici Baterii incluse, sincronizare frecvență IR

ENGLIZĂ

GERMAN

FRANCEZĂ

SPANIOLĂ

LUSTRU

ITALIAN

Cod articol

LDANNY10

Transmițător bodypack

Tipul de produs	Accesorii pentru sisteme de microfoane radio
Tip	Bodypack
Interval de frecvență de transmisie	470 – 490 MHz (versiunea SUA) 512 – 542 MHz (versiunea SUA) 584 – 608 MHz 655 – 679 MHz 823 – 832 MHz și 863 – 865 MHz
Canale	12
Intrări	Mini-XLR (3 pini)
Răspuns în frecvență	45 Hz - 20 kHz
Raportul semnal-zgomot	100 dB
Putere nominală de ieșire HF	10 mW
Controlare	Comutator Pornit/Standby/Oprit, amplificare
Indicatori	Stare alimentare/baterie descărcată (LED)
Tensiune de funcționare	2 baterii AA
Autonomie	8 ore
Lungime	64 mm
Înălțime	100 mm (fără antenă)
Adâncime	21 mm (fără clemă de curea)
Greutate	0,15 kg
Alte caracteristici	Sincronizare frecvență IR, amplificare comutabilă, mod standby, baterii incluse

Căști

Tipul de produs	Accesorii pentru sisteme de microfoane radio
Tip	Căști
Răspuns în frecvență	50 Hz – 12 kHz
Direcțivitate	Cardioid
Impedanță nominală	680 Ohm
Cerințe de alimentare fantomă	5V
Intrare microfon	Mini-XLR (3 pini, mamă)
Accesorii (incluse)	Burete rezistent la vânt
Greutate	0,049 kg

ENGLEZĂ

GERMAN

FRANCEZĂ

SPANIOLĂ

LUSTRUJ

ITALIAN

ELIMINARE



Ambalaj:

1. Ambalajele pot fi introduse în sistemul de reciclare prin metodele obișnuite canale de eliminare.
2. Separați ambalajele conform legilor privind eliminarea și reglementărilor de reciclare în vigoare în țara dumneavoastră.



Dispozitiv:

1. Acest aparat este supus Directivei europene privind echipamentele reziduale. Echipamente electrice și electronice și modificările ulterioare. Directiva DEEE privind deșeurile de echipamente electrice și electronice. Aparatele și bateriile vechi nu trebuie eliminate la gunoierul menajer. Aparatul sau bateriile vechi trebuie eliminate prin intermediul unei firme de eliminare a deșeurilor autorizate sau al unei instalații municipale de eliminare a deșeurilor. Vă rugăm să respectați reglementările în vigoare din țara dumneavoastră!
2. Respectați toate legile privind eliminarea deșeurilor în vigoare în țara dumneavoastră.
3. În calitate de client privat, puteți obține informații despre opțiunile de eliminare ecologică de la comerciantul de unde ați achiziționat produsul sau de la autoritățile regionale responsabile.

DECLARAȚII ALE PRODUCĂTORULUI

GARANȚIA PRODUCĂTORULUI ȘI LIMITAREA RĂSPUNDERII

Adam Hall GmbH, Adam-Hall-Str. 1, D-61267 Neu Anspach / E-Mail Info@adamhall.com / +49 (0)6081 / 9419-0.

Condițiile noastre actuale de garanție și limitarea răspunderii pot fi găsite la adresa: https://cdn-shop.adamhall.com/media/pdf/MANUFACTURERS-DECLARATIONS_LD_SYSTEMS.pdf.

Dacă aveți nevoie de asistență, vă rugăm să contactați partenerul dumneavoastră de afaceri.

CONFORMITATE

CE Adam Hall GmbH declară că acest produs respectă următoarea directivă (dacă este cazul):

R&TTE (1999/5/CE) sau RED (2014/53/UE) din iunie 2017

Directiva privind joasa tensiune (2014/35/UE)

Directiva EMV (2014/30/UE)

RoHS (2011/65/UE)

Declarația de conformitate completă este disponibilă la www.adamhall.com.

De asemenea, îl puteți solicita la info@adamhall.com.

DECLARAȚIE CE DE CONFORMITATE

Declarații de conformitate pentru produsele acoperite de directivele LVD, EMC și RoHS poate fi solicitat la info@adamhall.com.

Declarații de conformitate pentru produsele care fac obiectul Directivei RED, poate fi solicitat la www.adamhall.com/compliance/.

Sub rezerva erorilor tipografice și omisiunilor, precum și a modificărilor tehnice sau de altă natură!

