



FAS 2

WIRELESS MICROPHONE SYSTEM

Bedienungsanleitung
User Manual

Cuprins

1 INTRODUCERE	3
1.1 Caracteristicile produsului	3
1.2 Conținutul livrării (receptor)	3
2 INSTRUCȚIUNI DE SIGURANȚĂ	4
3 ELEMENTE DE OPERARE ȘI CONEXIUNI	6
3.1 Destinatar	6
3.2 Emițător cu microfon	7
3.3 Microfon portabil	8
4 UTILIZĂRI	9
4.1 Punerea în funcțiune	9
Pornire	9
Stabilirea conexiunii radio cu emițătorul 1	9
Stabilirea conexiunii radio cu emițătorul 2	9
4.2 Procesul de încărcare	10
4.3 Schimbarea canalului de transmisie	10
Selectare liberă a frecvenței	10
Scanare automată	11
Comutare mod	11
5 DEPANARE	12
6 PROTECȚIA MEDIULUI	13
7 DATE TEHNICE	14
7.1 Numere de comandă	15
7.2 Frecvențe de funcționare în MHz	16

Actualizări de produs, documentație, software și asistență sunt disponibile la www.omnitronic.de.
Cea mai recentă versiune a manualului de utilizare poate fi găsită în zona de descărcare a produsului.

© 2023 OMNITRONIC. Toate drepturile rezervate.

Acest document nu poate fi reprodus, în totalitate sau parțial, fără permisiunea scrisă a deținătorului drepturilor de autor. Conținutul acestui document poate fi modificat fără notificare prealabilă dacă apar modificări de metodologie, design sau fabricație.

Acest lucru poate fi necesar. Toate mărcile comerciale menționate în acest document aparțin deținătorilor respectivi.

1 introducere

FAS TWO este un sistem robust de microfoane wireless cu 2 canale, miniatural, care oferă o utilizare excepțională și ușoară pentru spectacole live, nunți, karaoke, artiști stradali sau repetiții de trupă.

Dispozitivele sunt gata de utilizare imediat, fără o configurare îndelungată, și dispun de baterii litiu-ion cu o autonomie de până la 5 ore.

1.1 Caracteristicile produsului

- 2 canale disponibile, fiecare cu 20 de frecvențe reglabile
- Împerechere rapidă prin simpla apăsare a unui buton
- Receptorul gestionează automat setarea frecvenței
- Latență extrem de scăzută
- Imunitate ridicată la interferențe și calitate excelentă a sunetului datorită tehnologiei digitale transmiere
- Durată de viață a bateriei de până la 5 ore
- Rată de eșantionare de 48 kHz
- Dimensiuni compacte • Se pot combina mai multe receptoare cu oricare 2 emițătoare • Gamă largă de microfoane disponibilă pentru numeroase aplicații

1.2 Conținutul livrării (receptor) • Alimentator cu priză

- Cablu de încărcare
- Cablu audio
- Adaptor audio

2 Instrucțiuni de siguranță



Vă rugăm să citiți aceste informații înainte de a utiliza produsul. Acestea oferă instrucțiuni importante pentru funcționarea corectă. Păstrați aceste instrucțiuni pentru referințe ulterioare.

- Sistemul wireless este alcătuit dintr-un microfon wireless și emițătoare bodypack, care sunt utilizate pentru transmiterea semnalului wireless către receptor. Raza de transmisie este de aproximativ 30 m și depinde de condițiile locale.
- Produsele sunt destinate utilizării în UE. Nu necesită înregistrare și sunt scutite de taxe în Germania, dar sunt supuse unor restricții în unele țări ale UE (începând cu 2023): AT, BE, BG, CZ, DA, ES, FI, MT, LI, LT, LV, NO, RO, SE, UK. Înainte de utilizare, vă rugăm să vă asigurați că frecvențele dorite sunt autorizate în țara dumneavoastră. Informații suplimentare sunt disponibile de la autoritatea națională.
- Utilizați produsul numai în conformitate cu instrucțiunile de aici pentru a evita deteriorarea accidentală.
Se vor produce răni sau daune.
- Nu ne asumăm nicio răspundere pentru daunele aduse proprietății sau persoanelor cauzate de manipularea necorespunzătoare sau de nerespectarea acestor instrucțiuni de utilizare, iar orice cerere de garanție va fi nulă.
- Din motive de siguranță, modificarea sau alterarea neautorizată a produsului nu este permisă și va duce la pierderea garanției.
- Pentru a evita riscul de electrocutare, nu deschideți niciodată nicio parte a produsului. Conectați adaptorul de alimentare doar la o priză de perete instalată corect, a cărei tensiune și frecvență corespund exact cu cele indicate pe plăcuța cu date tehnice a dispozitivului. Priza de perete trebuie să fie ușor accesibilă, astfel încât să puteți deconecta rapid adaptorul de alimentare, dacă este necesar.
- Produsul este conceput pentru utilizare în interior, în condiții uscate. Protejați-l de temperaturi extreme, de lumina directă a soarelui. A se proteja de lumina soarelui, vibrații puternice, umiditate ridicată, umezeală, gaze inflamabile, vapori și solvenți. Intervalul ideal de temperatură este între -5 și +45 °C.
- Nu manipulați niciodată cablul de alimentare și ștecherul cu mâinile ude
Nu atingeți, deoarece există riscul de electrocutare.

- Curățarea se limitează la suprafață. Nu trebuie să pătrundă umezeală în zonele de conectare sau în piesele sub tensiune. Ștergeți produsul doar cu o lavetă uscată, fără scame. Mai întâi, deconectați cablul de alimentare de la priza de perete sau, dacă funcționează cu baterii/baterii reîncărcabile, opriți dispozitivul.
- Dacă produsul funcționează defectuos sau prezintă semne de deteriorare, vă rugăm să îl scoateți din funcțiune și să contactați distribuitorul. Nu încercați niciodată să îl reparați singur.
- Manevrați produsul cu grijă. Acesta poate fi deteriorat de impacturi, lovituri sau chiar de căderi de la mică înălțime.
- Acest produs nu este o jucărie. A nu se lăsa la îndemâna copiilor și a animalelor de companie. Nu lăsați ambalajul la îndemâna copiilor.

Informații suplimentare despre emițătorul/receptorul de buzunar:

- Nu deteriorați niciodată bateria. Deteriorarea carcasei poate provoca deteriorări. Bateria prezintă pericol de explozie și incendiu!
- Nu scurtcircuitați niciodată contactele/bornele bateriei. Nu aruncați bateria sau produsul în foc. Există risc de explozie și incendiu!
- Reîncărcați bateria în mod regulat, chiar și atunci când produsul nu este utilizat. Acest lucru îi va menține capacitatea și va asigura că rămâne gata de utilizare timp de mai mulți ani, ceea ce o face foarte robustă și durabilă.
O oarecare încălzire în timpul procesului de încărcare este normală.

Informații suplimentare despre microfonul portabil:

- Nu scurtcircuitați niciodată bateriile, nu le aruncați în foc și nu încercați să le reîncărcați (risc de explozie). Scoateți bateriile dacă dispozitivul nu va fi utilizat pentru o perioadă lungă de timp. Bateriile care curg pot provoca arsuri ale pielii la contact. În astfel de cazuri, purtați mănuși de protecție adecvate.

3 Comenzi și conexiuni

3.1 Destinatari

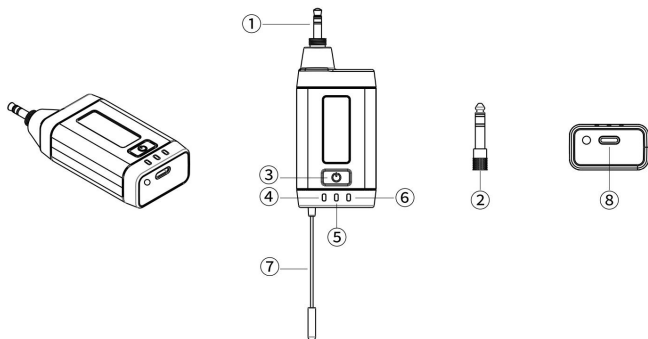

Nr.	Funcție
1	O mufă jack de 3,5 mm. Pentru conectarea la console de mixaj, boxe active etc.
2	Adaptor jack. Pentru utilizare cu o mufă jack de 6,3 mm.
3	Comutatoare pornit/oprit. Apăsati și țineți apăsat pentru a porni/opri.
4	Indicator de grup/recepție A. Semnalul radio este recepționat de Grupa A
5	Indicator de funcționare/încărcare. Albastru: Pornit; Roșu: Încărcare / Clipește: Baterie descărcată
6	Indicator de grup/recepție B. Semnalul radio este recepționat de Grupa B
7	Antenă.
8	Port de încărcare. Conectați adaptorul de alimentare aici folosind cablul USB.

3.2 Transmițător cu microfon

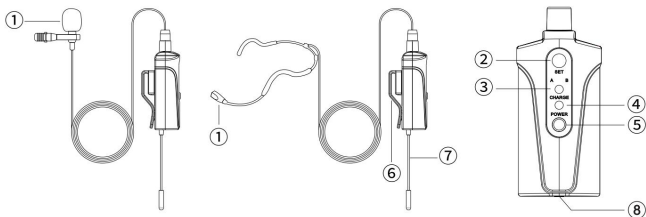

Nr.	Funcție
1	Microfon cu condensator. O gamă largă de modele este disponibilă pentru utilizare universală cu sistemul wireless (consultați secțiunea Accesorii).
2.	Butonul SET. Selectarea frecvenței: apăsare scurtă; Selectarea grupului: 1 Apăsăți timp de o secundă
3.	Afișare de grup. Albastru: Grupa A; Roșu: Grupa B
4.	Indicator de încărcare. Verde: Încărcare; Clipește: Baterie descărcată
5	comutatoare Pornit/Oprit. Apăsare lungă: Pornit/Oprit Apăsăți timp de 3 secunde: Comutați între selectarea frecvenței fixe și scanarea automată.
6.	Clemă de curea. Atașați dispozitivul la haine folosind această clemă.
7	Antenă.
8.	Port de încărcare. Conectați adaptorul de alimentare aici folosind cablul USB.

3.3 Microfon portabil

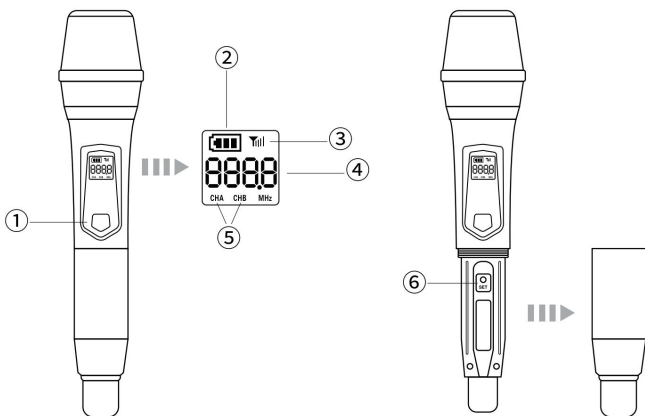

Nr. Funcție	
1	Comutator pornit/oprit. Apăsați și țineți apăsat pentru a porni/opri.
2	Indicator baterie. Afișează starea bateriei în 3 etape.
3	Indicator de semnal.
4	Frecvență. Afișarea frecvenței de transmisie.
5	Afișaj de grup. Afișajul grupului A / B
6	Butonul SET. Selectarea frecvenței: apăsare scurtă; Selectarea grupului: 1 Apăsați timp de o secundă
	Compartimentul pentru baterii (nefigurată). Pentru a introduce bateriile, desurubați carcasa și introduceți două baterii AA de 1,5 V așa cum este indicat în compartimentul pentru baterii. Înșurubați carcasa la loc.
	Notă: Scoateți bateriile dacă microfonul nu va fi utilizat pentru o perioadă lungă de timp, pentru a-l proteja de posibile scurgeri.

4 Utilizare

4.1 Punere în funcțiune

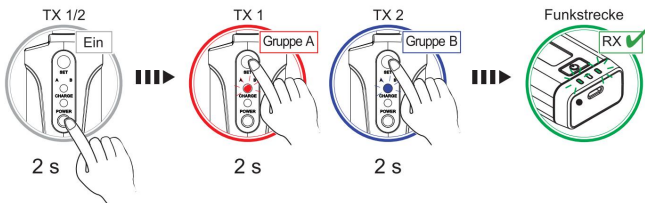

Porniți

Pentru a porni receptorul/microfonul/transmițătorul bodypack, apăsați butonul de pornire/oprire corespunzător timp de 2 secunde. Opriti din nou dispozitivele după utilizare. În caz contrar, bateriile se vor descărca înainte de următoarea utilizare. Împerecherea transmițător/receptor se păstrează chiar și atunci când dispozitivul este oprit.

Stabiliți o conexiune wireless cu transmițătorul 1.

Apăsați butonul SET de pe transmițător timp de 2 secunde și selectați grupul A. Indicatorul luminos va deveni albastru. Receptorul va ajusta automat setările, deci nu este necesară nicio altă acțiune. Indicatorul grup/receptor din stânga de pe receptor va deveni verde odată ce conexiunea wireless dintre dispozitive este stabilă.

Stabiliți o conexiune radio cu emițătorul 2

Apăsați butonul SET de pe transmițător timp de 2 secunde și selectați Grupa B. Indicatorul luminos se va aprinde în roșu. Receptorul va ajusta automat setarea, deci nu este necesară nicio altă acțiune. Indicatorul grup/receptor din dreapta receptorului se va aprinde și el în verde pentru confirmare.

Note

- Pentru transmisie radio sunt disponibile un total de 40 de canale în 2 grupuri. Canalele sunt configurate din fabrică și nu pot fi modificate. Frecvențele corespunzătoare sunt listate în tabelul din secțiunea 7.1.
- Rețineți că puteți utiliza maximum 2 emițătoare simultan. Orice număr de receptoare poate fi utilizat simultan pe aceeași frecvență radio.

4.2 Procesul de încărcare

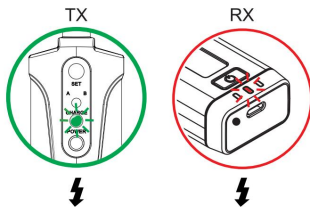

Când bateria receptorului sau a transmițătorului bodypack este descărcată sau descărcată, indicatorul de încărcare va clipi. Pentru a încărca, conectați dispozitivul la adaptorul de alimentare sau la o sursă de alimentare USB utilizând un cablu USB. Acum bateria se va încălca, iar indicatorul de încărcare va aprinde roșu pentru receptor și verde pentru transmițătorul bodypack. Când bateria este complet încărcată, indicatorul LED respectiv se va stinge.

4.3 Schimbarea canalului de transmisie

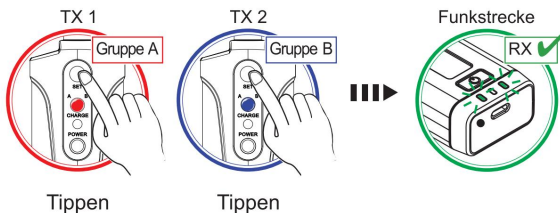

Dacă apar probleme de transmisie la locul de desfășurare (se produc întreruperi ale sunetului sau se stinge indicatorul de recepție de pe receptor), frecvența de transmisie de pe emițătorul bodypack sau de pe microfonul portabil poate fi modificată cu ușurință.

Există două opțiuni disponibile pentru aceasta:

Selecție liberă a frecvenței

Apăsați scurt butonul SET de pe emițător. Fiecare apăsare avansează la canalul următor (secțiunea de frecvență 7.2). Receptorul preia imediat setarea, iar indicatorii de recepție se aprind pentru confirmare.

Scanare automată

În modul Auto-Scan (doar pentru emițătoarele bodypack), un canal de transmisie fără interferențe poate fi selectat automat printr-o scanare. Și în acest mod, este suficientă o apăsare scurtă a butonului SET. Setarea este preluată imediat de receptor, iar indicatorii de recepție se aprind pentru confirmare.

Comutare mod

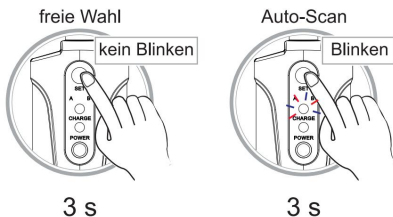

Pentru a comuta între selectarea liberă a frecvenței și scanarea automată, introduceți Apăsăți și mențineți apăsat butonul de pornire de pe transmțătorul bodypack timp de 3 secunde.

Indicatorul de încărcare CHARGE arată starea când este pornit.

Confirmare:

Stare	
Selectare liberă a frecvenței, 3 clipiri	
Scanare automată	Fără clipire

Următoarele opțiuni sunt disponibile pentru dezactivare:

Stare	
Menținerea modului Apăsare scurtă	
Comutare mod	Apăsăți și mențineți apăsat timp de 3 secunde (noul mod va fi activ data viitoare când îl porniți)

5 Depanare

Problemă	Soluție
Nu se poate stabili o conexiune wireless sau aceasta se întrerupe în mod repetat.	<ul style="list-style-type: none"> • Păstrați o distanță de cel puțin 1 metru față de sol și la pereții adiacenți. • Evitați sursele de interferență, cum ar fi suprafețele metalice sau dispozitivele electronice (de exemplu, computere, CD playere). <p>Pentru o recepție optimă, trebuie să existe o linie vizuală clară între emițător și receptor, iar acestea trebuie să fie la o distanță de cel puțin 1 metru unul de celălalt.</p>
Aparatul nu poate fi pornit.	<ul style="list-style-type: none"> • Verificați bateriile microfonului sau... Încărcați emițătorul/receptorul.
Niciun sunet; indicatorul de grup de pe receptor nu se aprinde.	<ul style="list-style-type: none"> • Asigurați-vă că emițătorul și receptorul sunt pornite. • Verificați indicatorul bateriei microfonului. pentru a vă asigura că bateriile furnizează energie. Înlocuiți bateriile dacă este necesar. • Asigurați-vă că receptorul este în Emițătorul este în raza vizuală. Dacă este necesar, reduceți distanța dintre emițător și receptor.
Niciun ton la receptor; indicatorul de grup se aprinde.	<ul style="list-style-type: none"> • Trimiteți semnal către transmițător și afișați în grup Observați receptorul. Dacă indicatorul de grup este aprins, problema se află în altă parte a sistemului. • Verificați conexiunea dintre receptor și mixer/ amplificator.
Când emițătorul este pornit, semnalul recepționat este zgomotos sau conține zgomot de fundal.	<ul style="list-style-type: none"> • Verificați indicatorul bateriei de pe transmițător și Înlocuiți bateriile dacă sunt slabe sau încărcați bateria transmițătorului. • Surse de interferență RF, cum ar fi Îndepărtați echipamentul de iluminat. • Pot exista două emițătoare pe Acestea funcționează pe aceeași frecvență. Dacă acesta este cazul, opriți unul dintre emițătoare. • Semnalul poate fi prea slab. Dacă este posibil, plasați receptorul mai aproape de emițător.

Receptorul emite electricitate statică atunci când emițătorul este oprit.	<ul style="list-style-type: none">• Surse de interferență RF, cum ar fi Îndepărtați echipamentul de iluminat. • Plasați receptorul în altă parte.
Scurtă întrerupere a sunetului atunci când receptorul este mutat în zona de ascultare.	<ul style="list-style-type: none">• Folosiți transmițătorul într-o altă locație, încercați din nou Efectuați un test funcțional și vizualizați afișajul grupului Observați. Dacă întreruperile audio persistă, marcați aceste puncte moarte în zona de vizualizare și evitați-le în timpul performanței.

6 Protecția mediului



Vă rugăm să duceți dispozitivul/dispozitivele la un punct local de reciclare pentru a fi eliminate ecologic la sfârșitul duratei lor de viață. Dispozitivele marcate cu acest simbol nu trebuie eliminate împreună cu gunoii menajer.

Pentru informații suplimentare, vă rugăm să contactați distribuitorul sau autoritățile locale relevante. Scoateți bateriile și aruncați-le separat de produs.



În calitate de consumator final, sunteți obligat prin lege, conform Ordonanței privind bateriile, să returnați toate bateriile și acumulatorii uzați. Eliminarea la gunoii menajer este interzisă.

Puteți returna bateriile uzate gratuit la punctele de colectare din comunitatea dvs. și oriunde se vând baterii. Prin reciclarea dispozitivelor vechi și eliminarea corectă a bateriilor și a bateriilor reîncărcabile, aduceți o contribuție importantă la protejarea mediului nostru.

7 Date tehnice

Receptor radio FAS TWO	
Sistem:	2 canale
Frecvența purtătoare:	660 - 679.500 MHz
Metode de modulație:	Pi/4 DQPSK
Ajunge:	30 m (cu linie vizuală directă), ± 2 dB <6
Latență:	ms
Rată de eșantionare:	48 kHz
Interval de frecvență:	60-15000 Hz
Raport semnal-zgomot: >92 dB	
Factor de distorsiune:	<0,8 % la 1 kHz
Sensibilitate receptor:	-92 dBm
Conexiune audio:	Mufă de 3,5 mm (mono)
Alimentare electrică:	Baterie: Litiu-ion 3,7 V, 800 mAh, 2,96 Wh / Timp de funcționare 5 ore Port de încărcare: 5 V CC, 1 A prin USB-C. Adaptor de alimentare inclus: 100-240 V~, 50/60 Hz / 0,6 A / max. 5 W. Dimensiuni: 190 x
Dimensiuni, greutate:	18 x 32 mm (L x l x Î), Greutate: 45 g

Microfon de mână FAS	
Frecvența purtătoare:	660 - 679.500 MHz
Metode de modulație:	Pi/4 DQPSK
Ajunge:	30 m (cu linie vizuală directă), ± 2 dB 10
Putere de ieșire RF:	mW
Tipul capsulei:	Dinamic
Caracteristici direcționale:	Rinichi
Baterie:	2 x 1,5 V (Tip AA) 160 mA
Consum de energie:	
Durata de viață a bateriei:	6 ore
Masa:	257 x 50 mm
Greutate:	288 de grame

Transmițător bodypack FAS	
Frecvența purtătoare:	660 - 679.500 MHz
Metode de modulație:	Pi/4 DQPSK
Ajunge:	30 m (cu linie vizuală directă), ±2 dB 10
Putere de ieșire RF:	mW
Conexiune audio:	Mufă de 3,5 mm (mono)
Alimentare electrică:	Baterie: Litiu-ion 3,7 V, 600 mAh, 2,2 Wh / Timp de funcționare 5 ore Port de încărcare: 5V CC, 1A prin USB-C
Dimensiuni, greutate:	200 x 18 x 22 mm (L x l x Î), 35 g

Specificațiile tehnice pot fi modificate fără notificare prealabilă, pe măsură ce produsul este dezvoltat în continuare.

7.1 Numere de comandă

Articol	
Număr de comandă 13063450	Receptor radio FAS TWO cu 2 canale
Număr de comandă 13063452	Microfon wireless dinamic FAS
Număr de comandă 13063454	Transmițător bodypack FAS
Număr de comandă 13063455	Microfon Lavalier FAS
Număr de comandă 13063456	Microfon cu cască FAS
Număr de comandă 13063457	Microfon cu cască FAS Sport
Număr de comandă 13063459	Microfon acustic FAS
Număr de comandă 13063460	Microfon pentru instrument de suflat FAS
Număr de comandă 13063461	Microfon FAS pentru vioară

7.2 Frecvențe de funcționare în MHz

Grupa A		Grupa B	
1	660.000	1 670.000	
2	660.500	2 670.500	
3	661.000	3 671.000	
4	661.500	4 671.500	
5	662.000	5 672.000	
6	662.500	6 672.500	
7	663.000	7 673.000	
8	663.500	8 673.500	
9	664.000	9 674.000	
10	664.500	10 674.500	
11	665.000	11 675.000	
12	665.500	12 675.500	
13	665.000	13 676.000	
14	665.500	14 676.500	
15	667.000	15 677.000	
16	667.500	16 677.500	
17	668.000	17 678.000	
18	668.500	18 678.500	
19	669.000	19 679.000	
20	669.500	20 679.500	

Notă: Pentru a evita interferențele de intermodulație, ar trebui să utilizați doar frecvențe aflate la o distanță de 600 kHz, adică săriți întotdeauna peste 2 canale.

Cuprins

1 INTRODUCERE	18
1.1 Caracteristicile produsului	18
1.2 Livrarea include (destinatar)	18
2 INSTRUCȚIUNI DE SIGURANȚĂ	19
3 PREZENTARE GENERALĂ A PRODUSULUI	21
3.1 Receptor	21
3.2 Emițător cu microfon	22
3.3 Microfon	23
4 UTILIZARE	24
4.1 Configurare	24
Pornire	24
Stabilirea legăturii radio cu emițătorul 1	24
Stabilirea legăturii radio cu emițătorul 2	24
4.2 Încărcare	25
4.3 Schimbarea canalului de transmisie	25
Selecție de frecvență fixă	25
Scanare automată	26
Schimbare mod	26
5 TABELUL PROBLEMELOR	27
6 ELIMINARE	28
7 SPECIFICAȚII TEHNICE	29
7.1 Numere de articol	30
7.2 Frecvențe radio în MHz	31

Pentru actualizări de produs, documentație, software și asistență, vă rugăm să vizitați www.omnitronic.de. Puteți găsi cea mai recentă versiune a acestui manual de utilizare în secțiunea de descărcări a produsului.

© 2023 OMNITRONIC. Toate drepturile rezervate.

Nicio parte a acestui document nu poate fi reprodusă sub nicio formă fără permisiunea scrisă a deținătorului drepturilor de autor. Conținutul acestui document poate fi revizuit fără notificare prealabilă, datorită progresului continuu în metodologie, design și fabricație. Toate mărcile comerciale menționate aici sunt proprietatea deținătorilor respectivi.

1 Introducere

FAS TWO este un sistem de microfoane wireless miniaturale cu 2 canale, fiabil, cu o utilizare ușoară pentru spectacole live, nunți, karaoke, artiști stradali sau repetiții pentru trupe. Unitățile sunt gata de utilizare la fața locului, fără o configurare îndelungată, și dispun de baterii litiu-ion cu un timp de funcționare de până la 5 ore.

1.1 Caracteristicile produsului

- 2 canale disponibile cu câte 20 de frecvențe reglabile fiecare
- Împerechere rapidă prin simpla apăsare a unui buton
- Receptorul adoptă automat setarea de frecvență
- Latență ultra-scăzută
- Transmisia digitală oferă o rezistență ridicată la interferențe și o calitate unică a sunetului

- Durată de viață a bateriei de până la 5 ore
- Rată de eșantionare de 48 kHz
- Dimensiuni compacte
- Mai multe receptoare pot fi combinate cu 2 emițătoare, după cum se dorește • Gamă largă de microfoane disponibile pentru numeroase aplicații

1.2 Livrarea include (destinatar)

- Adaptor de alimentare
- Cablu de încărcare
- Cablu audio
- Adaptor audio

2 Instrucțiuni de siguranță



Vă rugăm să citiți cu atenție aceste instrucțiuni înainte de a utiliza produsul.

Acestea conțin informații importante pentru utilizarea corectă a produsului dumneavoastră.

Vă rugăm să le păstrați pentru referințe ulterioare.

- Sistemul wireless este alcătuit dintr-un microfon portabil și o baterie de tip bodypack cu emițător integrat, care servesc la transmiterea semnalului wireless către receptor. Raza de transmisie este de aproximativ 30 m și depinde de condițiile locale.
- Aceste produse sunt destinate utilizării în UE. Funcționarea nu necesită licență în Germania, dar este supusă unor restricții în anumite zone (starea din 2023): AT, BE, BG, CZ, DA, ES, FI, MT, LI, LT, LV, NO, RO, SE, UK. Înainte de utilizare, asigurați-vă că frecvențele dorite sunt aprobate și legale în țara dumneavoastră. Consultați autoritatea națională pentru posibilele cerințe.
- Utilizați produsul numai conform instrucțiunilor de aici, pentru a evita vătămările sau deteriorarea accidentală.
- Nu ne asumăm nicio răspundere pentru daunele materiale și personale cauzate de utilizarea necorespunzătoare sau de nerespectarea acestor instrucțiuni de utilizare. În astfel de cazuri, garanția va fi nulă și neavenită.
- Reconstrucțiile sau modificările neautorizate ale produsului nu sunt permise din motive de siguranță și invalidează garanția.
- Pentru a reduce riscul de electrocutare, nu deschideți nicio parte a produsului. Conectați adaptorul de alimentare doar la o priză de rețea instalată corespunzător. Tensiunea și frecvența trebuie să fie exact aceleași cu cele indicate pe dispozitiv. Priza de rețea trebuie să fie ușor accesibilă, astfel încât să puteți deconecta rapid dispozitivul, dacă este nevoie.
- Acest produs este destinat exclusiv utilizării în interior. Protejați-l de temperaturi extreme, lumina directă a soarelui, șocuri puternice, umiditate ridicată, umezeală, gaze inflamabile, vapori și solvenți.
Intervalul de temperatură recomandat este de la -5 la +45 °C.
- Nu atingeți cablul de alimentare și conectorii cu mâinile ude, deoarece poate provoca electrocutare.
- Curățarea produsului se limitează la suprafață. Asigurați-vă că umezeala nu intră în contact cu nicio zonă a conexiunilor terminalelor sau cu piesele de control al tensiunii rețelei. Ștergeți produsul doar cu o lavetă uscată, fără scame. Înainte de curățare, deconectați produsul de la rețeaua electrică.

- Dacă acest produs nu mai funcționează corect sau este vizibil deteriorat, scoateți-l din funcțiune și consultați distribuitorul local. Nu încercați să reparați singur produsul.
- Manevrați produsul cu grijă; acesta poate fi deteriorat de impacturi, lovituri sau căderi accidentale, chiar și de la o înălțime mică.
- Acest produs nu este o jucărie. A nu se lăsa la îndemâna copiilor și a animalelor de companie. Nu lăsați ambalajul la întâmplare.

Instrucțiuni suplimentare pentru transmițător/bodypack:

- Nu deteriorați niciodată bateria. Deteriorarea carcasei bateriei ar putea provoca o explozie sau un incendiu!
- Nu scurtcircuitați niciodată contactele bateriei. Nu aruncați bateria sau produsul în foc. Există pericol de incendiu și explozie!
- Încărcați bateria în mod regulat, chiar dacă nu utilizați produsul.
Dacă este reîncărcată regulat, bateria își păstrează capacitatea și este gata de utilizare timp de mai mulți ani, fiind astfel extrem de robustă și cu durată lungă de viață. Este normal să se genereze o anumită cantitate de căldură în timpul încărcării.

Instrucțiuni suplimentare pentru microfonul portabil:

- Nu încercați să scurtcircuitați, să reîncărcați, să dezasamblați sau să încălziți bateriile (pericol de explozie!). Scoateți bateriile dacă dispozitivul nu este utilizat pentru o perioadă mai lungă de timp. Bateriile deteriorate/care au scurgeri pot provoca leziuni ale pielii – folosiți mănuși de protecție.

3 Prezentare generală a produsului

3.1 Receptor

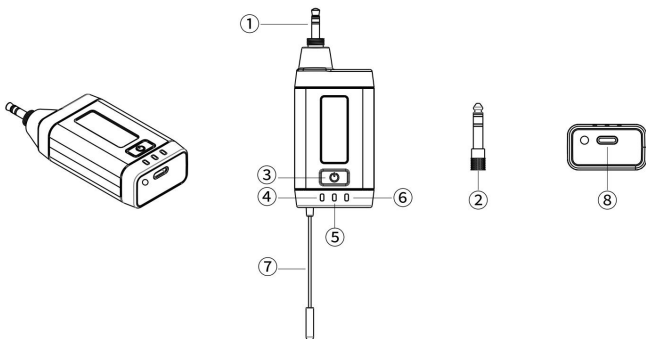

Nr.	Funcție
1	mufă jack de 3,5 mm. Pentru conectarea la console de mixaj, difuzoare active etc.
	Adaptor cu 2 mufe jack. Pentru utilizare cu o mufă jack de 6,3 mm
3	Comutator pornit/oprit. Apăsăți lung pentru a porni/opri
4	Indicator de grup/semnal A. Grupa A este utilizată pentru transmisie radio
5	Indicator de alimentare/încărcare. Albastru: pornit; Roșu: încărcare / clipire: baterie energie scăzută
6	Indicator grup/semnal B. Grupul B este utilizat pentru transmisie radio
7	Antenă.
8	Port de încărcare. Conectați sursa de alimentare prin cablul USB aici.

3.2 Transmițător cu microfon

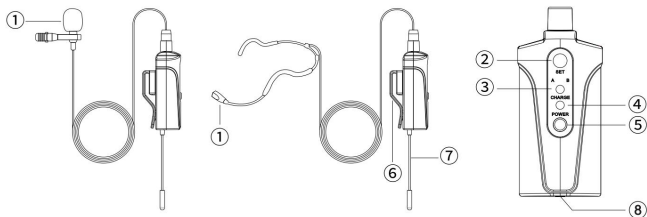

Nr.	Funcție
1	Microfon cu condensator. O gamă largă de modele este disponibilă pentru utilizarea universală a sistemului wireless (secțiunea accesoriu)
2	Butonul SET. Selectarea frecvenței: apăsare scurtă; Selectarea grupului: apăsare și menținere apăsată 1 sec.
3	Indicator de grup. Albastru: grupa A; Roșu: grupa B
4	Indicator de încărcare. Verde: se încarcă; Clipește: baterie descărcată
5	Comutator pornit/oprit. Apăsăți lung pentru pornit/oprit; Apăsare și menținere apăsată timp de 3 secunde: comutare între modul cu frecvență fixă și scanare automată
6	Clemă de curea. Folosiți această clemă pentru a fixa transmițătorul pe haine
7	Antenă.
8	Port de încărcare. Conectați sursa de alimentare prin cablul USB aici.

3.3 Microfon

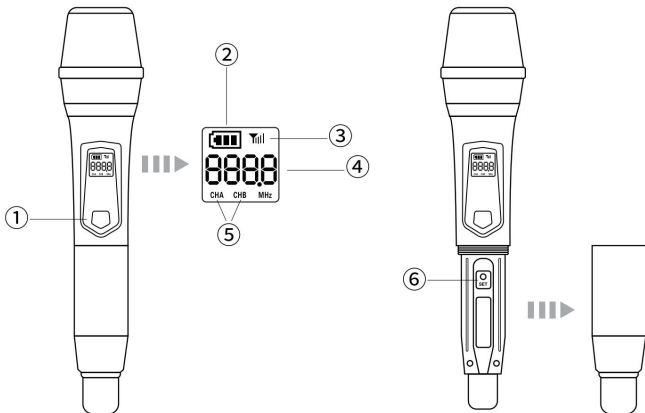

Nr.	Funcție
1	Comutator pornit/oprit. Apăsati lung pentru a porni/opri
2	Indicator baterie. Afișează starea bateriei pe 3 niveluri
3	Indicator de semnal.
4	Frecvență. Indicarea frecvenței de transmisie
5	Indicatori de grup. Indicarea grupului A / B
6	Buton SET. Selectarea frecvenței: apăsare scurtă Selectarea grupului: apăsare și menținere apăsată 1 sec.
	<p>Compartimentul bateriei (neprezentat)</p> <p>Pentru a introduce bateriile, deșurubați capacul și introduceți două baterii AA de 1,5 V așa cum este indicat în compartimentul pentru baterii. Înșurubați capacul la loc.</p> <p>Notă: Dacă emițătorul nu este utilizat pentru o perioadă mai lungă de timp, scoateți bateriile pentru a preveni deteriorarea în caz de scurgere a lichidului din baterii.</p>

4 Utilizare

4.1 Configurare

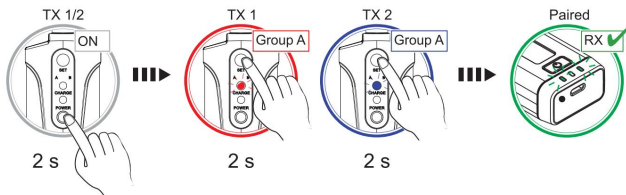

Pornire

Pentru a porni receptorul/microfonul/pachetul de corp, apăsați și mențineți apăsat butonul respectiv de pornire/oprire. Opriti din nou dispozitivele după utilizare. În caz contrar, bateriile (reîncărcabile) se consumă până la următoarea utilizare. Alocarea emițătoarelor la receptor este păstrată în memorie chiar și după deconectarea alimentării cu energie electrică.

Stabiliți legătura radio cu emițătorul 1

Apăsați și mențineți apăsată tasta SET de pe emițător și setați grupa A. LED-ul de control se aprinde în albastru. Receptorul acceptă automat setarea, astfel încât nu este necesară nicio operațiune aici. Indicatorul grup/recepție din stânga de pe receptor se aprinde în verde imediat ce se stabilește legătura radio dintre dispozitive.

Stabiliți legătura radio cu emițătorul 2

Apăsați și mențineți apăsată tasta SET de pe transmițător și setați grupa B. LED-ul de control se aprinde în roșu. Receptorul acceptă automat setarea și aici, astfel încât nu este necesară nicio operațiune. Indicatorul grup/recepție din dreapta de pe receptor se aprinde și el în verde pentru confirmare.

Note

- Există 40 de canale împărțite în 2 grupuri disponibile pentru transmisie radio. Canalele sunt setate din fabrică și nu pot fi reglate. Frecvențele corespunzătoare sunt prezentate în tabelul din secțiunea 7.2.
- Rețineți că puteți utiliza maximum 2 emițătoare simultan.
Receptoarele pot fi utilizate în paralel pe aceeași frecvență radio câte ori doriți.

4.2 Încărcare

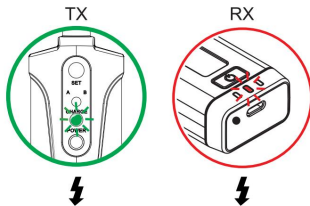

Când bateria receptorului sau a dispozitivului bodypack este descărcată sau descărcată, indicatorul de încărcare clipește. Pentru a încărca dispozitivul, conectați-l prin cablu USB la sursa de alimentare sau la o sursă de alimentare USB. Acum bateria se încarcă, iar indicatorul de încărcare se aprinde în roșu pentru receptor și în verde pentru transmițătorul bodypack. Când bateria este complet încărcată, indicatorul LED corespunzător se stinge.

4.3 Schimbarea canalului de transmisie

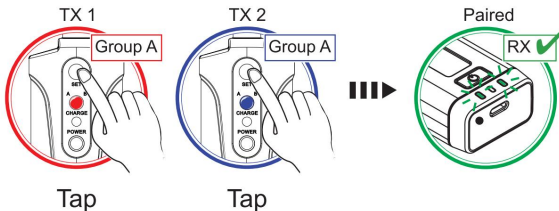

Dacă apar interferențe de transmisie la fața locului (există întreruperi de sunet sau indicatorul de recepție de pe receptor se stinge), frecvența de transmisie poate fi modificată cu ușurință pe emițătorul de bodypack sau pe microfonul portabil. Două opțiuni sunt disponibile în acest scop:

Selecție de frecvență fixă

Apăsați scurt tasta SET de pe emițător. Fiecare apăsare de tastă avansează cu un canal (secțiunea de frecvențe 7.2). Receptorul acceptă imediat setarea, iar indicatorii de recepție se aprind pentru confirmare.

Scanare automată

Modul de scanare automată (doar pentru receptorul bodypack) vă permite să setați automat un canal de transmisie fără interferențe. Și în acest mod, apăsați pur și simplu scurt tasta SET. Setarea este acceptată imediat de receptor, iar indicatorii de recepție se aprind pentru confirmare.

Schimbare mod

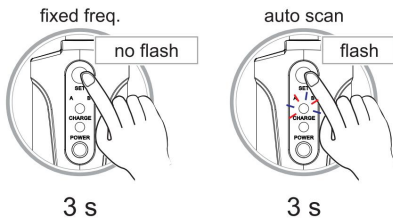

Pentru a comuta între selectarea frecvenței fixe și modul de scanare, apăsați butonul pornit/oprit de pe transmițătorul bodypack timp de 3 secunde.

Indicatorul ÎNCĂRCARE arată modul curent la pornire:

Stare	
Selectie de frecvență fixă	Bliț de 3 ori
Mod de scanare	Fără bliț

Următoarele opțiuni sunt disponibile pentru oprire:

Stare	
Mod de păstrare	Apăsare scurtă
Schimbare mod	Apăsăți 3 secunde (noul mod este activ la următoarea pornire)

Diagrama cu 5 probleme

Problemă	Remediu
Conexiunea radio nu poate fi stabilită sau conexiunea se întrerupe în mod repetat.	<ul style="list-style-type: none"> Plasați receptorul la cel puțin 1 metru deasupra sol și nu prea aproape de pereții laterali. Evitați sursele de interferență, cum ar fi metalul suprafețe sau dispozitive electronice (de exemplu, computer, CD player). Pentru o recepție optimă, țineți emițătorul la cel puțin 1 metru distanță de receptor și evitați obstacolele.
Fără curent.	<ul style="list-style-type: none"> Verificați bateriile microfonului; încărcați emițătorul/receptorul.
Niciun sunet; indicatorul RF al receptorului nu se aprinde.	<ul style="list-style-type: none"> Asigurați-vă că emițătorul și receptorul sunt pornite. Verificați indicatorul bateriei microfonului pentru a vă asigura că bateriile furnizează energie. Înlocuiți bateriile dacă necesar. Asigurați-vă că receptorul este în raza vizuală a emițător. Dacă este necesar, reduceți distanța dintre emițător și receptor.
Niciun sunet la receptor; indicatoarele luminoase ale grupului de receptori.	<ul style="list-style-type: none"> Aplicați semnalul la emițător și observați receptorul indicație de grup. Dacă se aprinde, problema este în altă parte a sistemului audio. • Verificați conexiunea corectă dintre receptor și mixer/amplificator.
Semnalul recepționat este zgomotos sau conține sunete parazite cu emițătorul pornit.	<ul style="list-style-type: none"> Verificați indicatorul bateriei microfonului pentru a vă asigura că bateria furnizează energie; încărcați emițătorul dacă este necesar. Îndepărtați sursele locale de interferență HF, cum ar fi echipamentele de iluminat. • Două emițătoare pot funcționa pe aceeași frecvență. Localizați și opriți unul. Semnalul poate fi prea slab. Dacă este posibil, mutați receptorul mai aproape de transmițător.

Zgomot de la receptor cu emițătorul oprit.	<ul style="list-style-type: none"> • Îndepărtați sursele locale de interferență HF, cum ar fi echipamentele de iluminat. • Repoziționați receptorul.
Pierdere momentană a sunetului pe măsură ce receptorul este mișcat în zona de spectacol.	<ul style="list-style-type: none"> • Repoziționați transmițătorul și efectuați un alt test, respectând indicațiile grupului. Dacă întreruperile audio persistă, marcați punctele inactive în zona de performanță și evitați-le în timpul spectacolului.

6 Eliminare



Când produsul trebuie scos definitiv din funcțiune, duceți-l la o instalație locală de reciclare pentru o eliminare care să nu dăuneze mediului. Dispozitivele marcate cu acest simbol nu trebuie eliminate ca deșeuri menajere. Contactați distribuitorul sau autoritățile locale pentru mai multe informații. Scoateți bateriile introduse și aruncați-le separat de produs.



În calitate de utilizator final, sunteți obligat prin lege (Ordonanța privind bateriile) să returnați toate bateriile/bateriile reîncărcabile uzate. Aruncarea lor la gunoiul menajer este interzisă. Puteți returna bateriile uzate gratuit la punctele de colectare din municipalitatea dumneavoastră și oriunde se vând baterii/baterii reîncărcabile. Prin eliminarea corectă a dispozitivelor și bateriilor uzate, contribuiți la protejarea mediului.

7 Specificații tehnice

Receptor FAS TWO	
Sistem:	2 canale
Interval de frecvență:	660 – 679.500 MHz
Modulare:	Pi/4 DQPSK
Gamă:	30 m (cu linie vizuală directă), ±2 dB
Latență:	<6 ms
Rată de eșantionare:	48 kHz
Răspuns în frecvență:	60-15000 Hz
Raportul semnal/zgomot:	>92 dB
THD:	<0,8% la 1 kHz
Sensibilitate:	-92 dBm
Conexiune audio:	Mufă de 3,5 mm (mono)
Alimentare electrică:	Baterie: litiu-ion 3,7 V, 800 mAh, 2,2 Wh / timp de utilizare 5 ore Port de încărcare: 5 V CC, 1 A prin USB-C Sursă de alimentare inclusă: 100-240 V~, 50/60 Hz / 0,6 A / max. 5 W
Dimensiuni, Greutate:	190 x 18 x 32 mm (L x l x Î), 45 g

Microfon portabil FAS	
Interval de frecvență:	660 – 679.500 MHz
Modulare:	Pi/4 DQPSK
Gamă:	30 m (cu linie vizuală directă), ±2 dB
Putere de ieșire RF:	10 mW
Capsulă:	Dinamic
Diagramă polară:	Omnidirecțional
Baterie:	2 x 1,5 V, tip AA 160 mA
Consum de energie:	
Durata de viață a bateriei:	6 ore
Dimensiuni:	257 x 50 mm
Greutate:	288 de grame

FAS Bodypack	
Interval de frecvență:	660 – 679.500 MHz
Modulare:	Pi/4 DQPSK
Gamă:	30 m (cu linie vizuală directă), ±2 dB
Putere de ieșire RF:	10 mW
Conexiune audio:	Mufă de 3,5 mm (mono)
Alimentare electrică:	Baterie: litiu-ion 3,7 V, 600 mAh, 2,2 Wh / timp de utilizare 5 ore Port de încărcare: 5 V CC, 1 A prin USB-C 200 x 18 x 22 mm (LxlxÎ), 35 g
Dimensiuni, Greutate:	

Specificațiile pot fi modificate fără notificare prealabilă din cauza îmbunătățirilor produsului.

7.1 Numere de articol

Articole	
Nr. 13063450	FAS TWO Wireless cu 2 canale
Nr. 13063452	Microfon wireless dinamic FAS
Nr. 13063454	FAS Bodypack
Nr. 13063455	Microfon Lavalier FAS
Nr. 13063456	Căști FAS
Nr. 13063457	Căști sport FAS
Nr. 13063459	Microfon pentru chitară acustică FAS
Nr. 13063460	Microfon pentru instrumente de suflat FAS
Nr. 13063461	Microfon pentru instrumente FAS Vioară

7.2 Frecvențe radio în MHz

Grupa A		Grupa B	
1	660.000	1 670.000	
2	660.500	2 670.500	
3	661.000	3 671.000	
4	661.500	4 671.500	
5	662.000	5 672.000	
6	662.500	6 672.500	
7	663.000	7 673.000	
8	663.500	8 673.500	
9	664.000	9 674.000	
10	664.500	10 674.500	
11	665.000	11 675.000	
12	665.500	12 675.500	
13	666.000	13 676.000	
14	666.500	14 676.500	
15	667.000	15 677.000	
16	667.500	16 677.500	
17	668.000	17 678.000	
18	668.500	18 678.500	
19	669.000	19 679.000	
20	669.500	20 679.500	

Notă: Pentru a evita interferențele de intermodulație, utilizați doar frecvențe cu o distanță de 600 kHz una față de cealaltă, adică săriți întotdeauna peste 2 canale.



WWW.OMNITRONIC.DE

D00147161 Versiunea 1.0
Publicat la 03/04/2023

Omnitronic este o marcă a Steinigke Showtechnic GmbH,
Andreas-Bauer-Str. 5 · 97297 Waldbüttelbrunn, Germania

