



Digital 6000

[Export PDF al manualului HTML original](#)



Cuprins

1. Prefață.....	6
2. Informații despre produs.....	7
Produse din seria Digital 6000.....	8
EM 6000 Receptor EM 6000 Dante cu 2 canale.....	8
Transmițător portabil SKM 6000.....	11
Transmițător pentru corp SK 6000	13
Transmițător SK 6212 bodypack.....	16
Încărcător modular L 6000.....	19
Accesorii.....	21
Module de încărcare pentru încărcătorul L 6000.....	21
Baterii reîncărcabile și compartimente pentru baterii.....	24
Încărcător L 60.....	30
Încărcător USB L 70 cu adaptor de încărcare pentru baterie reîncărcabilă BA 62.....	31
Transmițător digital portabil și transmițător bodypack din seria 9000.....	33
Adaptor de comandă KA 9000 COM.....	35
Microfoane și cabluri.....	36
Antene și accesorii.....	38
3. Manual de utilizare.....	40
Receptor EM 6000 cu 2 canale.....	40
Prezentare generală a produsului.....	40
Conectarea/deconectarea EM 6000 la/de la sistemul de alimentare.....	44
Conectarea EM 6000 la o rețea.....	45
Transmiterea semnalelor audio analogice.....	47
Ieșirea semnalelor audio digitale AES3.....	48
Ieșirea audio printr-o rețea Dante® (doar EM 6000 DANTE).....	49
Conectarea ceasului de cuvinte.....	50
Conectarea antenelor.....	52
Utilizarea ieșirii pentru căști.....	55
Instalarea EM 6000 într-un rack.....	56
Pornirea și oprirea EM 6000.....	58
Butoane pentru navigarea în meniu.....	59
Afișaje pe panoul de afișare EM 6000.....	60
Ecran principal.....	62
Mesaje de stare.....	70
Dezactivarea semnalului audio.....	73



Structura meniului.....	75
Opțiuni de setare în meniu.....	76
Element de meniu Sistem.....	104
Actualizarea firmware-ului receptorului.....	124
Actualizarea firmware-ului interfeței Dante®.....	125
Transmițător portabil SKM 6000.....	126
Prezentare generală a produsului.....	126
Introducerea și scoaterea bateriei reîncărcabile BA 60.....	128
Introducerea și scoaterea compartimentului bateriei B 60.....	131
Înlocuirea modulului de microfon.....	134
Pornirea și oprirea SKM 6000.....	137
Afișaje pe panoul de afișare al transmițătorului portabil SKM 6000.....	138
Operarea meniului emițătorului portabil SKM 6000.....	140
Actualizarea firmware-ului transmițătorului.....	151
Transmițător SK 6000 bodypack.....	152
Prezentare generală a produsului.....	152
Introducerea și scoaterea bateriei reîncărcabile BA 61.....	154
Introducerea și scoaterea compartimentului bateriei B 61.....	158
Montarea antenei.....	161
Conectarea unui microfon.....	162
Conectarea unui instrument sau a unei surse de linie.....	164
Adaptor de comandă KA 9000 COM.....	165
Pornirea și oprirea SK 6000.....	166
Afișaje pe panoul de afișare al transmițătorului de bodypack SK 6000.....	167
Operarea meniului transmițătorului de bodypack SK 6000.....	169
Operarea SK 6000 cu adaptorul de comandă KA 9000 COM.....	180
Actualizarea firmware-ului transmițătorului.....	181
Transmițător pentru corp SK 6212	182
Prezentare generală a produsului.....	182
Introducerea și scoaterea bateriei reîncărcabile BA 62.....	184
Montarea antenei.....	186
Conectarea unui microfon la transmițătorul de bodypack SK 6212.....	188
Conectarea unui instrument sau a unei surse de linie la transmițătorul bodypack SK 6212...190	
Pornirea și oprirea SK 6212.....	191
Ecran principal.....	193
Afișaje pe panoul de afișare al transmițătorului de bodypack SK 6212.....	195
Operarea meniului transmițătorului de bodypack SK 6212.....	197



Actualizarea firmware-ului transmițătorului.....	208
Încărcător modular L 6000.....	209
Prezentare generală a produsului.....	209
Conectarea/deconectarea L 6000 la/de la sistemul de alimentare cu energie electrică.....	211
Conectarea dispozitivului L 6000 la o rețea.....	212
Instalarea unui modul de încărcare în încărcătorul L 6000.....	214
Instalarea L 6000 într-un rack.....	216
Pornirea și oprirea aparatului L 6000.....	218
Încărcarea bateriilor reîncărcabile în încărcătorul L 6000.....	219
Semnificația LED-urilor.....	221
Pregătirea bateriilor reîncărcabile pentru depozitare (modul de depozitare).....	223
Resetarea setărilor (resetare din fabrică).....	224
Actualizarea firmware-ului.....	225
Operarea aparatului L 6000 prin intermediul unei rețele.....	226
Încărcător USB L 70.....	227
Conectarea/deconectarea încărcătorului la/de la rețeaua electrică.....	227
Încărcarea bateriei reîncărcabile.....	228
Stabilirea unei legături radio.....	230
Reglarea frecvențelor.....	230
Criptarea legăturii radio.....	231
Semnificația indicatorului de calitate a legăturii.....	232
Sincronizarea dispozitivelor.....	234
Curățare și întreținere.....	236
4. Baza de cunoștințe.....	238
Recomandări pentru utilizarea antenelor.....	238
Grilă de frecvență echidistantă.....	241
Mod Densitate Legătură.....	242
Scenarii de ceas de cuvinte pentru audio digital (AES3 și Dante®).....	243
Ceas de cuvinte cu audio analogic.....	243
Ceas de cuvinte cu audio digital.....	244
Definirea masterului și a slavei.....	245
5. Specificații.....	246
Sistem.....	246
Receptor EM 6000 cu 2 canale.....	248
Receptor EM 6000 DANTE cu 2 canale.....	250
Transmițător portabil SKM 6000.....	252
Transmițător pentru corp SK 6000.....	253



Transmițător de corp SK 6212.....	255
Încărcător modular L 6000.....	257
Module de încărcare LM 6060 LM 6061 LM 6062 LM 6070.....	259
Încărcător USB L 70.....	260
Baterii reîncărcabile BA 60 BA 61 BA 62.....	261
6. Informații de reglementare.....	262
EM 6000 EM 6000 DANTE.....	263
L 6000.....	270
SK 6000 SKM 6000.....	276
SK 6212.....	283



1. Prefață

Export PDF al manualului HTML original Acest document PDF

este un export automat al unui set interactiv de manuale HTML. Este posibil ca anumite conținuturi și elemente interactive să nu fie incluse în PDF, deoarece nu pot fi afișate în acest format. În plus, sfârșiturile de pagină generate automat pot cauza o ușoară deplasare a conținutului aferent. Prin urmare, putem garanta doar caracterul complet al informațiilor din manualul HTML și recomandăm utilizarea acestuia. Îl puteți găsi în Portalul de documentație la adresa www.sennheiser.com/documentation.



2. Informații despre produs

Toate informațiile despre produs și accesoriile disponibile, dintr-o privire.

- i** Pentru mai multe informații despre produsele individuale din seria Digital 6000, consultați [Produse din seria Digital 6000](#).
Pentru informații despre accesoriile disponibile, consultați [Accesorii](#).



Când este necesară perfecțiunea, nu există compromisuri. Sistemul Digital 6000 combină experiența, standardele înalte și instințele excelente pentru munca de zi cu zi în industria modernă a evenimentelor live într-o singură promisiune simplă: fără compromisuri în ceea ce privește robustețea RF, sunetul sau fluxul de lucru.

Sistemul cu 2 canale oferă calitate, fiabilitate și eficiență într-un format compact de 19 inch/1 RU. Seria încorporează renumitul mod Long Range cu codecul audio proprietar (SeDAC) al capodoperei wireless, Digital 9000.

Diversitatea reală a biților evaluează calitatea fiecărui bit individual și combină biții din cele două fluxuri de recepție paralele. În combinație cu o lățime de bandă de comutare de 244 MHz și o rețea de frecvență echidistantă, oferă cea mai mare fiabilitate a transmisiei posibilă chiar și în medii RF solicitante. Digital 6000 este compatibil cu multe alte antene și capsule Sennheiser și are o interfață ușor de urmărit pe afișaje OLED clare, ieșiri digitale și analogice și criptare AES 256. Versiunea Dante cu un card Audinate Brooklyn II oferă doi conectori RJ-45 suplimentari.

Seria este ideală pentru companii de turnee și închirieri, producții teatrale și muzicale, radiodifuziune, lăcașuri de cult mari și aplicații corporative.



Produse din seria Digital 6000

Seria Digital 6000 este formată din următoarele produse.



i De asemenea, puteți găsi mai multe informații aici:

- Puteți găsi specificații tehnice despre produsele individuale la [Specificații](#).
- Puteți găsi informații despre instalarea și operarea produselor în [Manualul de utilizare](#).

EM 6000 | Receptor EM 6000 Dante cu 2 canale

Receptorul digital cu 2 canale funcționează cu o lățime de bandă de comutare de 244 MHz (470 până la 714 MHz), care este acoperită de trei versiuni de emițător.

Pentru sisteme mai mari cu 4 canale, puteți conecta în cascadă până la 8 EM 6000 fără a utiliza splitter de antenă suplimentare, necesitând astfel o singură pereche de antene.



Receptorul cu 2 canale este disponibil în 2 variante:

- EM 6000 | 470 – 714 MHz, cod articol 506657 • EM 6000 DANTE | 470 – 714 MHz, cod articol 508475

Varianta EM 6000 DANTE este identică ca și construcție cu EM 6000. Singura diferență este că are și o interfață Dante® integrată (Audinate Brooklyn II) pentru conectarea dispozitivului la o rețea Dante®. Două moduri sunt acceptate pentru cele două prize Dante®: Redundant și Through.

i Puteți găsi informații mai detaliate despre EM 6000 în următoarele secțiuni:

- Instalare și utilizare: [Receptor EM 6000 cu 2 canale](#) • Specificații: [Receptor EM 6000 cu 2 canale | EM 6000 DANTE 2-receptor de canal](#)

Livrarea include

- Receptor DANTE EM 6000 sau EM 6000 cu 2 canale
- 3 cabluri de alimentare (variante UE, Marea Britanie și SUA)
- 2 antene
- 2 cabluri de antenă (BNC, 50 Ω)
- 4 picioare de cauciuc
- Ghid rapid •
- Instrucțiuni de siguranță •
- Fișă de aprobare

Prezentare generală a produsului

Vedere a părții frontale:



Vedere din spate a EM 6000:



Vedere din spate a EM 6000 DANTE:





Transmițător portabil SKM 6000

Transmițătorul portabil SKM 6000 este disponibil într-o varietate de variante de frecvență.



• SKM 6000 A1-A4 | 470.200 – 558.000 MHz, articol nr. 506302 • SKM 6000 A5-A8 | 550.000 – 638.000 MHz, articol nr. 506303 • SKM 6000 B1-B4 | 630.000 – 718.000 MHz, articol nr. 506304 • SKM 6000 A5-A8 US | 550.000 – 607.800 MHz, articol nr. 506367 • SKM 6000 A1-A4 JP | 470.150 – 558.000 MHz, articol nr. 506337 • SKM 6000 A5-A8 JP | 550.000 – 638.000 MHz, cod articol 506338 • SKM 6000 B1-B4 JP | 630.000 – 713.850 MHz, cod articol 506339 • SKM 6000 A1-A4 KO | 470.100 – 558.000 MHz, cod articol 506352 • SKM 6000 A5-A8 KO | 550.000 – 638.000 MHz, cod articol 506353 • SKM 6000 B1-B4 KO | 630.000 – 697.900 MHz, cod articol 506354

i Puteți găsi informații mai detaliate despre SKM 6000 în următoarele secțiuni:

• Instalare și utilizare: [Transmițător portabil SKM 6000](#) • Specificații: [Transmițător portabil SKM 6000](#)



Livrarea include

- Transmițător portabil SKM 6000
- Clemă de microfon MZQ 9000 • Ghid rapid • Instrucțiuni de siguranță • Fișă de aprobare

Prezentare generală a produsului

Vedere a părții frontale:



Vedere a părții din spate cu afișajul:





Transmițător bodypack SK 6000

Transmițătorul bodypack SK 6000 este disponibil într-o gamă de variante de frecvență.



• SK 6000 A1-A4 | 470.200 – 558.000 MHz, cod articol 506318 • SK 6000 A5-A8 | 550.000 – 638.000 MHz, cod articol 506319 • SK 6000 B1-B4 | 630.000 – 718.000 MHz, cod articol 506320 • SK 6000 A5-A8 US | 550.000 – 607.800 MHz, cod articol 506375 • SK 6000 A1-A4 JP | 470.150 – 558.000 MHz, cod articol 506349 • SK 6000 A5-A8 JP | 550.000 – 638.000 MHz, cod articol 506350 • SK 6000 B1-B4 JP | 630.000 – 713.850 MHz, cod articol 506351 • SK 6000 A1-A4 KO | 470.100 – 558.000 MHz, cod articol 506364 • SK 6000 A5-A8 KO | 550.000 – 638.000 MHz, cod articol 506365 • SK 6000 B1-B4 KO | 630.000 – 697.900 MHz, cod articol 506366



Puteți găsi informații mai detaliate despre SK 6000 în următoarele secțiuni:

• Instalare și utilizare: [Transmițător bodypack SK 6000](#) • Specificații: [Transmițător bodypack SK 6000](#)



Livrarea include

- Transmițător SK 6000 bodypack
- 1 antenă
- 1 clemă
pentru curea •
- Ghid rapid • Instrucțiuni
de siguranță • Fișă de aprobare

Prezentare generală a produsului

Vedere a părții frontale:



Vizualizare fără baterie reîncărcabilă:





Transmițător bodypack SK 6212

Transmițătorul bodypack SK 6212 este disponibil într-o gamă de variante de frecvență.



• SK 6212 A1-A4 | 470.200 – 558.000 MHz, cod articol 508513 • SK 6212 A5-A8 | 550.000 – 638.000 MHz, cod articol 508514 • SK 6212 B1-B4 | 630.000 – 713.800 MHz, cod articol 508515 • SK 6212 A5-A8 US | 550.000 – 607.800 MHz, cod articol 508521 • SK 6212 A5-A8 AU | 630.000 – 693.800 MHz, cod articol 508529

i Puteți găsi informații mai detaliate despre SK 6212 în următoarele secțiuni:

• Instalare și utilizare: [Transmițător bodypack SK 6212](#) • Specificații: [Transmițător bodypack SK 6212](#)

Livrarea include

• Transmițător SK 6212 bodypack
• 1 antenă



- 1 clemă
pentru curea •
Ghid rapid • Instrucțiuni
de siguranță • Fișă de aprobare

Prezentare generală a produsului

Vedere a părții frontale:



Vedere a părții din spate:



Vedere de sus:





Încărcător modular L 6000

Încărcătorul L 6000 este utilizat pentru a încărca bateriile reîncărcabile BA 60, BA 61, BA 62 și BA 70. baterii.

Pentru aceasta sunt necesare modulele de încărcare LM 6060 (pentru BA 60), LM 6061 (pentru BA 61), LM 6062 (pentru BA 62) sau LM 6070 (pentru BA 70). Bateriile reîncărcabile și modulele de încărcare sunt disponibile separat.



• L 6000 EU | Articolul nr. 507300

i Puteți găsi informații mai detaliate despre încărcătorul L 6000 și despre acumulatorul LM Module de încărcare 6060, LM 6061, LM 6062 și LM 6070 în următoarele secțiuni:

• Instalare și utilizare: [Încărcător modular L 6000](#) • Specificații: [Încărcător modular L 6000 și LM 6060 | LM 6061 | LM 6062 | Module de încărcare LM 6070](#)

Livrarea include

- 1 încărcător L 6000 • 1 cablu de alimentare (variante UE, Marea Britanie sau SUA) • 4 capace oarbe, inclusiv șuruburi (preasamblate) • 4 picioare de cauciuc
- 1 ghid rapid • 1 manual cu instrucțiuni de siguranță
- 1 manual cu date tehnice și declarații ale producătorului

Prezentare generală a produsului

Vizualizare cu modulele de încărcare și bateriile reîncărcabile introduse:



Vizualizare cu modulele de încărcare LM 6060 fără baterii reîncărcabile introduse:



Vizualizare cu modulele de încărcare LM 6061 fără baterii reîncărcabile introduse:





Accesorii

Diverse accesorii sunt disponibile pentru seria Digital 6000.

Module de încărcare pentru încărcătorul L 6000

Următoarele module de încărcare sunt disponibile pentru încărcătorul L 6000:

LM 6060

Modulul de încărcare LM 6060 este instalat în încărcătorul L 6000 pentru a încărca bateria reîncărcabilă BA 60.

LM 6060 | Cod articol 507198



LM 6061

Modulul de încărcare LM 6061 este instalat în încărcătorul L 6000 pentru a încărca bateria reîncărcabilă BA 61.

LM 6061 | Cod articol 507199



LM 6062

Modulul de încărcare LM 6062 este instalat în încărcătorul L 6000 pentru a încărca bateria reîncărcabilă BA 62.

LM 6062 | Cod articol 508516





LM 6070

Modulul de încărcare LM 6070 este instalat în încărcătorul L 6000 pentru a încărca bateria reîncărcabilă BA 70 din seria Evolution Wireless Digital.

LM 6070 | Cod articol 509457





Baterii reîncărcabile și compartimente pentru baterii

Următoarele baterii reîncărcabile și compartimente pentru baterii sunt disponibile pentru funcționare emițătoarele.

Baterii reîncărcabile:

Pentru a opera emițătoarele, recomandăm utilizarea bateriilor reîncărcabile BA 60 (pentru emițătorul portabil SKM 6000), BA 61 (pentru emițătorul de bodypack SK 6000) sau BA 62 (pentru emițătorul de bodypack SK 6212). Bateriile reîncărcabile sunt disponibile ca accesorii.

Aceste baterii reîncărcabile litiu-ion au fost special dezvoltate pentru a obține o durată de viață optimă și fiabilitate în funcționare a emițătoarelor.

Bateriile reîncărcabile litiu-ion nu au efect de memorie și au o densitate de putere mai mare decât bateriile primare și bateriile reîncărcabile NiMH. În plus, durata de viață rămasă a bateriei emițătoarelor poate fi citită exact la minut pe emițător și receptor.

Aceste baterii reîncărcabile trebuie încărcate numai cu încărcătoare Sennheiser L 6000 (BA 60, BA 61 și BA 62) și L 60 (BA 60 și BA 61).

Compartimente pentru baterii:

Cu compartimentul pentru baterii B 60 (pentru transmițătorul portabil SKM 6000) și compartimentul pentru baterii B 61 (pentru transmițătorul de tip bodypack SK 6000), disponibile și ca accesorii, puteți utiliza baterii AA și baterii AA reîncărcabile. Cu toate acestea, durata de viață a bateriei transmițătoarelor este mai scurtă decât durata de viață a bateriilor reîncărcabile BA 60 și BA 61 și depinde în mare măsură de calitatea, capacitatea și vechimea bateriilor sau a bateriilor reîncărcabile utilizate.

Durata de viață rămasă a bateriei poate fi estimată doar aproximativ cu ajutorul pictogramei bateriei și nu se poate afișa o durată de viață specifică a bateriei. La sfârșitul duratei de viață a bateriei, emițătoarele pot experimenta și un comportament oscilant de comutare pornit-oprit.

Utilizarea compartimentelor pentru baterii poate fi o soluție pentru repetiții sau pentru a evita dezastrele, dar, în general, nu ar trebui considerată ca parte a unui eveniment.

Baterie reîncărcabilă BA 60

Bateria reîncărcabilă BA 60 este destinată funcționării transmițătorului portabil SKM 6000.

BA 60 | Cod articol 504702



Baterie reîncărcabilă BA 61

Bateria reîncărcabilă BA 61 este destinată funcționării transmițătorului de bodypack SK 6000.

BA 61 | Cod articol 504703



Baterie reîncărcabilă BA 62

Bateria reîncărcabilă BA 62 este destinată funcționării transmițătorului de bodypack SK 6212.

BA 62 | Cod articol 508517



Compartimentul bateriei B 60

Compartimentul pentru baterii B 60 este destinat funcționării transmțătorului portabil SKM 6000.

B 60 | Cod articol 504700



Compartimentul bateriei B 61

Compartimentul pentru baterii B 61 este destinat funcționării transmiițătorului de bodypack SK 6000.

B 61 | Cod articol 504701





Încărcător L 60

Ca alternativă la încărcătorul L 6000, încărcătorul L 60 din seria Digital 9000 poate fi utilizat pentru a încărca bateriile reîncărcabile BA 60 și BA 61.

L 60 EU | Articol nr. 504704

Caracteristici:

- Încărcarea simultană a până la 2 baterii reîncărcabile de tip BA 60/BA 61 • Conectați în cascadă până la 4 încărcătoare



i Puteți găsi informații suplimentare despre încărcătorul L 60 în seria Digital 9000. manualul de instrucțiuni sau în zona de descărcare. [sennheiser.com/download](https://www.sennheiser.com/download).



Încărcător USB L 70 cu adaptor de încărcare pentru baterie reîncărcabilă BA 62

Ca alternativă la încărcătorul L 6000, încărcătorul USB L 70 poate fi utilizat cu un adaptor de încărcare adecvat pentru a încărca baterii reîncărcabile BA 62.

i Puteți găsi informații mai detaliate despre încărcătorul USB L 70 în următoarele secțiuni:

- Pornire și utilizare: [Încărcător USB L 70](#) • Specificații: [Încărcător USB L 70](#)

L70 USB

L 70 USB | Cod articol 508861

Încărcarea simultană a până la 2 baterii reîncărcabile de tip BA 62



Adaptor L 70 BA 62

Adaptor L 70 BA 62 | Cod articol 509263





Transmițător digital portabil din seria 9000 și transmițător bodypack

Transmițătoarele de bodypack SK 9000 și transmițătoarele portabile SKM 9000 din seria Sennheiser Digital 9000 sunt compatibile cu seria Digital 6000 dacă sunt utilizate în modul LR.

Varianta SKM 9000 COM a transmițătorului portabil are un buton de comandă pentru utilizare în modul de comandă (consultați [elementul de meniu Mod de comandă](#)).

Variante de produs SKM 9000

- SKM 9000 BK A1-A4 | 470 – 558 MHz, negru, nr. articol 504718 • SKM 9000 BK A5-A8 | 550 – 638 MHz, negru, nr. articol 504719 • SKM 9000 BK B1-B4 | 630 – 718 MHz, negru, nr. articol 504720 • SKM 9000 BK COM A1-A4 | 470 – 558 MHz, negru, nr. articol 504714 • SKM 9000 BK COM A5-A8 | 550 – 638 MHz, negru, nr. articol 504715 • SKM 9000 BK COM B1-B4 | 630 – 718 MHz, negru, nr. articol 504720 • SKM 9000 NI A1-A4 | 470 – 558 MHz, nichel, articol nr. 504726 • SKM 9000 NI A5-A8 | 550 – 638 MHz, nichel, articol nr. 504727 • SKM 9000 NI B1-B4 | 630 – 718 MHz, nichel, articol nr. 504728 • SKM 9000 NI COM A1-A4 | 470 – 558 MHz, nichel, articol nr. 504722 • SKM 9000 NI COM A5-A8 | 550 – 638 MHz, nichel, articol nr. 504723 • SKM 9000 NI COM B1-B4 | 630 – 718 MHz, nichel, articol nr. 504724 • SKM 9000 BK A5-A8 US | 550 – 608 MHz, negru, nr. articol 505950 • SKM 9000 NI A5-A8 US | 550 – 608 MHz, nichel, nr. articol 505952 • SKM 9000 BK COM A5-A8 US | 550 – 608 MHz, negru, nr. articol 505956 • SKM 9000 NI COM A5-A8 US | 550 – 608 MHz, nichel, nr. articol 505958 • SKM 9000 BK A1-A4 JP | 470 – 558 MHz, negru, nr. articol 506115 • SKM 9000 BK A5-A8 JP | 550 – 638 MHz, negru, nr. articol 506116 • SKM 9000 BK B1-B4 JP | 630 – 714 MHz, negru, nr. articol 506117 • SKM 9000 BK COM A1-A4 JP | 470 – 558 MHz, negru, nr. articol 506118 • SKM 9000 BK COM A5-A8 JP | 550 – 638 MHz, negru, nr. articol 506119 • SKM 9000 BK COM B1-B4 JP | 630 – 714 MHz, negru, nr. articol 506120 • SKM 9000 NI A1-A4 JP | 470 – 558 MHz, nichel, nr. articol 506115 • SKM 9000 NI A5-A8 JP | 550 – 638 MHz, nichel, articol nr. 506116 • SKM 9000 NI B1-B4 JP | 630 – 714 MHz, nichel, articol nr. 506117 • SKM 9000 NI COM A1-A4 JP | 470 – 558 MHz, nichel, articol nr. 506118 • SKM 9000 NI COM A5-A8 JP | 550 – 638 MHz, nichel, articol nr. 506119 • SKM 9000 NI COM B1-B4 JP | 630 – 714 MHz, nichel, articol nr. 506120 • SKM 9000 BK A1-A4 ENG | 470 – 558 MHz, negru, nr. articol 506130 • SKM 9000 BK A5-A8 ENG | 550 – 638 MHz, negru, nr. articol 506131 • SKM 9000 BK B1-B4 ENG | 630 – 698 MHz, negru, nr. articol 506132 • SKM 9000 BK COM A1-A4 ENG | 470 – 558 MHz, negru, nr. articol 506133 • SKM 9000 BK COM A5-A8 ENG | 550 – 638 MHz, negru, nr. articol 506134 • SKM 9000 BK COM B1-B4 ENG | 630 – 698 MHz, negru, nr. articol 506135 • SKM 9000 NI A1-A4 ENG | 470 – 558 MHz, nichel, nr. articol 506136 • SKM 9000 NI A5-A8 ENG | 550 – 638 MHz, nichel, articol nr. 506137 • SKM 9000 NI B1-B4 ENG | 630 – 698 MHz, nichel, articol nr. 506138



- SKM 9000 CU COM A1-A4 ENG | 470 – 558 MHz, nichel, nr. articol 506139 • SKM 9000 NI COM A5-A8 ENG | 550 – 638 MHz, nichel, nr. articol 506140 • SKM 9000 NI COM B1-B4 ENG | 630 – 698 MHz, nichel, nr. articol 506141

Variante de produs SK 9000

- SK 9000 BK A1-A4 | 470 – 558 MHz, articol nr. 504730
- SK 9000 BK A5-A8 | 550 – 638 MHz, cod articol 504731
- SK 9000 BK B1-B4 | 630 – 718 MHz, cod articol 504732
- SK 9000 BK A5-A8 US | 550 – 608 MHz, cod articol 505954
- SK 9000 BK A1-A4 JP | 470 – 558 MHz, cod articol 506127
- SK 9000 BK A5-A8 JP | 550 – 638 MHz, cod articol 506128
- SK 9000 BK B1-B4 JP | 630 – 714 MHz, cod articol 506129
- SK 9000 BK A1-A4 KR | 470 – 558 MHz, articol nr. 506142
- SK 9000 BK A5-A8 KR | 550 – 638 MHz, articol nr. 506143
- SK 9000 BK B1-B4 KR | 630 – 698 MHz, articol nr. 506144



Adaptor de comandă KA 9000 COM

Adaptor de comandă pentru transmiiătorul bodypack SK 6000.

Puteți utiliza adaptorul de comandă KA 9000 COM pentru a comuta canalul audio de pe receptorul EM 6000 prin intermediul telecomenzii (de exemplu, pentru a oferi instrucțiuni direcționale).

KA 9000 COM | Articolul nr. 504735



i Puteți găsi informații mai detaliate despre comanda KA 9000 COM adaptor în următoarele secțiuni:

- [Adaptor de comandă KA 9000 COM](#) •
- [Operarea SK 6000 cu adaptorul de comandă KA 9000 COM](#)



Microfoane și cabluri

Diverse module de microfon, microfoane și cabluri pentru instrumente sunt disponibile pentru emițătoarele din seria Digital 6000.

Module de microfon

Recomandăm utilizarea următoarelor module de microfon cu dispozitivul portabil SKM 6000 transmisiător.

- MM 435 | Modul de microfon dinamic cu model cardioid, articol nr. 508829 • MM 445 | Modul de microfon dinamic cu model de captare supercardioid, articol nr. 508830
- MMD 835-1 | Modul de microfon dinamic cu model cardioid, articol nr. 502575 • MMD 845-1 | Modul de microfon dinamic cu model de preluare supercardioid, articol nr. 502576
- MME 865-1 | Modul de microfon cu condensator cu model de captare supercardioid, articol nr. 502581
- MMD 935-1 | Modul de microfon dinamic cu model cardioid, articol nr. 502577 • MMD 945-1 | Modul de microfon dinamic cu model de preluare supercardioid, articol nr. 502579
- MMK 965-1 | Modul de microfon cu condensator cu model selectabil: cardioid și supercardioid, articol nr. 502582 (negru) / 502584 (nichel)
- Neumann KK 204 | Modul de microfon cu condensator cu model cardioid, nr. articol 008652 (negru) / 008651 (nichel)
- Neumann KK 205 | Modul de microfon cu condensator cu model de captare supercardioid, cod articol 008654 (negru) / 008653 (nichel)
- ME 9002 | Modul de microfon cu condensator cu model omnidirecțional, nr. articol 502587
- ME 9004 | Modul microfon condensator cu model cardioid, articol nr. 502588 • ME 9005 | Modul microfon condensator cu model supercardioid, articol nr. 502589
- MD 9235 | Modul dinamic de microfon cu model de captare supercardioid, articol nr. 502586 (nichel) / 502591 (nichel-negru)

i Puteți găsi mai multe informații despre modulele individuale de microfon pe paginile de produse respective de pe [sennheiser.com](https://www.sennheiser.com) sau [neumann.com](https://www.neumann.com).

Microfoane cu cască și lavalieră

Vă recomandăm să utilizați următoarele microfoane Lavalier și microfoane cu cască cu emițătoarele bodypack SK 6000 și SK 6212.



Microfoane lavalieră

- MKE 1 (negru cu 3 pini) | Microfon lavalieră cu model omnidirecțional, nr. articol 502167
- MKE 2 (negru cu 3 pini) | Microfon lavalieră cu model omnidirecțional, nr. articol 004736
- MKE 40 (negru, 3 pini) | Microfon lavalier cu model cardioid, articol nr. 003579 • MKE Essential (negru, 3 pini) | Microfon lavalier cu model omnidirecțional articol nr. 508251
- MKE Essential (bej cu 3 pini) | Microfon lavalieră cu model omnidirecțional, articol nr. 508252

Microfoane cu cască

- HSP 2 (Negru cu 3 pini) | Microfon cu cască și model omnidirecțional, nr. articol 009862
- HSP 4 (Negru, 3 pini) | Microfon tip cască cu model cardioid, cod articol 009864 • Microfon tip cască 1 (Negru, 3 pini) | Microfon tip cască cu model omnidirecțional, cod articol nr. 506905
- HSP Essential (negru cu 3 pini) | Microfon cu cască și model omnidirecțional, articol nr. 508247
- HSP Essential (bej cu 3 pini) | Microfon tip cască cu model omnidirecțional, articol nr. 508248

i Puteți găsi mai multe informații despre microfoanele individuale pe paginile de produse respective de pe [sennheiser.com](https://www.sennheiser.com).

Cabluri de linie/instrument

Următorul cablu este disponibil pentru conectarea instrumentelor și a surselor de linie la transmițătorul bodypack SK 6000:

- Mufă jack CI 1-4 | de 6,3 mm (1/4") (mufă silențioasă) la conector audio cu 3 pini (conector special Sennheiser), articol nr. 503163

Următorul cablu este disponibil pentru conectarea instrumentelor și a surselor de linie la transmițătorul bodypack SK 6212:

- CI R-4A-NRS | Mufă jack de 6,3 mm (1/4") (mufă silențioasă) la conector audio cu 3 pini (conector special Sennheiser), articol nr. 390027

Cablu AES3 pentru semnale audio digitale

Pentru a conecta ieșirea audio digitală a EM 6000 la o consolă de mixaj digitală.

- Cablu GZL AES 10 | AES3, 10 m (32 ft), 110 Ω, ecranat dublu, cod articol 502432



Antene și accesorii

Următoarele componente ale antenei sunt disponibile ca accesorii.

Antene omnidirecționale

- A 1031-U | antenă omnidirecțională pasivă, cod articol 004645 • A 3700 | antenă omnidirecțională activă, cod articol 502195

Antene direcționale

- O antenă direcțională pasivă UHF 2003, cod articol 003658
- AD 3700 | antenă direcțională activă, cod articol 502197

Antene cu polarizare circulară

- O antenă elicoidală pasivă cu polarizare circulară 5000 CP, articol nr. 500887

Divizor de antenă

- ASA 3000-EU | splitter de antenă activ 2×1:8, nr. articol 009423 • ASA 3000-UK | splitter de antenă activ 2×1:8, nr. articol 009408 • ASA 3000-US | splitter de antenă activ 2×1:8, nr. articol 009407

Amplificatoare de antenă

- AB 3700 | amplificator de antenă în bandă largă, nr. articol 502196 • AB 9000 A1-A8 | amplificator de antenă, nr. articol 504708 • AB 9000 B1-B8 | amplificator de antenă, nr. articol 504709

Cabluri de antenă

- GZL 1019-A1 | Cablu coaxial BNC/BNC, cablu de antenă cu caracteristică de 50 Ω impedanță, 1 m (3 ft), articol nr. 002324
- GZL 1019-A5 | Cablu coaxial BNC/BNC, cablu de antenă cu caracteristică de 50 Ω impedanță, 5 m (16 ft), articol nr. 002325
- GZL 1019-A10 | Cablu coaxial BNC/BNC, cablu de antenă cu caracteristică de 50 Ω impedanță, 10 m (32 ft), articol nr. 002326
- Cablu RF | Cablu BNC pentru conectarea în lanț a semnalului antenei, 50 Ω, 0,25 m (9,84") nr. articol 087969
- Cablu RF, cablu BNC pentru conectarea în lanț a semnalului word clock, 75 Ω, 0,25 m (9,84") articol nr. 087972



Antene pentru emițătoarele bodypack

- Antenă A1-A4 | antenă pentru SK 6000/9000, cod articol 508892
- Antenă A5-A8 | antenă pentru SK 6000/9000, cod articol 508893
- Antena B1-B4 | antenă pentru SK 6000/9000, articol nr. 508894

- Antenă A1-A4 | antenă flexibilă pentru SK 6212, cod articol 508572
- Antenă A5-A8 | antenă flexibilă pentru SK 6212, cod articol 508573
- Antenă B1-B4 | antenă flexibilă pentru SK 6212, cod articol 508574

- Antenă A1-A4 | antenă rigidă pentru SK 6212, cod articol 508888
- Antenă A5-A8 | antenă rigidă pentru SK 6212, cod articol 508889
- Antenă B1-B4 | antenă rigidă pentru SK 6212, cod articol 508890



3. Manual de utilizare

Punerea în funcțiune și operarea dispozitivelor din linia Digital 6000.

Următoarele secțiuni conțin informații despre instalarea, pornirea și operarea dispozitivelor din seria Digital 6000.

Receptor EM 6000 cu 2 canale

Aceste secțiuni conțin informații despre instalarea, pornirea și operarea EM 6000 Receptor cu 2 canale.

Prezentare generală a produsului

Aici veți găsi o prezentare generală a elementelor de operare de pe partea frontală a dispozitivului și a conexiuni pe spate.

Fa ă

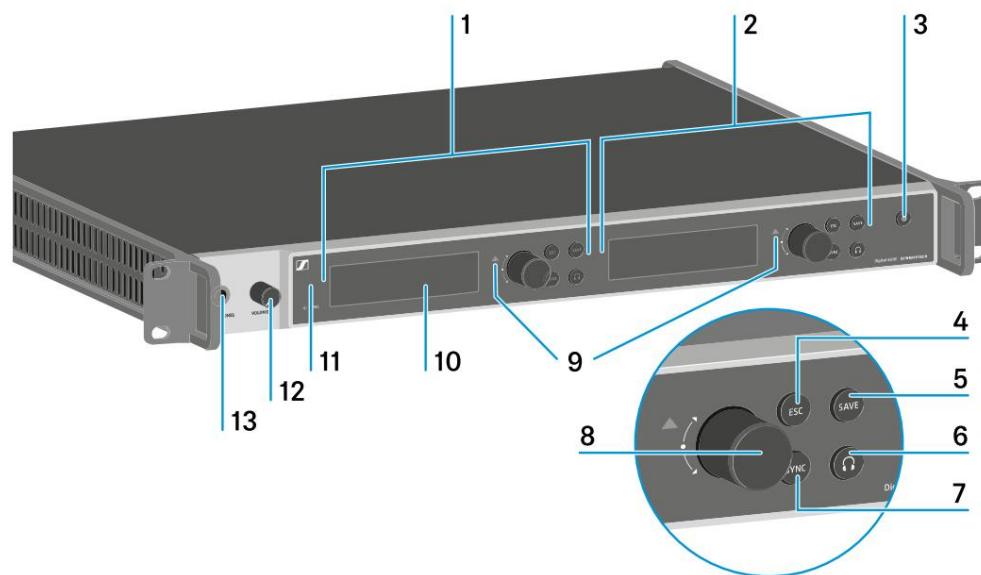

1 Afișarea și utilizarea canalului 1 (CH 1)

Consultați [afișajele de pe panoul de afișare EM 6000](#)

Consultați [Butoanele pentru navigarea în meniu](#)

2 Afișarea și utilizarea canalului 2 (CH 2)

Consultați [afișajele de pe panoul de afișare EM 6000](#)

Consultați [Butoanele pentru navigarea în meniu](#)



3 Buton PORNIT/OPRIT

Consultați [Pornirea și oprirea EM 6000](#)

4 Buton ESC pentru anularea unei acțiuni din meniu (separat pentru CH 1 și CH 2)

Consultați [Butoanele pentru navigarea în meniu](#)

5 Buton SAVE pentru salvarea setărilor în meniu (separat pentru CH 1 și CH 2)

Consultați [Butoanele pentru navigarea în meniu](#)

6 Buton pentru căști pentru ascultarea pe canalul respectiv prin mufa HEADPHONES (13) (separat pentru CH 1 și CH 2)

Consultați [Utilizarea ieșirii pentru căști](#)

7 Buton SYNC pentru sincronizarea setărilor canalului cu un transmițător (separat pentru CH 1 și CH 2)

Consultați [Sincronizarea dispozitivelor](#)

8 Buton rotativ pentru navigarea prin meniu (separat pentru CH 1 și CH 2)

Consultați [Butoanele pentru navigarea în meniu](#)

9 Indicator de avertizare pentru mesaje de eroare (separat pentru CH 1 și CH 2)

Vedeți [mesajele de stare](#)

10 Afișaj (separat pentru CH 1 și CH 2)

Consultați [afișajele de pe panoul de afișare EM 6000](#)

11 Interfață cu infraroșu pentru funcția SYNC

Consultați [Sincronizarea dispozitivelor](#)

12 Controlul volumului pentru mufa pentru căști HEADPHONES (13)

Consultați [Utilizarea ieșirii pentru căști](#)

13 Mufă pentru căști HEADPHONES

Consultați [Utilizarea ieșirii pentru căști](#)

Vedere din spate a EM 6000

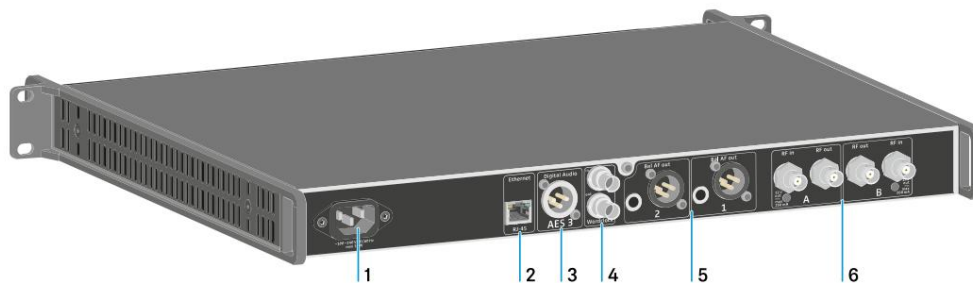

1 priză de alimentare

Consultați [Conectarea/deconectarea EM 6000 la/de la sistemul de alimentare](#)

2 prize Ethernet pentru controlul dispozitivului prin rețea (WSM și Control Cockpit)

Consultați [Conectarea EM 6000 la o rețea](#)



3 ieșiri audio digitale AES3

Consultați [Ieșirea semnalelor audio digitale AES3](#)

4 mufe BNC pentru ceas de cuvinte

Consultați [Conectarea ceasului de cuvinte](#)

Consultați [elementul de meniu Sistem -> Wordclock](#)

Consultați [scenariile de ceas Word Clock pentru audio digital \(AES3 și Dante®\)](#)

5 ieșiri audio analogice Bal AF pentru canalele CH 1 și CH 2

Un XLR și o mufă jack de 6,3 mm (1/4") per canal, echilibrate prin transformator, paralele

Consultați [Transmiterea semnalelor audio analogice](#)

6 intrări de antenă BNC și ieșiri de antenă BNC pentru cascada

Consultați [Conectarea antenelor](#)

Consultați [Recomandările pentru utilizarea antenelor](#)

Vedere din spate a EM 6000 DANTE

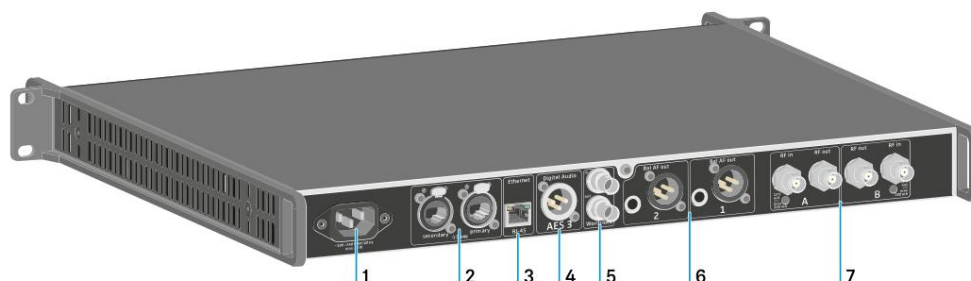

1 priză de alimentare

Consultați [Conectarea/deconectarea EM 6000 la/de la sistemul de alimentare](#)

2 interfețe Dante® cu două mufe RJ-45, principală și secundară

Consultați [Ieșirea audio printr-o rețea Dante® \(doar pentru EM 6000 DANTE\)](#)

3 prize Ethernet pentru controlul dispozitivului prin rețea (WSM și Control Cockpit)

Consultați [Conectarea EM 6000 la o rețea](#)

4 ieșiri audio digitale AES3

Consultați [Ieșirea semnalelor audio digitale AES3](#)

5 mufe BNC pentru ceas de cuvinte

Consultați [Conectarea ceasului de cuvinte](#)

Consultați [elementul de meniu Sistem -> Wordclock](#)

Consultați [scenariile de ceas Word Clock pentru audio digital \(AES3 și Dante®\)](#)



6 ieșiri audio analogice Bal AF pentru canalele CH 1 și CH 2

Un XLR și o mufă jack de 6,3 mm (1/4") per canal, echilibrate prin transformator, paralele

Consultați [Transmiterea semnalelor audio analogice](#)

7 intrări de antenă BNC și ieșiri de antenă BNC pentru cascada

Consultați [Conectarea antenelor](#)

Consultați [Recomandările pentru utilizarea antenelor](#)



Conectarea/deconectarea EM 6000 la/de la sistemul de alimentare

Această secțiune conține informații despre cum să conectați corect receptorul la sistemul de alimentare și să îl deconectați complet.

Pentru a conecta EM 6000 la sistemul de alimentare:

- ▶ Conectați conectorul IEC al cablului de alimentare la priza de alimentare de pe partea din spate a EM 6000.
- ▶ Conectați ștecherul cablului de alimentare la o priză de perete adecvată.

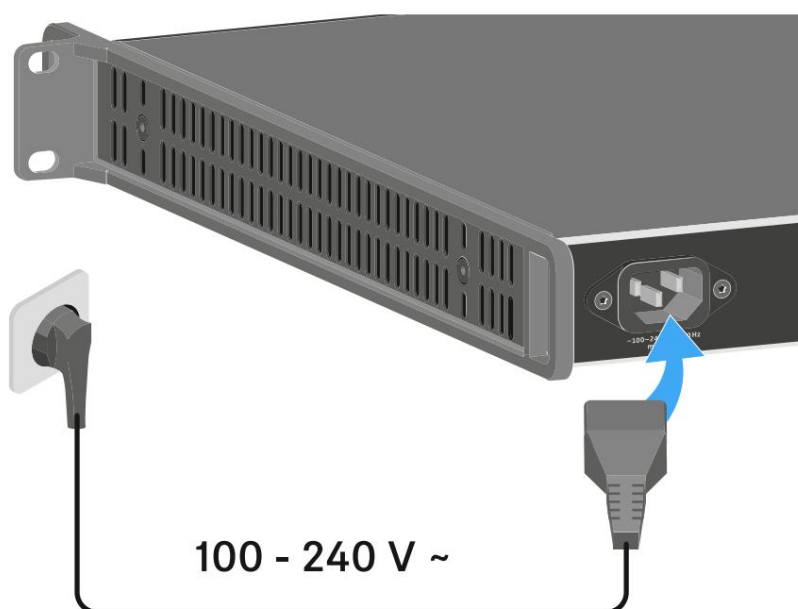

i După ce EM 6000 este conectat la sursa de alimentare, butonul ON/OFF se aprinde cu o lumină slabă. Dacă tensiunea de amplificare pentru antene este activată în meniu (consultați [elementul de meniu Sistem -> Alimentare amplificare](#)), aceasta este activă deja înainte de a porni și după ce opriți EM 6000.

Pentru a deconecta complet EM 6000 de la sistemul de alimentare:

- ▶ Deconectați ștecherul cablului de alimentare din priza de perete.
- ▶ Deconectați conectorul IEC al cablului de alimentare de la priza de alimentare de pe partea din spate a aparatului EM 6000.



Conectarea EM 6000 la o rețea

Puteți monitoriza și controla unul sau mai multe receptoare printr-o conexiune de rețea utilizând software-ul Sennheiser Wireless Systems Manager (WSM) sau Sennheiser Control Cockpit (SCC).

- i** Rețeaua nu trebuie să fie o rețea omogenă, incluzând doar receptoare. Puteți integra EM 6000 în infrastructura de rețea existentă cu orice alte tipuri de dispozitive.

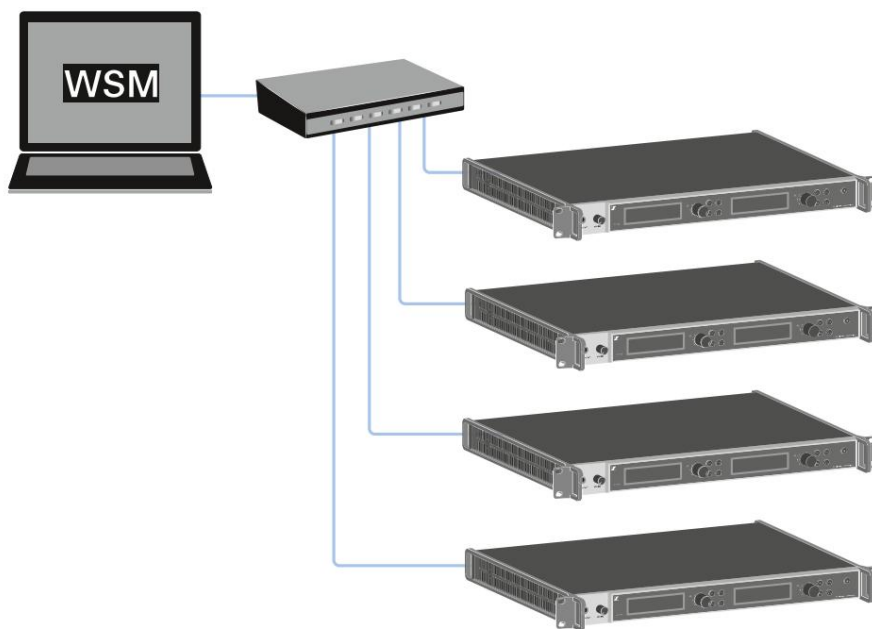



Pentru a conecta EM 6000 la o rețea:

- ▶ Conectați un cablu de rețea cu un conector RJ-45 (cel puțin Cat5) la portul Ethernet priză pe partea din spate a EM 6000.

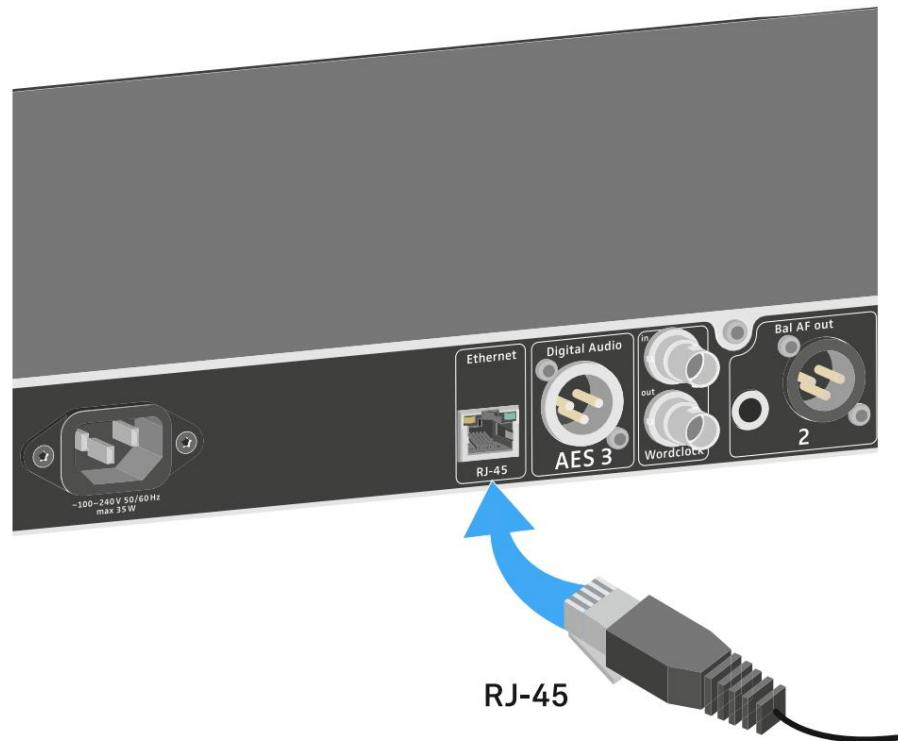

i Pentru mai multe informații despre controlul dispozitivelor prin intermediul software-ului Sennheiser Wireless Systems Manager (WSM) sau Sennheiser Control Cockpit (SCC), consultați manualul de instrucțiuni al software-ului. Puteți descărca software-ul aici:

sennheiser.com/wsm

sennheiser.com/control-cockpit



Ieșirea semnalelor audio analogice

Fiecare dintre cele două canale CH 1 și CH 2 de pe EM 6000 are atât o mufă de ieșire XLR-3M simetrică, cât și o mufă de ieșire jack simetrică de 6,3 mm (1/4").

- ▶ Folosiți întotdeauna doar una dintre cele două mufe de ieșire Bal AF pentru fiecare canal.
- ✓ Cele două mufe de ieșire ale unui canal sunt conectate în paralel.
- ▶ Conectați un cablu jack sau un cablu XLR la mufa de ieșire corespunzătoare.

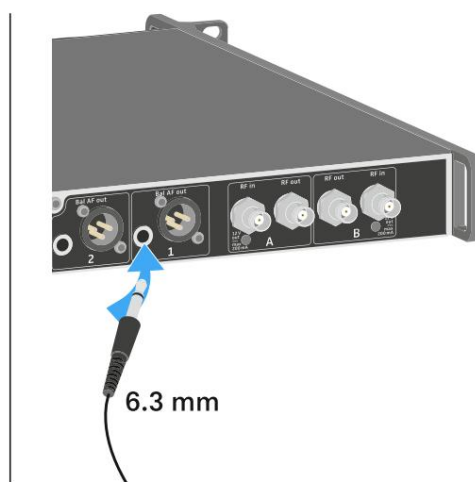



Ieșirea semnalelor audio digitale AES3

Mufa de ieșire Digital Audio AES3 este concepută ca o mufă XLR-3M.

Folosiți un cablu XLR cu o rezistență de 110 ohmi. Cablurile audio XLR convenționale pot să nu transfere corect semnalul audio digital.

Pentru a reda semnale audio digitale AES3:

- ▶ Conectați un cablu adecvat la mufa Digital Audio AES3.

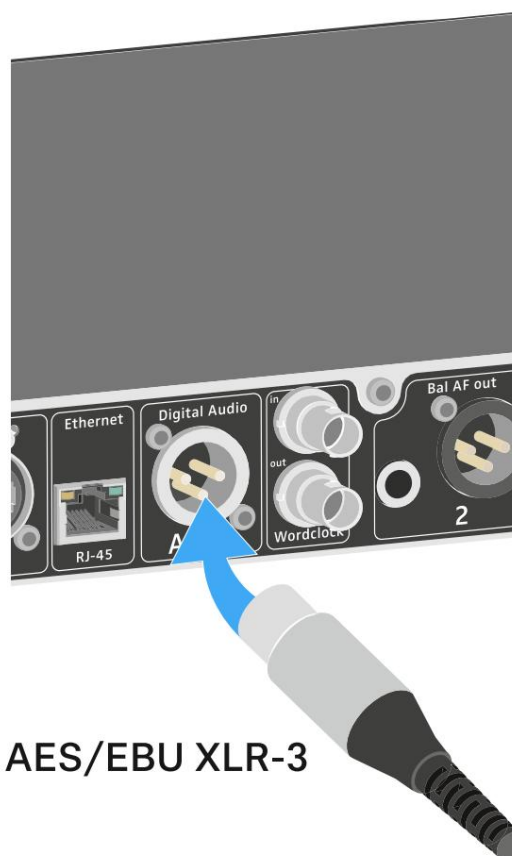

i Vă recomandăm următorul cablu: [GZL AES 10](#).



Ieșirea audio printr-o rețea Dante® (doar pentru EM 6000 DANTE)

EM 6000 DANTE are o interfață Dante® (Audinate Brooklyn II) pentru transmiterea semnalelor audio digitale printr-o rețea Dante®.

- ▶ Conectați un cablu de rețea compatibil Dante® la mufa Dante de pe partea din spate a dispozitivului.
ÎN ANUL 6000 DANTE.

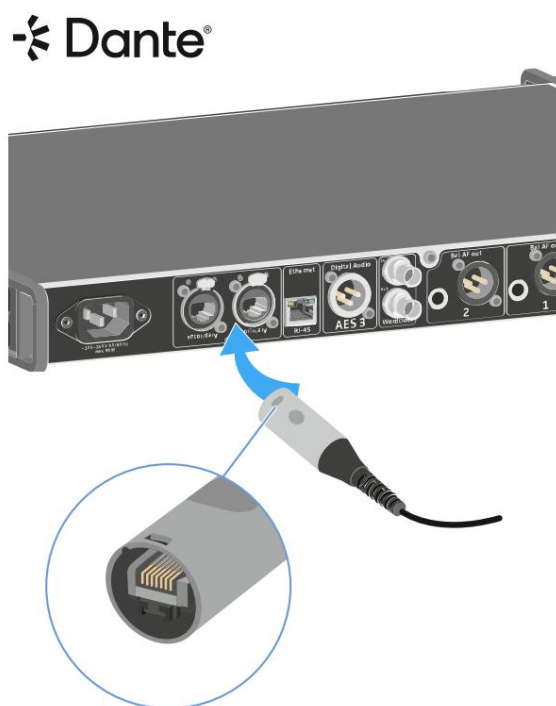

i Recomandăm utilizarea unui conector Ethernet, așa cum se arată în figură.

i Puteți găsi mai multe informații despre Dante® aici:

- [Scenarii de ceas de cuvinte pentru audio digital \(AES3 și Dante®\)](#) • [Element de meniu Sistem -> Setări Dante \(doar EM 6000 DANTE\)](#)



Conectarea ceasului de cuvinte

Puteți utiliza ceasul de cuvinte intern de pe EM 6000 sau puteți conecta un ceas de cuvinte extern.

De asemenea, puteți reda semnalul word clock extern și îl puteți conecta în cascadă la până la 16 receptoare.

Ieșirea word clock transmite doar word clock-ul extern conectat prin intrarea word clock. Word clock-ul intern nu este transmis prin ieșirea word clock.

i Pentru mai multe informații despre ceasul de cuvinte, consultați [Scenarii de ceas de cuvinte pentru audio digital \(AES3 și Dante®\)](#).

Pentru a conecta un word clock extern:

- ▶ Folosiți un cablu coaxial BNC (75 Ω) pentru a conecta ceasul extern la intrarea Wordclock In. Un cablu adecvat este disponibil ca accesoriu, consultați [Antene și accesorii](#).



BNC



Pentru a transmite în cascadă ceasul de cuvinte:

- ▶ Conectați intrarea Wordclock In a următorului EM 6000 la ieșirea Wordclock Out a EM 6000 anterior.

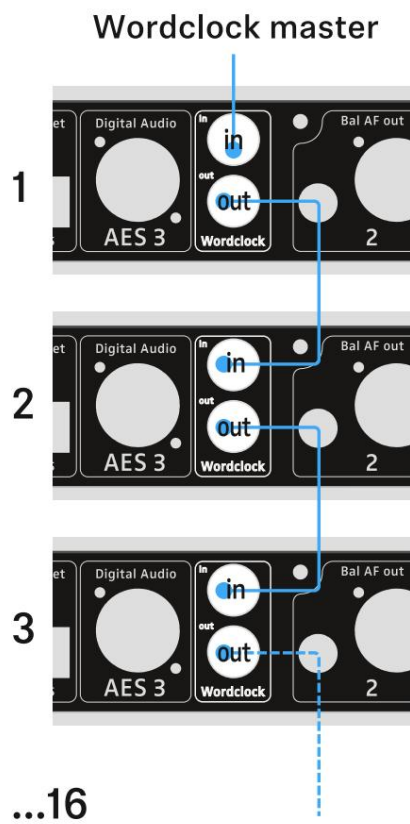



Conectarea antenelor

Puteți opera EM 6000 cu antenele tijă furnizate sau folosind antene la distanță.

Vă recomandăm să utilizați antene la distanță. De asemenea, puteți găsi informații utile despre utilizarea antenelor în secțiunea [Recomandări pentru utilizarea antenelor](#).

Pentru a conecta antene la distanță:

- ▶ Conectați prima antenă la mufa de intrare RF pentru Antena A de pe partea din spate a dispozitivului EM. 6000.
- ▶ Conectați a doua antenă la mufa de intrare RF pentru Antena B de pe partea din spate a EM 6000.

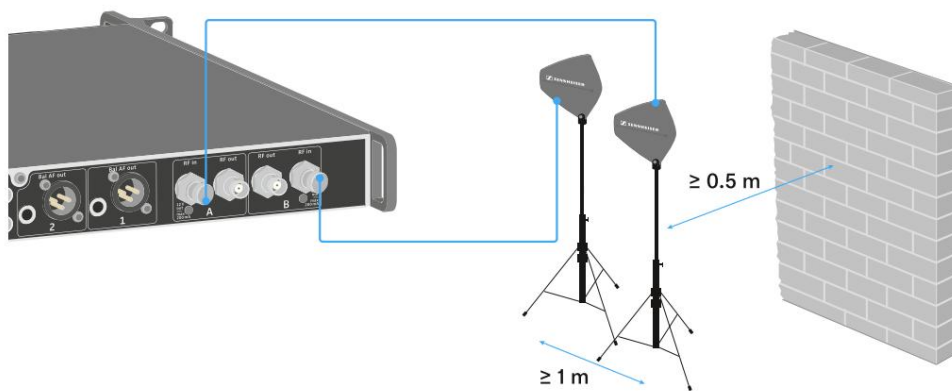

- ▶ Păstrați o distanță de cel puțin 1 m (3 ft) între antene.
- ▶ Mențineți o distanță de cel puțin 0,5 m (1,5 ft) între antene și cel mai apropiat perete.
- ▶ Poziționați antenele astfel încât să existe o linie vizuală directă între emițătoare și antene.
- ▶ Consultați informațiile mai detaliate din [Recomandări pentru utilizarea antenelor](#).



- ▶ Activați alimentarea amplificatoare în meniul EM 6000 dacă utilizați antene active. Consultați [elementul de meniu Sistem -> Alimentare amplificatoare](#). Alternativ, utilizați un amplificator de antenă extern.

- i** Pentru sisteme mai mari cu 4 canale, puteți conecta în cascadă până la 8 receptoare fără a utiliza splitter de antenă suplimentare și veți avea nevoie apoi doar de o pereche de antene.

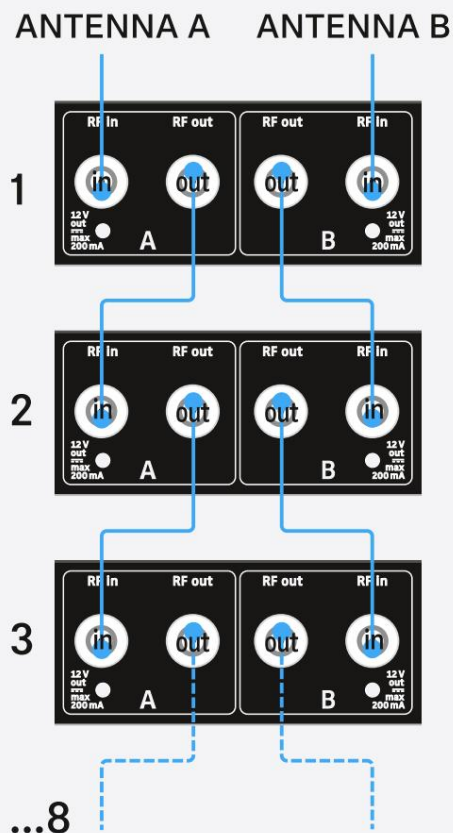

Pentru a conecta antenele tijă furnizate:

- ▶ Conectați prima antenă tijă la mufa de intrare RF pentru Antena A de pe partea din spate a EM 6000.
- ▶ Conectați a doua antenă tijă la mufa de intrare RF pentru Antena B de pe partea din spate a EM 6000.



- ▶ Înclinați ușor antenele cu tijă spre stânga și spre dreapta, așa cum se arată în figură.

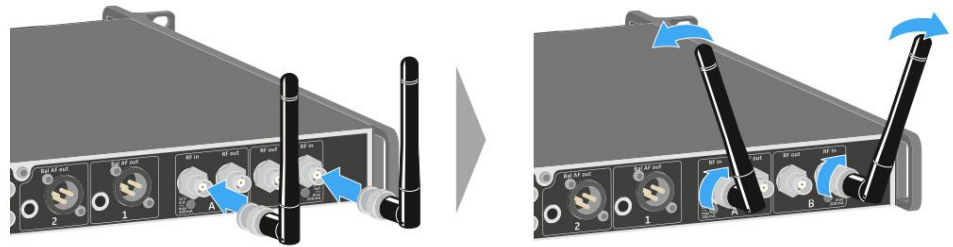



Utilizarea ieșirii pentru căști

Puteți utiliza ieșirea pentru căști din partea frontală a căștilor EM 6000 (mufă de 6,3 mm) pentru a asculta semnalele audio ale celor două canale.

AVERTIZARE



Pericol din cauza nivelurilor mari de volum

Nivelurile de volum prea mari vă pot afecta auzul.

- ▶ Reduceți volumul ieșirii pentru căști înainte de a le pune pe căști.

- ▶ Conectați căștile la mufa HEADPHONES.

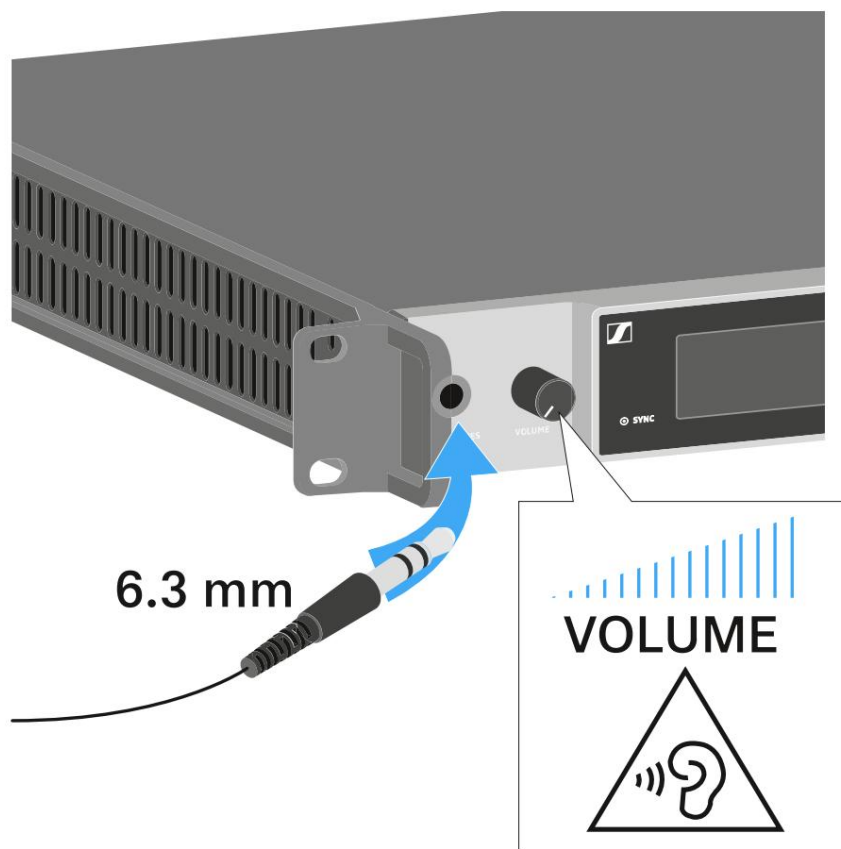

- ▶ Apăsați butonul pentru căști de pe unul dintre cele două canale CH 1 sau CH 2 pentru a asculta canalul respectiv.
- ▶ Apăsați ambele butoane pentru căști pentru cele două canale pentru a asculta ambele canale simultan.
- ▶ Controlați volumul rotind butonul VOLUME de lângă mufa HEADPHONES.



Instalarea EM 6000 într-un rack

Puteți instala receptorul EM 6000 cu 2 canale în orice rack convențional de 19".

Colțarele de montare pe rack sunt deja atașate dispozitivului.

Respectați întotdeauna următoarele informații în timpul montării rack-ului.

OBSERVA



Daune materiale cauzate de supraîncălzirea dispozitivelor

Când ventilația este insuficientă, dispozitivele montate în rack se pot supraîncălzi.

- ▶ Asigurați-vă că există o ventilație suficientă în rack, în special dacă sunt instalate mai multe dispozitive.
- ▶ Dacă este necesar, instalați un ventilator în rack.

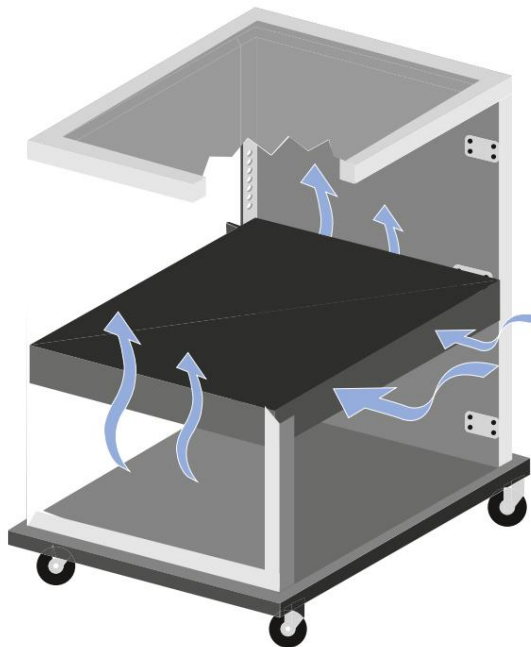



- ▶ Sprijiniți dispozitivul EM 6000 după instalarea în rack. Din cauza greutatei și adâncimii dispozitivului, există riscul ca acesta să se rupă în rack și să se deterioreze ca urmare a acestuia.

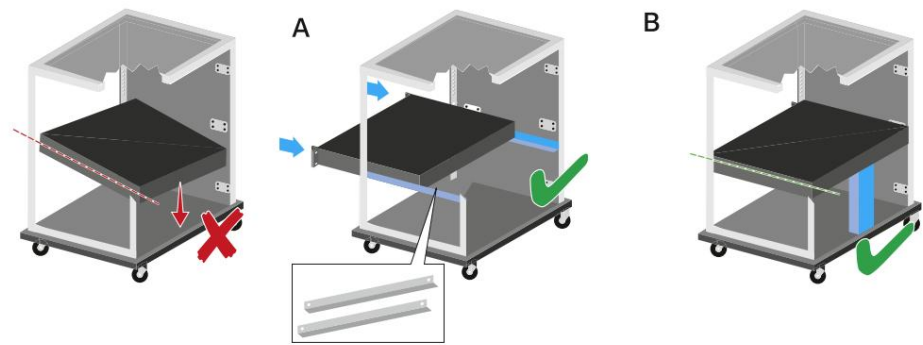

Versiunea A:

- ▶ Folosiți șine speciale de montare pentru rack.
- ▶ Designul rack-ului utilizat trebuie să fie adecvat pentru instalarea acestor șine de montare.

Versiunea B:

- ▶ Folosiți un obiect adecvat pentru a susține dispozitivul pe partea din spate.
- ▶ Asigurați-vă că acest obiect nu se poate desprinde.



Pornirea și oprirea EM 6000

Înainte de a porni receptorul, asigurați-vă că acesta a fost conectat corect la sistemul de alimentare (consultați [Conectarea/deconectarea EM 6000 la/de la sistemul de alimentare](#)).

- i** După ce EM 6000 este conectat la sursa de alimentare, butonul ON/OFF se aprinde cu o lumină slabă. Dacă tensiunea de amplificare pentru antene este activată în meniu (consultați [elementul de meniu Sistem -> Alimentare amplificare](#)), aceasta este activă deja înainte de a porni și după ce opriți EM 6000.

Pentru a porni receptorul:

- ▶ Apăsați scurt butonul PORNIT/OPRIT.

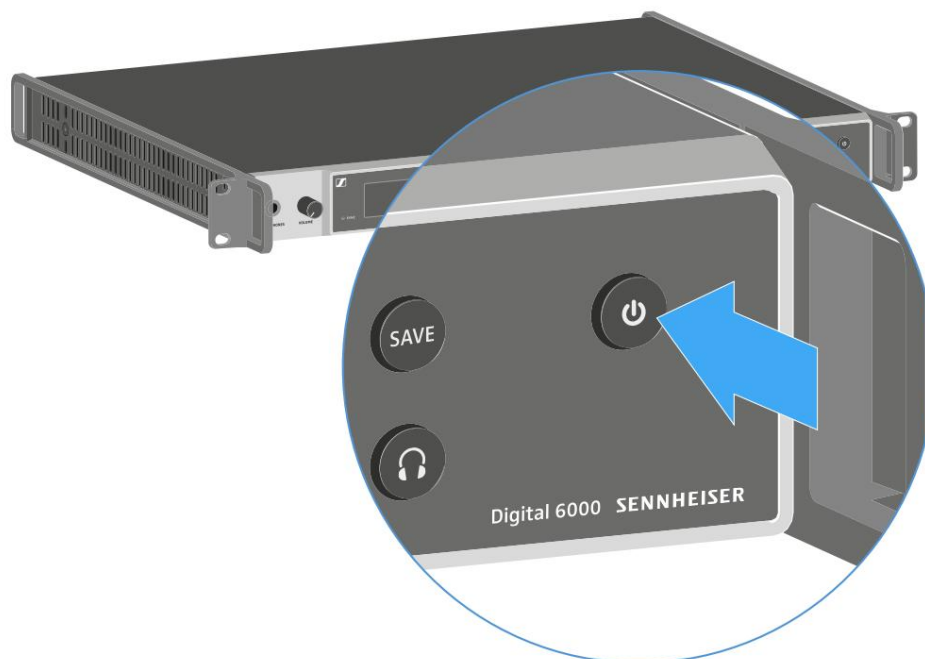

- ✓ Sigla Sennheiser este afișată temporar pe cele două afișaje. Cele două Afișajele afișează apoi ecranul principal pentru canalul relevant.

Pentru a opri receptorul:

- ▶ Țineți apăsat butonul ON/OFF până când dispozitivul se oprește.



Butoane pentru navigarea în meniu

Pentru a naviga prin meniul de operare al EM 6000, aveți nevoie de următoarele butoane.

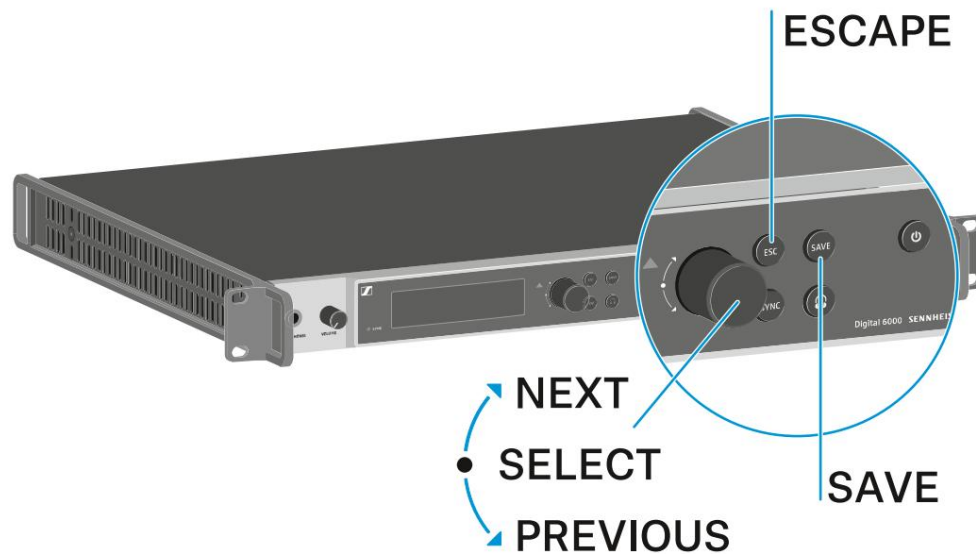

Rotiți butonul rotativ spre dreapta: URMĂTORUL

Afișați următorul ecran de pornire

Derulați în jos în meniu

Rotiți butonul rotativ spre stânga: ANTERIOR

Afișează ecranul de pornire anterior

Derulați în sus în meniu

Apăsați butonul rotativ: SELECTARE

Pe ecranul principal: deschideți meniul

În meniu: deschideți un element de meniu

În cadrul unui element de meniu: treceți la următoarea selecție

Butonul SALVARE

Salvați o selecție

Butonul ESC

Navigați înapoi cu un nivel fără a salva

i Aceste butoane sunt situate lângă cele două afișaje pentru CH 1 și CH 2 canale.



Afișajele de pe panoul de afișare EM 6000

EM 6000 are câte un afișaj separat pentru fiecare dintre cele două canale CH 1 și CH 2.

Informații de stare specifice canalului (CH 1 și CH 2)



Pe ecrane, ecranele principale pentru ambele canale afișează informații despre starea specifică canalului, cum ar fi calitatea recepției, durata de viață a bateriei, nivelul audio și așa mai departe. Consultați [Acasă ecran](#).

Meniu de operare (CH 1 și CH 2)



Afișajul afișează și meniul de operare pentru cele două canale CH 1 și CH 2, în care puteți configura setările specifice canalului. Consultați [Opțiunile de setare din meniu](#).

Setări sistem (doar CH 1)

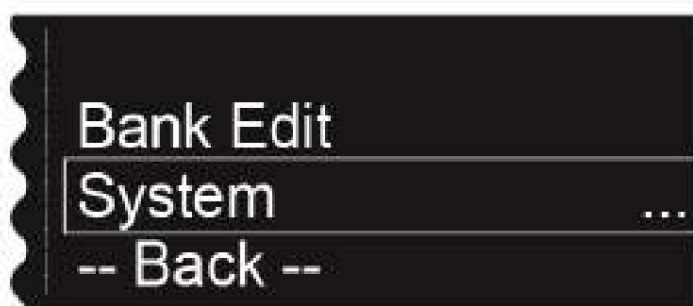



Pe afișajul canalului CH 1, setările de sistem pentru întregul dispozitiv sunt afișate și în meniul de operare. Consultați [elementul de meniu Sistem](#).



Ecran principal

După ce porniți receptorul, cele două afișaje afișează inițial sigla Sennheiser. După scurt timp, este afișat ecranul principal.



Ecranul principal are în total 4 vizualizări diferite, care afișează informații de stare diferite.

- ▶ Rotiți butonul de selectare spre dreapta sau spre stânga pentru a comuta între ecranele de pornire individuale.

Următoarele informații sunt afișate pe fiecare ecran de pornire:

RF = Radiofrecvență

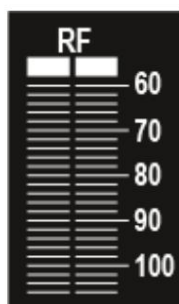

- Afișarea nivelului RF al legăturii radio pentru antena A și antena B.

LQI = Indicator al calității legăturii



- Arată calitatea legăturii radio. Puteți găsi mai multe informații în secțiunea [Stabilirea o legătură radio](#).

AF = Frecvență audio



- Afișează nivelul audio de intrare al transmițătorului.
- Acest nivel este separat de nivelul audio emis de receptor.

Ecranul principal 1

Primul ecran de pornire care este afișat ca vizualizare inițială după pornirea dispozitivului conține următoarele informații de stare.



Numele legăturii wireless



Puteți atribui singur numele legăturii radio în meniu.

Consultați [elementul de meniu Nume](#).

Frecvență



Puteți ajusta frecvența din meniu.

Consultați [elementul de meniu Frecvență](#).

Durata de viață rămasă a bateriei



Afișează durata de viață rămasă a bateriei și timpul de funcționare al transmițătorului.



Ora este afișată numai dacă se utilizează bateriile reîncărcabile BA 60, BA 61 și BA 62. În cazul bateriilor normale, este afișat doar nivelul de încărcare al bateriilor, fără informații despre oră.

Pentru mai multe informații despre bateriile reîncărcabile și baterii, consultați [Bateriile reîncărcabile și compartimentele pentru baterii](#).

Criptare AES 256



Pictograma AES este afișată dacă criptarea a fost activată pentru canal.

Consultați [elementul de meniu Criptare](#).

Mod de comandă



Pictograma COM este afișată când modul de comandă este activat.

Consultați [elementul de meniu Mod comandă](#).

Mod Densitate Link



Pictograma LD este afișată când este activat modul Densitate legătură.

Consultați [elementul de meniu Sistem -> Mod de transmisie](#).



Ecranul principal 2

Al doilea ecran principal conține următoarele informații de stare despre setările receptorului.



Bancă/Canal



Arată ce canal este setat în ce bancă de frecvență.

Consultați [elementul de meniu Frecvență](#).

Ieșire AF



Afișează nivelul de ieșire audio al receptorului care este transmis prin ieșirile audio.

Consultați [elementul de meniu Ieșire AF](#).

Wordclock



Arată ce setare wordclock este selectată.

Consultați [elementul de meniu Sistem -> Ceas de cuvinte](#).

Alimentație de rapel



Arată dacă este activată alimentarea amplificatoare pentru antenele active.

Consultați [elementul de meniu Sistem -> Alimentare suplimentară](#).



Ecraanul principal 3

Al treilea ecran principal conține următoarele informații de stare despre setările transmițătorului.



Capsulă



Prezintă modulul de microfon cu care este echipat transmițătorul portabil

Module de microfon recomandate pentru emițătorul portabil: [Microfoane și cabluri](#).

Câștig



Afișează setarea de amplificare pentru transmițător.

Această setare poate fi configurată în meniul transmițătorului. Consultați [Operarea meniului transmițătorului portabil SKM 6000](#), [Operarea meniului transmițătorului bodypack SK 6000](#) sau [Operarea meniului transmițătorului bodypack SK 6212](#).

Alternativ, setarea amplificării poate fi configurată și în receptor și sincronizată cu transmițătorul.

Consultați [elementul de meniu Setări de sincronizare](#).

Tăiere joasă



Afișează setarea filtrului de frecvențe joase pentru transmițător.

Această setare poate fi configurată în meniul transmițătorului. Consultați [Operarea meniului transmițătorului portabil SKM 6000](#), [Operarea meniului transmițătorului bodypack SK 6000](#) sau [Operarea meniului transmițătorului bodypack SK 6212](#).

Alternativ, setarea de reducere a frecvențelor joase poate fi configurată și în receptor și sincronizată cu emițătorul.

Consultați [elementul de meniu Setări de sincronizare](#).



Model

Model -

Afișează varianta de produs a transmițătorului.

Consultați [transmițătorul portabil SKM 6000](#), [transmițătorul de tip bodypack SK 6000](#) sau [transmițătorul de tip bodypack SK 6212](#) transmițător.



Ecranul principal 4

Al patrulea ecran principal conține următoarele informații de stare despre setările de rețea ale receptorului.

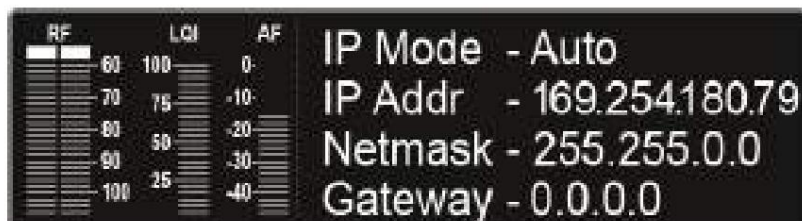

Mod IP



Arată dacă adresa IP este atribuită automat sau manual.

Consultați [elementul de meniu Sistem -> Rețea](#).

Adresă IP



Afișează adresa IP a receptorului.

Consultați [elementul de meniu Sistem -> Rețea](#).

Mască de rețea



Afișează masca de rețea a receptorului.

Consultați [elementul de meniu Sistem -> Rețea](#).

Poartă de acces



Arată poarta de acces a receptorului.

Consultați [elementul de meniu Sistem -> Rețea](#).



Ecran principal 5 (dezactivare sunet)

Consultați [Dezactivarea semnalului audio](#).



Mesaje de stare

În anumite situații, afișajul EM 6000 poate afișa mesaje de stare și mesaje de eroare.

Pentru mesajele referitoare la erori care pot afecta funcționarea, se aprinde și triunghiul roșu din dreapta afișajului pentru canalul respectiv.

Fără legătură

Niciun transmțător conectat.

- Verificați legătura radio a emițătorului cu canalul de recepție. Consultați [Stabilirea unei conexiuni radio legătura](#).

Semnal slab

Calitatea recepției dintre emițător și receptor este slabă (RF A sau RF B sub -85 dBm, LQI între 1% și 19%).

- Verificați legătura radio a emițătorului cu canalul de recepție și comutați pe un alt canal. frecvență, dacă este necesar. Consultați [Stabilirea unei legături radio](#).
- Verificați dacă antenele sunt poziționate corect. Consultați [Conectarea antenelor](#) sau [Recomandări pentru utilizarea antenelor](#).

Baterie descărcată

Bateriile sau pachetul de baterii reîncărcabile al transmțătorului au o durată de viață scurtă rămasă (mai puțin de 30 de minute).

- Înlocuiți bateria sau bateriile reîncărcabile.

Sincronizare în regulă

Sincronizarea canalului de recepție cu emițătorul a fost realizată cu succes.

Eroare sincronizare / Fără frecvență

Funcția de configurare automată nu mai poate oferi frecvențe libere pentru intervalul de frecvență al emițătorului.

Eroare de sincronizare / Frecvență respinsă

Gama de frecvență a emițătorului este incompatibilă cu frecvența setată în canalul de recepție.

- Setati o frecvență diferită în canalul de recepție. Consultați [elementul de meniu Frecvență](#).



Eroare / Expirare sincronizare

Sincronizarea canalului de recepție cu emițătorul nu a reușit. Este posibil ca interfața în infraroșu a receptorului să nu fi putut stabili o legătură cu infraroșul. interfața emițătorului.

- Țineți corect emițătorul în fața interfeței infraroșii a receptorului. Consultați [Sincronizarea dispozitivelor](#).

Sincronizare eşuată / Criptare neacceptată

Criptarea AES 256 este activată pe EM 6000, dar emițătorul nu o acceptă (SK(M) 9000).

- Folosiți un SK 6000 sau SKM 6000 dacă doriți să activați criptarea.

Eroare de criptare / Sincronizare necesară

Criptarea AES 256 a fost activată pe EM 6000, dar nu este încă sincronizată cu transmițătorul. Criptarea nu poate fi activată pe transmițător. În schimb, trebuie transferată prin funcția Sync.

- Sincronizați canalul de recepție și emițătorul. Consultați [Sincronizarea dispozitivelor](#).

Eroare ceas

Există o abatere a frecvenței de ceas a word clock-ului (> 120 ppm pentru 48 kHz sau > 120 ppm pentru 96 kHz) sau nu există word clock extern.

- Verificați setările ceasului de cuvinte. Consultați [scenariile ceasului de cuvinte pentru audio digital \(AES3 și Dante®\)](#).

Vârf RF

Semnalul RF este prea puternic (> -12 dBm). Există riscul de supraîncărcare a receptorului.

- Măriți distanța dintre antene și receptor.
- Folosiți antene pasive în loc de antene active, dacă este posibil.
- Dacă folosiți antene active, reduceți amplificarea antenei.



Vârf AF

Nivelul audio al transmițătorului este prea ridicat (> -2 dBFS). Semnalul prezintă risc de supraîncărcare și devenind distorsionată.

- Verificați nivelul audio al transmițătorului și reglați-l. Consultați elementul de meniu Gain din [Operarea meniului transmițătorului portabil SKM 6000](#), [Operarea meniului transmițătorului bodypack SK 6000](#) sau [Operarea meniului transmițătorului bodypack SK 6212](#).



Dezactivarea semnalului audio

Puteți dezactiva sunetul semnalului audio care este transmis prin mufele de ieșire ale celor două canale.

Pentru a dezactiva semnalul audio pe un canal:

- ▶ Pe ecranul principal, rotiți butonul de avans spre dreapta până când se afișează următoarea vizualizare.

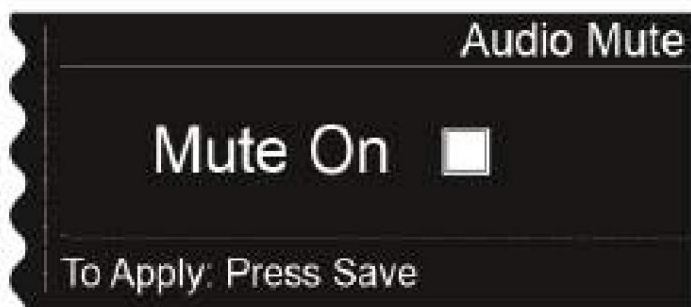

- ▶ Apăsați butonul de selectare pentru a activa caseta de selectare.



- ▶ Apăsați butonul SALVARE pentru a salva setarea.

- ✓ Ieșirea audio de pe canal este acum dezactivată.

Pe ecranul principal, următorul indicator clipește când semnalul audio este dezactivat.





Pentru a anula dezactivarea sunetului:

- ▶ Pe ecranul principal, apăsați butonul ESC.
- ✔ Dezactivarea sunetului canalului este anulată.



Structura meniului

Figura prezintă structura completă a meniului EM 6000 într-o imagine de ansamblu.

Versiune: Firmware 3.0

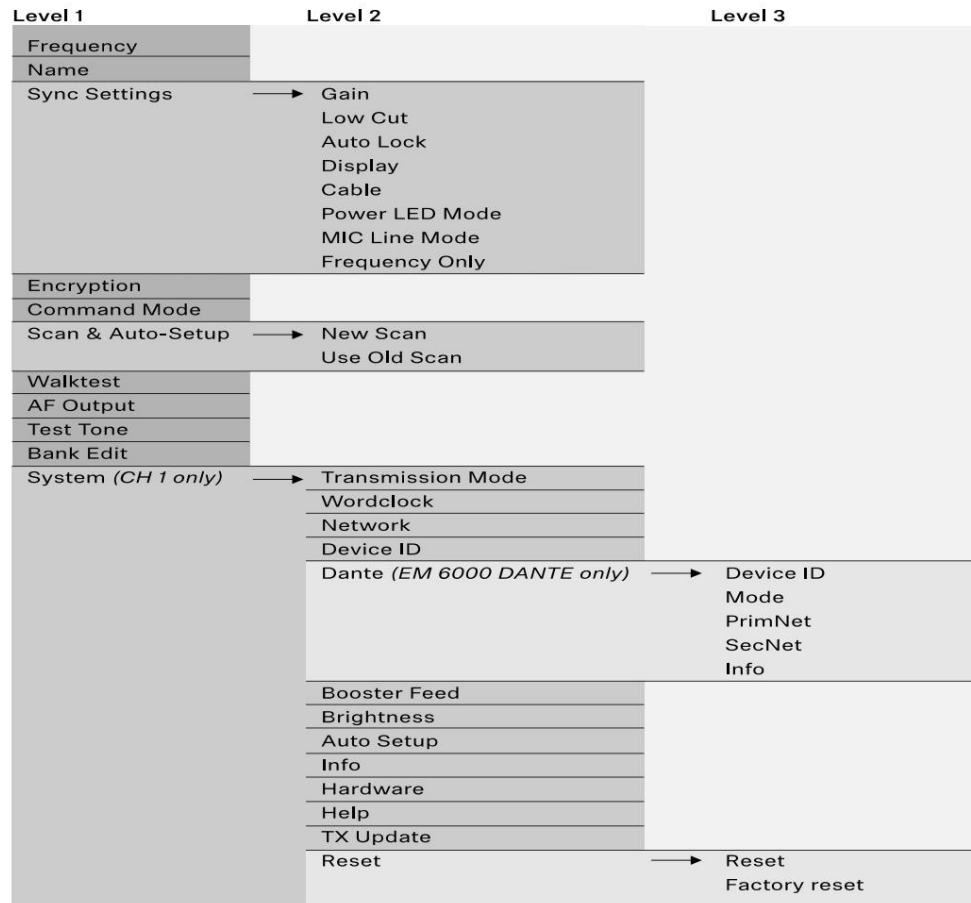



Opțiuni de setare în meniul

În meniul EM 6000, puteți configura următoarele setări.

Dezactivarea ieșirii audio a receptorului

- Consultați [Dezactivarea semnalului audio](#).

Reglarea frecvențelor

- Consultați [elementul de meniu Frecvență](#)

Configurarea băncilor de frecvență definite de utilizator

- Consultați [elementul de meniu Editare bancă](#)

Schimbarea numelui legăturii radio (numele legăturii)

- Consultați [elementul de meniu Nume](#)

Configurarea setărilor care sunt transferate către transmițător în timpul unei sincronizări

- Consultați [elementul de meniu Setări de sincronizare](#)

Activarea și dezactivarea criptării

- Consultați [elementul de meniu Criptare](#)

Efectuarea unei scanări de frecvență și a configurării automate a frecvenței

- Consultați [elementul de meniu Scanare și configurare automată](#)

Efectuarea unui test de mers

- Consultați [elementul de meniu Walktest](#)

Reglarea nivelului de ieșire al semnalului audio al receptorului

- Consultați [elementul de meniu Ieșire AF](#)

Redarea unui ton de test

- Consultați [elementul de meniu Ton de testare](#)

Configurarea diferitelor setări de sistem

- Setarea modului de transmisie •
Configurarea wordclock-ului •
Configurarea setărilor de rețea • Modificarea
numelor dispozitivelor • Configurarea
setărilor Dante® (doar pentru EM 6000 DANTE) • Activarea alimentării pentru un
amplificator de antenă extern



- Modificarea luminozității panoului de afișare • Activarea funcției de configurare automată • Afișarea informațiilor despre software și hardware • Actualizarea firmware-ului pentru emițătoare • Resetarea setărilor • Consultați [elementul de meniu Sistem](#)

i Puteți găsi o prezentare generală a întregii structuri a meniului la secțiunea [Structura meniului](#).

Element de meniu Frecvență

În elementul de meniu Frecvență, puteți ajusta frecvența pentru canalul în cauză.

Puteți selecta o frecvență din băncile de frecvență predefinite B1 până la B6 (până la 65 de canale per bancă) sau puteți ajusta manual frecvența.

De asemenea, puteți selecta frecvențe din băncile de frecvență definite de utilizator U1 până la U6. Puteți ajusta aceste bănci de frecvență în elementul de meniu Bank Edit. Consultați [elementul de meniu Bank Edit](#).

Pentru a deschide elementul de meniu Frecvență:

- ▶ Pe ecranul principal, apăsați butonul de selectare pentru a deschide meniul de operare.
- ▶ Rotiți butonul rotativ până când apare elementul de meniu Frecvență în cadrul de selecție:



- ▶ Apăsați butonul de selectare pentru a deschide meniul.
- ✔ Se afișează următoarea vizualizare:

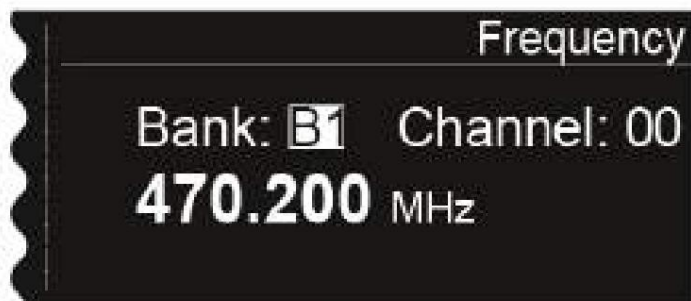

- ▶ Rotiți butonul de reglare pentru a selecta o altă bancă de frecvențe.
- ▶ Apăsați butonul rotativ pentru a accesa selecția canalului:



- ▶ Rotiți butonul de selectare pentru a seta un canal diferit.
- ▶ Apăsați butonul SAVE pentru a confirma selecția băncii și a canalului.
- ▶ Sau: Apăsați butonul rotativ pentru a accesa setarea manuală a frecvenței:



- ▶ Rotiți butonul de selecție pentru a seta frecvența dorită.
- ▶ Apăsați butonul SAVE pentru a salva frecvența setată.



Nume element de meniu

În elementul de meniu Nume, puteți defini numele linkului pentru canalul în cauză.

- i** Acest nume este numele legăturii radio dintre emițător și receptor.
În setările de rețea, puteți introduce numele receptorului așa cum este afișat într-o rețea: consultați [elementul de meniu Sistem -> Rețea](#).

Pentru a deschide elementul de meniu Nume:

- ▶ Pe ecranul principal, apăsați butonul de selectare pentru a deschide meniul de operare.
- ▶ Rotiți butonul de selectare până când apare elementul de meniu Nume în cadrul de selecție:

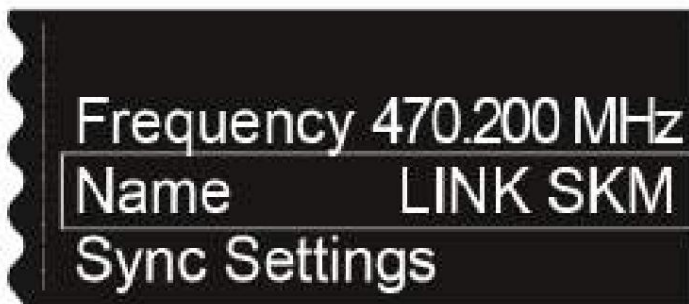

- ▶ Apăsați butonul de selectare pentru a deschide meniul.
- ✔ Se afișează următoarea vizualizare:

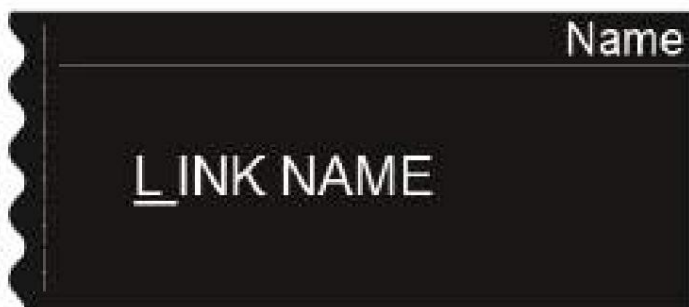

- ▶ Rotiți butonul de selectare pentru a selecta caracterul dorit.
- ▶ Apăsați butonul de selectare pentru a trece la următoarea poziție.
- ▶ Apăsați butonul SALVARE pentru a salva numele setat.



Elementul de meniu Setări de sincronizare

În elementul de meniu Setări sincronizare, puteți alege ce setări pentru emițător doriți să transferați de la receptor la emițător în timpul sincronizării.

Toate setările pot fi configurate separat și în meniul de pe transmițător. Cu toate acestea, puteți utiliza pur și simplu funcția Sync pentru a configura aceste setări prin intermediul receptorului.

i Pentru mai multe informații despre funcția de sincronizare, consultați [Sincronizarea dispozitivelor](#).

Pentru a deschide elementul de meniu Setări de sincronizare:

- ▶ Pe ecranul principal, apăsați butonul de selectare pentru a deschide meniul de operare.
- ▶ Rotiți butonul de selectare până când elementul de meniu Setări sincronizare apare în cadrul de selecție:



- ▶ Apăsați butonul de selectare pentru a deschide meniul.

✓ Se afișează următoarea vizualizare:



- ▶ Rotiți butonul de selectare pentru a selecta dintre următoarele opțiuni: Gain (Gain), Low Cut (Reducere sunete joase), Auto Lock (Blocare automată), Display (Afișaj), Cable (Cablul), Power LED Mode (Mod LED alimentare), MIC Line Mode (Mod linie microfon) și Frequency Only (Doar frecvență).

- ▶ Apăsați butonul de selectare pentru a accesa setările pentru opțiunea selectată.



- i** Valoarea setată arată setarea pe care o puteți selecta pentru sincronizare în acest element de meniu. Valoarea Tx arată valoarea setată în prezent pe transmițător.

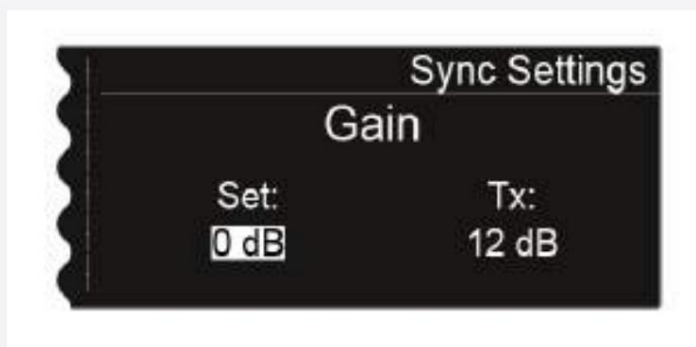

- ▶ Rotiți butonul rotativ pentru a seta valoarea dorită.
- ▶ Apăsați butonul SALVARE pentru a salva setările selectate.

Setări de sincronizare

Următoarele setări pot fi transferate:

Câștig

Reglarea setărilor de amplificare pentru transmițător



Puteți configura următoarele setări pentru Valoarea setată:

- De la -6 dB la 60 dB în trepte de 3 dB
- fără sincronizare, deci această valoare nu este sincronizată



Tăiere joasă

Reglarea filtrului de frecvențe joase pentru transmițător



Puteți configura următoarele setări pentru Valoarea setată:

- 30 Hz până la 120 Hz în trepte de 30 Hz
- fără sincronizare, deci această valoare nu este sincronizată

Blocare automată



Puteți configura următoarele setări pentru Valoarea setată:

- Pornit sau Oprit
- fără sincronizare, deci această valoare nu este sincronizată



Panou de afișare



Puteți configura următoarele setări pentru Valoarea setată:

- Nume, Frecvență sau Presetare •
fără sincronizare, deci această valoare nu este sincronizată

Cablu

Funcția Cable este un emulator de cablu pe care îl puteți configura în 3 etape (Tip 1, Tip 2 și Tip 3). Emularea cablului este dezactivată cu opțiunea Linie.

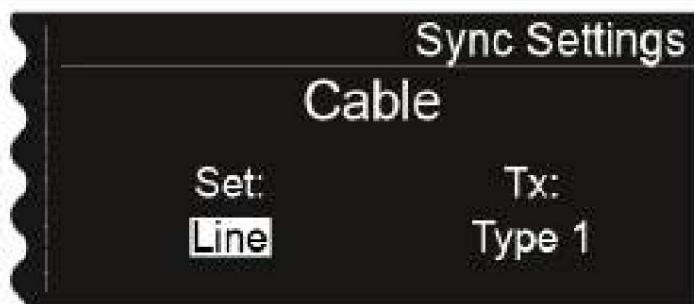

Puteți configura următoarele setări pentru Valoarea setată:

- Linie
- Tip 1, Tip 2 sau Tip 3 • fără
sincronizare, deci această valoare nu este sincronizată



Mod LED de alimentare



Puteți configura următoarele setări pentru Valoarea setată:

- Pornit: LED-ul albastru rămâne aprins continuu.
- Blocare dezactivată: LED-ul albastru se stinge odată ce funcția de blocare este activată.
- fără sincronizare, deci această valoare nu este sincronizată

Mod linie MIC



Puteți configura următoarele setări pentru Valoarea setată:

- Auto: SK 6000 detectează automat dacă este recepționat un semnal de microfon sau un semnal de linie primit.
- MIC: Folosiți această opțiune dacă un microfon este conectat la SK 6000. • LINE: Folosiți această opțiune dacă o sursă de nivel de linie este conectată la SK 6000 printr-un cablu de linie. cablu.
- fără sincronizare, deci această valoare nu este sincronizată



Numai frecvență

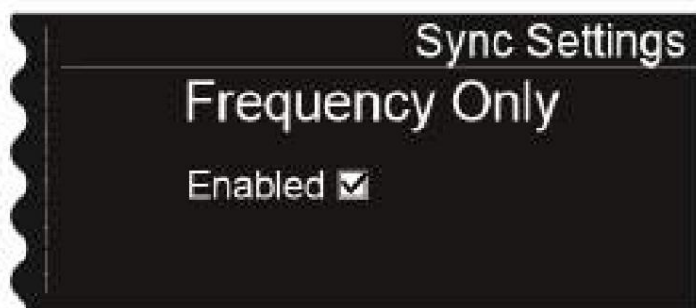

Dacă această opțiune este activată, doar frecvența este transmisă către emițător. Nu sunt transmise alte opțiuni, indiferent de setările lor.



Element de meniu Criptare

Puteți securiza legătura radio dintre emițător și receptor folosind criptarea AES 256.

Pentru a deschide elementul de meniu Criptare:

- ▶ Pe ecranul principal, apăsați butonul de selectare pentru a deschide meniul de operare.
- ▶ Rotiți butonul de selectare până când elementul de meniu Criptare apare în cadrul de selecție:



- ▶ Apăsați butonul de selectare pentru a deschide meniul.
- ✓ Se afișează următoarea vizualizare:



- ▶ Rotiți butonul rotativ pentru a alege între valorile Pornit și Oprit.

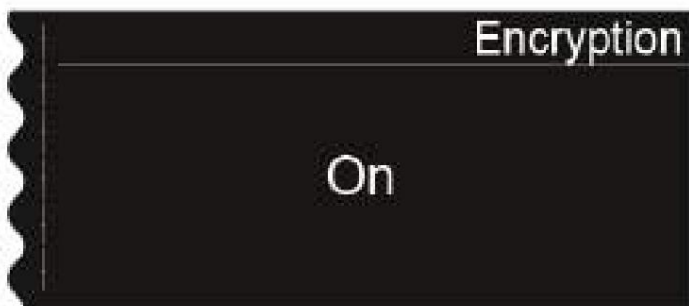



- ▶ Setați valoarea dorită.
- ▶ Apăsați butonul SALVARE pentru a salva selecția.

i Dacă ați activat criptarea, trebuie mai întâi să transferați această setare către transmițător folosind funcția Sync. Consultați [Sincronizarea dispozitivelor](#).
Criptarea nu poate fi activată chiar pe transmițător.



Element de meniu Mod comandă

Dacă utilizați un transmițător care are un buton de comandă, puteți configura ieșirile audio EM 6000 pentru a utiliza butonul de comandă de pe transmițător.

Pentru a deschide elementul de meniu Mod comandă:

- ▶ Pe ecranul principal, apăsați butonul de selectare pentru a deschide meniul de operare.
- ▶ Rotiți butonul rotativ până când elementul de meniu Mod comandă apare în cadrul de selecție:

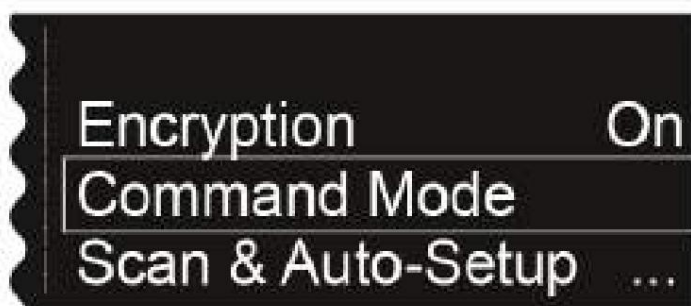

- ▶ Apăsați butonul de selectare pentru a deschide meniul.

✓ Se afișează următoarea vizualizare:

EM 6000:

	Command Mode
Analog	On
AES 3	On

EM 6000 DANTE:

	Command Mode
Analog	On
AES 3	On
Dante a	Talk
Dante b	Mute

i Următoarele ieșiri pot fi atribuite pentru utilizare cu butonul de comandă:

Analogic • : ieșire analogică, ieșire Bal AF XLR sau mufă jack

AES 3 • : ieșire digitală, mufă XLR AES 3

D•ante a, Dante b: două canale separate în rețeaua Dante®

- ▶ Apăsați butonul de comutare pentru a comuta între ieșirile audio.
- ▶ Rotiți butonul de selectare pentru a comuta între nivelurile Pornit, Vorbire și Dezactivare sunet pentru ieșirea audio selectată.



- Activat: Fără funcție de comandă pentru ieșire. Semnalul audio este permanent activ.
- Vorbire: Semnalul audio este dezactivat și este activ numai cât timp butonul Comandă este apăsat.
- Dezactivare sunet: Semnalul audio este activ și este dezactivat numai cât timp butonul Comandă este apăsat.

i Exemplu: Semnalul analogic de ieșire este transmis prin sistemul PA pentru public. Dacă se apasă butonul Command de pe transmițător, semnalul de pe sistemul PA este dezactivat. Semnalul este apoi activat pe canalul Dante din rețeaua Dante®. Tehnicianul de sunet poate auzi semnalul pentru instrucțiuni direcționale.

Command Mode	
Analog	Mute
AES 3	On
Dante a	Talk
Dante b	On



Element de meniu Scanare și configurare automată

EM 6000 vă permite să scanați spectrul de frecvențe și să afișați toate frecvențele libere din intervalul de frecvențe selectat. Configurarea automată a frecvențelor poate fi utilizată pentru a distribui automat frecvențele libere către toate dispozitivele EM 6000 disponibile în rețea.

Puteți selecta intervalul de frecvență care va fi scanat dintre frecvențele predefinite B1 până la B6 sau dintre băncile de frecvență definite de utilizator U1 până la U6 sau le puteți seta manual.

Funcția de configurare automată vă ajută, de asemenea, să configurați o grilă de frecvență echidistantă utilizând banca de frecvență E destinată acestui scop. Pentru mai multe informații despre grila de frecvență echidistantă, consultați [Grila de frecvență echidistantă](#).

Alternativ, puteți utiliza și software-ul Sennheiser Wireless Systems Manager (WSM) sau software-ul Sennheiser Control Cockpit (SCC).

sennheiser.com/wsm

sennheiser.com/control-cockpit

Pregătirea scanării frecvenței și a configurării automate a frecvenței:

- ▶ Activați funcția Configurare automată din elementul de meniu Sistem pentru toate dispozitivele EM 6000 din rețea pe care doriți să le includeți în configurarea automată a frecvenței. Consultați [elementul de meniu Sistem -> Configurare automată](#).
- ✓ Dacă funcția nu este activată pentru un EM 6000, configurarea automată a frecvenței nu poate fi efectuată pentru acest EM 6000.

i Dispozitivul EM 6000 pe care efectuați funcția de configurare automată este definit ca dispozitiv principal în rețea. Celelalte dispozitive adoptă funcția de urmărire.

- ▶ Opriți toate emițătoarele înainte de a efectua scanarea.
- ✓ Dacă emițătoarele sunt încă pornite, acestea sunt detectate ca frecvențe indisponibile iar frecvențele care sunt efectiv disponibile nu pot fi apoi utilizate.
- ▶ Pe ecranul principal, apăsați butonul de selectare pentru a deschide meniul de operare.
- ▶ Rotiți butonul de selectare până când apare elementul de meniu Scanare și configurare automată în cadrul de selecție:



- ▶ Apăsați butonul de selectare pentru a deschide meniul.

Efectuați scanarea de frecvență:

- ▶ În elementul de meniu Scanare și configurare automată, selectați opțiunea Scanare nouă pentru a efectua o scanare completă a mediului.
- ▶ În elementul de meniu Scanare și configurare automată, alegeți Utilizare scanare veche dacă ați efectuat deja o scanare și doriți să adăugați doar un număr mic de dispozitive noi în mediul de producție existent.



- După ce alegeți Scanare nouă, se afișează următoarea vizualizare.





- După ce alegeți Utilizare scanare veche, se afișează rezultatul ultimei scanări.



- ▶ Utilizați opțiunea Scanare veche: Continuați în secțiunea următoare [Editarea frecvențelor afișate](#).
- ▶ Opțiune nouă de scanare: Rotiți butonul rotativ pentru a selecta intervalul de frecvență care va fi scanat:
 - Alegeți Toate pentru setarea Țară pentru a scana întregul interval de frecvență EM 6000.
 - Alegeți SUA, Japonia, China sau Coreea dacă utilizați variante de frecvență specifice pentru emițătoare, astfel încât să fie scanat doar intervalul de frecvență utilizat efectiv.
- ▶ Sau: Apăsați butonul rotativ pentru a seta intervalul de frecvență care va fi scanat manual.



- ✓ Puteți ajusta valoarea rotind butonul rotativ. Apăsați butonul rotativ pentru a vă deplasa înapoi și înapoi între punctele individuale ale frecvențelor.
- ▶ După ce setați intervalul de frecvență care va fi scanat, apăsați butonul de selectare până când opțiunea Start din colțul stânga sus al selecției este afișată cu un fundal alb.



- ▶ Apăsați butonul rotativ pentru a porni scanarea frecvenței. • Scanarea este efectuată. Progresul este afișat în % pe afișaj.



- După efectuarea scanării, rezultatul este afișat. Sunt afișate toate frecvențele libere din intervalul selectat.



Editarea frecvențelor afișate:

- ▶ Apăsați butonul de selectare rapidă.
 - ✓ Opțiunea Petrecere este afișată în stânga jos, pe un fundal alb.
- ▶ Rotiți butonul de selectare rapidă spre dreapta.
 - ✓ Funcția Editare este afișată în colțul din dreapta jos, pe un fundal alb.

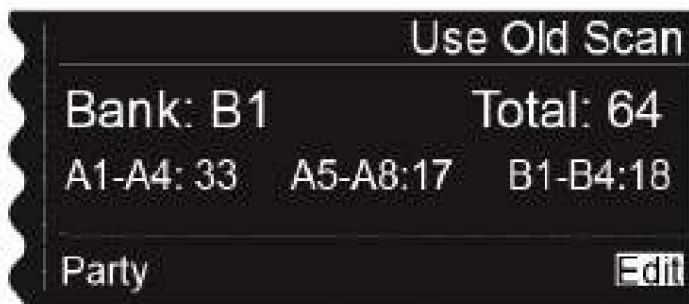

- ▶ Apăsați butonul de selectare pentru a deschide funcția Editare.

Se afișează următoarea vizualizare:

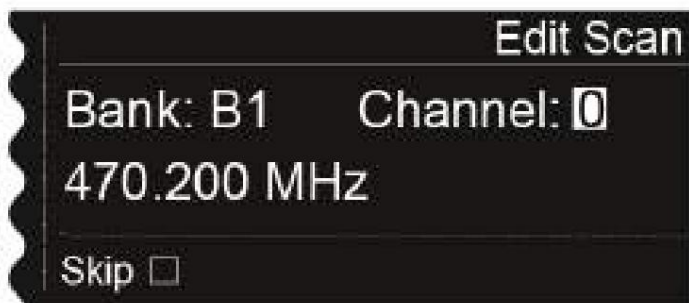

- ▶ Apăsați butonul de selectare pentru a căuta canalul pe care doriți să îl omiteți în timpul configurării automate a frecvenței.

- ▶ Apăsați butonul rotativ

Caseta de selectare pentru opțiunea Omitere este evidențiată cu alb.

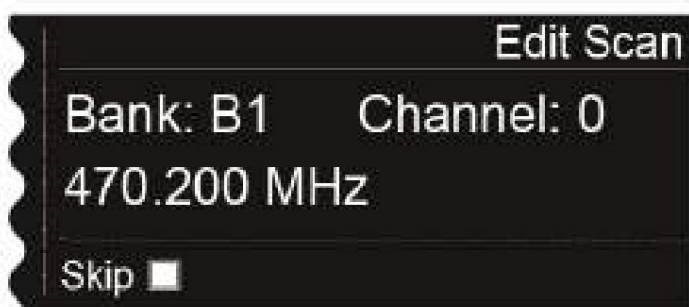

- ▶ Rotiți butonul de selectare pentru a activa opțiunea Salt pentru canalul selectat.

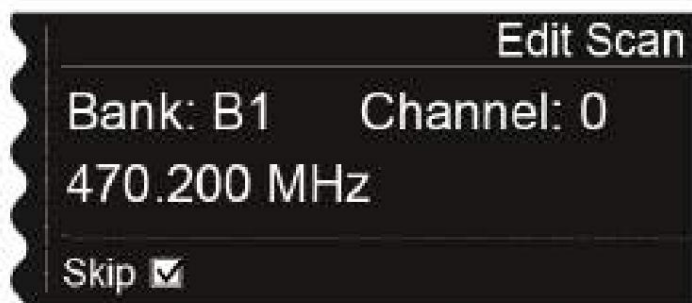

- ▶ Apăsați butonul de selectare pentru a selecta un canal suplimentar pe care să îl omiteți.
- ▶ Apăsați butonul SALVARE pentru a salva setarea.
 - ✓ Puteți apăsa butonul ESC pentru a anula funcția fără a salva.

Pornirea configurării automate a frecvenței:

- i** Dacă ați efectuat scanarea și ați editat frecvențele, puteți porni configurarea automată a frecvențelor. Pe afișaj, opțiunea Party trebuie să fie evidențiată în alb.



- ▶ Apăsați butonul de selectare pentru a afișa pasul următor.





- ▶ Rotiți butonul de selectare pentru a alege dacă setările de sincronizare vor fi transmise și în timpul sincronizării.
 - ✓ Dacă nu activați această opțiune, doar frecvența este trimisă către dispozitivul respectiv. emițătoare.
- ▶ Apăsați butonul rotativ pentru a porni configurarea automată a frecvenței.
 - ✓ Configurarea se efectuează pentru toate receptoarele disponibile în rețea. Notă că opțiunea Auto-Setup din elementul de meniu System trebuie activată pentru toate receptoarele. După finalizarea configurării, următorul mesaj este afișat pe toate afișajele tuturor canalelor de recepție.



- ▶ Sincronizați toate canalele și emițătoarele corespunzătoare folosind funcția Sync ([Sincronizare dispozitive](#)).

i Dacă apăsați butonul ESC pentru un canal, sincronizarea este anulată pentru ambele canale ale EM 6000 respectiv. Totuși, dacă apăsați butonul ESC pentru canalul în care ați pornit funcția de configurare automată, sincronizarea este anulată pentru toate canalele din rețea.

Dispozitivul EM 6000 pe care efectuați funcția de configurare automată este definit ca dispozitiv principal în rețea. Celelalte dispozitive adoptă funcția de urmărire.



Element de meniu Test de mers pe jos

După ce ați configurat și instalat toate receptoarele și emițătoarele pentru evenimentul dvs., vă recomandăm să efectuați un test de mers.

Acest lucru vă permite să verificați dacă este disponibilă o intensitate suficientă a recepției pe întreaga durată a semnalului. zonă utilizată.

Porniți funcția de testare a parcursului în acest element de meniu și apoi parcurgeți întreaga zonă cu o singură emițător. Rezultatele testului de mers vă oferă informații despre calitatea recepției.

Pentru a efectua testul Walktest:

- ▶ Pe ecranul principal, apăsați butonul de selectare pentru a deschide meniul de operare.
- ▶ Rotiți butonul rotativ până când apare elementul de meniu Walktest în cadrul de selecție:



- ▶ Apăsați butonul de selectare pentru a deschide meniul.
- ✓ Se afișează următoarea vizualizare: Opțiunea Start din partea stângă sus a ecranului este deja evidențiată pentru selecție.



- ▶ Apăsați butonul rotativ pentru a porni testul de mers.
- ▶ Parcurgeți întreaga zonă în care doriți să operați sistemul cu transmițătorul.

Următoarele valori sunt înregistrate pe afișaj:



RF A: Recepție de la antena A în dBm

RF B: Recepție de la antena B în dBm

LQI: Calitatea conexiunii ca procent - vezi și [Semnificația indicatorului de calitate a legăturii](#)

AF: Frecvența audio a emițătorului în dBFS

	RF A dBm	RF B dBm	LQI %	AF dBFS
max	-24	-28	100	-69
min	-61	-58	100	-101

În timpul testului de mers, opțiunea Opre din colțul din stânga sus al afișajului este evidențiată ca selecție.

- ▶ Apăsați butonul de avansare pentru a finaliza testul de mers când sunteți gata.



Element de meniu Ieșire AF

În elementul de meniu Ieșire AF, puteți seta nivelul audio care este transmis prin ieșirile audio ale receptorului.

Pentru a efectua setările în elementul de meniu Ieșire AF:

- ▶ Pe ecranul principal, apăsați butonul de selectare pentru a deschide meniul de operare.
- ▶ Rotiți butonul rotativ până când elementul de meniu Ieșire AF apare în cadrul de selecție:



- ▶ Apăsați butonul de selectare pentru a deschide meniul.

✓ Se afișează următoarea vizualizare:



- ▶ Rotiți butonul rotativ pentru a seta valoarea dorită între -10 dB și +18 dB.
- ▶ Apăsați butonul SALVARE pentru a salva valoarea setată.



Element de meniu Ton de testare

EM 6000 oferă o opțiune pentru generarea unui ton de testare.

Îl poți folosi, de exemplu, pentru a verifica ieșirea audio a dispozitivului sau pentru a echilibra canalele de pe consola de mixaj.

Pentru a reda un ton de test în elementul de meniu Ton de test:

- ▶ Pe ecranul principal, apăsați butonul de selectare pentru a deschide meniul de operare.
- ▶ Rotiți butonul rotativ până când elementul de meniu Test Tone apare în cadrul de selecție:



- ▶ Apăsați butonul de selectare pentru a deschide meniul.
- ✓ Se afișează următoarea vizualizare:



- ▶ Rotiți butonul rotativ pentru a seta volumul tonului de testare.



- ✓ Puteți seta volumul tonului de testare între -60 dB și 0 dB.



i În timp ce se redă tonul de test, semnalul audio al transmițătorului este dezactivat.



Element de meniu Editare bancă

Pe lângă băncile de frecvență predefinite B1 până la B6, puteți atribui personal frecvențe băncilor de frecvență definite de utilizator U1 până la U6.

Pentru a efectua setări în elementul de meniu Bank Edit:

- ▶ Pe ecranul principal, apăsați butonul de selectare pentru a deschide meniul de operare.
- ▶ Rotiți butonul rotativ până când elementul de meniu Bank Edit apare în cadrul de selecție:



- ▶ Apăsați butonul de selectare pentru a deschide meniul.

✓ Se afișează următoarea vizualizare:

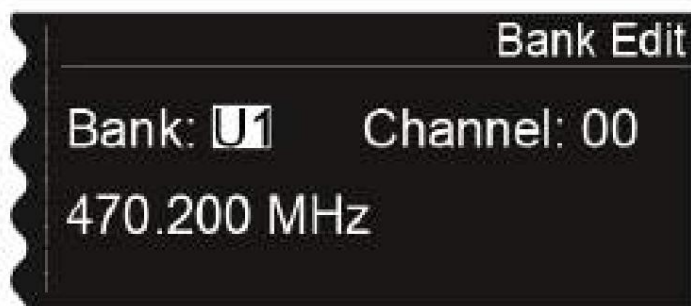

- ▶ Rotiți butonul de selectare pentru a selecta banca de frecvențe dorită (de la U1 la U6).
- ▶ Apăsați butonul de selectare pentru a comuta la selectarea canalului.



- ▶ Rotiți butonul de selectare pentru a selecta canalul dorit (de la 00 la 99).
- ▶ Apăsăți butonul de selectare pentru a comuta la selectarea frecvenței.



- ▶ Rotiți butonul de selectare pentru a seta frecvența dorită pentru banca și canalul selectate.
- ▶ Apăsăți butonul SALVARE pentru a salva setarea.



Element de meniu Sistem

În elementul de meniu Sistem, puteți configura toate setările intersistem. Elementul de meniu Sistem
Elementul de meniu se află în meniul canalului CH 1.

Următoarele sub-elemente sunt disponibile:

Mod de transmisie

- În acest element de meniu, puteți seta modul de transmisie dorit. • Consultați [elementul de meniu Sistem -> Mod de transmisie](#).

Wordclock

- În acest element de meniu, puteți configura setările pentru ceasul de cuvinte. • Consultați [elementul de meniu Sistem -> Ceas de cuvinte](#).

Rețea

- În acest element de meniu, puteți configura setările pentru conexiunea la rețea. • Consultați [elementul de meniu Sistem -> Rețea](#).

ID-ul dispozitivului

- Puteți introduce numele dispozitivului în acest element de meniu. Acest nume este afișat pentru acest EM 6000 în rețea.
- Consultați [elementul de meniu Sistem -> ID dispozitiv](#).

Setări Dante

- În acest element de meniu, puteți configura setările de rețea pentru rețeaua Dante®. Acest element de meniu este disponibil numai cu versiunea de produs EM 6000 DANTE.
- Consultați [elementul de meniu Sistem -> Setări Dante \(doar EM 6000 DANTE\)](#).

Alimentație de rapel

- În acest element de meniu, puteți activa alimentarea pentru un amplificator de antenă extern dacă utilizați antene active la distanță. • Consultați [elementul de meniu Sistem -> Alimentare amplificator](#).

Luminozitate

- În acest element de meniu, puteți seta luminozitatea afișajului. Luminozitatea setată se aplică ambelor afișaje EM 6000. • Consultați [elementul de meniu Sistem -> Luminozitate](#).

Configurare automată

- În acest element de meniu, puteți activa funcția de configurare automată pentru EM 6000. • Consultați [elementul de meniu Sistem -> Configurare automată](#).



Informații

- Acest element de meniu afișează adresa MAC a dispozitivului EM 6000 și versiunea curentă a firmware-ului. Nu puteți configura nicio setare aici.
- Consultați [elementul de meniu Sistem -> Informații](#).

Hardware

- Acest element de meniu afișează informații despre hardware. Nu puteți configura niciun setări aici.
- Consultați [elementul de meniu Sistem -> Hardware](#).

Ajutor

- În acest element de meniu, puteți găsi linkul către versiunea în limba engleză a acestor instrucțiuni manual.
- Consultați [elementul de meniu Sistem -> Ajutor](#).

Actualizare TX

- Acest element de meniu vă permite să efectuați o actualizare de firmware pentru emițătoare.
- Consultați [elementul de meniu Sistem -> Actualizare TX](#).

Resetare

- Această opțiune de meniu vă permite să resetați setările receptorului.
- Consultați [opțiunea de meniu Sistem -> Resetare](#).

Elementul de meniu Sistem -> Mod de transmisie

În acest element de meniu, puteți seta modul de transmisie.

Modul Long Range (LR) este setat din fabrică și, de asemenea, după o resetare. Dacă este necesar, puteți activa modul Link Density (LD) pentru a acomoda și mai multe canale în spectrul de frecvență disponibil.



Pentru informații mai detaliate despre modul Densitate link, consultați [Modul Densitate link](#).

Modul de transmisie este setat în meniul receptorului. Receptorul și emițătorul

trebuie apoi sincronizate (consultați [Sincronizarea dispozitivelor](#)), deoarece nu este posibilă setarea modului de transmisie în meniul emițătorului.



Atât receptorul, cât și emițătorul recepționat trebuie să funcționeze în același timp modul de transmisie pentru ca transmisia de radiofrecvență să funcționeze. Dacă cele două dispozitive sunt setate pe moduri de transmisie diferite, nu se poate stabili o conexiune chiar dacă ambele dispozitive sunt setate pe aceeași frecvență.



i În funcție de versiunea hardware a emițătoarelor SK 6000 și SKM 6000, este posibil să se execute o actualizare de firmware de fiecare dată când se schimbă modul de transmisie pe emițător. Aceasta are loc în timpul procesului de sincronizare și durează aproximativ 90 de secunde. Cu versiunile hardware mai noi ale emițătorului (de la numărul de serie 1469xxxxx încolo), acest lucru nu mai este valabil.

Este posibil să adaptați hardware-ul prin intermediul serviciului de asistență clienți Sennheiser. Pentru a face acest lucru, contactați direct serviciul de asistență clienți la următoarea adresă:

sennheiser.com/support

Pasul 1: Setați modul de transmisie în receptor

- ▶ Rotiți butonul rotativ în elementul de meniu Sistem până când apare elementul de meniu Mod transmisie în cadrul de selecție.
- ▶ Apăsați butonul de selectare pentru a deschide meniul.
 - ✓ Afişajul vă arată opțiunea selectată în prezent.



- ▶ Rotiți butonul rotativ pentru a alege dintre următoarele opțiuni:
 - LR: Selectați această opțiune dacă doriți să utilizați modul Long Range.
 - LD: Selectați această opțiune dacă doriți să utilizați modul Link Density.
- ▶ Apăsați butonul SALVARE pentru a salva setarea.
 - ✓ Când schimbați modul de transmisie, se afișează un mesaj care vă informează că modificarea se va face pe ambele canale ale receptorului.
- ▶ Apăsați din nou butonul SALVARE pentru a confirma acest mesaj și schimbarea modului de transmisie.
 - ✓ Receptorul repornește și comută la modul de transmisie selectat.



Pasul 2: Sincronizați modul de transmisie pe emițător

i Pentru a seta și modul de transmisie selectat în emițătoare, acestea trebuie acum sincronizate cu receptorul. Nu este posibilă setarea modului de transmisie în meniul emițătorului în sine.

▶ Apăsați butonul SYNC pentru canalul dorit de pe receptor și țineți emițătorul în fața interfeței infraroșii a receptorului pentru a sincroniza modul de transmisie pe emițător.

i Dacă receptorul și/sau emițătorul sunt resetate la setările din fabrică, modul LR va fi activ după resetare.



Elementul de meniu Sistem -> Wordclock

În acest element de meniu, puteți configura setările pentru ceasul de cuvinte.

Pentru a face setări în elementul de meniu Sistem -> Ceas Word:

- ▶ Rotiți butonul de selectare în elementul de meniu System până când elementul de meniu Wordclock apare în cadrul de selecție.
- ▶ Apăsați butonul de selectare pentru a deschide meniul.
- ✓ Afişajul vă arată opțiunea selectată în prezent.



- ▶ Rotiți butonul de selectare pentru a alege dintre următoarele opțiuni:
 - Internal 48 kHz: Alegeți această opțiune dacă doriți să utilizați ceasul de cuvinte intern cu o frecvență de ceas de 48 kHz.
 - Intern 96 kHz: Alegeți această opțiune dacă doriți să utilizați ceasul de cuvinte intern cu o frecvență de ceas de 96 kHz.
 - BNC extern: Alegeți această opțiune dacă utilizați un word clock extern care este conectat prin intrarea BNC Wordclock In. Consultați [Conectarea word clock-ului](#).
 - Dante extern: Alegeți această opțiune dacă utilizați un word clock extern conectat prin interfața Dante®. Această opțiune este disponibilă numai cu EM 6000 DANTE.
- ▶ Apăsați butonul SALVARE pentru a salva setarea.

i Pentru mai multe informații despre ceasul de cuvinte, consultați [Scenarii ceas de cuvinte pentru dispozitive digitale audio \(AES3 și Dante®\)](#).



Elementul de meniu Sistem -> Rețea

În acest element de meniu, puteți configura setările pentru conexiunea la rețea.

Pentru a efectua setări în elementul de meniu Sistem -> Rețea:

- ▶ Rotiți butonul de selectare în elementul de meniu Sistem până când elementul de meniu Rețea apare în cadrul de selecție.
- ▶ Apăsați butonul de selectare pentru a deschide meniul.
 - ✓ Afășajul vă arată opțiunea selectată în prezent.
- ▶ Rotiți butonul de selectare pentru a alege dintre următoarele opțiuni: • Mod
IP Auto: Configurarea rețelei se efectuează automat.



- Mod IP mDNS: Dacă utilizați mDNS pentru identificarea dispozitivului în rețea, puteți seta manual adresa IP, masca de rețea și gateway-ul.

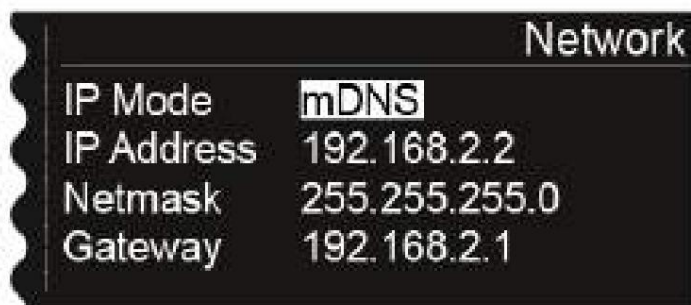



- Mod IP Manual: Puteți seta manual adresa IP, masca de rețea și gateway-ul.

Network	
IP Mode	Manual
IP Address	192.168.2.2
Netmask	255.255.255.0
Gateway	192.168.2.1

- ▶ Apăsați butonul de selectare pentru a comuta între elementele individuale de configurare a rețelei.
- ▶ Rotiți butonul rotativ pentru a seta valoarea.

Network	
IP Mode	Manual
IP Address	192.168.2.2
Netmask	255.255.255.0
Gateway	192.168.2.1

- ▶ Apăsați butonul SALVARE pentru a salva setările.



Elementul de meniu Sistem -> ID dispozitiv

Puteți introduce numele dispozitivului în acest element de meniu. Acest nume este afișat pentru acest dispozitiv electronic (EM). 6000 în rețea.

Pentru a efectua setări în elementul de meniu Sistem -> ID dispozitiv:

- ▶ Rotiți butonul rotativ în elementul de meniu Sistem până când apare elementul de meniu ID dispozitiv. cadrul de selecție.
- ▶ Apăsați butonul de selectare pentru a deschide meniul.
- ✓ Următoarea vizualizare este afișată pe ecran.

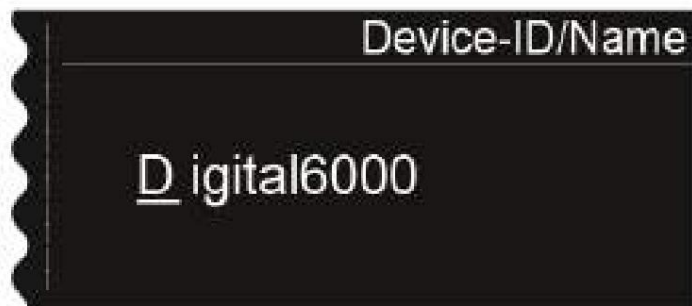

- ▶ Rotiți butonul de selectare pentru a selecta caracterul dorit.
- ▶ Apăsați butonul de selectare pentru a trece la următoarea poziție.
- ▶ Apăsați butonul SALVARE pentru a salva numele setat.



Elementul de meniu Sistem -> Setări Dante (doar EM 6000 DANTE)

În acest element de meniu, puteți configura setările de rețea pentru rețeaua Dante®.

i Acest element de meniu este disponibil numai cu versiunea de produs EM 6000 DANTE.

Pentru a efectua setări în elementul de meniu Sistem -> Setări Dante:

- ▶ Rotiți butonul de selectare în elementul de meniu Sistem până când elementul de meniu Setări Dante apare în cadrul de selecție.
- ▶ Apăsați butonul de selectare pentru a deschide meniul.
- ✓ În elementele de meniu Setări Dante, sunt disponibile următoarele subelemente.

i Rețineți că toate setările pe care le configurați în subelementele și le salvați cu butonul SALVARE sunt marcate cu o stea în meniul Setări Dante. După ce configurați toate setările, trebuie să închideți elementul general din meniul Setări Dante cu butonul SALVARE pentru a aplica setările configurate. Dacă închideți elementul de meniu Setări Dante cu butonul ESC, toate setările sunt eliminate.

ID-ul dispozitivului

- ▶ Acest element de meniu afișează numele dispozitivului sub care este disponibil EM 6000 DANTE în rețeaua Dante®.
- ✓ Nu puteți configura nicio setare aici.





Mod

- ▶ Puteți seta două moduri pentru cele două prize RJ-45 principală și secundară de pe interfața Dante®.
 - Mod Through: Semnalul este conectat în lanț pentru a cascada mai multe EM 6000 Receptoare DANTE. Secvența celor două prize RJ-45 nu este definită. Este detectată automat.
 - Mod redundant: Cele două prize RJ-45 emit același semnal audio ca două rețele separate.
- ▶ Rotiți butonul de selectare pentru a alege între cele două moduri Through și Redundant.
- ▶ Apăsați butonul SALVARE pentru a salva setarea.

Notă: Cablarea incorectă a rețelei Dante® (de exemplu, principală și secundară pe un singur switch) sau comutarea configurației Dante® fără adaptarea cablajului de rețea poate duce la oprirea răspunsului sistemului Dante®.

PrimNet

i Configurația rețelei pentru mufa principală RJ-45.

- ▶ Rotiți butonul rotativ pentru a alege între cele două moduri de atribuire IP: Automat și Manual.

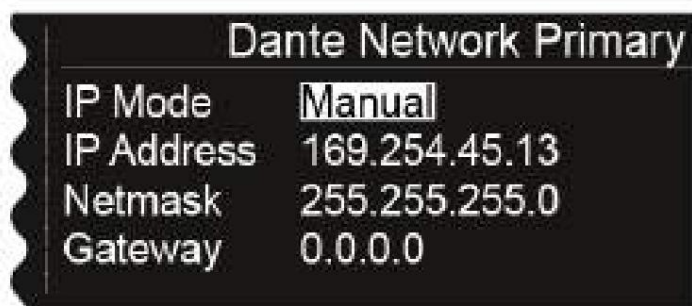

- ▶ Apăsați butonul de selectare pentru a confirma selecția.



- ▶ Apăsați butonul rotativ în modul Manual pentru a comuta între elementele individuale de configurare a rețelei.

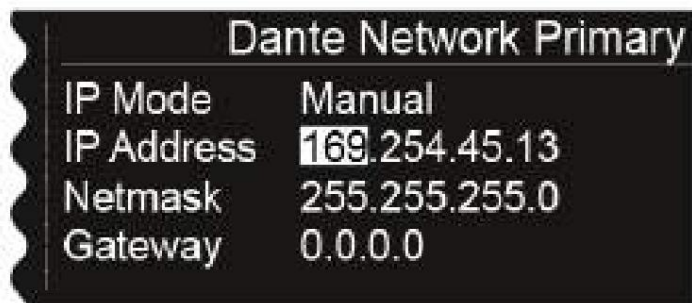

- ▶ Rotiți butonul rotativ pentru a seta valoarea.
- ▶ Apăsați butonul SALVARE pentru a salva setările.

SecNet

- ▶ Configurați setările de rețea pentru mufa RJ-45 secundară ca în subelementul PrimNet.

Informații

- ▶ Acest element de meniu afișează adresa MAC a interfeței Dante®, starea configurației rețelei și versiunea curentă a firmware-ului Dante®.

Nu puteți configura nicio setare aici.

- ▶ Se afișează și tipul dispozitivului:

- Tip dispozitiv Dante 1: EM 6000 DANTE cu o mufă RJ-45 (versiunea veche, fără nu mai este disponibil)
- Tip dispozitiv Dante 2: EM 6000 DANTE cu două mufe RJ-45

Puteți găsi informații despre actualizarea firmware-ului Dante® în secțiunea [Actualizarea firmware-ului Dante®](#).



Sistem -> Element de meniu Booster Feed

În acest element de meniu, puteți activa alimentarea unui amplificator de antenă extern dacă utilizați antene active la distanță.

i Puteți găsi mai multe informații despre antene în [Recomandări pentru folosind antene.](#)

Pentru a face setări în elementul de meniu Sistem -> Ceas Word:

- ▶ Rotiți butonul rotativ în elementul de meniu Sistem până când apare elementul de meniu Alimentare suplimentară în cadrul de selecție.
- ▶ Apăsați butonul de selectare pentru a deschide meniul.
- ✓ Afișajul vă arată opțiunea selectată în prezent.

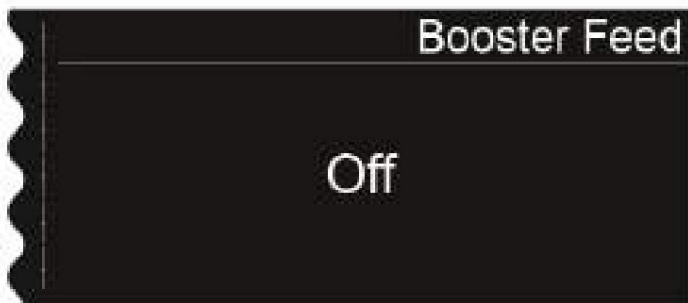

- ▶ Rotiți butonul de selectare pentru a alege între opțiunile Pornit și Oprit.



- ▶ Apăsați butonul SALVARE pentru a salva setarea.
- ▶ Porniți alimentarea cu energie a amplificatoarelor de antenă externe numai dacă utilizați efectiv amplificatoare de antenă externe.



- ✓ Dacă este activată alimentarea cu energie a amplificatoarelor de antenă externe, aceasta devine activă imediat ce EM 6000 este conectat la sistemul de alimentare, indiferent dacă EM 6000 este pornit sau oprit. Consultați [Conectarea/deconectarea EM 6000 la/de la sistemul de alimentare](#).



Elementul de meniu Sistem -> Luminozitate

În acest element de meniu, puteți seta luminozitatea afișajului.

Luminozitatea setată se aplică ambelor afișaje EM 6000.

Pentru a efectua setările în elementul de meniu Sistem -> Luminozitate:

- ▶ Rotiți butonul de selectare în elementul de meniu Sistem până când elementul de meniu Luminozitate apare în cadrul de selecție.
- ▶ Apăsați butonul de selectare pentru a deschide meniul.
- ✓ Următoarea vizualizare este afișată pe ecran.

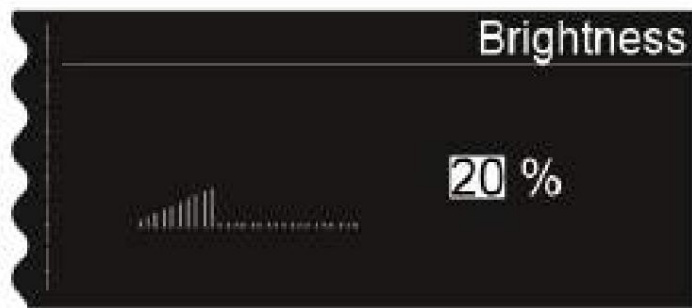

- ▶ Rotiți butonul de selectare pentru a seta luminozitatea dorită a afișajului.
- ▶ Apăsați butonul SALVARE pentru a salva setarea.



Elementul de meniu Sistem -> Configurare automată

În acest element de meniu, puteți activa funcția de configurare automată pentru EM 6000.

Dacă funcția este activată aici, se poate efectua o configurare automată a frecvenței pentru acest EM 6000. Consultați [elementul de meniu Scanare și configurare automată](#).

Pentru a efectua setările în elementul de meniu Sistem -> Configurare automată:

- ▶ Rotiți butonul rotativ în elementul de meniu Sistem până când apare elementul de meniu Configurare automată, cadrul de selecție.
- ▶ Apăsați butonul de selectare pentru a deschide meniul.
- ✓ Afășajul vă arată opțiunea selectată în prezent.



- ▶ Rotiți butonul de selectare pentru a alege între opțiunile Pornit și Oprit.

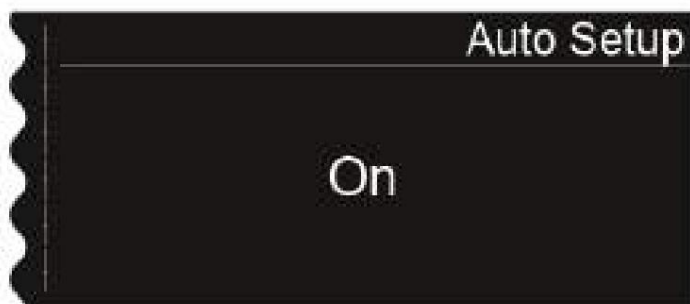

- ▶ Apăsați butonul SALVARE pentru a salva setarea.



Elementul de meniu Sistem -> Informații

Acest element de meniu afișează adresa MAC a dispozitivului EM 6000 și versiunea curentă a firmware.

Nu puteți configura nicio setare aici.

Pentru a afișa informații în elementul de meniu Sistem -> Informații:

- ▶ Rotiți butonul rotativ în elementul de meniu Sistem până când apare elementul de meniu Informații. cadru de selecție.
- ▶ Apăsați butonul de selectare pentru a deschide meniul.
- ✓ Următoarea vizualizare este afișată pe ecran.

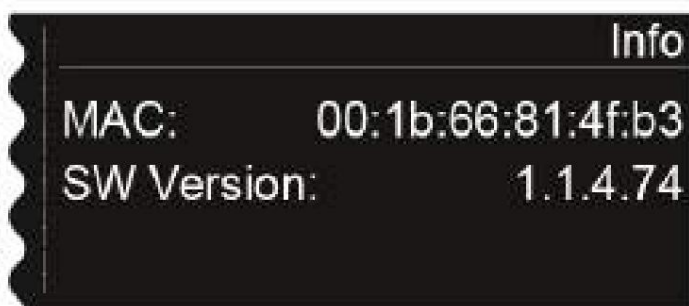



Elementul de meniu Sistem -> Hardware

Acest element de meniu afișează informații despre hardware.

Nu puteți configura nicio setare aici.

Pentru a afișa informații în elementul de meniu Sistem -> Hardware:

- ▶ Rotiți butonul de selectare în elementul de meniu Sistem până când apare elementul de meniu Hardware în cadrul de selecție.
- ▶ Apăsați butonul de selectare pentru a deschide meniul.
- ✓ Următoarea vizualizare este afișată pe ecran.





Elementul de meniu Sistem -> Ajutor

În acest element de meniu, puteți găsi linkul către versiunea în limba engleză a acestui manual de instrucțiuni.



Elementul de meniu Sistem -> Actualizare TX

Acest element de meniu vă permite să efectuați o actualizare de firmware pentru emițătoare.

Această actualizare este recomandată după ce efectuați o actualizare de firmware pentru receptor (consultați [Actualizarea firmware-ului receptorului](#)).

Pentru a actualiza firmware-ul unui transmițător în elementul de meniu Sistem -> Actualizare TX:

- ▶ Rotiți butonul rotativ în elementul de meniu Sistem până când apare elementul de meniu Actualizare TX. cadrul de selecție.
- ▶ Apăsați butonul de selectare pentru a deschide meniul.
- ✓ Următoarea vizualizare este afișată pe ecran.

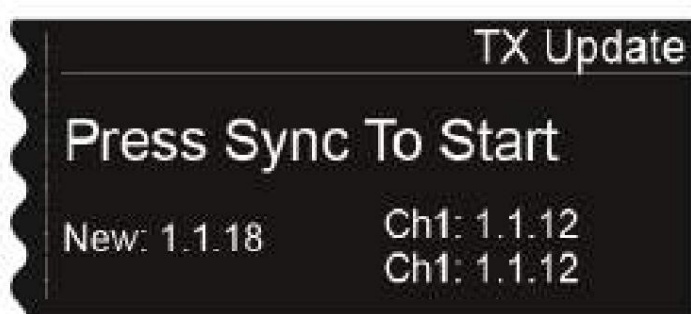

- ▶ Se afișează următoarele informații:
 - Nou afișează versiunea noului firmware disponibilă după actualizarea firmware-ului. actualizare pentru receptor. •
 - Ch1 afișează firmware-ul instalat în prezent pe emițător pentru canalul de recepție CH 1. • Ch2 afișează firmware-ul instalat în prezent pe emițător pentru canalul de recepție CH 2.
- ▶ Apăsați butonul Sincronizare pentru canalul dorit.
- ▶ Țineți emițătorul și interfața sa în infraroșu în fața interfeței în infraroșu a receptor. Consultați [Sincronizarea dispozitivelor](#).
- ▶ Asigurați-vă că nu întrerupeți procesul.
- ✓ Dacă actualizarea firmware-ului este întreruptă, următoarea pictogramă este afișată pe afișajul transmițătorului.



- ▶ Dacă acesta este cazul, repetați procesul.



Sistem -> Element de meniu Resetare

Această opțiune de meniu vă permite să resetați setările receptorului.

Există două opțiuni:

- Resetare: Toate setările, cu excepția setărilor de rețea și a frecvenței definite de utilizator. Băncile U1 până la U6 sunt resetate.
- Resetare din fabrică: Toate setările sunt resetate la setările din fabrică.

Pentru a reseta setările receptorului în elementul de meniu Sistem -> Resetare:

- ▶ Rotiți butonul rotativ în elementul de meniu Sistem până când apare elementul de meniu Resetare. cadru de selecție.
- ▶ Apăsați butonul de selectare pentru a deschide meniul.
- ▶ Alegeți una dintre cele două opțiuni Resetare sau Resetare la setările din fabrică și apăsați butonul de avans pentru a confirma selecția.
- ▶ Apăsați butonul SALVARE pentru a salva setarea.



Actualizarea firmware-ului receptorului

Puteți actualiza firmware-ul pentru receptorul EM 6000 utilizând software-ul Sennheiser Wireless Systems Manager (WSM) sau software-ul Sennheiser Control Cockpit (SCC).

- ▶ Pentru a face acest lucru, conectați EM 6000 la o rețea (consultați [Conectarea EM 6000 la o rețea](#)).
- ▶ Stabiliți conexiunea cu software-ul WSM sau Control Cockpit.

i Pentru mai multe informații despre controlul dispozitivelor prin intermediul software-ului Sennheiser Wireless Systems Manager (WSM) sau Sennheiser Control Cockpit (SCC), consultați manualul de instrucțiuni al software-ului. Puteți descărca software-ul aici:
sennheiser.com/wsm
sennheiser.com/control-cockpit

Firmware-ul pentru interfața Dante® a dispozitivului EM 6000 DANTE nu poate fi actualizat prin WSM sau Control Cockpit.

- Consultați [Actualizarea firmware-ului interfeței Dante®](#).

Pentru a actualiza firmware-ul transmițătorului, accesați Sistem -> Actualizare TX din meniul EM 6000.

- Consultați [elementul de meniu Sistem -> Actualizare TX](#).

i Puteți găsi cea mai recentă versiune de firmware pe pagina produsului Digital 6000 sau în Zona de descărcare a site-ului web Sennheiser:
sennheiser.com/digital-6000
sennheiser.com/download



Actualizarea firmware-ului interfeței Dante®

Pentru a actualiza interfața Dante® (Audinate Brooklyn II) pentru EM 6000 DANTE, aveți nevoie de software-ul Firmware Updater de la Audinate.

Îl puteți accesa folosind linkul de mai jos:

audinate.com/products/firmware-update-manager

- ▶ Pentru a actualiza firmware-ul, conectați computerul la interfața Dante® a dispozitivului EM. 6000 DANTE cu un cablu de rețea.

i Puteți găsi cea mai recentă versiune de firmware pe pagina produsului Digital 6000 sau în Zona de descărcare a site-ului web Sennheiser:

sennheiser.com/digital-6000

sennheiser.com/download

Folosiți doar firmware-ul furnizat de Sennheiser pentru interfața Dante® (Audinate Brooklyn II), deoarece acest firmware este optimizat pentru Digital 6000. Firmware-ul oferit pe site-ul web Audinate nu este optimizat pentru Digital 6000 și poate cauza funcționarea necorespunzătoare a produsului.



Transmițător portabil SKM 6000

Aceste secțiuni conțin informații despre instalarea, pornirea și operarea transmițătorului portabil SKM 6000.

Prezentare generală a produsului

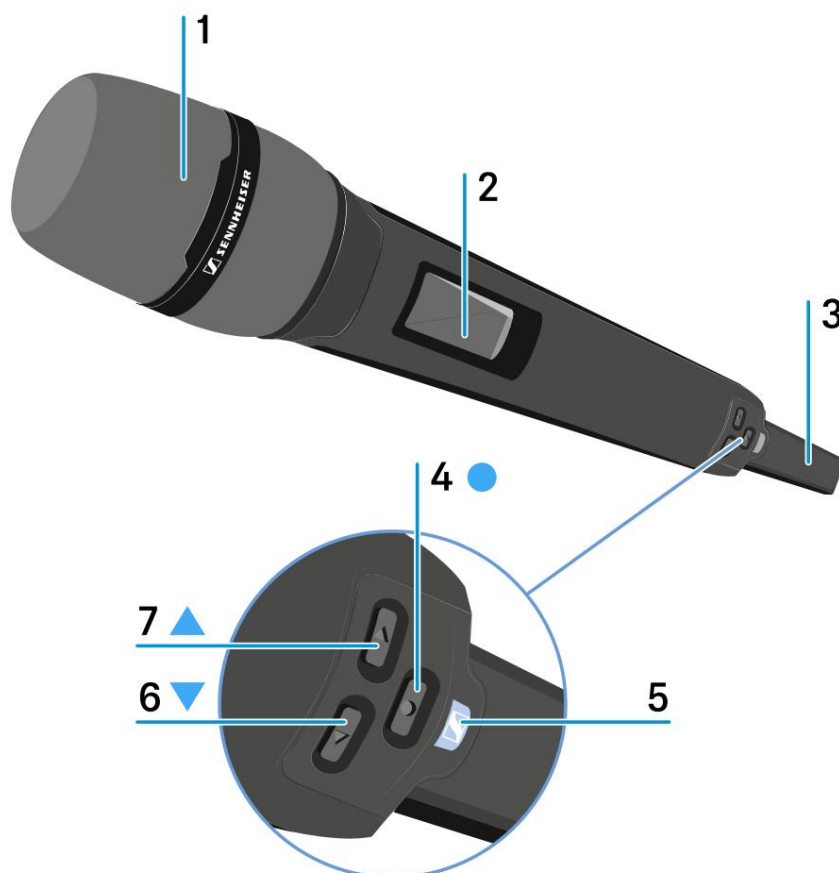

1 Cap de microfon deșurubat

Consultați [Înlocuirea modului de microfon](#)

2 Panou de afișare

Consultați [afișajele de pe panoul de afișare al transmițătorului portabil SKM 6000](#)

Compartiment pentru 3 baterii reîncărcabile BA 60/baterii B 60

Consultați [Introducerea și scoaterea bateriei reîncărcabile BA 60](#)

Consultați [Introducerea și scoaterea compartimentului bateriei B 60](#)

4 Buton SETARE

Deschideți un element de meniu

Salvarea unei setări în meniu

Consultați [Operarea meniului emițătorului portabil SKM 6000](#)



5 Buton PORNIT/OPRIT (ESC)

Pornirea sau oprirea transmițătorului

Consultați [Pornirea și oprirea SKM 6000](#)

Funcția Escape din meniu

Consultați [Operarea meniului emițătorului portabil SKM 6000](#)

6 Buton JOS

Navigați prin meniul de operare al transmițătorului

Modificarea valorilor în meniul de operare

Consultați [Operarea meniului emițătorului portabil SKM 6000](#)

Buton 7 SUS

Navigați prin meniul de operare al transmițătorului

Modificarea valorilor în meniul de operare

Consultați [Operarea meniului emițătorului portabil SKM 6000](#)



Introducerea și scoaterea bateriei reîncărcabile BA 60

- i** Vă recomandăm să utilizați bateria reîncărcabilă BA 60 în locul compartimentului pentru baterii B 60. Puteți găsi mai multe informații despre acest subiect în secțiunea [Baterii reîncărcabile și compartimente pentru baterii](#).

OBSERVA



Deteriorarea transmițătorului portabil și/sau a bateriei/bateriei reîncărcabile compartiment

Dacă atingeți următoarele contacte, acestea se pot murdări sau îndoi.

- Încărcarea bateriei reîncărcabile BA 60 și contacte de date
- Contacte compartiment baterii B 60

- ▶ Nu atingeți contactele bateriei reîncărcabile BA 60 sau contactele compartimentului bateriei B 60.



- ▶ Încărcați bateria reîncărcabilă BA 60 înainte de prima utilizare. Pentru informații despre încărcare, consultați [Încărcarea bateriilor reîncărcabile în încărcătorul L 6000](#).





Pentru a introduce bateria reîncărcabilă BA 60 în transmiiătorul portabil SKM 6000:

- ▶ Introduceți bateria reîncărcabilă BA 60 în emițătorul portabil SKM 6000 așa cum se arată în figură, până când se aude un clic de fixare.





Pentru a scoate bateria reîncărcabilă BA 60 din transmîțătorul portabil SKM 6000:

- ▶ Apăsați cele două cleme așa cum se arată în figură și scoateți bateria reîncărcabilă BA 60 din emițătorul portabil SKM 6000.

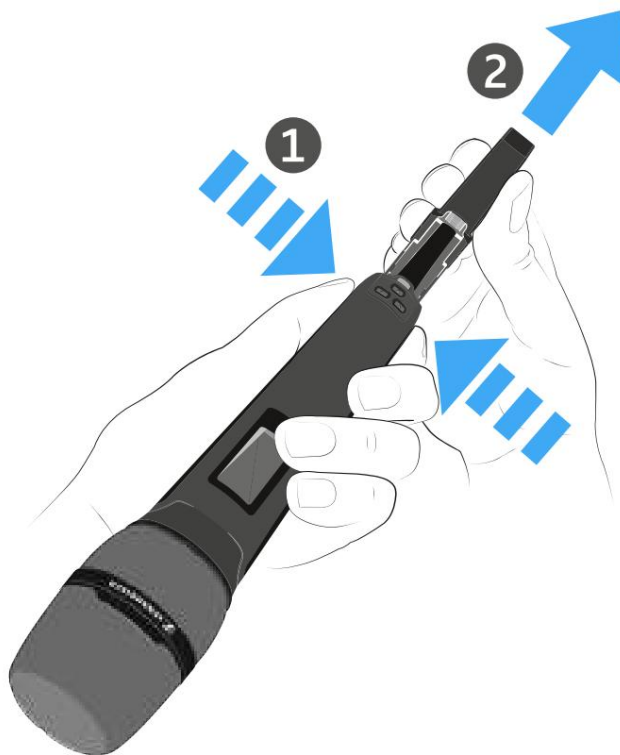



Introducerea și scoaterea compartimentului bateriei B 60

i Vă recomandăm să utilizați bateria reîncărcabilă BA 60 în locul compartimentului pentru baterii B 60. Puteți găsi mai multe informații despre acest subiect în secțiunea [Baterii reîncărcabile și compartimente pentru baterii](#).

OBSERVA



Deteriorarea transmițătorului portabil și/sau a bateriei/bateriei reîncărcabile compartiment

Dacă atingeți următoarele contacte, acestea se pot murdări sau îndoi.

- Încărcarea bateriei reîncărcabile BA 60 și contacte de date
- Contacte compartiment baterii B 60

▶ Nu atingeți contactele bateriei reîncărcabile BA 60 sau contactele compartimentului bateriei B 60.



Înainte de a utiliza compartimentul pentru baterii, trebuie să introduceți bateriile așa cum se arată în figură.



- ▶ Vă rugăm să respectați polaritatea corectă atunci când introduceți bateriile.
- ▶ Folosiți doar baterii AA de înaltă calitate (de exemplu, baterii cu litiu sau alcaline cu mangan) sau baterii reîncărcabile NiMH de înaltă calitate în compartimentul pentru baterii B 60.

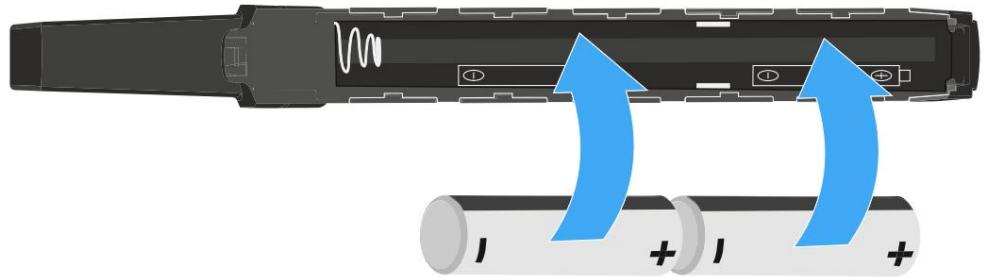

Pentru a introduce compartimentul bateriei B 60 în emițătorul portabil SKM 6000:

- ▶ Introduceți compartimentul pentru baterii B 60 în emițătorul portabil SKM 6000 așa cum se arată în figură, până când se fixează cu un clic.





Pentru a scoate compartimentul bateriei B 60 din transmiiătorul portabil SKM 6000:

- ▶ Apăsați cele două cleme așa cum se arată în figură și trageți compartimentul pentru baterii B 60 din emițătorul portabil SKM 6000.

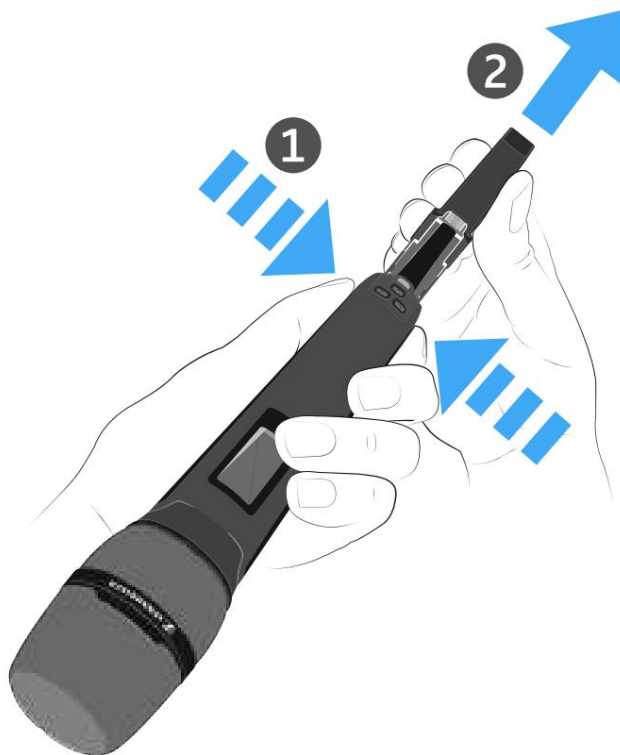



Înlocuirea modulului de microfon

Recomandăm utilizarea următoarelor module de microfon cu dispozitivul portabil SKM 6000 transmisi ător.

- MMD 835-1 | Modul de microfon dinamic cu model cardioid, articol nr. 502575 • MMD 845-1 | Modul de microfon dinamic cu model de preluare supercardioid, articol nr. 502576
- MME 865-1 | Modul de microfon cu condensator cu model de captare supercardioid, articol nr. 502581
- MMD 935-1 | Modul de microfon dinamic cu model cardioid, articol nr. 502577 • MMD 945-1 | Modul de microfon dinamic cu model de preluare supercardioid, articol nr. 502579
- MMK 965-1 | Modul de microfon cu condensator cu model selectabil: cardioid și supercardioid, articol nr. 502582 (negru) / 502584 (nichel)
- Neumann KK 204 | Modul de microfon cu condensator cu model cardioid, nr. articol 008652 (negru) / 008651 (nichel)
- Neumann KK 205 | Modul de microfon cu condensator cu model de captare supercardioid, cod articol 008654 (negru) / 008653 (nichel)
- MM 435 | Modul de microfon dinamic cu model cardioid, articol nr. 508829 • MM 445 | Modul de microfon dinamic cu model de captare supercardioid, articol nr. 508830
- ME 9002 | Modul de microfon cu condensator cu model omnidirecțional, nr. articol 502587
- ME 9004 | Modul microfon condensator cu model cardioid, articol nr. 502588 • ME 9005 | Modul microfon condensator cu model supercardioid, articol nr. 502589
- MD 9235 | Modul dinamic de microfon cu model de captare supercardioid, articol nr. 502586 (nichel) / 502591 (nichel-negru)



OBSERVA



Deteriorarea modului microfonului

Dacă atingeți contactele, acestea se pot murdări sau îndoi.

- ▶ Nu atingeți contactele transmițătorului portabil sau modulul microfonului. contacte.





Pentru a înlocui modulul microfonului:

- ▶ Înșurubați sau deșurubați modulul microfonului pe sau de la emițătorul portabil, așa cum se arată în figură.



i La unele module de microfon, partea superioară a coșului de microfon poate fi deșurubată. Asigurați-vă că deșurubați întotdeauna complet modulul de microfon.



Pornirea și oprirea SKM 6000

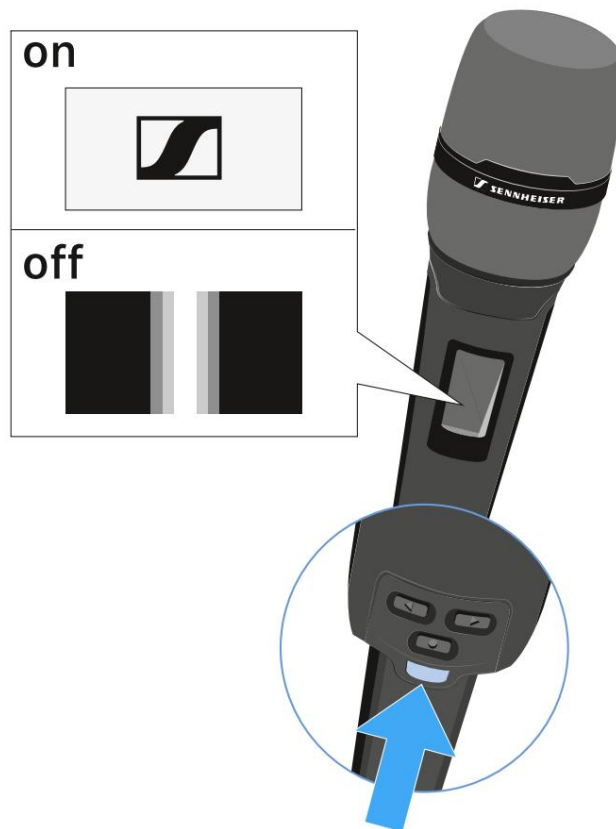

Pentru a porni SKM 6000:

- ▶ Țineți apăsat butonul ON/OFF până când pe afișaj apare sigla Sennheiser.

Pentru a opri SKM 6000:

- ▶ Țineți apăsat butonul ON/OFF până când afișajul se stinge.



Afișajele de pe panoul de afișare al transmițătorului portabil SKM 6000

Puteți vizualiza următoarele informații pe afișajul transmițătorului.



Durata de viață rămasă a bateriei



4:10

Afișează durata de viață rămasă a bateriei și timpul de funcționare al transmițătorului.

Ora este afișată numai dacă se utilizează bateria reîncărcabilă BA 60.

Pentru bateriile normale, este afișat doar nivelul de încărcare al bateriilor, fără informații despre timp.

i Pentru mai multe informații despre bateriile reîncărcabile și baterii, consultați [Bateriile reîncărcabile și compartimentele pentru baterii.](#)

Frecvență

637.250

Afișează frecvența setată.

Alternativ, numele legăturii radio poate fi afișat și aici.

Consultați [Operarea meniului emițătorului portabil SKM 6000](#)

Criptare



Legătura radio dintre receptor și emițător este securizată cu criptare AES 256.



Criptarea poate fi setată doar pe receptor, nu și pe emițător.

Consultați [Criptarea legăturii radio](#)

Funcție de blocare



Blocarea este activată pe transmițător.

Consultați [Operarea meniului emițătorului portabil SKM 6000](#)

Mod de transmisie (LR/LD)



Modul standard de transmisie al emițătoarelor din seria Digital 6000 este modul Long Range (LR). Prin urmare, emițătoarele din seria Digital 6000 sunt compatibile cu EM 9046 și EK 6042 dacă sunt operate în modul Long Range.

Dacă este necesar, modul Link Density (LD) poate fi activat în meniul EM 6000 (consultați [elementul de meniu Sistem -> Mod de transmisie](#)) pentru a acomoda și mai multe canale în spectrul de frecvență disponibil.



Pentru informații mai detaliate despre modul Densitate link, consultați [Modul Densitate link](#).



Operarea meniului emițătorului portabil SKM 6000

Navigarea prin meniu și efectuarea de modificări.

i [Prezentare generală a produsului](#)

Pentru a deschide meniul:

- ▶ Apăsați butonul SETARE.
- ✓ Meniul de operare este afișat pe panoul de afișare al transmițătorului.
- ▶ Apăsați butoanele SUS sau JOS pentru a naviga prin elementele individuale ale meniului.
- ▶ Apăsați butonul SET pentru a deschide elementul de meniu selectat.

După ce deschideți un element de meniu, puteți face modificări după cum urmează:

- ▶ Apăsați butoanele SUS sau JOS pentru a seta valoarea afișată.
- ▶ Apăsați butonul SET pentru a salva setarea.
- ▶ Apăsați butonul ESC (ON/OFF) pentru a părăsi elementul de meniu fără a salva setarea.

Element de meniu Ajustare

În acest element de meniu, puteți ajusta o frecvență în pași de 25 kHz.



Când salvați setarea, frecvența setată este atribuită automat presetării de frecvență definite de utilizator U, emițătorul portabil comută de la presetarea de frecvență setată până în prezent la presetarea de frecvență U și trimite un semnal radio către frecvența setată.

i Respectați cerințele și restricțiile generale de utilizare a frecvențelor la următoarea adresă:
sennheiser.com/sifa



Element de meniu presetat

Acest element de meniu afișează frecvența presetată U împreună cu frecvența corespunzătoare.



Nu puteți configura nicio setare aici.



Nume element de meniu

În acest element de meniu, puteți seta un nume liber selectabil pentru emițător.



Numele poate avea până la opt caractere.

- i** Dacă introduceți un nume pentru legătura radio în elementul de meniu Nume de pe receptor și sincronizați receptorul cu un emițător, numele introdus în emițător va fi este suprascris cu numele introdus în receptor.



Element de meniu Câștig

În acest element de meniu, puteți regla amplificarea de intrare în trepte de 3 dB.



Alternativ, puteți ajusta amplificarea de intrare în receptor și să o sincronizați cu transmițătorul. Consultați [elementul de meniu Setări sincronizare](#).

i Intervalul în care poate fi ajustată intrarea variază în funcție de modulul de microfon utilizat.



Element de meniu Low Cut

În acest element de meniu, puteți ajusta valoarea filtrului de reducere a frecvențelor joase.



Setare: 60 Hz, 80 Hz, 100 Hz, 120 Hz

Alternativ, puteți regla filtrul de frecvențe joase din receptor și îl puteți sincroniza cu transmițătorul. Consultați [elementul de meniu Setări sincronizare](#).



Afișați elementul de meniu

În acest element de meniu, puteți alege dacă ecranul principal de pe afișajul emițătorului afișează frecvența setată, frecvența presetată sau numele emițătorului sau al legăturii radio.



Alternativ, puteți ajusta afișajul ecranului principal din receptor și îl puteți sincroniza cu transmițătorul. Consultați [elementul de meniu Setări sincronizare](#).



Blocare element de meniu

În acest element de meniu, puteți activa sau dezactiva blocarea transmițătorului.



Alternativ, puteți ajusta și blocarea în receptor și o puteți sincroniza cu transmițătorul. Consultați [elementul de meniu Setări sincronizare](#).

Pentru a activa blocarea:

- ▶ Deschideți elementul de meniu Blocare și setați valoarea la Activat.
- ▶ Salvați introducerea apăsând butonul SET.
- ✓ Funcția de blocare automată va rămâne activată.

Pentru a dezactiva temporar funcția de blocare:

- ▶ Apăsați butonul PORNIT/OPRIT/ESC.
- ✓ Mesajul BLOCAT este afișat pe afișaj.
- ▶ Apăsați butonul SUS sau JOS.
- ✓ Mesajul DEBLOCARE este afișat pe afișaj.
- ▶ Apăsați butonul SETARE.
- ✓ Funcția de blocare este acum dezactivată temporar.

Puteți modifica setările după cum este necesar în meniu. Funcția de blocare este reactivată după 10 secunde de inactivitate.

Pentru a dezactiva blocarea:

- ▶ Deschideți elementul de meniu Blocare și setați valoarea la Dezactivat.
- ▶ Salvați introducerea apăsând butonul SET.
- ✓ Funcția de blocare automată va rămâne dezactivată.



Element de meniu Ton de testare

În acest element de meniu, puteți activa un ton de test de 1 kHz pe care transmițătorul îl transmite în locul semnalului de intrare.



Folosiți această funcție pentru a nivela sistemul și în timpul testului de mers.



Element de meniu Mod LED

În acest element de meniu, puteți seta comportamentul LED-ului albastru din butonul ON/OFF/ESC.



PORNIT: LED-ul albastru rămâne aprins continuu.

LCKOFF: LED-ul albastru se stinge odată ce funcția de blocare este activată.



Resetare element de meniu

În acest element de meniu, puteți reseta setările emițătorului la setările din fabrică.





Element de meniu Informații

În acest element de meniu, puteți afișa versiunea de firmware instalată și intervalul de frecvență general pentru emițător.





Actualizarea firmware-ului transmițătorului

Firmware-ul transmițătorului este actualizat prin intermediul receptorului.

▶ Actualizați firmware-ul transmițătorului prin intermediul funcției TX Update din elementul de meniu System de pe receptor.

✓ Consultați [elementul de meniu Sistem -> Actualizare TX](#).



Transmițător bodypack SK 6000

Aceste secțiuni conțin informații despre instalarea, pornirea și operarea transmițătorului de bodypack SK 6000.

Prezentare generală a produsului

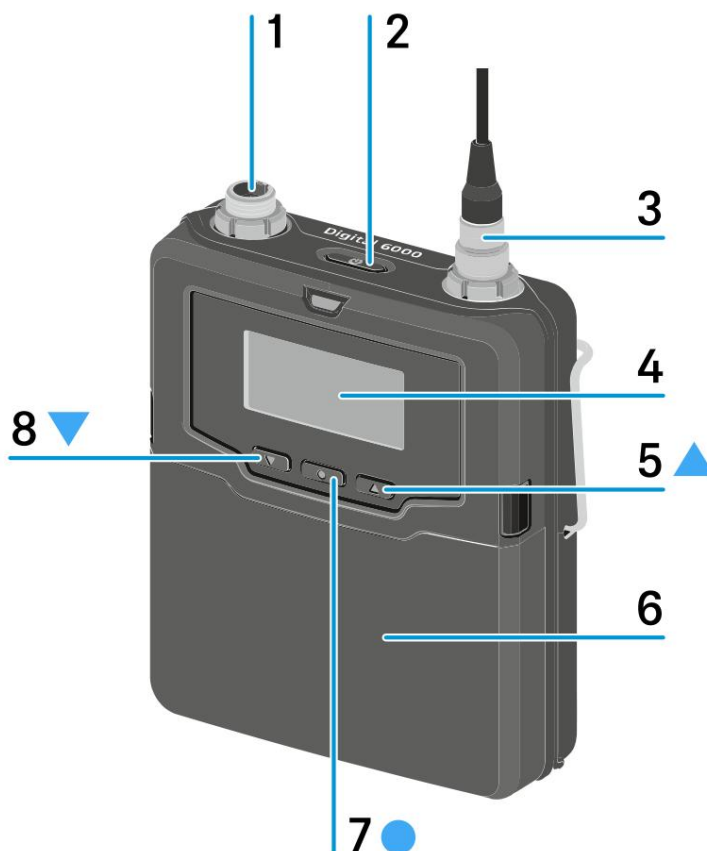

1 conector audio cu 3 pini

Consultați [Conectarea unui microfon](#)

Consultați [Conectarea unui instrument sau a unei surse de linie](#)

2 Buton PORNIT/OPRIT (ESC)

Pornirea sau oprirea transmițătorului

Consultați [Pornirea și oprirea SK 6000](#)

Funcția Escape din meniu

Consultați [Operarea meniului transmițătorului de bodypack SK 6000](#)

3 Mufă antenă

Consultați [Montarea antenei](#)



4 Panou de afișare

Consultați [afișajele de pe panoul de afișare al transmțătorului de bodypack SK 6000](#)

5 Buton SUS

Navigați prin meniul de operare al transmțătorului

Modificarea valorilor în meniul de operare

Consultați [Operarea meniului transmțătorului de bodypack SK 6000](#)

6 baterii reîncărcabile BA 61/compartiment pentru baterii B 61

Consultați [Introducerea și scoaterea bateriei reîncărcabile BA 61](#)

Consultați [Introducerea și scoaterea compartimentului bateriei B 61](#)

7 Buton SETARE

Deschideți un element de meniu

Salvarea unei setări în meniu

Consultați [Operarea meniului transmțătorului de bodypack SK 6000](#)

8 Buton JOS

Navigați prin meniul de operare al transmțătorului

Modificarea valorilor în meniul de operare

Consultați [Operarea meniului transmțătorului de bodypack SK 6000](#)



Introducerea și scoaterea bateriei reîncărcabile BA 61

- i** Vă recomandăm să utilizați bateria reîncărcabilă BA 61 în locul compartimentului pentru baterii B 61. Puteți găsi mai multe informații despre acest subiect în secțiunea [Baterii reîncărcabile și compartimente pentru baterii](#).

OBSERVA



Deteriorarea transmițătorului bodypack și/sau a bateriei/bateriei reîncărcabile compartiment

Dacă atingeți următoarele contacte, acestea se pot murdări sau îndoi.

- Contacte de alimentare și contacte ale transmițătorului bodypack
 - Încărcarea bateriei reîncărcabile BA 61 și contacte de date
 - Contacte compartiment baterii B 61
- ▶ Nu atingeți contactele bateriei reîncărcabile BA 61 sau bateria B 61. contactele compartimentului.





- ▶ Încărcați bateria reîncărcabilă BA 61 înainte de prima utilizare. Pentru informații despre încărcare, consultați [Încărcarea bateriilor reîncărcabile în încărcătorul L 6000](#).

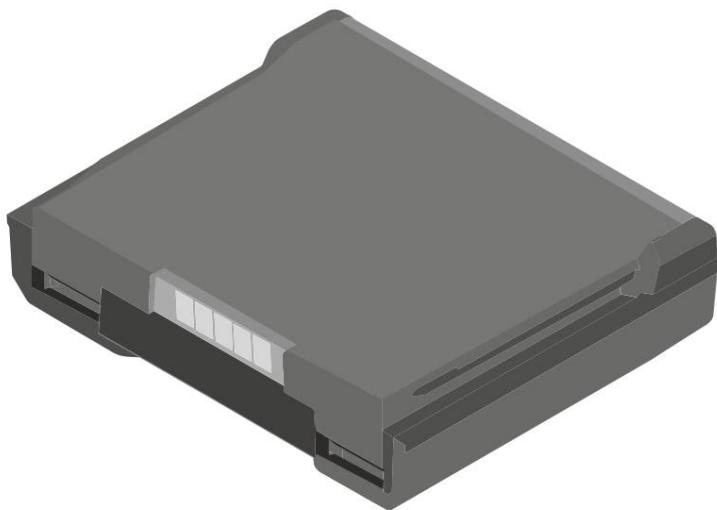



Pentru a introduce bateria reîncărcabilă BA 61 în transmițătorul bodypack SK 6000:

- ▶ Introduceți bateria reîncărcabilă BA 61 în transmițătorul de bodypack SK 6000 așa cum se arată în figură, până când se aude un clic de fixare în poziție.





Pentru a scoate bateria reîncărcabilă BA 61 din transmîțătorul bodypack SK 6000:

- ▶ Apăsați cele două cleme așa cum se arată în figură și scoateți bateria reîncărcabilă BA 61 din transmîțătorul de bodypack SK 6000.

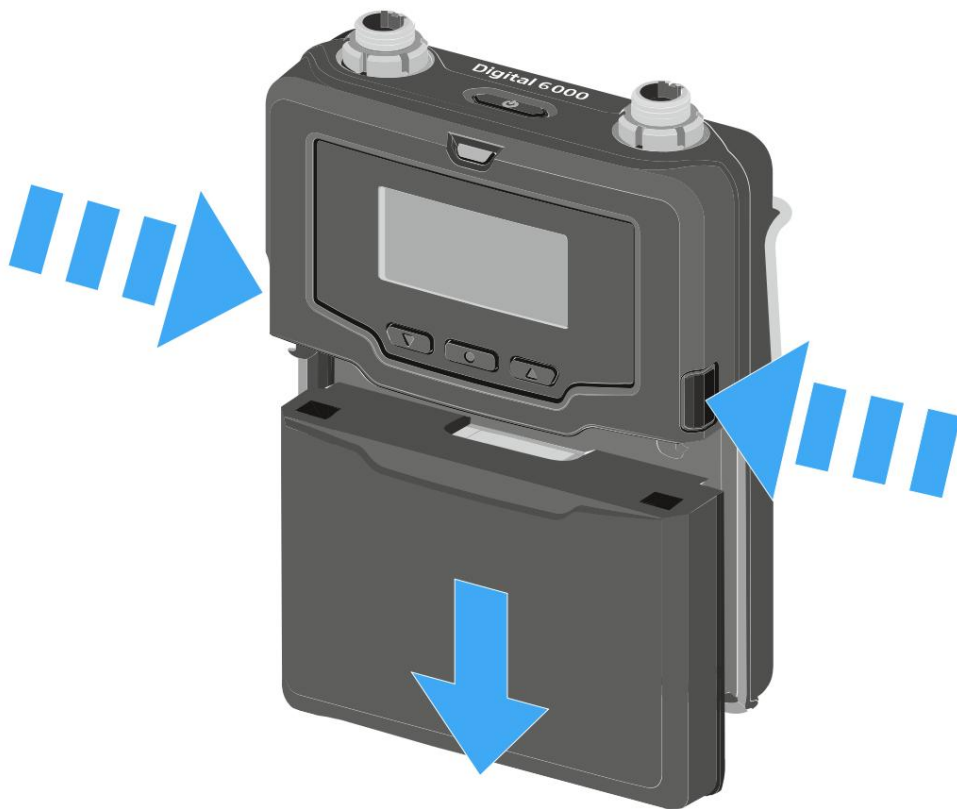



Introducerea și scoaterea compartimentului bateriei B 61

- i** Vă recomandăm să utilizați bateria reîncărcabilă BA 61 în locul compartimentului pentru baterii B 61. Puteți găsi mai multe informații despre acest subiect în secțiunea [Baterii reîncărcabile și compartimente pentru baterii](#).

OBSERVA



Deteriorarea transmițătorului bodypack și/sau a bateriei/bateriei reîncărcabile compartiment

Dacă atingeți următoarele contacte, acestea se pot murdări sau îndoi.

- Contacte de alimentare și contacte ale transmițătorului bodypack
- Încărcarea bateriei reîncărcabile BA 61 și contacte de date
- Contacte compartiment baterii B 61

- ▶ Nu atingeți contactele bateriei reîncărcabile BA 61 sau bateria B 61. contactele compartimentului.



Înainte de a utiliza compartimentul pentru baterii, trebuie să introduceți bateriile așa cum se arată în figură.



- ▶ Vă rugăm să respectați polaritatea corectă atunci când introduceți bateriile.
- ▶ Folosiți doar baterii AA de înaltă calitate (de exemplu, baterii cu litiu sau alcaline cu mangan) sau baterii reîncărcabile NiMH de înaltă calitate în compartimentul pentru baterii B 61.

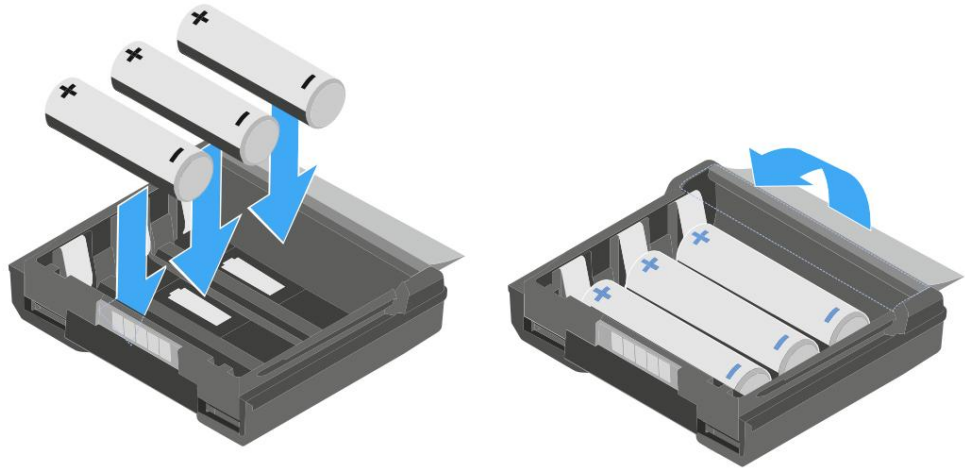

Pentru a introduce compartimentul bateriei B 61 în transmiiătorul bodypack SK 6000:

- ▶ Introduceți compartimentul pentru baterii B 61 în transmiiătorul de bodypack SK 6000, așa cum se arată în figură, până când se fixează în poziție cu un clic.





Pentru a scoate compartimentul bateriei B 61 din transmiiătorul bodypack SK 6000:

- ▶ Apăsați cele două cleme așa cum se arată în figură și trageți compartimentul pentru baterii B 61 din transmiiătorul de bodypack SK 6000.

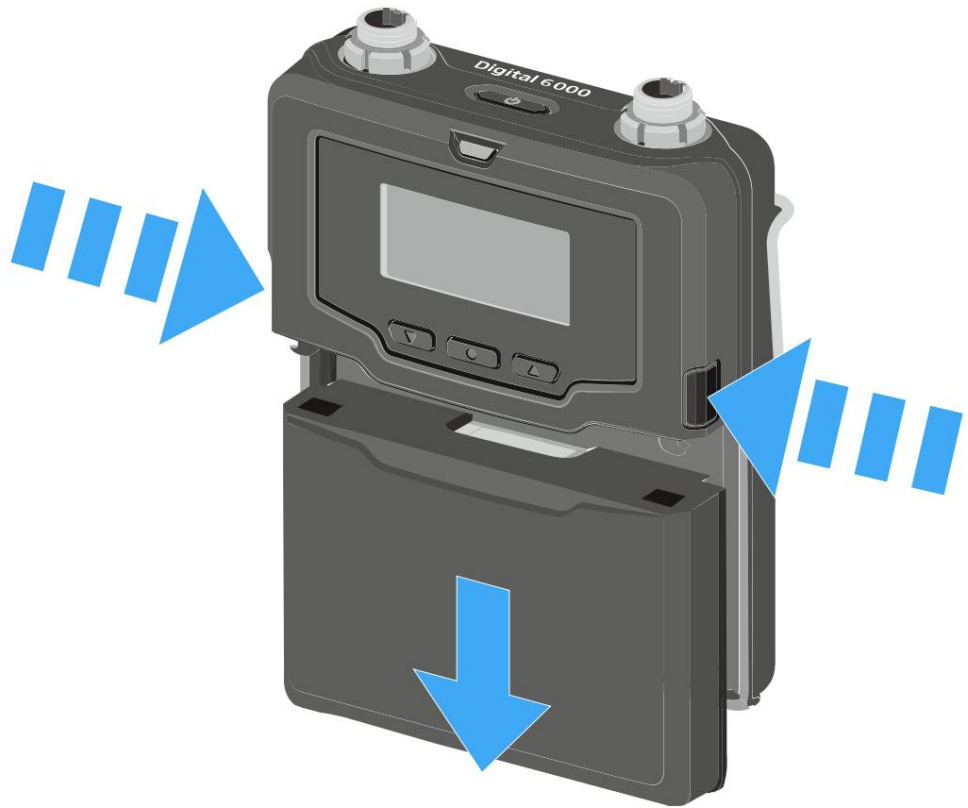



Montarea antenei

Pentru a monta antena furnizată:

- ▶ Conectați antena la mufa de antenă a transmițătorului de bodypack SK 6000, așa cum se arată în figură.

i Antena poate fi conectată la mufa de antenă foarte ușor, într-o singură direcție. Nu folosiți forța pentru a conecta antena la dispozitivul bodypack. mufă de antenă a transmițătorului.

- ▶ Înșurubați strâns inelul de cuplare al antenei pe mufa de antenă a transmițătorului de bodypack SK 6000.





Conectarea unui microfon

Vă recomandăm să utilizați următoarele microfoane Lavalier și microfoane cu cască împreună cu emițătoarele bodypack SK 6000 și SK 6212.

Microfoane lavalieră:

- MKE 1 (negru cu 3 pini) | Microfon lavalieră cu model omnidirecțional, nr. articol 502167
- MKE 2 (negru cu 3 pini) | Microfon lavalieră cu model omnidirecțional, nr. articol 004736
- MKE 40 (negru, 3 pini) | Microfon lavalier cu model cardioid, articol nr. 003579 • MKE Essential (negru, 3 pini) | Microfon lavalier cu model omnidirecțional articol nr. 508251
- MKE Essential (bej cu 3 pini) | Microfon lavalieră cu model omnidirecțional, articol nr. 508252

Microfoane tip cască:

- HSP 2 (Negru cu 3 pini) | Microfon cu cască și model omnidirecțional, nr. articol 009862
- HSP 4 (Negru, 3 pini) | Microfon tip cască cu model cardioid, cod articol 009864 • Microfon tip cască 1 (Negru, 3 pini) | Microfon tip cască cu model omnidirecțional, cod articol nr. 506905
- HSP Essential (negru cu 3 pini) | Microfon cu cască și model omnidirecțional, articol nr. 508247
- HSP Essential (bej cu 3 pini) | Microfon tip cască cu model omnidirecțional, articol nr. 508248



Pentru a conecta un microfon la transmiiătorul bodypack:

- ▶ Folosiți un conector audio cu 3 pini pentru a conecta cablul microfonului la mufa audio a transmiiătorului bodypack SK 6000, așa cum se arată în figură.
- ▶ Înșurubați strâns inelul de cuplare al cablului microfonului pe filetul mufei audio a transmiiătorului de bodypack SK 6000.



- i** Pentru mai multe informații despre utilizarea microfonului respectiv, consultați manualul de instrucțiuni corespunzător. Acesta poate fi găsit în secțiunea de descărcare de pe site-ul web Sennheiser, la adresa [sennheiser.com/download](https://www.sennheiser.com/download).



Conectarea unui instrument sau a unei surse de linie

Puteți conecta instrumente sau surse audio cu nivel de linie la bodypack-ul SK 6000. transmițător.

Pentru a face acest lucru, aveți nevoie de cablul Sennheiser CI 1-4 (mufă jack de 6,3 mm (1/4") la mufă audio cu 3 pini conector)

Pentru a conecta un instrument sau o sursă de linie la transmițătorul bodypack:

- ▶ Conectați conectorul audio cu 3 pini al cablului CI 1-4 la mufa audio a transmițătorului de bodypack SK 6000, așa cum se arată în figură.
- ▶ Înșurubați strâns inelul de cuplare a cablului audio de pe filetul mufei audio a transmițătorului de bodypack SK 6000.





Adaptor de comandă KA 9000 COM

Puteți utiliza adaptorul de comandă KA 9000 COM pentru a comuta canalul audio de pe receptorul EM 6000 prin intermediul telecomenzii (de exemplu, pentru a oferi instrucțiuni direcționale).

Pentru a conecta adaptorul de comandă KA 9000 COM la transmițătorul bodypack:

- ▶ Conectați conectorul audio cu 3 pini al KA 9000 COM la mufa audio a transmițătorului de tip bodypack SK 6000, așa cum se arată în figură.
- ▶ Conectați conectorul audio cu 3 pini al microfonului Sennheiser sau al cablului de linie/instrument Sennheiser CI 1-4 la mufa audio KA 9000 COM.

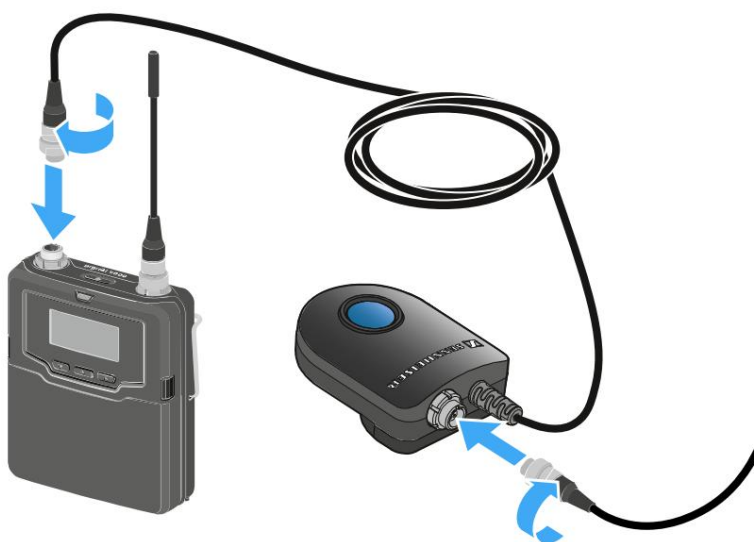



Pornirea și oprirea SK 6000

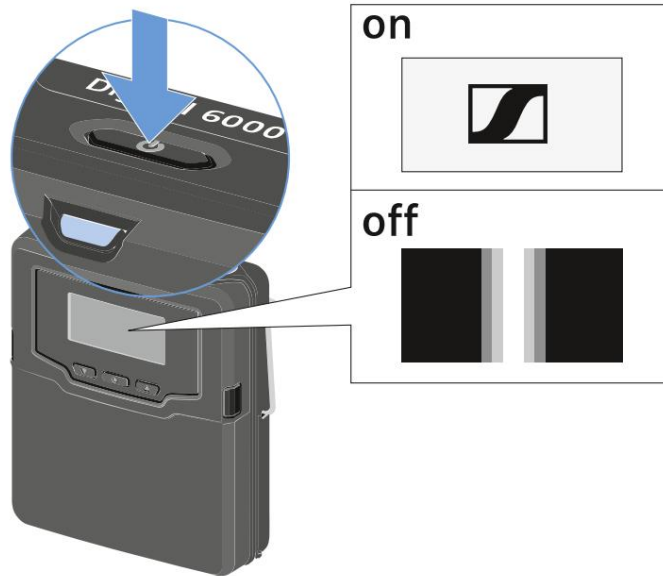

Pentru a porni SK 6000:

- ▶ Țineți apăsat butonul ON/OFF până când pe afișaj apare sigla Sennheiser.

Pentru a opri SK 6000:

- ▶ Țineți apăsat butonul ON/OFF până când afișajul se stinge.



Afișajele de pe panoul de afișare al transmițătorului de bodypack SK 6000

Puteți vizualiza următoarele informații pe afișajul transmițătorului.



Durata de viață rămasă a bateriei



4:10

Afișează durata de viață rămasă a bateriei și timpul de funcționare al transmițătorului.

Ora este afișată numai dacă se utilizează bateria reîncărcabilă BA 61.

Pentru bateriile normale, este afișat doar nivelul de încărcare al bateriilor, fără informații despre timp.

i Pentru mai multe informații despre bateriile reîncărcabile și baterii, consultați [Bateriile reîncărcabile și compartimentele pentru baterii.](#)

Frecvență

637.250

Afișează frecvența setată.

Alternativ, numele legăturii radio poate fi afișat și aici.

Consultați [Operarea meniului transmițătorului de bodypack SK 6000](#)

Criptare



Legătura radio dintre receptor și emițător este securizată cu criptare AES 256.



Criptarea poate fi setată doar pe receptor, nu și pe emițător.

Consultați [Criptarea legăturii radio](#)

Funcție de blocare



Blocarea este activată pe transmițător.

Consultați [Operarea meniului transmițătorului de bodypack SK 6000](#)

Mod de transmisie (LR/LD)



Modul standard de transmisie al emițătoarelor din seria Digital 6000 este modul Long Range (LR). Prin urmare, emițătoarele din seria Digital 6000 sunt compatibile cu EM 9046 și EK 6042 dacă sunt operate în modul Long Range.

Dacă este necesar, modul Link Density (LD) poate fi activat în meniul EM 6000 (consultați [elementul de meniu Sistem -> Mod de transmisie](#)) pentru a acomoda și mai multe canale în spectrul de frecvență disponibil.



Pentru informații mai detaliate despre modul Densitate link, consultați [Modul Densitate link](#).



Operarea meniului transmiiătorului de corp SK 6000

Navigarea prin meniu și efectuarea de modificări.

i [Prezentare generală a produsului](#)

Pentru a deschide meniul:

- ▶ Apăsați butonul SETARE.
- ✓ Meniul de operare este afișat pe panoul de afișare al transmiiătorului.
- ▶ Apăsați butoanele SUS sau JOS pentru a naviga prin elementele individuale ale meniului.
- ▶ Apăsați butonul SET pentru a deschide elementul de meniu selectat.

După ce deschideți un element de meniu, puteți face modificări după cum urmează:

- ▶ Apăsați butoanele SUS sau JOS pentru a seta valoarea afișată.
- ▶ Apăsați butonul SET pentru a salva setarea.
- ▶ Apăsați butonul ESC (ON/OFF) pentru a părăsi elementul de meniu fără a salva setarea.

Element de meniu Ajustare

În acest element de meniu, puteți ajusta o frecvență în pași de 25 kHz.



Când salvați setarea, frecvența setată este atribuită automat presetării de frecvență definite de utilizator U, emițătorul portabil comută de la presetarea de frecvență setată până în prezent la presetarea de frecvență U și trimite un semnal radio către frecvența setată.

i Respectați cerințele și restricțiile generale de utilizare a frecvențelor la următoarea adresă:
sennheiser.com/sifa



Element de meniu presetat

Acest element de meniu afișează frecvența presetată U împreună cu frecvența corespunzătoare.



Nu puteți configura nicio setare aici.



Nume element de meniu

În acest element de meniu, puteți seta un nume liber selectabil pentru emițător.



Numele poate avea până la opt caractere.

- i** Dacă introduceți un nume pentru legătura radio în elementul de meniu Nume de pe receptor și sincronizați receptorul cu un emițător, numele introdus în emițător va fi este suprascris cu numele introdus în receptor.



Element de meniu Câștig

În acest element de meniu, puteți regla amplificarea de intrare în trepte de 3 dB.



Alternativ, puteți ajusta amplificarea de intrare în receptor și să o sincronizați cu transmițătorul. Consultați [elementul de meniu Setări sincronizare](#).

i Intervalul în care poate fi ajustată intrarea variază în funcție de microfonul sau cablul de linie utilizat.



Element de meniu Low Cut

În acest element de meniu, puteți ajusta valoarea filtrului de reducere a frecvențelor joase.



Setare: 30 Hz, 60 Hz, 80 Hz, 100 Hz, 120 Hz

Alternativ, puteți regla filtrul de frecvențe joase din receptor și îl puteți sincroniza cu transmițătorul. Consultați [elementul de meniu Setări sincronizare](#).



Afișați elementul de meniu

În acest element de meniu, puteți alege dacă ecranul principal de pe afișajul emițătorului afișează frecvența setată, frecvența presetată sau numele emițătorului sau al legăturii radio.



Alternativ, puteți ajusta afișajul ecranului principal din receptor și îl puteți sincroniza cu transmițătorul. Consultați [elementul de meniu Setări sincronizare](#).



Blocare element de meniu

În acest element de meniu, puteți activa sau dezactiva blocarea transmițătorului.



Alternativ, puteți ajusta și blocarea în receptor și o puteți sincroniza cu transmițătorul. Consultați [elementul de meniu Setări sincronizare](#).

Pentru a activa blocarea:

- ▶ Deschideți elementul de meniu Blocare și setați valoarea la Activat.
- ▶ Salvați introducerea apăsând butonul SET.
- ✓ Funcția de blocare automată va rămâne activată.

Pentru a dezactiva temporar funcția de blocare:

- ▶ Apăsați butonul PORNIT/OPRIT/ESC.
- ✓ Mesajul BLOCAT este afișat pe afișaj.
- ▶ Apăsați butonul SUS sau JOS.
- ✓ Mesajul DEBLOCARE este afișat pe afișaj.
- ▶ Apăsați butonul SETARE.
- ✓ Funcția de blocare este acum dezactivată temporar.

Puteți modifica setările după cum este necesar în meniu. Funcția de blocare este reactivată după 10 secunde de inactivitate.

Pentru a dezactiva blocarea:

- ▶ Deschideți elementul de meniu Blocare și setați valoarea la Dezactivat.
- ▶ Salvați introducerea apăsând butonul SET.
- ✓ Funcția de blocare automată va rămâne dezactivată.



Element de meniu Ton de testare

În acest element de meniu, puteți activa un ton de test de 1 kHz pe care transmițătorul îl transmite în locul semnalului de intrare.



Folosiți această funcție pentru a nivela sistemul și în timpul testului de mers.



Element de meniu Mod LED

În acest element de meniu, puteți seta comportamentul LED-ului albastru din butonul ON/OFF/ESC.



PORNIT: LED-ul albastru rămâne aprins continuu.

LCKOFF: LED-ul albastru se stinge odată ce funcția de blocare este activată.



Resetare element de meniu

În acest element de meniu, puteți reseta setările emițătorului la setările din fabrică.





Element de meniu Informații

În acest element de meniu, puteți afișa versiunea de firmware instalată și intervalul de frecvență general pentru emițător.





Operarea SK 6000 cu adaptorul de comandă KA 9000 COM

Puteți utiliza adaptorul de comandă KA 9000 COM pentru a comuta canalul audio pe mufa EM. Receptor 6000 prin telecomandă.

Puteți apăsa butonul COMMAND pentru a controla rutarea semnalului audio către mufele XLR-3 și mufa Dante de pe EM 6000.

Puteți seta funcția butonului de comandă în meniul EM 6000 (consultați [Mod comandă element de meniu](#)).



Actualizarea firmware-ului transmițătorului

Firmware-ul transmițătorului este actualizat prin intermediul receptorului.

▶ Actualizați firmware-ul transmițătorului prin intermediul funcției TX Update din elementul de meniu System de pe receptor.

✓ Consultați [elementul de meniu Sistem -> Actualizare TX](#).



Transmițător bodypack SK 6212

Aceste secțiuni conțin informații despre instalarea, pornirea și operarea transmițătorului de tip bodypack SK 6212.

Prezentare generală a produsului

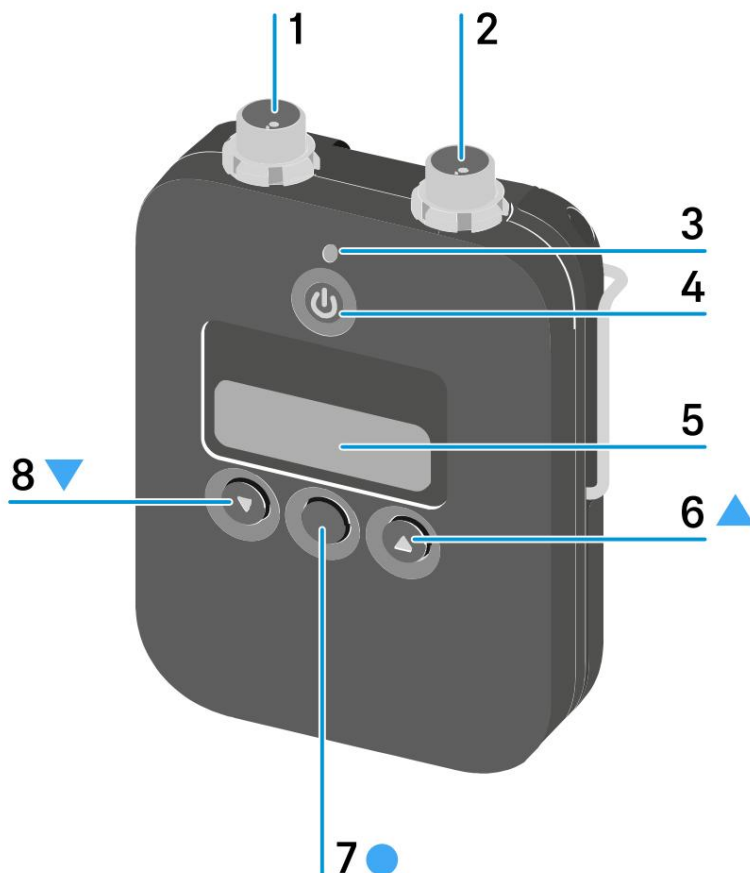

1 conector audio cu 3 pini

Consultați [Conectarea unui microfon la transmițătorul bodypack SK 6212](#)

Consultați [Conectarea unui instrument sau a unei surse de linie la bodypack-ul SK 6212 transmițător](#)

2 mufe de antenă

Consultați [Montarea antenei](#)

3 LED-uri de alimentare

Consultați [Pornirea și oprirea SK 6212](#)

Consultați [elementul de meniu LED de alimentare](#)



4 Buton PORNIT/OPRIT (ESC)

Pornirea sau oprirea transmițătorului

Consultați [Pornirea și oprirea SK 6212](#)

Funcția Escape din meniu

Consultați [Operarea meniului transmițătorului bodypack SK 6212](#)

5 Panou de afișare

Consultați [afișajele de pe panoul de afișare al transmițătorului de bodypack SK 6212](#)

6 Buton SUS

Navigați prin meniul de operare al transmițătorului

Modificarea valorilor în meniul de operare

Consultați [Operarea meniului transmițătorului bodypack SK 6212](#)

7 Buton SETARE

Deschideți un element de meniu

Salvarea unei setări în meniu

Consultați [Operarea meniului transmițătorului bodypack SK 6212](#)

8 Buton JOS

Navigați prin meniul de operare al transmițătorului

Modificarea valorilor în meniul de operare

Consultați [Operarea meniului transmițătorului bodypack SK 6212](#)



Introducerea și scoaterea bateriei reîncărcabile BA 62

OBSERVA



Deteriorarea transmițătorului bodypack și/sau a bateriei/bateriei reîncărcabile compartiment

Dacă atingeți următoarele contacte, acestea se pot murdări sau îndoi.

- Contacte de alimentare și contacte ale transmițătorului bodypack

- Încărcarea bateriei reîncărcabile BA 62 și contacte de date

- ▶ Nu atingeți contactele bateriei reîncărcabile BA 62 sau ale transmițătorului de bodypack SK 6212.



- ▶ Încărcați bateria reîncărcabilă BA 62 înainte de prima utilizare. Pentru informații despre încărcare, consultați [Încărcarea bateriilor reîncărcabile în încărcătorul L 6000](#).

- ✓ Este posibil ca bateriile reîncărcabile noi să nu poată fi încărcate complet la 100% în primele câteva cicluri de încărcare.

Țiimpul de funcționare rămas poate fi încă neclar după primele câteva cicluri de încărcare.

Acest lucru se va îmbunătăți în timp, după mai multe cicluri de încărcare, deoarece bateria reîncărcabilă se calibrează singură.



Pentru a introduce bateria reîncărcabilă BA 62 în transmițătorul bodypack SK 6212:

- ▶ Deschideți compartimentul bateriilor de pe transmițătorul de bodypack SK 6212 așa cum se arată în figură.
- ▶ Introduceți bateria reîncărcabilă BA 62 în transmițătorul de bodypack SK 6212, așa cum se arată în figură.
- ▶ Închideți capacul compartimentului bateriei până când se fixează în poziție cu un clic.

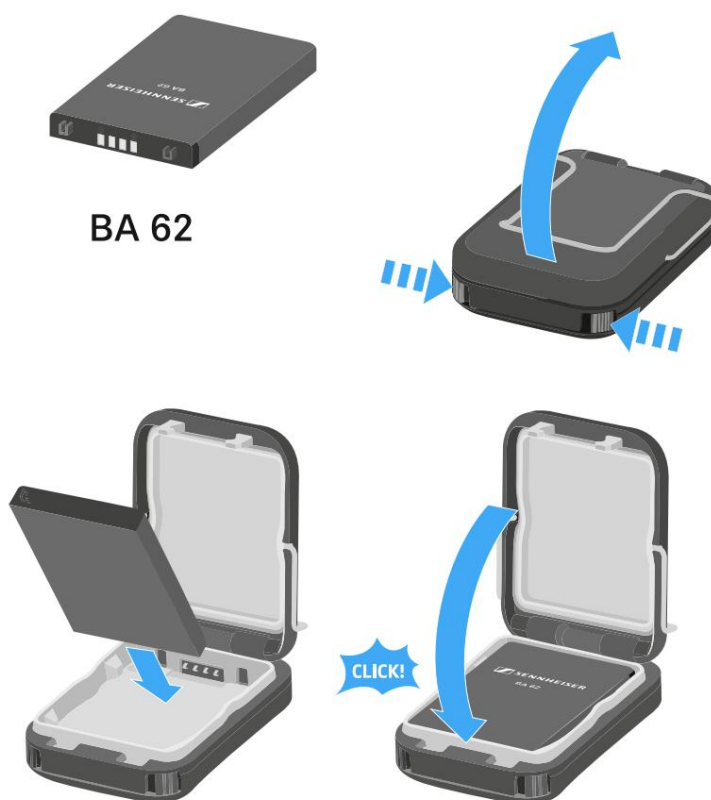

Pentru a scoate bateria reîncărcabilă BA 62 din transmițătorul bodypack SK 6212:

- ▶ Deschideți compartimentul bateriilor de pe transmițătorul de bodypack SK 6212 așa cum se arată în figură.
- ▶ Scoateți bateria reîncărcabilă BA 62 din transmițătorul bodypack SK 6212.



Montarea antenei

Pentru a monta antena furnizată:

- ▶ Conectați antena la mufa de antenă a transmițătorului de bodypack SK 6212, așa cum se arată în figură.
- ▶ Înșurubați strâns inelul de cuplare al antenei pe mufa de antenă a transmițătorului de bodypack SK 6212.

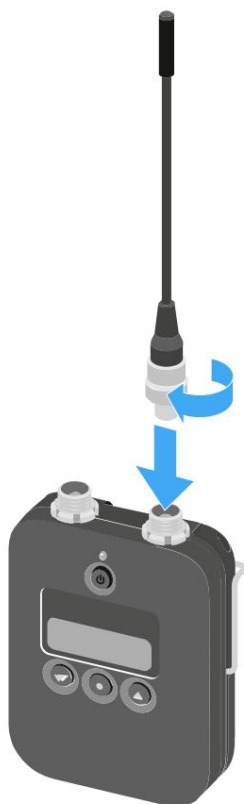

- i** Antena poate fi conectată la mufa de antenă foarte ușor, într-o singură direcție. Nu folosiți forța pentru a conecta antena la dispozitivul bodypack. mufă de antenă a transmițătorului.



Antena se îndoaie foarte ușor.

- ▶ Asigurați-vă că antena nu atinge carcasa transmițătorului bodypack.



i Antenele rigide sunt disponibile și ca accesorii, ca alternativă la cele flexibile.
antene. Consultați [Antene și accesorii](#).



Conectarea unui microfon la transmițătorul bodypack SK 6212

Vă recomandăm să utilizați următoarele microfoane Lavalier și microfoane cu cască împreună cu emițătoarele bodypack SK 6000 și SK 6212.

Microfoane lavalieră:

- MKE 1 (negru cu 3 pini) | Microfon lavalieră cu model omnidirecțional, nr. articol 502167
- MKE 2 (negru cu 3 pini) | Microfon lavalieră cu model omnidirecțional, nr. articol 004736
- MKE 40 (negru, 3 pini) | Microfon lavalier cu model cardioid, articol nr. 003579 • MKE Essential (negru, 3 pini) | Microfon lavalier cu model omnidirecțional articol nr. 508251
- MKE Essential (bej cu 3 pini) | Microfon lavalieră cu model omnidirecțional, articol nr. 508252

Microfoane tip cască:

- HSP 2 (Negru cu 3 pini) | Microfon cu cască și model omnidirecțional, nr. articol 009862
- HSP 4 (Negru, 3 pini) | Microfon tip cască cu model cardioid, cod articol 009864 • Microfon tip cască 1 (Negru, 3 pini) | Microfon tip cască cu model omnidirecțional, cod articol nr. 506905
- HSP Essential (negru cu 3 pini) | Microfon cu cască și model omnidirecțional, articol nr. 508247
- HSP Essential (bej cu 3 pini) | Microfon tip cască cu model omnidirecțional, articol nr. 508248



Pentru a conecta un microfon la transmițătorul bodypack:

- ▶ Folosiți un conector audio cu 3 pini pentru a conecta cablul microfonului la mufa audio a transmițătorului bodypack SK 6212, așa cum se arată în figură.
- ▶ Înșurubați strâns inelul de cuplare al cablului microfonului pe filetul mufei audio a transmițătorului de bodypack SK 6212.

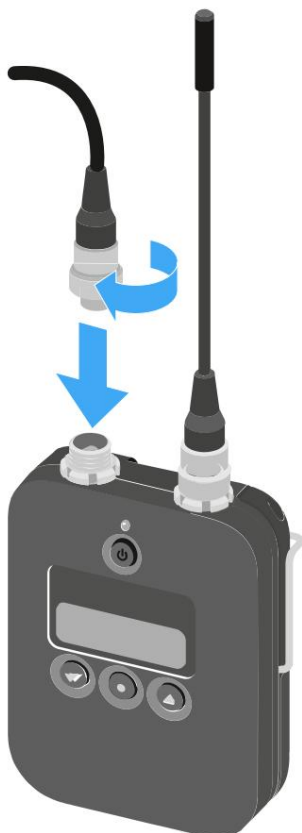

i Pentru mai multe informații despre utilizarea microfonului respectiv, consultați manualul de instrucțiuni corespunzător. Acesta poate fi găsit în secțiunea de descărcare de pe site-ul web Sennheiser, la adresa [sennheiser.com/download](https://www.sennheiser.com/download).



Conectarea unui instrument sau a unei surse de linie la transmițătorul bodypack SK 6212

Puteți conecta instrumente sau surse audio cu nivel de linie la bodypack-ul SK 6212.
transmițător.

Pentru a face acest lucru, aveți nevoie de cablul Sennheiser CI R-4A-NRS (mufă jack de 6,3 mm (1/4") la mufă jack cu 3 pini conector audio).

Pentru a conecta un instrument sau o sursă de linie la transmițătorul bodypack:

- ▶ Conectați conectorul audio cu 3 pini al cablului CI R-4A-NRS la mufa audio a transmițătorului de bodypack SK 6212, așa cum se arată în figură.
- ▶ Însurubați strâns inelul de cuplare a cablului audio de pe filetul mufei audio a transmițătorului bodypack SK 6212.

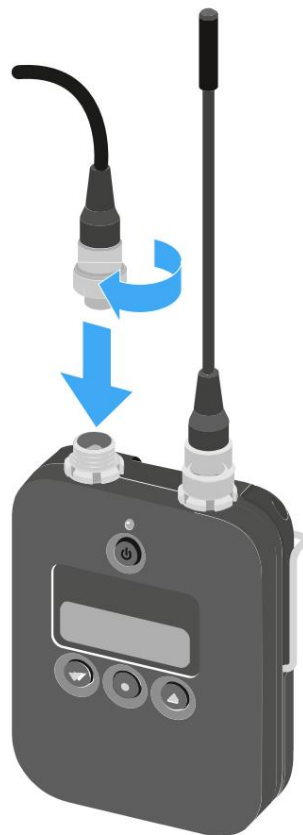



Pornirea și oprirea SK 6212

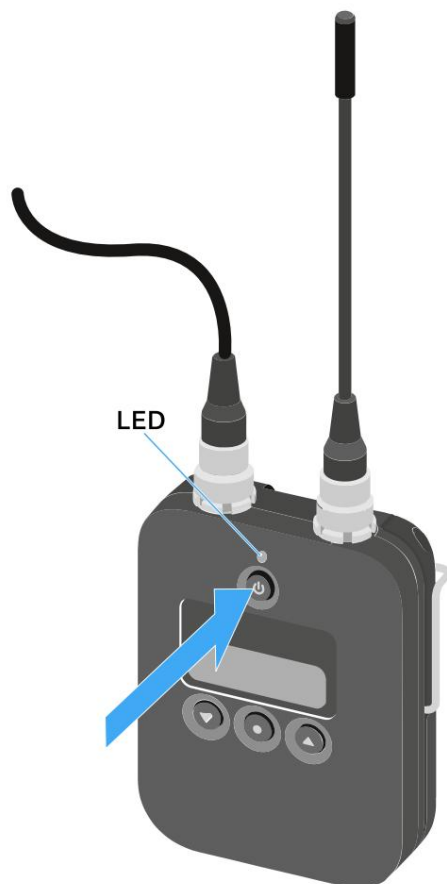

Pentru a porni SK 6212:

- ▶ Țineți apăsat butonul ON/OFF până când pe afișaj apare sigla Sennheiser.
- ✓ LED-ul de deasupra butonului ON/OFF se aprinde în verde.

Pentru a porni transmițătorul bodypack SK 6212 în timp ce dezactivați semnalul RF:

- ▶ Apăsați și țineți apăsat butonul ON/OFF până când LED-ul de deasupra butonului ON/OFF se aprinde în roșu.
- ✓ Pe afișaj apare mesajul RF MUTE.

Pentru a reactiva semnalul RF:

- ▶ Apăsați butonul PORNIT/OPRIT.
- ✓ Semnalul RF este activat.

LED-ul de deasupra butonului ON/OFF se aprinde în verde.



Pentru a opri SK 6212:

- ▶ Țineți apăsat butonul ON/OFF până când afișajul se stinge.



Ecran principal

După ce porniți transmițătorul, panoul de afișare afișează inițial sigla Sennheiser.

După scurt timp, este afișat ecranul principal.



Ecranul principal are în total trei vizualizări diferite care afișează informații de stare diferite.

- Apăsați butoanele SUS și JOS pentru a comuta între ecranele de pornire.

i Pentru a economisi energie, afișajul se stinge atunci când este inactiv. Apăsați orice buton pentru a reactiva-l.

i Puteți găsi detalii despre informațiile afișate pe ecranul principal în secțiunea [Afișaje de pe panoul de afișare al transmițătorului de bodypack SK 6212](#).

Ecran principal 1: Frecvență



Frecvența setată este afișată pe ecranul principal.

Ecran principal 2: Nume

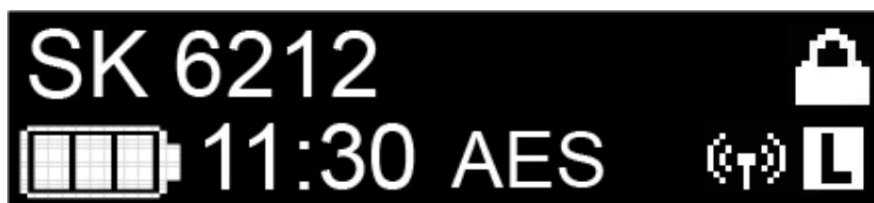

Numele legăturii radio este afișat pe ecranul principal.

Puteți edita numele în meniul transmițătorului bodypack (consultați [Operarea meniului transmițătorului bodypack SK 6212](#)).



Ecran principal 3: Sunet



Nivelul audio curent este afișat pe ecranul principal.



Afișajele de pe panoul de afișare al transmiiătorului de bodypack SK 6212

Puteți vizualiza următoarele informații pe afișajul transmiiătorului.



Durata de viață rămasă a bateriei



Afișează durata de viață rămasă a bateriei și timpul de funcționare al transmiiătorului.

Frecvență



Afișează frecvența setată.

Alternativ, numele legăturii radio poate fi afișat și aici. Consultați [Ecranul principal](#).

Criptare



Legătura radio dintre receptor și emițător este securizată cu criptare AES 256.

Criptarea poate fi setată doar pe receptor, nu și pe emițător.

Consultați [Criptarea legăturii radio](#).

Mod blocare



Blocarea este activată pe transmiiător.



Consultați [Operarea meniului transmițătorului de bodypack SK 6212](#).

Putere de transmisie/mod de transmisie



Modul standard de transmisie al emițătoarelor din seria Digital 6000 este modul Long Range (LR).

Dacă este necesar, modul Link Density (LD) poate fi activat în meniul EM 6000 (consultați [elementul de meniu Sistem -> Mod de transmisie](#)) pentru a acomoda și mai multe canale în spectrul de frecvență disponibil.

i Pentru informații mai detaliate despre modul Densitate link, consultați [Modul Densitate link](#).

Modul LR poate fi setat pe două niveluri de putere de transmisie: Standard (15 mW) și Low (3,5 mW).

Consultați [Operarea meniului transmițătorului de bodypack SK 6212](#).

- Dacă nu se afișează nimic pe ecran în acest moment, înseamnă că modul LR este activ cu setarea standard.
- Dacă se afișează L, modul LR este activ cu setarea scăzută. • Dacă se afișează LD, modul LD este activ.



Operarea meniului transmițătorului de tip bodypack SK 6212

Navigarea prin meniu și efectuarea de modificări.

i [Prezentare generală a produsului](#)

Pentru a deschide meniul:

- ▶ Apăsați butonul SETARE.
 - ✓ Meniul de operare este afișat pe panoul de afișare al transmițătorului.
- ▶ Apăsați butoanele SUS sau JOS pentru a naviga prin elementele individuale ale meniului.
- ▶ Apăsați butonul SET pentru a deschide elementul de meniu selectat.

După ce deschideți un element de meniu, puteți face modificări după cum urmează:

- ▶ Apăsați butoanele SUS sau JOS pentru a seta valoarea afișată.
- ▶ Apăsați butonul SET pentru a salva setarea.
- ▶ Apăsați butonul ESC (ON/OFF) pentru a părăsi elementul de meniu fără a salva setarea.

Element de meniu Frecvență

În acest element de meniu, puteți ajusta o frecvență în pași de 25 kHz.

i Respectați cerințele și restricțiile generale de utilizare a frecvențelor la următoarea adresă:
sennheiser.com/sifa



Nume element de meniu

În acest element de meniu, puteți seta un nume liber selectabil pentru emițător.

Numele poate avea până la opt caractere.

i Dacă introduceți un nume pentru legătura radio în elementul de meniu Nume de pe receptor și sincronizați receptorul cu un emițător, numele introdus în emițător este suprascris cu numele introdus în receptor.



Element de meniu Câștig

În acest element de meniu, puteți regla amplificarea de intrare în trepte de 3 dB.

Alternativ, puteți ajusta amplificarea de intrare în receptor și să o sincronizați cu transmițătorul. Consultați [elementul de meniu Setări sincronizare](#).



Element de meniu Low Cut

În acest element de meniu, puteți ajusta valoarea filtrului de reducere a frecvențelor joase.

Setare: 30 Hz, 60 Hz, 80 Hz, 100 Hz, 120 Hz

Alternativ, puteți regla filtrul de frecvențe joase din receptor și îl puteți sincroniza cu transmițătorul. Consultați [elementul de meniu Setări sincronizare](#).



Afișați elementul de meniu

În acest element de meniu, puteți alege dacă ecranul principal implicit de pe afișajul emițătorului afișează frecvența setată sau numele emițătorului sau al legăturii radio.

Alternativ, puteți ajusta afișajul ecranului principal din receptor și îl puteți sincroniza cu transmițătorul. Consultați [elementul de meniu Setări sincronizare](#).



Blocare element de meniu

În acest element de meniu, puteți activa sau dezactiva blocarea transmițătorului.

Alternativ, puteți ajusta și blocarea în receptor și o puteți sincroniza cu transmițătorul. Consultați [elementul de meniu Setări sincronizare](#).

Pentru a activa blocarea:

- ▶ Deschideți elementul de meniu Blocare și setați valoarea la Activat.
- ▶ Salvați introducerea apăsând butonul SET.
- ✓ Funcția de blocare automată va rămâne activată.

Afișajul se stinge.

Pentru a dezactiva temporar funcția de blocare:

- ▶ Apăsați butonul PORNIT/OPRIT/ESC.
- ✓ Afișajul este reactivat.
- ▶ Apăsați din nou butonul ON/OFF/ESC.
- ✓ Mesajul BLOCAT este afișat pe afișaj.
- ▶ Apăsați butonul SUS sau JOS.
- ✓ Mesajul DEBLOCARE este afișat pe afișaj.
- ▶ Apăsați butonul SETARE.
- ✓ Funcția de blocare este acum dezactivată temporar.

Puteți modifica setările după cum este necesar în meniu. Funcția de blocare este reactivată după 10 secunde de inactivitate.

Pentru a dezactiva complet funcția de blocare:

- ▶ Deschideți elementul de meniu Blocare și setați valoarea la Dezactivat.
- ▶ Salvați introducerea apăsând butonul SET.
- ✓ Funcția de blocare automată va rămâne dezactivată.



Element de meniu Ton de testare

În acest element de meniu, puteți activa un ton de test de 1 kHz pe care transmițătorul îl transmite în locul semnalului de intrare.

Folosiți această funcție pentru a nivela sistemul și în timpul testului de mers.



Element de meniu LED de alimentare

În acest element de meniu, puteți seta comportamentul LED-ului de deasupra afișajului SK 6212 și Buton PORNIT/OPRIT.

Pornit: LED-ul rămâne aprins continuu.

Blocare dezactivată: LED-ul se stinge odată ce funcția de blocare este activată.



Element de meniu RF Power

În acest element de meniu, puteți seta puterea de transmisie a modului LR în doi pași:

Standard: putere de transmisie de 15 mW

Putere de transmisie redusă: 3,5 mW

- i** Respectați cerințele și restricțiile generale de utilizare a frecvențelor la următoarea adresă:
sennheiser.com/sifa



Resetare element de meniu

În acest element de meniu, puteți reseta setările emițătorului la setările din fabrică.



Element de meniu Informații

În acest element de meniu, puteți afișa versiunea de firmware instalată și intervalul de frecvență general pentru emițător.



Actualizarea firmware-ului transmițătorului

Firmware-ul transmițătorului este actualizat prin intermediul receptorului.

▶ Actualizați firmware-ul transmițătorului prin intermediul funcției TX Update din elementul de meniu System de pe receptor.

✓ Consultați [elementul de meniu Sistem -> Actualizare TX](#).



Încărcător modular L 6000

Aceste secțiuni conțin informații despre instalarea, pornirea și operarea încărcătorului modular L 6000 și a modulelor de încărcare corespunzătoare.

Prezentare generală a produsului

Fa ă

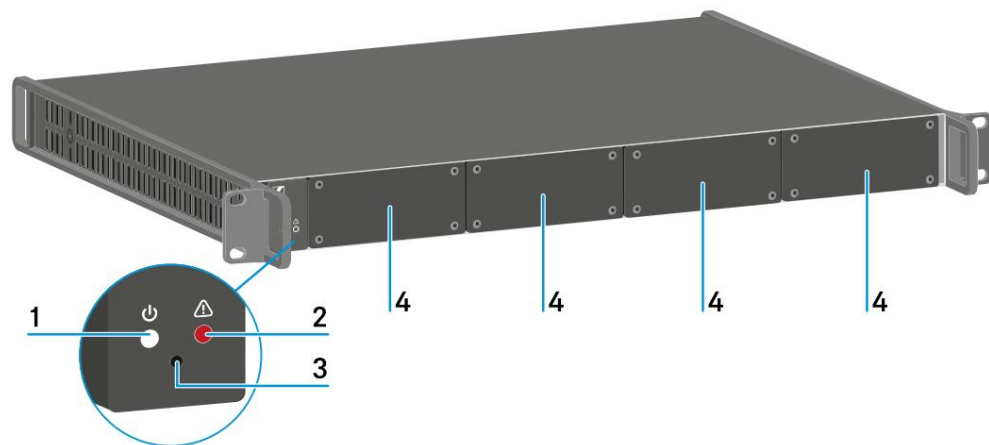

1 LED de stare a alimentării

Consultați [semnificația LED-urilor](#)

2 LED-uri de stare de avertizare

Consultați [semnificația LED-urilor](#)

3 Resetare

Consultați [Resetarea setărilor \(resetare din fabrică\)](#)

4 capace inactive

Consultați [Instalarea unui modul de încărcare în încărcătorul L 6000](#)

Spate

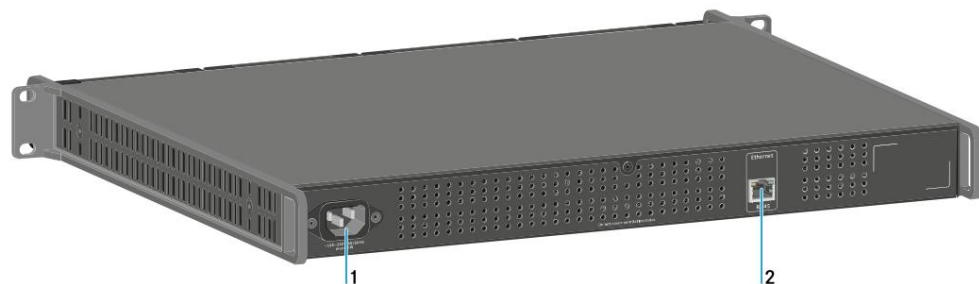

1 priză de alimentare

Consultați [Conectarea/deconectarea L 6000 la/de la sistemul de alimentare](#)



2 prize Ethernet

Consultați [Conectarea L 6000 la o rețea](#)



Conectarea/deconectarea L 6000 la/de la sistemul de alimentare cu energie electrică

Pentru a conecta L 6000 la sistemul de alimentare:

- ▶ Conectați conectorul IEC al cablului de alimentare la mufa de alimentare de pe partea din spate a aparatului L 6000.
- ▶ Conectați ștecherul cablului de alimentare la o priză de perete adecvată.

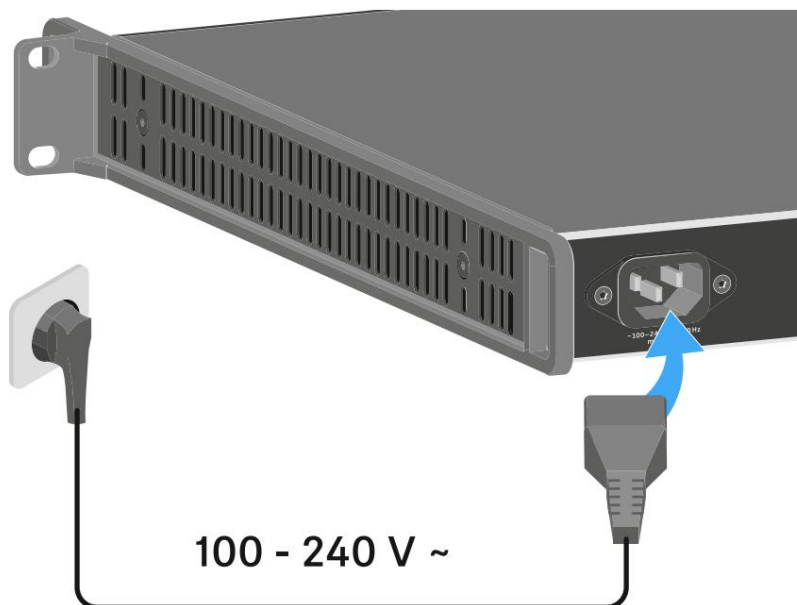

Pentru a deconecta complet L 6000 de la sistemul de alimentare:

- ▶ Deconectați ștecherul cablului de alimentare din priza de perete.
- ▶ Deconectați conectorul IEC al cablului de alimentare de la priza de alimentare de pe partea din spate a aparatului L 6000.



Conectarea dispozitivului L 6000 la o rețea

Puteți monitoriza și controla una sau mai multe căști L 6000 prin intermediul unei conexiuni de rețea folosind software-ul Sennheiser Wireless Systems Manager (WSM).

Rețeaua nu trebuie să fie o rețea omogenă, incluzând doar încărcătoare. Puteți integra L 6000 în infrastructura de rețea existentă cu orice alte tipuri de dispozitive.

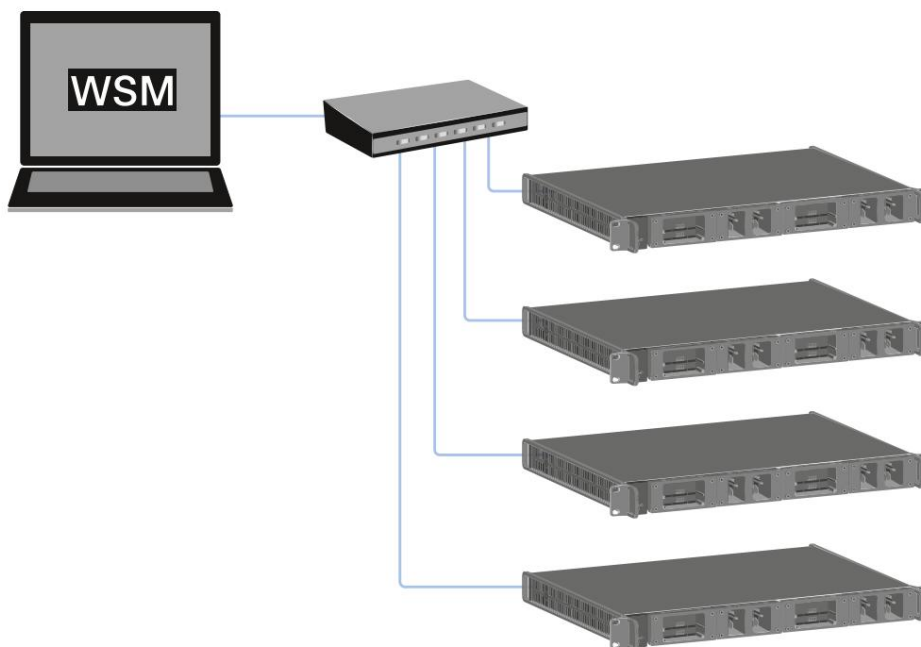



Pentru a conecta L 6000 la o rețea:

- ▶ Conectați un cablu de rețea cu un conector RJ-45 (cel puțin Cat5) la portul Ethernet priză pe partea din spate a modelului L 6000.

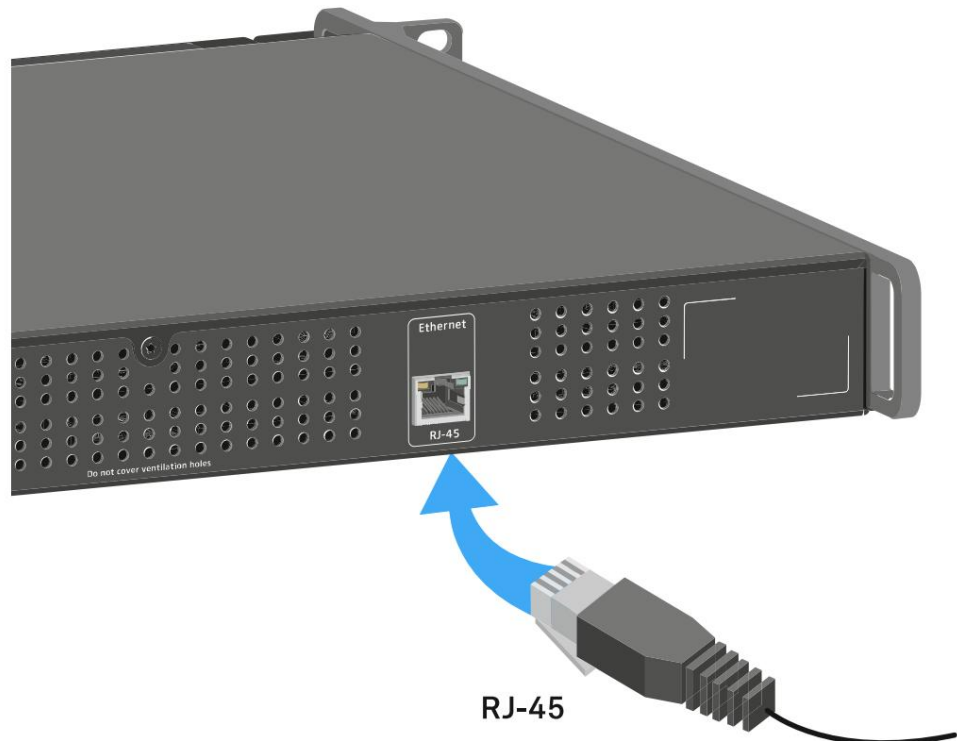

i Pentru mai multe informații despre controlul dispozitivelor prin intermediul software-ului Sennheiser Wireless Systems Manager (WSM), consultați manualul de instrucțiuni al software-ului. Puteți descărca software-ul aici:

sennheiser.com/wsm



Instalarea unui modul de încărcare în încărcătorul L 6000

Următoarele module de încărcare sunt disponibile pentru încărcătorul L 6000.

- LM 6060 -> pentru încărcarea bateriei reîncărcabile BA 60

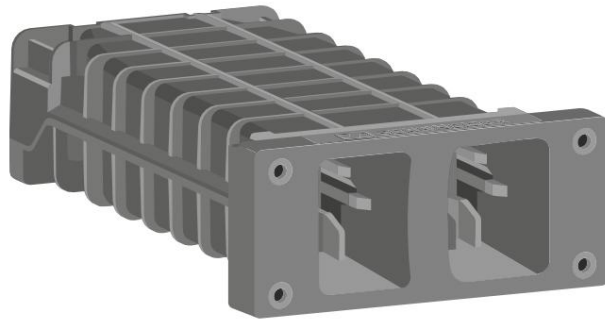

- LM 6061 -> pentru încărcarea bateriei reîncărcabile BA 61

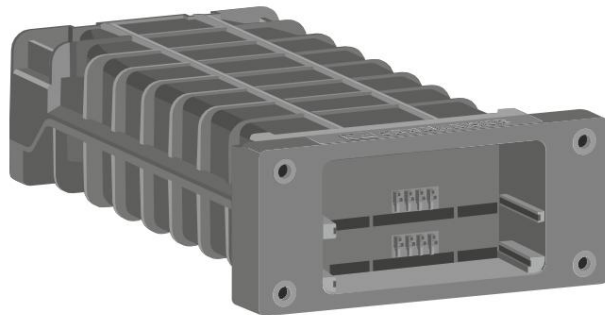

- LM 6062 -> pentru încărcarea bateriei reîncărcabile BA 62

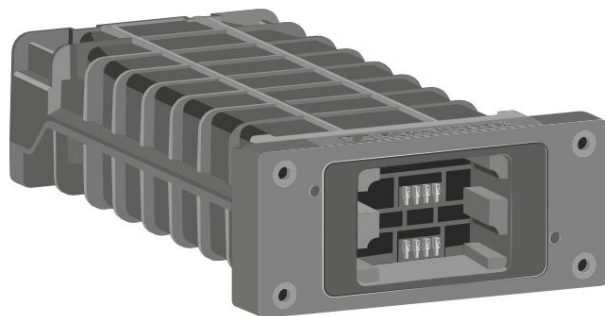

- LM 6070 -> pentru încărcarea bateriei reîncărcabile BA 70

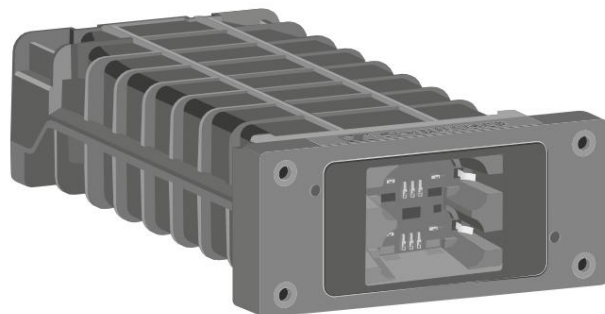



Puteți combina LM 6060, LM 6061, LM 6062 și LM 6070 în orice mod în încărcătorul L 6000.

Pentru a instala un modul de încărcare în încărcătorul L 6000:

- ▶ Deconectați complet încărcătorul L 6000 de la sistemul de alimentare. Consultați [Conectarea/deconectarea încărcătorului L 6000 la/de la sistemul de alimentare.](#)
- ▶ Deșurubați unul dintre capacele oarbe de pe L 6000.
Pentru a face acest lucru, aveți nevoie de o șurubelniță Torx 10.

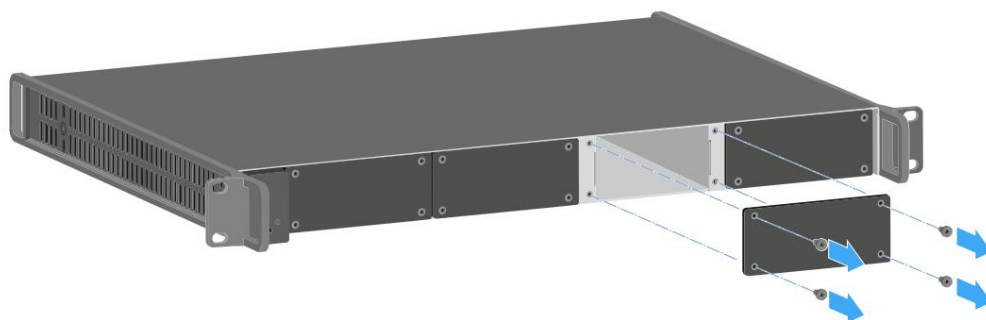

- ▶ Introduceți complet modulul de încărcare în slotul de încărcare liber, așa cum se arată în figură.
- ✓ Modulul de încărcare poate fi introdus în carcasa L 6000 doar într-o singură poziție.
Inscripția Sennheiser de pe modulul de încărcare trebuie să fie orientată în sus.

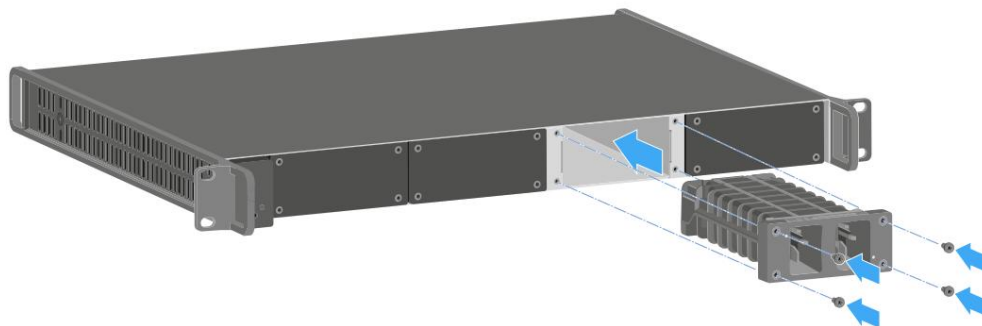

- ▶ Înșurubați strâns modulul de încărcare.

Folosiți întotdeauna cea mai recentă versiune de firmware pentru încărcătorul L 6000 (versiunea 2.0 sau ulterioară) pentru a vă asigura că aveți acces la întreaga gamă de funcții. Puteți descărca cea mai recentă versiune de firmware de la următoarea adresă:

sennheiser.com/l-6000

i Pentru informații mai detaliate despre încărcarea bateriilor reîncărcabile BA 60, BA 61 și BA 62 și BA 70, consultați [Încărcarea bateriilor reîncărcabile în încărcătorul L 6000.](#)



Instalarea L 6000 într-un rack

Puteți instala încărcătorul L 6000 în orice rack convențional de 19".

Colțarele de montare pe rack sunt deja atașate dispozitivului.

Respectați întotdeauna următoarele informații în timpul montării rack-ului.

OBSERVA



Daune materiale cauzate de supraîncălzirea dispozitivelor

Când ventilația este insuficientă, dispozitivele montate în rack se pot supraîncălzi.

- ▶ Asigurați-vă că există o ventilație suficientă în rack, în special dacă sunt instalate mai multe dispozitive.
- ▶ Dacă este necesar, instalați un ventilator în rack.

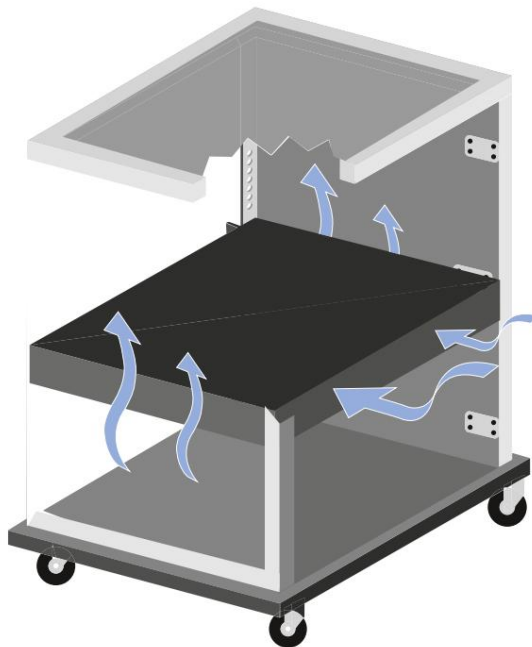



- ▶ Sprijiniți dispozitivul EM 6000 după instalarea în rack. Din cauza greutatei și adâncimii dispozitivului, există riscul ca acesta să se rupă în rack și să se deterioreze ca urmare a acestuia.

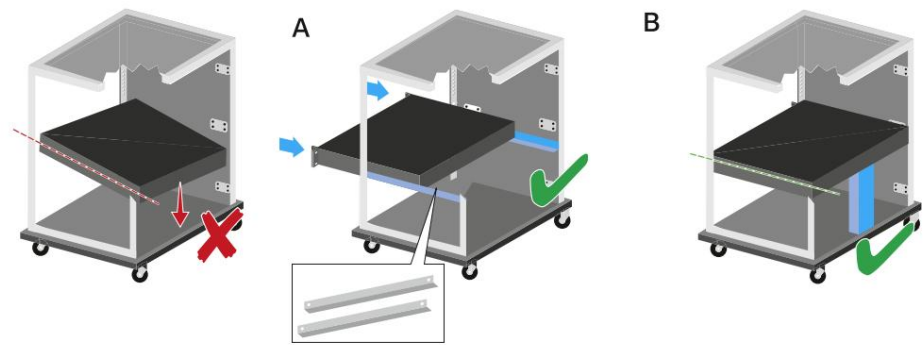

Versiunea A:

- ▶ Folosiți șine speciale de montare pentru rack.
- ▶ Designul rack-ului utilizat trebuie să fie adecvat pentru instalarea acestor șine de montare.

Versiunea B:

- ▶ Folosiți un obiect adecvat pentru a susține dispozitivul pe partea din spate.
- ▶ Asigurați-vă că acest obiect nu se poate desprinde.



Pornirea și oprirea aparatului L 6000

L 6000 nu are un comutator separat de pornire/oprire.

Odată ce alimentarea cu energie electrică este stabilă, dispozitivul este pornit.

- ▶ Consultați [Conectarea/deconectarea dispozitivului L 6000 la/de la sistemul de alimentare.](#)



Încărcarea bateriilor reîncărcabile în încărcătorul L 6000

Pentru a încărca bateriile reîncărcabile BA 60, BA 61, BA 62 și BA 70 cu încărcătorul L 6000, aveți nevoie de modulele de încărcare LM 6060, LM 6061, LM 6062 sau LM 6070.

Înainte de încărcare, trebuie să instalați modulele de încărcare în încărcătorul L 6000. Pentru informații despre instalare, consultați [Instalarea unui modul de încărcare în încărcătorul L 6000](#).

i Notă privind firmware-ul încărcătorului
Folosiți întotdeauna cea mai recentă versiune de firmware pentru încărcătorul L 6000 (versiunea 2.0 sau ulterioară) pentru a vă asigura că aveți acces la întreaga gamă de funcții. Puteți descărca cea mai recentă versiune de firmware de la următoarea adresă:

sennheiser.com/l-6000

i Notă privind bateria reîncărcabilă BA 62 pentru transmiiătorul de bodypack SK 6212 Este posibil ca bateriile reîncărcabile noi să nu poată fi încărcate complet la 100% în primele cicluri de încărcare.

Timpul de funcționare rămas poate fi încă neclar după primele câteva cicluri de încărcare. Acest lucru se va îmbunătăți în timp, după mai multe cicluri de încărcare, deoarece bateria reîncărcabilă se calibrează singură.

OBSERVA



Deteriorarea contactelor de încărcare din slotul de încărcare

Dacă atingeți contactele din slotul de încărcare, acestea se pot murdări sau îndoi.

- ▶ Când înlocuiți și scoateți bateriile reîncărcabile, asigurați-vă că nu atingeți contactele de încărcare din sloturile de încărcare.



Pentru a încărca bateriile reîncărcabile:

- ▶ Introduceți bateria reîncărcabilă în modulul de încărcare așa cum se arată în figură, până când se aude un clic de fixare în poziție.
- ✓ Bateriile reîncărcabile pot fi introduse în modulele de încărcare doar într-o singură poziție. direcție. Puteți vedea nivelul de încărcare al bateriilor reîncărcabile de pe LED-urile de pe modulele de încărcare (consultați [Semnificația LED-urilor](#)).

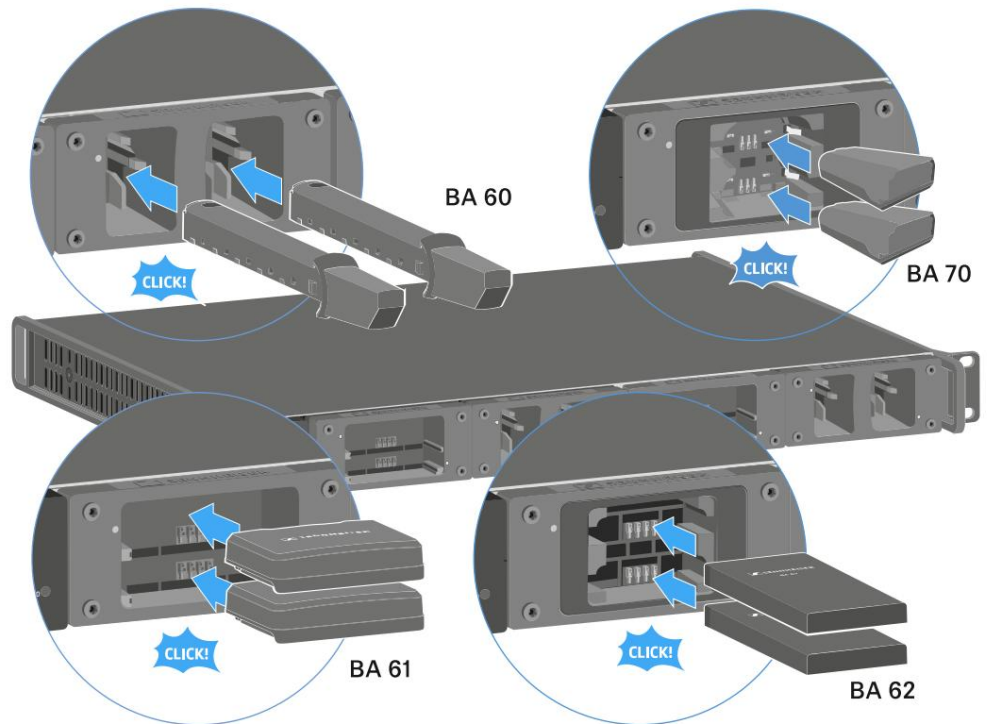

i La temperaturi ambientale de 45° C (113° F) și peste, bateriile reîncărcabile nu mai pot fi încărcate complet. Acestea pot fi încărcate doar până la maximum 70%.



Semnificația LED-urilor

Puteți citi următoarele informații de pe LED-urile de pe încărcătorul L 6000 și de pe acumulatorul LM Module de încărcare 6060, LM 6061, LM 6062 și LM 6070:

LED-uri de stare L 6000

Încărcătorul L 6000 are două LED-uri de stare pe partea frontală a dispozitivului, în stânga.

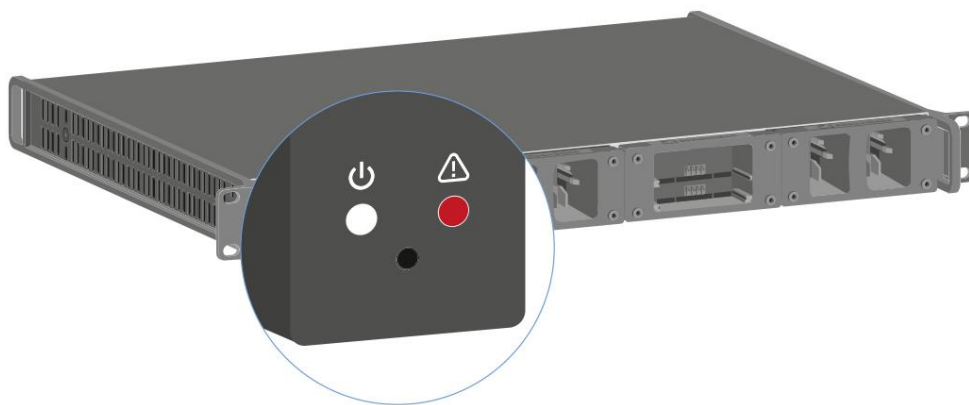

LED alb intermitent >> dispozitivul pornește sau firmware-ul este în curs de actualizare



LED alb aprins >> dispozitivul este gata de funcționare



LED-ul roșu clipește >> ventilatorul este defect



LED roșu aprins >> dispozitivul este prea fierbinte sau prea rece și procesul de încărcare a fost oprit

LED-uri de stare LM 6060 | LM 6061 | LM 6062 | LM 6070

Modulele LM 6060, LM 6061, LM 6062 și LM 6070 au fiecare câte două sloturi de încărcare. Lângă fiecare slot de încărcare, există un LED de stare care afișează următoarele informații de stare:

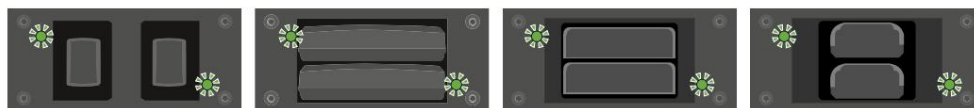

Roșu intermitent >> slotul de încărcare sau bateria reîncărcabilă este prea fierbinte sau prea rece și procesul de încărcare a fost oprit.



Se aprinde în roșu >> bateria reîncărcabilă este defectă.



Galben intermitent >> bateria reîncărcabilă este în curs de regenerare.



Se aprinde în galben >> bateria reîncărcabilă se încarcă. Nivel de încărcare 0% până la 80%



Verde intermitent >> bateria reîncărcabilă se încarcă. Nivel de încărcare 81% până la 96%



Se aprinde verde >> bateria reîncărcabilă este complet încărcată. Nivel de încărcare 100%

LED-uri de stare LM 6060, LM 6061, LM 6062 și LM 6070 în modul de stocare

Dacă utilizați încărcătorul L 6000 în modul de depozitare prin intermediul WSM, semnificația indicatorilor de stare se schimbă.

Puteți găsi mai multe informații în secțiunea [Pregătirea bateriilor reîncărcabile pentru depozitare \(mod de depozitare\)](#).



Pregătirea bateriilor reîncărcabile pentru depozitare (modul de depozitare)

Dacă nu utilizați bateriile reîncărcabile pentru o perioadă mai lungă de timp și, prin urmare, doriți să le depozitați, acestea ar trebui să aibă o încărcare de aproximativ 70%.

Puteți seta acest nivel utilizând modul de stocare din software-ul Sennheiser Wireless Systems Manager (WSM).

- ▶ Pentru a face acest lucru, conectați încărcătorul L 6000 la o rețea (consultați [Conectarea încărcătorului L 6000 la o rețea](#)) și stabiliți conexiunea cu software-ul WSM.

i Pentru mai multe informații despre controlul dispozitivelor prin intermediul Sennheiser Software-ul Wireless Systems Manager (WSM), consultați instrucțiunile manualul pentru software. Puteți descărca software-ul aici: sennheiser.com/wsm

Semnificația LED-urilor de stare în modul de stocare

În modul de stocare, LED-urile de stare de lângă sloturile individuale de încărcare afișează următoarele informații de stare:



Verde/roșu intermitent >> bateria reîncărcabilă nu este introdusă.



Galben/roșu intermitent >> bateria reîncărcabilă se încarcă sau se descarcă la 70%.



Verde/galben intermitent >> bateria reîncărcabilă a atins nivelul de încărcare de 70%.



Resetarea setărilor (resetare din fabrică)

Pentru a reseta setările încărcătorului L 6000 la setările din fabrică:

- ▶ Folosiți un obiect ascuțit pentru a apăsa butonul de Resetare de pe partea din față a încărcătorului L 6000.
- ✓ Setările sunt resetate la setările din fabrică.

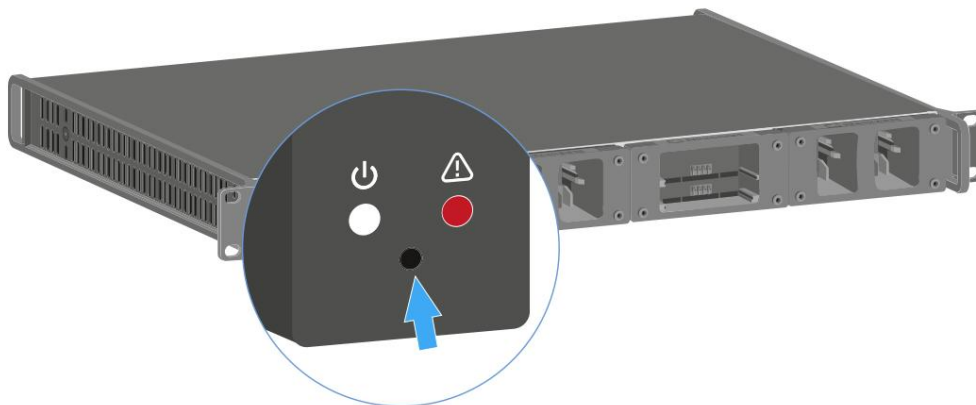



Actualizarea firmware-ului

Puteți actualiza firmware-ul pentru încărcătorul L 6000 utilizând software-ul Sennheiser Wireless Systems Manager (WSM).

- ▶ Pentru a face acest lucru, conectați încărcătorul L 6000 la o rețea (consultați [Conectarea încărcătorului L 6000 la o rețea](#)) și stabiliți conexiunea cu software-ul WSM.

i Pentru mai multe informații despre controlul dispozitivelor prin intermediul Sennheiser Software-ului Wireless Systems Manager (WSM), consultați instrucțiunile manualul pentru software. Puteți descărca software-ul aici: sennheiser.com/wsm

i Puteți găsi cea mai recentă versiune de firmware pe pagina produsului Digital 6000 sau în Zona de descărcare a site-ului web Sennheiser: sennheiser.com/digital-6000
sennheiser.com/download



Operarea aparatului L 6000 prin intermediul unei rețele

Puteți utiliza software-ul Sennheiser Wireless Systems Manager pentru a opera încărcătorul printr-o conexiune la rețea.

- ▶ Pentru a face acest lucru, conectați încărcătorul L 6000 la o rețea (consultați [Conectarea încărcătorului L 6000 la o rețea](#)) și stabiliți conexiunea cu software-ul WSM.

i Pentru mai multe informații despre controlul dispozitivelor prin intermediul Sennheiser Software-ul Wireless Systems Manager (WSM), consultați instrucțiunile manualul pentru software. Puteți descărca software-ul aici: sennheiser.com/wsm

Puteți efectua următoarele acțiuni folosind WSM:

- Actualizați firmware-ul încărcătorului L 6000 •

Pregătiți bateriile reîncărcabile pentru depozitare (consultați [Pregătirea bateriilor reîncărcabile pentru stocare \(mod de stocare\)](#)).



Încărcător USB L 70

Conectarea/deconectarea încărcătorului la/de la rețeaua electrică

Pentru a conecta încărcătorul la rețeaua electrică:

- ▶ Folosiți doar sursa de alimentare NT 5-20 UCW de la Sennheiser.
- ▶ Conectați mufa USB-C de pe cablul de încărcare la portul USB-C de pe lateralul încărcătorului.
- ▶ Conectați sursa de alimentare cu adaptorul corect pentru țară la o priză de alimentare adecvată.

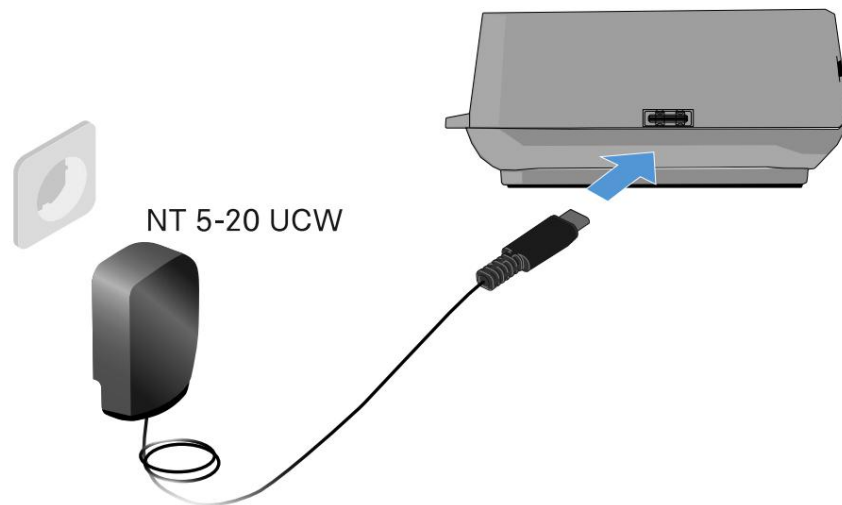

Pentru a deconecta încărcătorul de la rețeaua electrică:

- ▶ Deconectați sursa de alimentare de la priza de perete.
- ▶ Scoateți mufa USB-C de pe cablul de încărcare din portul USB-C de pe lateralul încărcătorului.



Încărcarea bateriei reîncărcabile

Pentru a încărca bateria reîncărcabilă BA 70 în încărcătorul USB L 70:



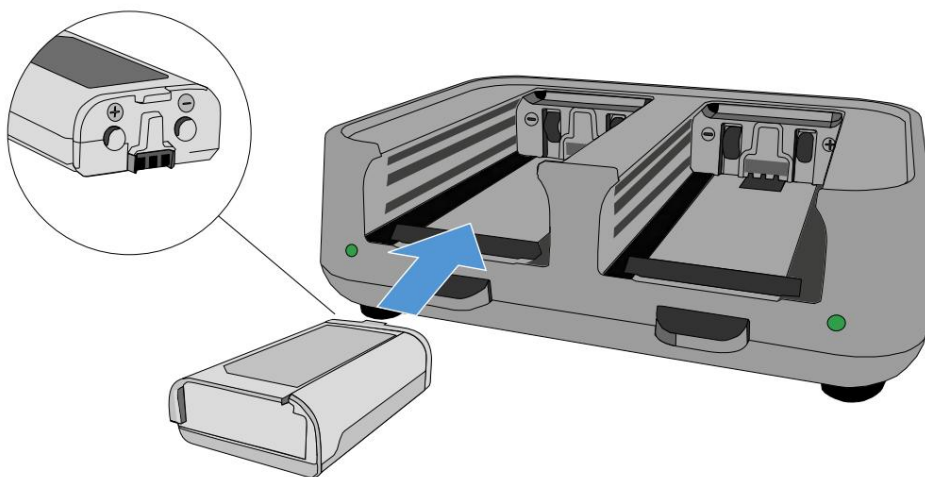



- ▶ Introduceți complet bateria reîncărcabilă în slotul de încărcare, așa cum se arată în figură.



- ✓ Bateria reîncărcabilă va începe să se încarce.

LED-ul de pe slotul de încărcare arată nivelul de încărcare al bateriei:



LEDs	
	100 %
	> 60 %
	> 20 %
	> 0 %
	Error



Stabilirea unei legături radio

Rețineți următoarele aspecte atunci când stabiliți o legătură radio între emițător și receptor.

Reglarea frecvențelor

Pentru a stabili o legătură radio între emițător și receptor, trebuie să existe aceeași frecvență setat pe ambele dispozitive.

Puteți face acest lucru în mai multe moduri diferite:

- ▶ Setati o frecvență în canalul de recepție al receptorului (consultați [elementul de meniu Frecvență](#)) și sincronizați-o cu emițătorul (consultați [Sincronizarea dispozitivelor](#)).
- ▶ Alocați automat frecvențele folosind funcția Auto-Setup (consultați [elementul de meniu Scanare și Auto-Setup](#)).
- ▶ Setati frecvența pe canalul de recepție al receptorului și pe emițător manual (EM 6000: [Opțiune de meniu Frecvență](#), SK 6000: [Operarea meniului emițătorului de bodypack SK 6000](#), SK 6212: [Operarea meniului emițătorului de bodypack SK 6212](#), SKM 6000: [Operarea meniului emițătorului portabil SKM 6000](#)).



Criptarea legăturii radio

Pentru securitate maximă a datelor, puteți activa criptarea AES 256 pentru legătura radio.

Această funcție poate fi activată doar pe receptor (consultați [elementul de meniu Criptare](#)) și apoi trebuie sincronizată cu emițătorul (consultați [Sincronizarea dispozitivelor](#)).



Semnificația indicatorului de calitate a legăturii

LQI (Indicatorul calității legăturii) de pe ambele afișaje EM 6000 arată calitatea transmisiei pentru canalul în cauză.

Pe de o parte, calitatea transmisiei depinde de intensitatea câmpului (indicatorul RF de pe afișajul canalului de recepție). Pe de altă parte, însă, depinde și de sursele externe de interferență care nu pot fi identificate pe indicatorul RF (de exemplu, acestea pot fi pe aceeași frecvență sau pe o frecvență foarte apropiată sau pot să nu afecteze intensitatea RF).

Ca principiu de bază, ar trebui atinsă o valoare LQI semnificativ mai mare de 50% pentru un transmisie sigură.

Afișajul LQI afișează următoarele informații:

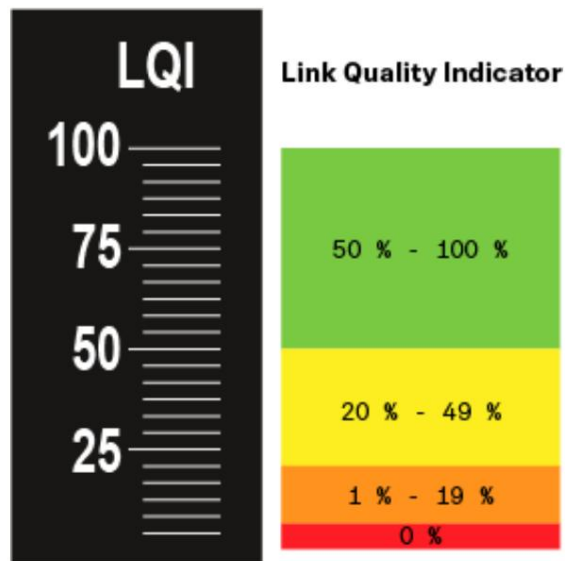

Interval verde de la 50% la 100%

- Fără erori de transmisie

Calitatea transmisiei este suficient de bună pentru a asigura o calitate audio de 100%.

Galbenul variază de la 20% la 49%

- Erori individuale de transmisie: corecție pe termen scurt a erorilor activă
- Artefactele audio individuale pot fi audibile

Există erori inițiale de transmisie. În cazuri rare, există artefacte audio inițiale.

Corecția erorilor poate fi activă în acest caz.



Portocaliu variază de la 1% la 19%

- Erori frecvente de transmisie: corecție de erori pe termen lung activă •
Risc de întreruperi audio

Erorile de transmisie cresc, ceea ce înseamnă că durata de corecție a erorilor crește și ea. crește. Există riscul întreruperilor audio.

Interval roșu 0%

- Fără transmisie

În acest interval, calitatea transmisiei este atât de slabă încât întreruperile audio nu mai pot fi evitate.



Sincronizarea dispozitivelor

Pentru a sincroniza un canal de recepție EM 6000 cu un emițător:

- ▶ Apăsați butonul SYNC pentru canalul de recepție dorit.

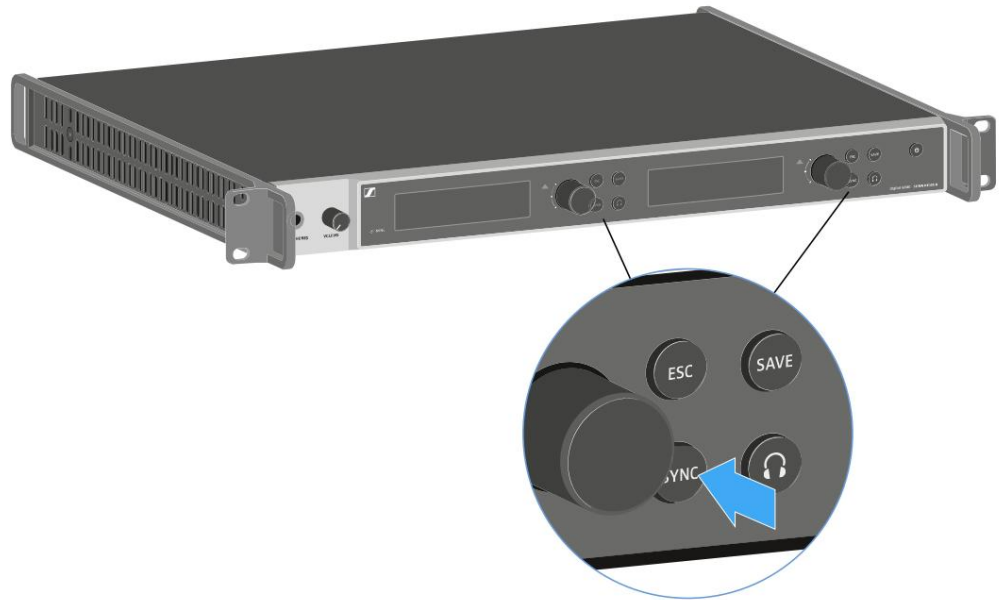

- ▶ Țineți emițătorul în fața interfeței cu infraroșu EM 6000 la o distanță de între 3 și 30 cm (1 3/16" până la 11 13/16").
- ▶ Asigurați-vă că aliniați emițătorul astfel încât interfața sa în infraroșu de lângă afișaj să fie orientată spre interfața în infraroșu a dispozitivului EM 6000.



- ▶ Mențineți distanța specificată.





Curățare și întreținere

Rețineți următoarele informații la curățarea și întreținerea produselor din seria Digital 6000.

OBSERVA



Lichidele pot deteriora componentele electronice ale produsului

Lichidele care pătrund în carcasa produsului pot provoca un scurtcircuit și pot deteriora componentele electronice.

- ▶ Țineți toate lichidele departe de produse.
- ▶ Nu utilizați solvenți sau agenți de curățare.
- ▶ Deconectați produsele alimentate de la rețeaua electrică de la sistemul de alimentare și scoateți bateriile reîncărcabile și bateriile (dacă există) înainte de a începe curățarea.
- ▶ Curățați toate produsele doar cu o lavetă moale și uscată.

- ▶ Rețineți instrucțiunile speciale de curățare de mai jos pentru următoarele produse.

Curățarea coșului de admisie a sunetului al modulului de microfon

- ▶ Deșurubați coșul superior de admisie a sunetului de la modulul microfonului rotindu-l în sens invers acelor de ceasornic.
- ▶ Scoateți inserția de spumă.

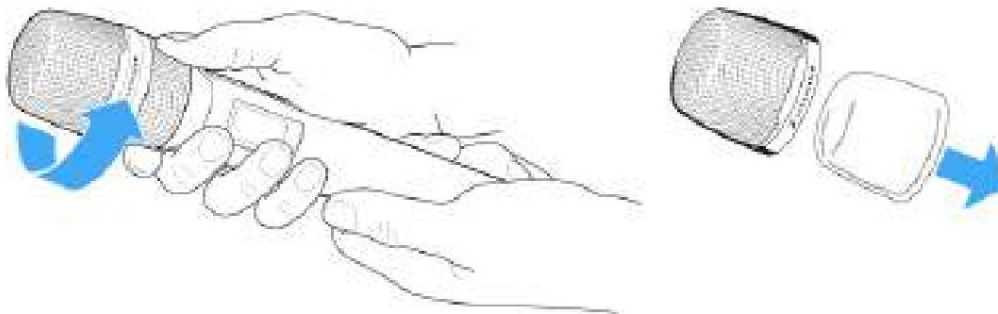

Puteți curăța coșul de admisie a sunetului în două moduri:

i

- Folosiți o lavetă ușor umedă pentru a curăța coșul superior de admisie a sunetului înăuntru și în afară.
- Folosiți o perie și clătiți cu apă curată.

- ▶ Dacă este necesar, curățați inserția de spumă cu un detergent blând sau înlocuiți inserția de spumă.
- ▶ Uscați coșul superior de admisie a sunetului și inserția de spumă.



- ▶ Reintroduceți inserția de spumă.
- ▶ Înșurubați coșul de admisie a sunetului la loc pe modulul microfonului.

Din când în când, ar trebui să curățați și contactele modulului microfonului:

- ▶ Ștergeți contactele modulului de microfon cu o lavetă moale și uscată.

Curățarea contactelor transmițătorului de bodypack SK 6000.

- ▶ Ștergeți contactele cu o cârpă uscată.

Curățarea încărcătorului L 6000

- ▶ Scoateți toate bateriile reîncărcabile din sloturile de încărcare.
- ▶ Deconectați încărcătorul L 6000 de la rețeaua electrică înainte de curățare.
- ▶ Curățați produsul cu o cârpă uscată.
- ▶ În plus, folosiți o perie pentru a îndepărta praful din sloturile de încărcare.
- ▶ Curățați contactele de încărcare din când în când cu un bețișor de bumbac, de exemplu.



4. Baza de cunoștințe

Centru central pentru informații, resurse și ghiduri cu conținut suplimentar despre produs și/sau sau serviciu.

Antene

Există diferite tipuri de antene, care sunt utilizate în moduri diferite.

Pentru informații despre acest subiect, consultați [Recomandări pentru utilizarea antenelor](#).

Gestionarea frecvenței și o rețea de frecvență echidistantă

Seria Digital 6000 poate funcționa într-o rețea de frecvență echidistantă deoarece emițătorul și receptorul nu prezintă intermodulație.

Pentru informații despre acest subiect, consultați [Grila de frecvență echidistantă](#).

Mod Densitate Link

În modul Link Density, numărul de frecvențe purtătoare utilizabile din spectrul disponibil poate fi dublat.

Pentru informații despre acest subiect, consultați [Modul Densitate a Legăturilor](#).

Scenarii de ceas de cuvinte

EM 6000 poate emite semnale audio digitale (AES/EBU sau Dante®). Atunci când se face acest lucru, sincronizarea corectă trebuie asigurată prin utilizarea unui word clock.

Pentru informații despre acest subiect, consultați [scenariile Word clock pentru audio digital \(AES3 și Dante®\)](#).

Recomandări pentru utilizarea antenelor

Antene tip tijă (incluse în livrare)

EM 6000 poate fi operat pe întreg spectrul de frecvență cu antenele UHF tip tijă incluse în livrare.

Pentru o rază de acțiune și fiabilitate optime, recomandăm utilizarea antenelor la distanță, deoarece antenele montate direct pe dispozitiv nu au distanța optimă una față de cealaltă și nu pot fi aliniate cu emițătoarele.



Antene la distanță

Recomandăm utilizarea antenelor de la distanță în locul antenelor tijă furnizate. Antenele de la distanță asigură o recepție mai bună.

Antenele sunt conectate la receptor prin cabluri coaxiale și montate pe un stativ de microfon convențional. Acestea ar trebui poziționate astfel încât cel puțin o antenă să aibă întotdeauna o linie vizuală liberă către emițătoare. Distanța dintre antene ar trebui să fie de aproximativ 1 până la 2 m (3,3 până la 6,5 ft) pentru a asigura un răspuns divers bun de la receptor.



Pentru informații despre antenele și accesoriile recomandate de noi, consultați [Antene și accesorii](#).

Antene active vs. pasive

Antenele pasive nu necesită sursă de alimentare și nu au componente electronice. Antenele active au un amplificator încorporat și necesită o sursă de alimentare.

Dacă utilizați antene active:

- Activați alimentarea cu energie pentru amplificatoarele de antenă externe din sistemul EM 6000 meniu
- Consultați [elementele de meniu Sistem](#) -> [Alimentare suplimentară](#) și [Sistem](#)

Dacă utilizați antene pasive, le puteți folosi ca antene active utilizând un amplificator de antenă extern.

Recomandare generală

În general, ar trebui utilizate antene pasive. EM 6000 este conceput pentru acest tip de aplicație.

Antenele active sunt utilizate pentru a echilibra atenuarea în cablul coaxial și a furniza receptoarelor un semnal suficient de puternic. Totuși, acest lucru nu este necesar în cazul lungimilor obișnuite de cablu de până la aproximativ 10 m (32 ft).

Când antenele active sunt utilizate incorect, există riscul supraîncărcării receptorului. În plus, semnalele de zgomot sunt întotdeauna amplificate, la fel ca și semnalul dorit, ceea ce elimină beneficiul adus nivelurilor.



Tipuri de antene de la distanță

Sunt disponibile antene cu diferite tipuri de diagrame de recepție:

- Antenele omnidirecționale recepționează semnalele din fiecare direcție orizontală în mod egal și nu sunt direcționate.
- Antenele direcționale amplifică semnalele dintr-o anumită direcție, în timp ce restul semnalelor sunt atenuate. Dacă doriți să recepționați doar emițătoare dintr-o anumită direcție, de exemplu, dacă antenele sunt lângă o scenă, vă recomandăm să utilizați acest tip de antenă, deoarece poate îmbunătăți semnificativ calitatea recepției.

Pierderi datorate proprietăților și lungimii cablului

Antenele trebuie conectate la receptoare folosind cabluri coaxiale cu conectori BNC.

Calitatea acestui cablu poate varia foarte mult. Impedanța trebuie să fie de 50 ohmi și să respecte cel puțin standardul RG58. Cablul trebuie să fie intact mecanic și nu trebuie să fie îndoit.

Toate cablurile coaxiale au o atenuare care crește odată cu lungimea. Prin urmare, lungimea nu trebuie să fie mai mare decât este necesar și, ori de câte ori este posibil, nu trebuie depășită o lungime de 10 m (32 ft).

- În cazul cablurilor mai lungi, asigurați-vă că nivelurile de atenuare sunt bune sau utilizați antene active.



Grilă de frecvență echidistantă

Seria Digital 6000 poate funcționa într-o rețea de frecvență echidistantă deoarece emițătorul și receptorul nu prezintă intermodulație.

În acest caz, toate frecvențele atribuite se află la aceeași distanță una de cealaltă.

- Distanța minimă dintre frecvențe este atunci de 400 kHz.
- Distanța minimă de la emițătoare la antene trebuie să fie de 4 m (13 ft).
- Puteți configura grila de frecvență echidistantă numai dacă utilizați exclusiv semnal digital.
- 6000 și unități Digital 9000 în mediul de producție.

Configurarea grilei de frecvență echidistantă

Puteți configura grila de frecvență echidistantă în mai multe moduri diferite:

- Puteți configura automat folosind funcția Auto Setup. Banca de frecvență E, care este furnizat în acest scop, este configurat aici. Puteți găsi mai multe informații despre acest subiect în [elementul de meniu Scanare și configurare automată](#). Pentru a utiliza această funcție, toate Dispozitivele EM 6000 trebuie conectate la aceeași rețea.
- Îl puteți configura prin intermediul software-ului Sennheiser Wireless Systems Manager (WSM). Software-ul WSM este disponibil pentru descărcare gratuită online de pe sennheiser.com/wsm.
- Îl puteți configura manual pe toate canalele de recepție din producția dvs. mediu. Configurați fiecare canal de recepție astfel încât să aibă aceeași distanță de frecvență unul de celălalt (cel puțin 400 kHz). Cu această variantă, puteți scana și mediul în băncile B1 până la B6 (consultați [elementul de meniu Scanare și configurare automată](#)) și puteți transfera manual frecvențele libere care sunt apoi afișate către sistemele dumneavoastră.

După ce ați configurat frecvențele pentru canalele de recepție individuale, acestea trebuie doar transferate către emițătoarele corespunzătoare prin intermediul funcției Sync.

Pentru informații despre funcțiile de sincronizare, consultați [Sincronizarea dispozitivelor](#).



Mod Densitate Link

Începând cu versiunea de firmware 3.0, seria Digital 6000 acceptă modul Link Density (modul LD).

Modul LD dublează numărul de frecvențe purtătoare utilizabile din spectrul disponibil, deoarece distanța minimă pentru grila de frecvențe echidistantă este redusă de la 400 la 200 kHz.

Acest lucru se realizează prin reducerea puterii de transmisie și a lățimii de bandă de modulație a emițătorului.

Aceasta înseamnă că se poate selecta o distanță mult mai mică între frecvențele vecine și, prin urmare, se pot utiliza mai multe frecvențe în același spectru disponibil, fără intermodulație.

i Pentru informații despre setarea modului de transmisie, consultați [elementul de meniu Sistem -> Mod de transmisie](#).

i Pentru informații despre grila de frecvență echidistantă, consultați [Grila de frecvență echidistantă](#).

Utilizarea modului Densitate legături este recomandată dacă sunt îndeplinite următoarele criterii:

- Numărul necesar de canale nu poate fi obținut folosind modul LR, deoarece pot exista disponibil doar un spectru mic.
- Distanța de la emițător la antene nu este prea mare, dar nici prea mică
că ar putea apărea efecte de blocare.
- Codecul audio pentru modul LD este potrivit pentru aplicația necesară.



Scenarii de ceas de cuvinte pentru audio digital (AES3 și Dante®)

EM 6000 acceptă două frecvențe de ceas: 48 kHz și 96 kHz (consultați [elementul de meniu System -> Wordclock](#)).

Puteți utiliza fie ceasul de cuvinte intern de pe EM 6000, fie puteți conecta un ceas de cuvinte extern.

ceas (vezi [Conectarea ceasului de cuvinte](#)).

Un word clock extern poate fi, de asemenea, redirecționat către un dispozitiv din aval prin intermediul word clock-ului. Această funcție vă permite să conectați în cascadă până la 16 dispozitive EM 6000.

i Rețineți că numai semnalul word clock de la intrarea word clock poate fi transmis prin ieșirea word clock. Semnalul word clock intern nu este transmis prin ieșirea word clock.

Word clock cu audio analogic

Un generator de ceas este întotdeauna necesar. Pentru sunetul pur analogic, trebuie utilizat word clock-ul intern pentru sincronizare, deoarece nu este disponibil un generator de ceas digital. Dacă este conectat un word clock extern, dar nu este detectat niciun semnal utilizabil, EM 6000 comută automat la word clock-ul intern.

Pentru ieșirile audio analogice de pe EM 6000, rata de ceas nu este importantă, deoarece funcționează întotdeauna la rata de ceas mai bună de 96 kHz. Selectarea ratei de ceas afectează doar ceasul pentru fluxul AES3 și interfața Dante® (consultați [Word clock cu audio digital](#)).



Ceas de cuvinte cu audio digital

Dacă mai multe dispozitive cu semnale audio digitale sunt conectate într-un mediu de producție, semnalele lor de ceas trebuie sincronizate prin intermediul unui word clock, altfel apar erori audio. Word clock-ul unui dispozitiv devine master. Toate celelalte dispozitive devin slave și sincronizați cu masterul.

AES3

Selectarea ratei de ceas interne determină sincronizarea pentru fluxul AES3. Într-o aplicație AES3, dispozitivul conectat la EM 6000 prin ieșirea audio digitală poate fi sincronizat prin fluxul audio.

Dacă există mai multe conexiuni AES3, EM 6000 trebuie sincronizat extern cu toate celelalte dispozitive prin intrarea și ieșirea word clock.

Dante®

Interfața Audinate Brooklyn II Dante® instalată în EM 6000 trebuie înțeleasă ca un dispozitiv audio digital independent, cu propriul word clock și, de asemenea, trebuie să fie sincronizat fie intern, fie extern.



Aveți nevoie de software-ul Dante Controller de la Audinate pentru aceste setări. Îl puteți accesa folosind următorul link:
audinate.com/products/software/dante-controller .



Definirea masterului și a slavei

Intrarea de ceas de cuvinte EM 6000, ceasul de cuvinte intern EM 6000, ceasul de cuvinte al interfeței Dante® Audinate Brooklyn II sau rețeaua Dante® pot fi definite ca master.

Pentru a defini ceasul de cuvinte intern al EM 6000 ca master:

- ▶ În meniul Wordclock, din elementul de meniu Sistem EM 6000, alegeți opțiunea Internal 48 kHz sau Internal 96 kHz (consultați [elementul de meniu Sistem -> Wordclock](#)).
- ▶ În software-ul Audinate Dante Controller, activați opțiunile Activare sincronizare cu dispozitivul extern și Master preferat.

Pentru a defini intrarea BNC word clock a EM 6000 ca master:

- ▶ În meniul Wordclock, din elementul de meniu Sistem EM 6000, alegeți opțiunea BNC extern (consultați [elementul de meniu Sistem -> Wordclock](#)).
- ▶ În software-ul Audinate Dante Controller, activați opțiunile Activare sincronizare cu Maestru extern și preferat.

Pentru a defini interfața Dante® a EM 6000 ca master:

- ▶ În meniul Wordclock, din elementul de meniu Sistem EM 6000, alegeți opțiunea Dante extern (consultați [elementul de meniu Sistem -> Wordclock](#)).
- ▶ În software-ul Audinate Dante Controller, dezactivați opțiunea Activare sincronizare cu Extern.
- ▶ În software-ul Audinate Dante Controller, activați opțiunea Preferred Master.

Pentru a defini interfața Dante® a EM 6000 ca slave:

- ▶ În meniul Wordclock, din elementul de meniu Sistem EM 6000, alegeți opțiunea Dante extern (consultați [elementul de meniu Sistem -> Wordclock](#)).
- ▶ În software-ul Audinate Dante Controller, dezactivați opțiunile Activare sincronizare cu dispozitivul extern și Master preferat.



5. Specificații

Toate specificațiile dintr-o privire.

Următoarele secțiuni conțin informații despre specificațiile sistemului și specificațiile individuale ale produselor.

Sistem

Interval de frecvență

- 470 – 714 MHz

Sistem de transmisie

- Modulație digitală •

Mod LR (Rază lungă): Spațiere minimă a frecvenței pentru grila echidistantă: 400 kHz • Mod

LD (Densitate de legătură): Spațiere minimă a frecvenței pentru grila echidistantă: 200 kHz

Codec audio

- Mod LR: SeDAC (Sennheiser Digital Audio Codec) • Mod LD:
SePAC (Sennheiser Performance Audio Codec)

Gamă dinamică

- 111 dB(A), tipic

Latență

- Ieșire audio analogică: 3 ms (LR) / 3,2 ms (LD) •
Ieșire audio digitală (AES-EBU): 3 ms (LR) / 3,2 ms (LD)

Distorsiune armonică totală (THD)

- < 0,03 % (la 1 kHz)

Criptare

- AES 256

Temperatură

- Funcționare: -10 °C până la +50 °C (14 °F până la 122 °F)
• Depozitare: -25 °C până la +70 °C (-13 °F până la 158 °F)

Umiditate relativă

- Funcționare: Max. 85% la 40 °C (104 °F) (fără condens) • Depozitare:
Max. 90% la 40 °C (104 °F) (fără condens)



Picurarea și stropirea lichidelor

- Produsul nu trebuie expus la picurare și stropire (IP2X)



Receptor EM 6000 cu 2 canale

Canale de recepție

- 2

Principiul receptorului

- Superheterodină dublă

Diversitate

- Diversitate reală de biți

Interval de frecvență

- 470 – 714 MHz

Sensibilitate

- -100 dBm, tipic

Respingerea imaginii

- > 100 dB, tipic

Răspuns în frecvență audio

- Mod LR: 30 Hz până la 20 kHz (1,5 dB) •
Mod LD: 30 Hz până la 14 kHz (1,5 dB)

Ieșiri audio analogice

- Un XLR-3 și o mufă jack de 6,3 mm (1/4") per canal (transformat-balansat), • De la -10 dBu la +18 dBu în trepte de 1 dB (2 k Ω)

Ieșiri audio digitale

- AES3-2003, XLR-3: 48 kHz, 96 kHz, 24 biți
- Poate fi sincronizat extern folosind bucla WCLK cu mufe BNC

Ieșire pentru căști

- Mufă de 6,3 mm, 2x 100 mW la 32 Ω

Intrări de antenă

- 2x BNC (50 Ω)



Ieșiri în lanț daisy

- 2× BNC (50 Ω) •
- Amplificare 0 dB +/- 0,5 dB față de intrările antenei

Receptoare conectate în lanț (HF)

- Max. 8 unități EM 6000

Tensiune de alimentare a boosterului

- 12 V CC, max. 200 mA fiecare prin mufe de antenă, rezistent la scurtcircuit

Intrare Word Clock

- BNC, 75 Ω

Ieșire Word Clock

- BNC, 75 Ω

Ratele de eșantionare ale ceasului de cuvinte

- 48 kHz, 96 kHz

Rețea

- Conexiune RJ-45 ecranată, IEEE 802.3-2002 (10/100 Mbit/s)

Alimentare electrică

- AC 100 – 240 V, 50/60 Hz

Consum de energie

- Max. 35 W

Ștecher de alimentare

- 3 pini, clasa de protecție I conform IEC/EN 60320-1

Dimensiuni (Î × L × A cu elemente de montare)

- 44 x 483 x 373 mm

Greutate

- Aprox. 5,2 kg



Receptor EM 6000 Dante cu 2 canale

Canale de recepție

- 2

Principiul receptorului

- Superheterodină dublă

Diversitate

- Diversitate reală de biți

Interval de frecvență

- 470 – 714 MHz

Sensibilitate

- -100 dBm, tipic

Respingerea imaginii

- > 100 dB, tipic

Răspuns în frecvență audio

- Mod LR: 30 Hz până la 20 kHz (1,5 dB) •
Mod LD: 30 Hz până la 14 kHz (1,5 dB)

Ieșiri audio analogice

- Un XLR-3 și o mufă jack de 6,3 mm (1/4") per canal (transformat-balansat), • De la -10 dBu la +18 dBu în trepte de 1 dB (2 kΩ)

Ieșiri audio digitale

- AES3-2003, XLR-3: 48 kHz, 96 kHz, 24 biți
- Dante®, RJ-45: 48 kHz, 96 kHz, 24 biți • Poate fi sincronizat extern folosind bucla WCLK cu mufe BNC

Ieșire pentru căști

- Mufă de 6,3 mm, 2× 100 mW la 32 Ω

Intrări de antenă

- 2× BNC (50 Ω)



Ieșiri în lanț daisy

- 2× BNC (50 Ω) •
- Amplificare 0 dB +/- 0,5 dB față de intrările antenei

Receptoare conectate în lanț (HF)

- Max. 8 unități EM 6000

Tensiune de alimentare a boosterului

- 12 V CC, max. 200 mA fiecare prin mufe de antenă, rezistent la scurtcircuit

Intrare Word Clock

- BNC, 75 Ω

Ieșire Word Clock

- BNC, 75 Ω

Ratele de eșantionare ale ceasului de cuvinte

- 48 kHz, 96 kHz

Rețea

- Conexiune RJ-45 ecranată, IEEE 802.3-2002 (10/100 Mbit/s)

Dante®

- IEEE 802.3 (1000 Mbit/s), conexiune RJ-45 2× ecranată

Alimentare electrică

- AC 100 – 240 V, 50/60 Hz

Consum de energie

- Max. 35 W

Ștecher de alimentare

- 3 pini, clasa de protecție I conform IEC/EN 60320-1

Dimensiuni (Î × L × A cu elemente de montare)

- 44 x 483 x 373 mm

Greutate

- Aprox. 5,2 kg



Transmițător portabil SKM 6000

Interval de frecvență

- 470200 – 718000 MHz
- Variante diferite de frecvență: vezi [emițătorul portabil SKM 6000](#)

Comutarea lățimii de bandă

- până la 88 MHz

Stabilitatea frecvenței

- < 5 ppm

Reglabilitate

- trepte de 25 kHz

Limită inferioară de frecvență (-3 dB)

- Reglabil: 60 Hz, 80 Hz, 100 Hz, 120 Hz

Putere de ieșire RF

- Mod LR: 25 mW rms
- Mod LD: 1 mW rms

Răspuns în frecvență audio

- Mod LR: 30 Hz până la 20 kHz (3 dB) • Mod LD: 30 Hz până la 14 kHz (3 dB)

Preamplificator audio

- Poate fi setat în trepte de 3 dB de la 0 dB la +62 dB (pentru fiecare capsulă)

Timp de funcționare

- 5,5 ore (cu baterie reîncărcabilă BA 60)

Dimensiuni (L × A)

- 270 × 40 mm (10 5/8" x 1 9/16")

Greutate

- Aprox. 350 g (cu acumulator BA 60 și modul de microfon ME 9005)



Transmițător bodypack SK 6000

Interval de frecvență

- 470200 – 718000 MHz
- Variante diferite de frecvență: vezi [transmițătorul bodypack SK 6000](#)

Comutarea lățimii de bandă

- până la 88 MHz

Stabilitatea frecvenței

- < 5 ppm

Reglabilitate

- trepte de 25 kHz

Limită inferioară de frecvență (-3 dB)

- Reglabil: 60 Hz, 80 Hz, 100 Hz, 120 Hz

Putere de ieșire RF

- Mod LR: 25 mW rms
- Mod LD: 3,5 mW rms

Răspuns în frecvență audio

- Mod LR: 30 Hz până la 20 kHz (3 dB) •
- Mod LD: 30 Hz până la 14 kHz (3 dB)

Preamplificator audio

- Microfon: reglabil în trepte de 3 dB de la 0 dB la +42 dB •
- Instrumente/linie: reglabil în trepte de 3 dB de la -6 dB la +42 dB

Intrare microfon/linie

- Mufă audio cu 3 pini

Emulare cablu instrument

- Lungime cablu reglabilă în 3 trepte

Ieșire antenă

- Mufă coaxială



Timp de funcționare

- 6,5 ore (cu baterie reîncărcabilă BA 61)

Dimensiuni (Î × L × A)

- 76 x 62 x 20 mm (cu baterie reîncărcabilă BA 61)

Greutate

- Aprox. 147 g (cu baterie reîncărcabilă BA 61 și clemă de curea)



Transmițător bodypack SK 6212

Interval de frecvență

- 470200 – 718000 MHz
- Variante diferite de frecvență: vezi [transmițătorul bodypack SK 6212](#)

Comutarea lățimii de bandă

- până la 88 MHz

Stabilitatea frecvenței

- < 5 ppm

Reglabilitate

- trepte de 25 kHz

Limită inferioară de frecvență (-3 dB)

- Reglabil: 30 Hz, 60 Hz, 80 Hz, 100 Hz, 120 Hz

Putere de ieșire RF

- Mod LR
 - Standard: 15 mW rms
 - Scăzut: 3,5 mW rms
- Mod LD: 3,5 mW rms

Răspuns în frecvență audio

- Mod LR: 30 Hz până la 20 kHz (3 dB) •
- Mod LD: 30 Hz până la 14 kHz (3 dB)

Preamplificator audio

- Microfon: reglabil în trepte de 3 dB de la -6 dB la +42 dB

Intrare audio

- Mufă audio cu 3 pini

Distorsiune armonică totală (THD)

- 0,002% (tipic)

Raportul semnal-zgomot

- De obicei 113 dB(A)



Ieșire antenă

- Mufă coaxială

Timp de funcționare

- De obicei 12 ore la 25° C (cu baterie reîncărcabilă BA 62)

Dimensiuni (Î × L × A)

- 63 x 47 x 20 mm

Greutate

- Aprox. 112 g (cu baterie reîncărcabilă BA 62 și clemă de curea)



Încărcător modular L 6000

Capacitate de încărcare

- Până la 8 baterii reîncărcabile (BA 60, BA 61, BA 62 și BA 70) pe 4 module de încărcare interschimbabile (LM 6060, LM 6061, LM 6062 și LM 6070)

Timpi de încărcare la 20° C

- NR. 60
 - 80%: aprox. 1:15 h (aprox. 4:45 h timp de funcționare) • Complet: aprox. 2:30 h
- NR. 61
 - 80%: aprox. 1:45 h (aprox. 5:00 h timp de funcționare) • Complet: aprox. 3:15 h
- NR. 62
 - 80%: aprox. 1:15 h (aprox. 9:30 h timp de funcționare) • Complet: aprox. 2:45 h • BA 70
 - 80%: aprox. 1:45 h • Complet: aprox. 3:30 h

Intervalul de temperatură de încărcare

- 0 până la 50 °C (32 °F până la 122 °F)

Afișajul stării de încărcare

- Multicolor

Rețea

- Conexiune RJ-45 ecranată, IEEE 802.3-2002 (10/100 Mbit/s)

Alimentare electrică

- AC 100 – 240 V, 50/60 Hz

Consum maxim de energie

- 85 W

Consum minim de energie

- 1 W

Ștecher de alimentare

- 3 pini, clasa de protecție I conform IEC/EN 60320-1



Dimensiuni (Î × L × A cu elemente de montare)

• 44 x 483 x 373 mm

Greutate

• 5,1 kg



Module de încărcare LM 6060 | LM 6061 | LM 6062 | LM 6070

Dimensiuni (Î × L × L)

- 44 x 99 x 182 mm

Greutate

- 144 g

Tip baterie reîncărcabilă

- LM 6060: 2× BA 60
- LM 6061: 2× BA 61
- LM 6062: 2× BA 62
- LM 6070: 2× BA 70



Încărcător USB L 70

Capacitate de încărcare

2 pachete de baterii reîncărcabile Sennheiser BA 70

2x baterii Sennheiser BA 62 cu 2x adaptoare L 70 BA 62

Tensiune de intrare

De obicei 5 V

Curent de intrare

maxim 2 A

Tensiune de încărcare

nominal 4,35 V

Curent de încărcare

max. 860 mA per pachet de baterii

Timp de încărcare

max. 3,5 ore cu sursă de alimentare NT 5-20 UCW

Interval de temperatură

- Încărcare: 0 °C până la +55 °C •
- Depozitare: -20 °C până la +70 °C

Umiditate relativă

Max. 95% (fără condens)

Dimensiuni

100 × 35 × 70 mm (1 3/4" x 3 7/8" x 7 3/16")

Greutate

Aprox. 86 g



Baterii reîncărcabile BA 60 | BA 61 | BA 62

Capacitate de încărcare

- NR. 60: 1700 mAh
- NR. 61: 2000 mAh
- NR. 62: 1210 mAh

Tensiune de ieșire

- BA 60: 3,6 V
- BA 61: 3,7 V
- BA 62: 3,8 V



6. Informații de reglementare

Informații privind declarațiile producătorului, avizele de mediu și de eliminare și condițiile de utilizare.

Model: EM 6000, EM 6000 DANTE, L 6000, SK 6000, SKM 6000, SKM 6212

Condiții și restricții pentru utilizarea frecvențelor

Pot exista condiții și restricții speciale pentru utilizarea frecvențelor în țara dumneavoastră.

Înainte de a pune produsul în funcțiune, găsiți informațiile pentru țara dumneavoastră la următoarea adresă: [sennheiser.com/sifa](https://www.sennheiser.com/sifa).

Garanție

Sennheiser electronic SE & Co. KG oferă o garanție de 24 de luni pentru aceste produse.

Pentru condițiile actuale de garanție, vă rugăm să vizitați site-ul nostru web la adresa [sennheiser.com](https://www.sennheiser.com) sau contactați partenerul dumneavoastră Sennheiser.

În SUA, vă rugăm să contactați:

Corporația electronică Sennheiser

1 Enterprise Drive, Old Lyme, CT 06371

www.sennheiser.com

Garanție doar pentru Australia și Noua Zeelandă

Sennheiser Australia Pty Ltd oferă o garanție de 24 de luni pentru aceste produse. Pentru condițiile actuale de garanție, vizitați site-ul web Sennheiser: Australia: [sennheiser.com](https://www.sennheiser.com), Noua Zeelandă: [sennheiser.com](https://www.sennheiser.com)

Produsele Sennheiser vin cu garanții care nu pot fi excluse în conformitate cu legislația privind protecția consumatorilor din Australia și Noua Zeelandă. Aveți dreptul la o înlocuire sau o rambursare pentru o defecțiune majoră și la despăgubiri pentru orice altă pierdere sau daună previzibilă în mod rezonabil. De asemenea, aveți dreptul la repararea sau înlocuirea produselor dacă acestea nu au o calitate acceptabilă și defecțiunea nu constituie o defecțiune majoră.

Această garanție se adaugă altor drepturi sau căi de atac prevăzute de lege. Nimic din această garanție nu exclude, limitează sau modifică nicio cale de atac disponibilă consumatorului, acordată prin lege.

Pentru a depune o reclamație în temeiul acestui contract, depuneți o plângere prin intermediul site-ului web Sennheiser. Australia: [sennheiser.com/support](https://www.sennheiser.com/support), Noua Zeelandă: [sennheiser.com/support](https://www.sennheiser.com/support)

Toate cheltuielile aferente revendicării garanției vor fi suportate de către persoana care face reclamația.



Garanția internațională Sennheiser este oferită de: Sennheiser Australia Pty Ltd (ABN 68 165 388 312) Nivelul 14, Turnul A, Clădirea Zenith, Autostrada Pacific nr. 821, Chatswood NSW 2067, Australia

Note privind eliminarea

Simbolul reprezentând un container tăiat cu o cruce de pe produs, de pe bateria (reîncărcabilă) (dacă este cazul) și/sau de pe ambalaj indică faptul că aceste produse nu trebuie eliminate împreună cu gunoiul menajer, ci trebuie eliminate separat la sfârșitul duratei lor de viață. Pentru ambalaj, respectați reglementările din țara dumneavoastră privind separarea deșeurilor. Eliminarea necorespunzătoare a materialelor de ambalaj poate fi dăunătoare sănătății dumneavoastră și mediului.

Colectarea separată a deșeurilor de echipamente electrice și electronice, a bateriilor (reîncărcabile) (dacă este cazul) și a ambalajelor are scopul de a promova reutilizarea și reciclarea și de a preveni impactul negativ asupra sănătății publice și a mediului, de exemplu din cauza substanțelor periculoase conținute în aceste produse. La sfârșitul duratei lor de viață, reciclați echipamentele electrice și electronice și bateriile (reîncărcabile) astfel încât materialele lor să poată fi reutilizate și pentru a preveni poluarea mediului.

Dacă bateriile (reîncărcabile) pot fi scoase fără a fi distruse, aveți obligația să le eliminați separat (consultați instrucțiunile de utilizare ale produsului pentru informații despre cum să scoateți bateriile în siguranță). Fiți deosebit de atenți atunci când manipulați baterii (reîncărcabile) care conțin litiu, deoarece acestea prezintă pericole speciale, cum ar fi riscul de incendiu și/sau riscuri pentru sănătate în cazul înghițirii bateriilor tip pastilă. Reduceți cât mai mult posibil risipa de baterii utilizând baterii cu durată de viață mai lungă sau baterii reîncărcabile.

Informații suplimentare privind reciclarea acestor produse pot fi obținute de la administrația municipală, de la punctele de colectare municipale sau de la partenerul dumneavoastră Sennheiser. De asemenea, puteți returna echipamentele electrice sau electronice distribuitorului dumneavoastră, dacă acesta este obligat prin lege să facă acest lucru. Prin eliminarea corectă a bateriilor, contribuiți la protejarea sănătății publice și a mediului.

EM 6000 | EM 6000 DANTE

Europa



În conformitate cu următoarele cerințe

- Regulamentul (UE) 2023/988 privind siguranța generală a produselor
- Directiva DEEE (2012/19/UE)
- Regulamentul (UE) 2023/1542 privind bateriile și bateriile uzate





Italia:

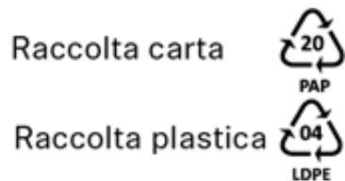

Francia:

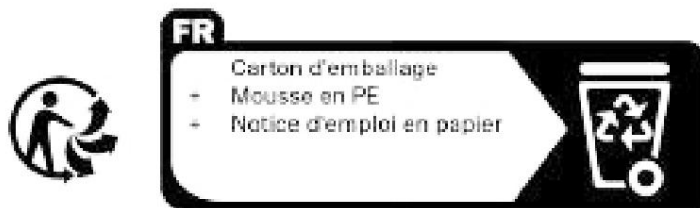

Declarația UE de conformitate

- Directiva RoHS (2011/65/UE)

Prin prezenta, Sennheiser electronic SE & Co. KG declară că echipamentul radio de tip EM 6000, EM 6000 DANTE este în conformitate cu Directiva 2014/53/UE.

Textul integral al declarației UE de conformitate este disponibil la următoarea adresă de internet: sennheiser.com/download.

Regatul Unit



În conformitate cu următoarele cerințe

- Regulamentul DEEE (2013) •
Regulamentul privind
bateriile (2015)



Declarație de conformitate a Regatului Unit

- Regulamentul privind echipamentele radio
(2017) • Regulamentul RoHS (2012)

Importator: Sennheiser UK Ltd.

Pacific House, Third Avenue, Globe Park, Marlow

Buckinghamshire SL7 1EY, Regatul Unit



cerb



Declarații privind FCC și ISED

Acest dispozitiv respectă partea 15 a reglementărilor FCC și RSS-210 al Inovației, Științei și Dezvoltării Economice din Canada (ISED). Funcționarea este supusă următoarelor două condiții: (1) acest dispozitiv nu trebuie să cauzeze interferențe dăunătoare și (2) acest dispozitiv trebuie să accepte orice interferență primită, inclusiv interferențele care pot cauza o funcționare nedorită.

Acest echipament a fost testat și s-a constatat că respectă limitele pentru un dispozitiv digital din clasa B, în conformitate cu partea 15 a Regulamentului FCC. Aceste limite sunt concepute pentru a oferi o protecție rezonabilă împotriva interferențelor dăunătoare într-o instalație rezidențială. Acest echipament generează, utilizează și poate radia energie de radiofrecvență și, dacă nu este instalat și utilizat conform instrucțiunilor, poate cauza interferențe dăunătoare comunicațiilor radio.

Totuși, nu există nicio garanție că nu vor apărea interferențe într-o anumită instalație. Dacă acest echipament provoacă interferențe dăunătoare recepției radio sau TV, ceea ce poate fi determinat prin oprirea și pornirea echipamentului, utilizatorul este încurajat să încerce să corecteze interferența prin una sau mai multe dintre următoarele măsuri:

- Reorientați sau relocați antena receptoare.
- Măriți distanța dintre echipament și receptor.
- Conectați echipamentul la o priză de pe un circuit diferit de cel la care este conectată receptorul este conectat.
- Consultați distribuitorul sau un tehnician radio/TV cu experiență pentru asistență.

Modificările sau modificările care nu sunt aprobate în mod expres de Sennheiser electronic Corp. ar putea anula autoritatea utilizatorului de a opera echipamentul.

Informații de contact: Sennheiser Electronic Corporation, 1 Enterprise Drive, Old Lyme, CT 06371; sennheiser.com

CUTIE ICES-003 (B)/NMB-003(B):

Acest dispozitiv digital din clasa B este conform cu standardul canadian ICES-003.

RSS-210 Ediția 10 Anexa G.6

Acest dispozitiv funcționează pe principiul „fără interferențe, fără protecție”. În cazul în care utilizatorul dorește să obțină protecție față de alte servicii radio care operează în aceleași benzi TV, este necesară o licență radio. Pentru mai multe detalii, consultați Circulara CPC-2-1-28 privind procedurile pentru clienți a Ministerului pentru Inovație, Știință și Dezvoltare Economică din Canada, Licențierea voluntară a microfoanelor wireless scutite de licență în benzile TV.

Canada

CAN RSS-Gen/CNR-Gen

Declarații privind FCC și ISED



Acest dispozitiv respectă partea 15 a reglementărilor FCC și RSS-210 al Inovației, Științei și Dezvoltării Economice din Canada (ISED). Funcționarea este supusă următoarelor două condiții: (1) acest dispozitiv nu trebuie să cauzeze interferențe dăunătoare și (2) acest dispozitiv trebuie să accepte orice interferență primită, inclusiv interferențele care pot cauza o funcționare nedorită.

Acest echipament a fost testat și s-a constatat că respectă limitele pentru un dispozitiv digital din clasa B, în conformitate cu partea 15 a Regulamentului FCC. Aceste limite sunt concepute pentru a oferi o protecție rezonabilă împotriva interferențelor dăunătoare într-o instalație rezidențială. Acest echipament generează, utilizează și poate radia energie de radiofrecvență și, dacă nu este instalat și utilizat conform instrucțiunilor, poate cauza interferențe dăunătoare comunicațiilor radio.

Totuși, nu există nicio garanție că nu vor apărea interferențe într-o anumită instalație. Dacă acest echipament provoacă interferențe dăunătoare recepției radio sau TV, ceea ce poate fi determinat prin oprirea și pornirea echipamentului, utilizatorul este încurajat să încerce să corecteze interferența prin una sau mai multe dintre următoarele măsuri:

- Reorientați sau relocați antena receptoare.
- Măriți distanța dintre echipament și receptor.
- Conectați echipamentul la o priză de pe un circuit diferit de cel la care este conectată receptorul este conectat.
- Consultați distribuitorul sau un tehnician radio/TV cu experiență pentru asistență.

Modificările sau modificările care nu sunt aprobate în mod expres de Sennheiser electronic Corp. ar putea anula autoritatea utilizatorului de a opera echipamentul.

Informații de contact: Sennheiser Electronic Corporation, 1 Enterprise Drive, Old Lyme, CT 06371; sennheiser.com

CUTIE ICES-003 (B)/NMB-003(B):

Acest dispozitiv digital din clasa B este conform cu standardul canadian ICES-003.

RSS-210 Ediția 10 Anexa G.6

Acest dispozitiv funcționează pe principiul „fără interferențe, fără protecție”. În cazul în care utilizatorul dorește să obțină protecție față de alte servicii radio care operează în aceleași benzi TV, este necesară o licență radio. Pentru mai multe detalii, consultați Circulara CPC-2-1-28 privind procedurile pentru clienți a Ministerului pentru Inovație, Știință și Dezvoltare Economică din Canada, Licențierea voluntară a microfoanelor wireless scutite de licență în benzile TV.

Australia / Noua Zeelandă



Japonia

Respectă legea radio din Japonia

Acest dispozitiv respectă reglementările japoneze privind undele radio.



Nu modificați acest dispozitiv (nerespectarea acestei prevederi va invalida numărul atribuit).

Conformitatea cu legislația radio japoneză

Acest dispozitiv este acordat în conformitate cu Legea japoneză privind radiocomunicațiile ().

Acest dispozitiv nu trebuie modificat (altfel, numărul de desemnare acordat va deveni invalid).

Mod LD

Modul LD nu poate fi utilizat.



ゼンハイザージャパン (株)

Coreea de Sud



MSIP-REM-SE9-EM6000

Vietnam

Începând cu 1 decembrie 2012, produsele fabricate de Sennheiser respectă Circulara 30/2011/TT-BCT, care stipulează limitele admisibile pentru anumite substanțe periculoase din produsele electrice și electronice.

China

Utilizarea echipamentelor de transmisie radio de mică putere și rază scurtă de acțiune trebuie să respecte reglementările naționale relevante privind managementul radio.

(i) Respectă clauzele specifice și scenariile de utilizare din „Catalogul și cerințele tehnice pentru echipamentele de transmisie radio de mică putere și rază scurtă de acțiune”.

Tipul și performanța antenei, metodele de control, reglare și comutare:

Termeni specifici

microfon fără fir

Utilizat pentru formare audiovizuală în sectoarele educațional și cultural, precum și în spații publice, cum ar fi cinematografe, săli de concert și săli de conferințe.

Locație și dizabilități

Pentru utilizare ca aparat auditiv. De asemenea, utilizat ca dispozitiv de emisie audio de mici dimensiuni în zonele turistice.

Dacă frecvența utilizată este aceeași cu frecvența postului local de radio audio sau de televiziune, aceasta nu este permisă în zona locală.



Utilizare; dacă este cazul

Dacă recepția audio locală sau a transmisiunilor de televiziune cauzează interferențe, utilizarea trebuie oprită imediat, iar interferența trebuie eliminată.

Perturbare sau adaptare

Poate fi reutilizat doar după atingerea unei frecvențe fără interferențe.

1. Frecvența de funcționare și puterea de transmisie:

(1) Frecvență de funcționare: 87-108 MHz

Limită de putere de transmisie:

45nW (ERP), telefon mobil cu microfon wireless încorporat;

3mW (ERP), alte echipamente.

(2) Frecvențe de funcționare: 75,4-76 MHz, 84-87 MHz, 189,9-223 MHz

Limită de putere de transmisie: 10mW (erp)

(3) Frecvență de funcționare: 470-510 MHz, 630-698 MHz

Limită de putere de transmisie: 50mW (erp)

2. Lățime de bandă ocupată: nu mai mult de 200kHz

3. Toleranță de frecvență: 100×10^{-4}

Cazuri de utilizare: scene de muzică, săli de curs, teatre, conferințe

Tip antenă: Antenă monopolară

Performanță/Control: Rază de acțiune radio 100 metri

Instrucțiuni pentru reglarea și pornirea/oprirea produsului: prin intermediul interfeței utilizator a receptorului.

(ii) Este interzisă modificarea arbitrară a scenariului sau a condițiilor de utilizare, extinderea intervalului de frecvență de transmisie sau creșterea puterii de transmisie (inclusiv prin adăugarea de instrumente suplimentare).

(Amplificator de putere și frecvență), iar antena de transmisie nu trebuie modificată fără autorizație;

(iii) Nu va cauza interferențe dăunătoare altor posturi de radio legitime și nici nu va pretinde protecție împotriva interferențelor dăunătoare;

(iv) Aplicații industriale, științifice și medicale (ISM) care sunt supuse interferențelor energiei de radiofrecvență radiate sau altor interferențe radio legitime.

Interferență cu stația;

(v) Dacă provoacă interferențe dăunătoare altor posturi de radio legitime, utilizarea sa trebuie oprită imediat și se vor lua măsuri pentru eliminarea interferențelor.

Poate fi folosit din nou ulterior;

(vi) Observatoare radio și radare meteorologice amplasate la bordul aeronavelor și în conformitate cu legile, reglementările, prevederile și standardele naționale relevante.

Stații radio militare și civile, cum ar fi stații terestre, stații terestre de satelit (inclusiv stații de telemetrie, radiometrie, recepție și navigație) și aeroporturi.

Utilizarea echipamentelor de putere redusă în zonele de protecție electromagnetică a mediului trebuie să respecte reglementările autorităților pentru protecția mediului electromagnetic și ale autorităților de reglementare relevante din industrie.

(vii) Utilizarea oricărui tip de telecomandă pentru modele este interzisă pe o rază de 5.000 de metri centrată pe punctul central al pistei aeroportului;

(viii) Condiții de mediu privind temperatura și tensiunea în timpul utilizării dispozitivelor de putere redusă



Interval temperatură de funcționare: -10°C până la +55°C; 3 baterii AA de 1,5V; sursă de alimentare inclusă pentru receptorul montat în rack.

China RoHS

部件名称 (Parts)	有害物质										
	铅 (Pb)	汞 (Hg)	镉 (Cd)	六价铬 (Cr6+)	多溴联苯 (PBB)	多溴二苯醚 (PBDE)	邻苯二甲酸二 (2-乙基己)酯 (DEHP)	邻苯二甲 酸丁苄酯 (BBP)	邻苯二甲 酸二丁酯 (DBP)	邻苯二甲 酸二异丁酯 (DIBP)	产品环保年限 EFUP
金属部件 (Metal parts)	x	o	o	o	o	o	o	o	o	o	15
电路模块 (Circuit Modules)	x	o	o	o	o	o	o	o	o	o	15
电缆及电缆组件 (Cables & Cable Assemblies)	x	o	o	o	o	o	o	o	o	o	15
电路开关 - 如果包含 (Circuit Breakers - if available)	x	o	o	o	o	o	o	o	o	o	15
非电子附件/耗材 Non-electrical accessories / consumables	x	o	o	o	o	o	o	o	o	o	10
外部电力适配器 - 如果包含 (external power supply - if available)	x	o	o	o	o	o	o	o	o	o	10

本表格依据 SJ/T 11364 的规定编制。

o: 表示该有害物质在该部件所有均质材料中的含量均在 GB/T 26572 规定的限量要求以下。

x: 表示该有害物质至少在该部件的某一均质材料中的含量超出 GB/T 26572 规定的限量要求。



L 6000

Model: L 6000 | LM 6060 | LM 6061 | LM 6062 | LM 6070

Europa



În conformitate cu următoarele cerințe

- Regulamentul (UE) 2023/988 privind siguranța generală a produselor
- Directiva DEEE (2012/19/UE)
- Regulamentul (UE) 2023/1542 privind bateriile și bateriile uzate



Italia:

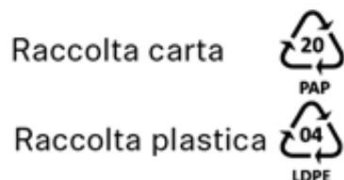

Francia:

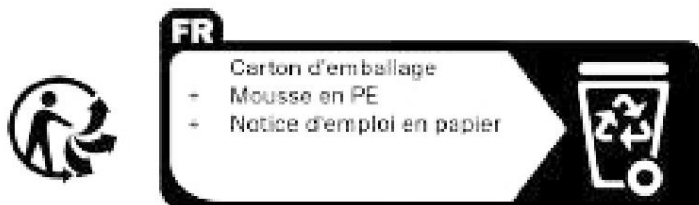

Declarația UE de conformitate

- Directiva RoHS (2011/65/UE)
- Directiva EMC (2014/30/UE)
- Directiva privind joasa tensiune (2014/35/UE)

Textul integral al declarației UE de conformitate este disponibil la următoarea adresă de internet: sennheiser.com/download.

Regatul Unit





În conformitate cu următoarele cerințe

- Regulamentul DEEE (2013) •
Regulamentul privind
bateriile (2015)



Declarație de conformitate a Regatului Unit

- Regulamentul RoHS (2012) •
Regulamentul EMC (2016) •
Regulamentul privind echipamentele electrice (siguranță) (2016)

Importator: Sennheiser UK Ltd.

Pacific House, Third Avenue, Globe Park, Marlow

Buckinghamshire SL7 1EY, Regatul Unit

cerb



Declarații privind FCC și ISED

Acest dispozitiv respectă partea 15 a reglementărilor FCC și RSS-210 al Inovației, Științei și Dezvoltării Economice din Canada (ISED). Funcționarea este supusă următoarelor două condiții: (1) acest dispozitiv nu trebuie să cauzeze interferențe dăunătoare și (2) acest dispozitiv trebuie să accepte orice interferență primită, inclusiv interferențele care pot cauza o funcționare nedorită.

Acest echipament a fost testat și s-a constatat că respectă limitele pentru un dispozitiv digital din clasa B, în conformitate cu partea 15 a Regulamentului FCC. Aceste limite sunt concepute pentru a oferi o protecție rezonabilă împotriva interferențelor dăunătoare într-o instalație rezidențială. Acest echipament generează, utilizează și poate radia energie de radiofrecvență și, dacă nu este instalat și utilizat conform instrucțiunilor, poate cauza interferențe dăunătoare comunicațiilor radio.

Totuși, nu există nicio garanție că nu vor apărea interferențe într-o anumită instalație. Dacă acest echipament provoacă interferențe dăunătoare recepției radio sau TV, ceea ce poate fi determinat prin oprirea și pornirea echipamentului, utilizatorul este încurajat să încerce să corecteze interferența prin una sau mai multe dintre următoarele măsuri:

- Reorientați sau relocați antena receptoare. • Măriți
distanța dintre echipament și receptor. • Conectați echipamentul la o priză de pe
un circuit diferit de cel la care este conectată
receptorul este conectat.
- Consultați distribuitorul sau un tehnician radio/TV cu experiență pentru asistență.

Modificările sau modificările care nu sunt aprobate în mod expres de Sennheiser electronic Corp. ar putea anula autoritatea utilizatorului de a opera echipamentul.



Informații de contact: Sennheiser Electronic Corporation, 1 Enterprise Drive, Old Lyme, CT 06371; sennheiser.com

CUTIE ICES-003 (B)/NMB-003(B):

Acest dispozitiv digital din clasa B este conform cu standardul canadian ICES-003.

RSS-210 Ediția 10 Anexa G.6

Acest dispozitiv funcționează pe principiul „fără interferențe, fără protecție”. În cazul în care utilizatorul dorește să obțină protecție față de alte servicii radio care operează în aceleași benzi TV, este necesară o licență radio. Pentru mai multe detalii, consultați Circulara CPC-2-1-28 privind procedurile pentru clienți a Ministerului pentru Inovație, Știință și Dezvoltare Economică din Canada, Licențierea voluntară a microfoanelor wireless scutite de licență în benzile TV.

Canada

Declarații privind FCC și ISED

Acest dispozitiv respectă partea 15 a reglementărilor FCC și RSS-210 al Inovației, Științei și Dezvoltării Economice din Canada (ISED). Funcționarea este supusă următoarelor două condiții: (1) acest dispozitiv nu trebuie să cauzeze interferențe dăunătoare și (2) acest dispozitiv trebuie să accepte orice interferență primită, inclusiv interferențele care pot cauza o funcționare nedorită.

Acest echipament a fost testat și s-a constatat că respectă limitele pentru un dispozitiv digital din clasa B, în conformitate cu partea 15 a Regulamentului FCC. Aceste limite sunt concepute pentru a oferi o protecție rezonabilă împotriva interferențelor dăunătoare într-o instalație rezidențială. Acest echipament generează, utilizează și poate radia energie de radiofrecvență și, dacă nu este instalat și utilizat conform instrucțiunilor, poate cauza interferențe dăunătoare comunicațiilor radio.

Totuși, nu există nicio garanție că nu vor apărea interferențe într-o anumită instalație. Dacă acest echipament provoacă interferențe dăunătoare recepției radio sau TV, ceea ce poate fi determinat prin oprirea și pornirea echipamentului, utilizatorul este încurajat să încerce să corecteze interferența prin una sau mai multe dintre următoarele măsuri:

- Reorientați sau relocați antena receptoare.
- Măriți distanța dintre echipament și receptor.
- Conectați echipamentul la o priză de pe un circuit diferit de cel la care este conectată receptorul este conectat.
- Consultați distribuitorul sau un tehnician radio/TV cu experiență pentru asistență.

Modificările sau modificările care nu sunt aprobate în mod expres de Sennheiser electronic Corp. ar putea anula autoritatea utilizatorului de a opera echipamentul.

Informații de contact: Sennheiser Electronic Corporation, 1 Enterprise Drive, Old Lyme, CT 06371; sennheiser.com

CUTIE ICES-003 (B)/NMB-003(B):

Acest dispozitiv digital din clasa B este conform cu standardul canadian ICES-003.

RSS-210 Ediția 10 Anexa G.6



Acest dispozitiv funcționează pe principiul „fără interferențe, fără protecție”. În cazul în care utilizatorul dorește să obțină protecție față de alte servicii radio care operează în aceleași benzi TV, este necesară o licență radio. Pentru mai multe detalii, consultați Circulara CPC-2-1-28 privind procedurile pentru clienți a Ministerului pentru Inovație, Știință și Dezvoltare Economică din Canada, Licențierea voluntară a microfoanelor wireless scutite de licență în benzile TV.

Australia / Noua Zeelandă



Japonia

Respectă legea radio din Japonia

Acest dispozitiv respectă reglementările japoneze privind undele radio.

Nu modificați acest dispozitiv (nerespectarea acestei prevederi va invalida numărul atribuit).

Conformitatea cu legislația radio japoneză

Acest dispozitiv este acordat în conformitate cu Legea japoneză privind radiocomunicațiile ().

Acest dispozitiv nu trebuie modificat (altfel, numărul de desemnare acordat va deveni invalid).

Mod LD

Modul LD nu poate fi utilizat.



ゼンハイザージャパン (株)

Coreea de Sud



R-REM-SE9-L6000

Vietnam

Începând cu 1 decembrie 2012, produsele fabricate de Sennheiser respectă Circulara 30/2011/TT-BCT, care stipulează limitele admisibile pentru anumite substanțe periculoase din produsele electrice și electronice.



China

Utilizarea echipamentelor de transmisie radio de mică putere și rază scurtă de acțiune trebuie să respecte reglementările naționale relevante privind managementul radio.

(i) Respectă clauzele specifice și scenariile de utilizare din „Catalogul și cerințele tehnice pentru echipamentele de transmisie radio de mică putere și rază scurtă de acțiune”.

Tipul și performanța antenei, metodele de control, reglare și comutare:

Termeni specifici

microfon fără fir

Utilizat pentru formare audiovizuală în sectoarele educațional și cultural, precum și în spații publice, cum ar fi cinematografe, săli de concert și săli de conferințe.

Locație și dizabilități

Pentru utilizare ca aparat auditiv. De asemenea, utilizat ca dispozitiv de emisie audio de mici dimensiuni în zonele turistice.

Dacă frecvența utilizată este aceeași cu frecvența postului local de radio audio sau de televiziune, aceasta nu este permisă în zona locală.

Utilizare; dacă este cazul

Dacă recepția audio locală sau a transmisiunilor de televiziune cauzează interferențe, utilizarea trebuie oprită imediat, iar interferența trebuie eliminată.

Perturbare sau adaptare

Poate fi reutilizat doar după atingerea unei frecvențe fără interferențe.

1. Frecvența de funcționare și puterea de transmisie:

(1) Frecvență de funcționare: 87-108 MHz

Limită de putere de transmisie:

45mW (ERP), telefon mobil cu microfon wireless încorporat;

3mW (ERP), alte echipamente.

(2) Frecvențe de funcționare: 75,4-76 MHz, 84-87 MHz, 189,9-223 MHz

Limită de putere de transmisie: 10mW (erp)

(3) Frecvență de funcționare: 470-510 MHz, 630-698 MHz

Limită de putere de transmisie: 50mW (erp)

2. Lățime de bandă ocupată: nu mai mult de 200kHz

3. Toleranță de frecvență: 100×10^{-6}

Cazuri de utilizare: scene de muzică, săli de curs, teatre, conferințe

Tip antenă: Antenă monopolară

Performanță/Control: Rază de acțiune radio 100 metri

Instrucțiuni pentru reglarea și pornirea/oprirea produsului: prin intermediul interfeței utilizator a receptorului.



| 6 - Informații de reglementare

(ii) Este interzisă modificarea arbitrară a scenariului sau a condițiilor de utilizare, extinderea intervalului de frecvență de transmisie sau creșterea puterii de transmisie (inclusiv prin adăugarea de instrumente suplimentare).

(Amplificator de putere și frecvență), iar antena de transmisie nu trebuie modificată fără autorizație;

(iii) Nu va cauza interferențe dăunătoare altor posturi de radio legitime și nici nu va pretinde protecție împotriva interferențelor dăunătoare;

(iv) Aplicații industriale, științifice și medicale (ISM) care sunt supuse interferențelor energiei de radiofrecvență radiate sau altor interferențe radio legitime.

Interferență cu stația:

(v) Dacă provoacă interferențe dăunătoare altor posturi de radio legitime, utilizarea sa trebuie oprită imediat și se vor lua măsuri pentru eliminarea interferențelor.

Poate fi folosit din nou ulterior;

(vi) Observatoare radio și radare meteorologice amplasate la bordul aeronavelor și în conformitate cu legile, reglementările, prevederile și standardele naționale relevante.

Stații radio militare și civile, cum ar fi stații terestre, stații terestre de satelit (inclusiv stații de telemetrie, radiometrie, recepție și navigație) și aeroporturi.

Utilizarea echipamentelor de putere redusă în zonele de protecție electromagnetică a mediului trebuie să respecte reglementările autorităților pentru protecția mediului electromagnetic și ale autorităților de reglementare relevante din industrie.

(vii) Utilizarea oricărui tip de telecomandă pentru modele este interzisă pe o rază de 5.000 de metri centrată pe punctul central al pistei aeroportului;

(viii) Condiții de mediu privind temperatura și tensiunea în timpul utilizării dispozitivelor de putere redusă

Interval temperatură de funcționare: -10°C până la +55°C; 3 baterii AA de 1,5V; sursă de alimentare inclusă pentru receptorul montat în rack.

China RoHS

部件名称 (Parts)	有害物质										
	铅 (Pb)	汞 (Hg)	镉 (Cd)	六价铬 (Cr6+)	多溴联苯 (PBB)	多溴二苯醚 (PBDE)	邻苯二甲酸二 (2-乙基己)酯 (DEHP)	邻苯二甲 酸丁辛酯 (BBP)	邻苯二甲 酸二丁酯 (DBP)	邻苯二甲 酸二异丁酯 (DIBP)	产品环保年限 EFUP
金属部件 (Metal parts)	X	O	O	O	O	O	O	O	O	O	15
电路模块 (Circuit Modules)	X	O	O	O	O	O	O	O	O	O	15
电缆及电缆组件 (Cables & Cable Assemblies)	X	O	O	O	O	O	O	O	O	O	15
电路开关 - 如果包含 (Circuit Breakers - if available)	X	O	O	O	O	O	O	O	O	O	15
非电子附件/耗材 Non-electrical accessories / consumables	X	O	O	O	O	O	O	O	O	O	10
外部电力适配器 - 如果包含 (external power supply - if available)	X	O	O	O	O	O	O	O	O	O	10

本表格依据 SJ/T 11364 的规定编制。
 O: 表示该有害物质在该部件所有均质材料中的含量均在 GB/T 26572 规定的限量要求以下。
 X: 表示该有害物质至少在该部件的某一均质材料中的含量超出 GB/T 26572 规定的限量要求。



SK 6000 | SKM 6000

Europa

Interval A1-A4 (470.200 - 558.000 MHz), Interval A5-A8 (550.000 - 638.000 MHz), Interval B1-B4

(630.000 - 718.000 MHz), Gama A5-A8 US (550.000 - 607.800 MHz):



În conformitate cu următoarele cerințe

- Regulamentul (UE) 2023/988 privind siguranța generală a produselor
- Directiva DEEE (2012/19/UE)
- Regulamentul (UE) 2023/1542 privind bateriile și bateriile uzate



Italia:

Raccolta carta



Raccolta plastica



Franța:

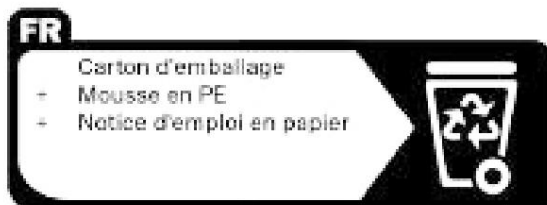

Declarația UE de conformitate

- Directiva RoHS (2011/65/UE)

Prin prezenta, Sennheiser electronic SE & Co. KG declară că echipamentele radio de tip SK 6000, SKM 6000 sunt conforme cu Directiva 2014/53/UE.

Textul integral al declarației UE de conformitate este disponibil la următoarea adresă de internet: sennheiser.com/download.

Regatul Unit

Interval A1-A4 (470.200 - 558.000 MHz), Interval A5-A8 (550.000 - 638.000 MHz), Interval B1-B4 (630.000 - 718.000 MHz), Interval A5-A8 US (550.000 - 607.800 MHz):



În conformitate cu următoarele cerințe

- Regulamentul DEEE (2013) •
Regulamentul privind
bateriile (2015)



Declarație de conformitate a Regatului Unit

- Regulamentul RoHS (2012) •
Regulamentul privind echipamentele radio (2017)

Importator: Sennheiser UK Ltd.

Pacific House, Third Avenue, Globe Park, Marlow

Buckinghamshire SL7 1EY, Regatul Unit

cerb

Declarații privind FCC și ISED

Acest dispozitiv respectă partea 15 a reglementărilor FCC și RSS-210 al Inovației, Științei și Dezvoltării Economice din Canada (ISED). Funcționarea este supusă următoarelor două condiții: (1) acest dispozitiv nu trebuie să cauzeze interferențe dăunătoare și (2) acest dispozitiv trebuie să accepte orice interferență primită, inclusiv interferențele care pot cauza o funcționare nedorită.

Acest echipament a fost testat și s-a constatat că respectă limitele pentru un dispozitiv digital din clasa B, în conformitate cu partea 15 a Regulamentului FCC. Aceste limite sunt concepute pentru a oferi o protecție rezonabilă împotriva interferențelor dăunătoare într-o instalație rezidențială. Acest echipament generează, utilizează și poate radia energie de radiofrecvență și, dacă nu este instalat și utilizat conform instrucțiunilor, poate cauza interferențe dăunătoare comunicațiilor radio.

Totuși, nu există nicio garanție că nu vor apărea interferențe într-o anumită instalație. Dacă acest echipament provoacă interferențe dăunătoare recepției radio sau TV, ceea ce poate fi determinat prin oprirea și pornirea echipamentului, utilizatorul este încurajat să încerce să corecteze interferența prin una sau mai multe dintre următoarele măsuri:

- Reorientați sau relocați antena receptoare.
- Măriți distanța dintre echipament și receptor.
- Conectați echipamentul la o priză de pe un circuit diferit de cel la care este conectată receptorul este conectat.
- Consultați distribuitorul sau un tehnician radio/TV cu experiență pentru asistență.

Modificările sau modificările care nu sunt aprobate în mod expres de Sennheiser electronic Corp. ar putea anula autoritatea utilizatorului de a opera echipamentul.



Informații de contact: Sennheiser Electronic Corporation, 1 Enterprise Drive, Old Lyme, CT 06371; sennheiser.com

CUTIE ICES-003 (B)/NMB-003(B):

Acest dispozitiv digital din clasa B este conform cu standardul canadian ICES-003.

RSS-210 Ediția 9 Anexa G.1

Acest dispozitiv funcționează pe principiul „fără interferențe, fără protecție”. În cazul în care utilizatorul dorește să obțină protecție față de alte servicii radio care operează în aceleași benzi TV, este necesară o licență radio. Pentru mai multe detalii, consultați Circulara CPC-2-1-28 privind procedurile pentru clienți a Ministerului pentru Inovație, Știință și Dezvoltare Economică din Canada, Licențierea voluntară a microfoanelor wireless scutite de licență în benzile TV.



Interval A1-A4 (470.200 - 558.000 MHz) SK 6000: FCC ID: DMOSK9000

SKM 6000: ID FCC: DMOSKM9000

Interval A5-A8 (550.000 - 607.800 MHz)

SK 6000: ID FCC: DMOSK9000

SKM 6000: ID FCC: DMOSKM9000

Canada

Declarații privind FCC și ISED

Acest dispozitiv respectă partea 15 a reglementărilor FCC și RSS-210 al Inovației, Științei și Dezvoltării Economice din Canada (ISED). Funcționarea este supusă următoarelor două condiții: (1) acest dispozitiv nu trebuie să cauzeze interferențe dăunătoare și (2) acest dispozitiv trebuie să accepte orice interferență primită, inclusiv interferențele care pot cauza o funcționare nedorită.

Acest echipament a fost testat și s-a constatat că respectă limitele pentru un dispozitiv digital din clasa B, în conformitate cu partea 15 a Regulamentului FCC. Aceste limite sunt concepute pentru a oferi o protecție rezonabilă împotriva interferențelor dăunătoare într-o instalație rezidențială. Acest echipament generează, utilizează și poate radia energie de radiofrecvență și, dacă nu este instalat și utilizat conform instrucțiunilor, poate cauza interferențe dăunătoare comunicațiilor radio.

Totuși, nu există nicio garanție că nu vor apărea interferențe într-o anumită instalație. Dacă acest echipament provoacă interferențe dăunătoare recepției radio sau TV, ceea ce poate fi determinat prin oprirea și pornirea echipamentului, utilizatorul este încurajat să încerce să corecteze interferența prin una sau mai multe dintre următoarele măsuri:

- Reorientați sau relocați antena receptoare.
- Măriți distanța dintre echipament și receptor.
- Conectați echipamentul la o priză de pe un circuit diferit de cel la care este conectată receptorul este conectat.
- Consultați distribuitorul sau un tehnician radio/TV cu experiență pentru asistență.



Modificările sau modificările care nu sunt aprobate în mod expres de Sennheiser electronic Corp. ar putea anula autoritatea utilizatorului de a opera echipamentul.

CUTIE ICES-003 (B)/NMB-003(B):

Acest dispozitiv digital din clasa B este conform cu standardul canadian ICES-003.

RSS-210 Ediția 9 Anexa G.1

Acest dispozitiv funcționează pe principiul „fără interferențe, fără protecție”. În cazul în care utilizatorul dorește să obțină protecție față de alte servicii radio care operează în aceleași benzi TV, este necesară o licență radio. Pentru mai multe detalii, consultați Circulara CPC-2-1-28 privind procedurile pentru clienți a Ministerului pentru Inovație, Știință și Dezvoltare Economică din Canada, Licențierea voluntară a microfoanelor wireless scutite de licență în benzile TV.

Gama A1-A4 (470.200 - 558.000 MHz) SK 6000: IC: 2099A-SK9000

SKM 6000: CI:
2099A-SKM9000

Interval A5-A8 (550.000 - 607.800
MHz)

SK 6000: CI: DMOSK9000
SKM 6000: Circuit integrat: DMOSKM9000

Australia / Noua Zeelandă

Interval A5-A8 (550.000 - 638.000 MHz)



Brazilia

Interval A1-A4 (470.200 - 558.000 MHz), Interval A5-A8 US (550.000 - 607.800 MHz)



India

Interval A1-A4 (470.200 - 558.000 MHz), Interval A5-A8 (550.000 - 638.000 MHz), Interval B1-B4 (630.000 - 718.000 MHz)



IS 616/IEC 60065



R-41196606
www.bis.gov.in

Japonia

Respectă legea radio din Japonia

Acest dispozitiv respectă reglementările japoneze privind undele radio.

Nu modificați acest dispozitiv (nerespectarea acestei prevederi va invalida numărul atribuit).

Conformitatea cu legislația radio japoneză

Acest dispozitiv este acordat în conformitate cu Legea japoneză privind radiocomunicațiile ().

Acest dispozitiv nu trebuie modificat (altfel, numărul de desemnare acordat va deveni invalid).



ゼンハイザージャパン (株)

Interval A1-A4 JP (470.150 - 558.000 MHz)



SK 6000



202-LSE007

SKM 6000



204-LSE074

Gama A5-A8 JP (550.000 - 638.000 MHz)



SK 6000



202-LSE078

SKM 6000



204-LSE075

Interval B1-B4 JP (630.000 - 713.850 MHz)



SK 6000



202-LSE079

SKM 6000



204-LSE076

Coreea de Sud



Interval A1-A4 KR (470.100 - 558.000 MHz) SK 6000: MSIP-CRM-SE9-SK9000-A1-A4

SKM 6000: MSIP-CRM-SE9-SKM9000-A1-A4



Interval A5-A8 KR (550.000 - 638.000 MHz)

SK 6000: MSIP-CRM-SE9-SK9000-A5-A8

SKM 6000: MSIP-CRM-SE9-SKM9000-A5-A8

Interval B1-B4 KR (630.000 - 697.850 MHz) SK 6000: MSIP-CRM-SE9-SK9000-B1-B4

SKM 6000: MSIP-CRM-SE9-SKM9000-B1-B4

Vietnam

Începând cu 1 decembrie 2012, produsele fabricate de Sennheiser respectă Circulara 30/2011/TT-BCT, care stipulează limitele admisibile pentru anumite substanțe periculoase din produsele electrice și electronice.

China

Utilizarea echipamentelor de transmisie radio de mică putere și rază scurtă de acțiune trebuie să respecte reglementările naționale relevante privind managementul radio.

(i) Respectă clauzele specifice și scenariile de utilizare din „Catalogul și cerințele tehnice pentru echipamentele de transmisie radio de mică putere și rază scurtă de acțiune”.

Tipul și performanța antenei, metodele de control, reglare și comutare:

Termeni specifici

microfon fără fir

Utilizat pentru formare audiovizuală în sectoarele educațional și cultural, precum și în spații publice, cum ar fi cinematografe, săli de concert și săli de conferințe.

Locație și dizabilități

Pentru utilizare ca aparat auditiv. De asemenea, utilizat ca dispozitiv de emisie audio de mici dimensiuni în zonele turistice.

Dacă frecvența utilizată este aceeași cu frecvența postului local de radio audio sau de televiziune, aceasta nu este permisă în zona locală.

Utilizare; dacă este cazul

Dacă recepția audio locală sau a transmisiunilor de televiziune cauzează interferențe, utilizarea trebuie oprită imediat, iar interferența trebuie eliminată.

Perturbare sau adaptare

Poate fi reutilizat doar după atingerea unei frecvențe fără interferențe.

1. Frecvența de funcționare și puterea de transmisie:

(1) Frecvență de funcționare: 87-108 MHz

Limită de putere de transmisie:

45nW (ERP), telefon mobil cu microfon wireless încorporat;

3mW (ERP), alte echipamente.

(2) Frecvențe de funcționare: 75,4-76 MHz, 84-87 MHz, 189,9-223 MHz

Limită de putere de transmisie: 10mW (erp)



(3) Frecvență de funcționare: 470-510 MHz, 630-698 MHz

Limită de putere de transmisie: 50mW (erp)

2. Lățime de bandă ocupată: nu mai mult de 200kHz

3. Toleranță de frecvență: 100×10^{-4}

Cazuri de utilizare: scene de muzică, săli de curs, teatre, conferințe

Tip antenă: Antenă monopolară

Performanță/Control: Rază de acțiune radio 100 metri

Instrucțiuni pentru reglarea și pornirea/oprirea produsului: prin intermediul interfeței utilizator a receptorului.

(ii) Este interzisă modificarea arbitrară a scenariului sau a condițiilor de utilizare, extinderea intervalului de frecvență de transmisie sau creșterea puterii de transmisie (inclusiv prin adăugarea de instrumente suplimentare).

(Amplificator de putere și frecvență), iar antena de transmisie nu trebuie modificată fără autorizație;

(iii) Nu va cauza interferențe dăunătoare altor posturi de radio legitime și nici nu va pretinde protecție împotriva interferențelor dăunătoare;

(iv) Aplicații industriale, științifice și medicale (ISM) care sunt supuse interferențelor energiei de radiofrecvență radiate sau altor interferențe radio legitime.

Interferență cu stația;

(v) Dacă provoacă interferențe dăunătoare altor posturi de radio legitime, utilizarea sa trebuie oprită imediat și se vor lua măsuri pentru eliminarea interferențelor.

Poate fi folosit din nou ulterior;

(vi) Observatoare radio și radare meteorologice amplasate la bordul aeronavelor și în conformitate cu legile, reglementările, prevederile și standardele naționale relevante.

Stații radio militare și civile, cum ar fi stații terestre, stații terestre de satelit (inclusiv stații de telemetrie, radiometrie, recepție și navigație) și aeroporturi.

Utilizarea echipamentelor de putere redusă în zonele de protecție electromagnetică a mediului trebuie să respecte reglementările autorităților pentru protecția mediului electromagnetic și ale autorităților de reglementare relevante din industrie.

(vii) Utilizarea oricărui tip de telecomandă pentru modele este interzisă pe o rază de 5.000 de metri centrată pe punctul central al pistei aeroportului;

(viii) Condiții de mediu privind temperatura și tensiunea în timpul utilizării dispozitivelor de putere redusă

Interval temperatură de funcționare: -10°C până la +55°C; 3 baterii AA de 1,5V; sursă de alimentare inclusă pentru receptorul montat în rack.

China RoHS

部件名称 (Parts)	有害物质										
	铅 (Pb)	汞 (Hg)	镉 (Cd)	六价铬 (Cr6+)	多溴联苯 (PBB)	多溴二苯醚 (PBDE)	邻苯二甲酸二 (2-乙基己)酯 (DEHP)	邻苯二甲 酸丁酯 (BBP)	邻苯二甲 酸二丁酯 (DBP)	邻苯二甲 酸二异丁酯 (DIBP)	产品环保年限 EFUP
金属部件 (Metal parts)	X	O	O	O	O	O	O	O	O	O	15
电路模块 (Circuit Modules)	X	O	O	O	O	O	O	O	O	O	15
电缆及电缆组件 (Cables & Cable Assemblies)	X	O	O	O	O	O	O	O	O	O	15
电路开关 - 如果包含 (Circuit Breakers - if available)	X	O	O	O	O	O	O	O	O	O	15
非电子附件/耗材 Non-electrical accessories / consumables	X	O	O	O	O	O	O	O	O	O	10
外部电力适配器 - 如果包含 (external power supply - if available)	X	O	O	O	O	O	O	O	O	O	10

本表格依据 SJ/T 11364 的规定编制。
 O: 表示该有害物质在该部件所有均质材料中的含量均在 GB/T 26572 规定的限量要求以下。
 X: 表示该有害物质至少在该部件的某一均质材料中的含量超出 GB/T 26572 规定的限量要求。



SK 6212

Europa



În conformitate cu următoarele cerințe

- Regulamentul (UE) 2023/988 privind siguranța generală a produselor
- Directiva DEEE (2012/19/UE)
- Regulamentul (UE) 2023/1542 privind bateriile și baterii uzate



Italia:

Raccolta carta



Francia:

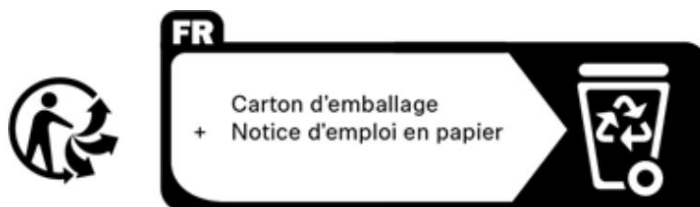

Declarația UE de conformitate

- Directiva RoHS (2011/65/UE)

Prin prezenta, Sennheiser electronic SE & Co. KG declară că echipamentul radio de tip SK 6212 este în conformitate cu Directiva 2014/53/UE.

Textul integral al declarației UE de conformitate este disponibil la următoarea adresă de internet: sennheiser.com/download.

Regatul Unit



În conformitate cu următoarele cerințe



- Regulamentul DEEE (2013) •
Regulamentul privind bateriile
(2015)



Declarație de conformitate a Regatului Unit

- Regulamentul RoHS (2012) •
Regulamentul privind echipamentele radio (2017)

Importator: Sennheiser UK Ltd.

Pacific House, Third Avenue, Globe Park, Marlow

Buckinghamshire SL7 1EY, Regatul Unit

cerb



Declarații privind FCC și ISED

Acest dispozitiv respectă partea 15 a reglementărilor FCC și RSS-210 al Inovației, Științei și Dezvoltării Economice din Canada (ISED). Funcționarea este supusă următoarelor două condiții: (1) acest dispozitiv nu trebuie să cauzeze interferențe dăunătoare și (2) acest dispozitiv trebuie să accepte orice interferență primită, inclusiv interferențele care pot cauza o funcționare nedorită.

Acest echipament a fost testat și s-a constatat că respectă limitele pentru un dispozitiv digital din clasa B, în conformitate cu partea 15 a Regulamentului FCC. Aceste limite sunt concepute pentru a oferi o protecție rezonabilă împotriva interferențelor dăunătoare într-o instalație rezidențială. Acest echipament generează, utilizează și poate radia energie de radiofrecvență și, dacă nu este instalat și utilizat conform instrucțiunilor, poate cauza interferențe dăunătoare comunicațiilor radio.

Totuși, nu există nicio garanție că nu vor apărea interferențe într-o anumită instalație. Dacă acest echipament provoacă interferențe dăunătoare recepției radio sau TV, ceea ce poate fi determinat prin oprirea și pornirea echipamentului, utilizatorul este încurajat să încerce să corecteze interferența prin una sau mai multe dintre următoarele măsuri:

- Reorientați sau relocați antena receptoare.
- Măriți distanța dintre echipament și receptor.
- Conectați echipamentul la o priză de pe un circuit diferit de cel la care este conectată receptorul este conectat.
- Consultați distribuitorul sau un tehnician radio/TV cu experiență pentru asistență.

Modificările sau modificările care nu sunt aprobate în mod expres de Sennheiser electronic Corp. ar putea anula autoritatea utilizatorului de a opera echipamentul.

CUTIE ICES-003 (B)/NMB-003(B):

Acest dispozitiv digital din clasa B este conform cu standardul canadian ICES-003.



Informații de contact: Sennheiser Electronic Corporation, 1 Enterprise Drive, Old Lyme, CT 06371; sennheiser.com

Informații despre expunerea la radiații de radiofrecvență

Acest echipament respectă limitele de expunere la radiații FCC și IC stabilite pentru un mediu necontrolat.

Acest emițător nu trebuie amplasat împreună cu sau operat împreună cu nicio altă antenă sau emițător.

Interval A1-A4 (470.200 - 558.000 MHz) SK 6212: FCC ID:

DMOX12

Interval A5-A8 (550.000 - 607.800 MHz)

SK 6212: ID FCC:

DMOX12

Canada

Declarații privind FCC și ISED

Acest dispozitiv respectă partea 15 a reglementărilor FCC și RSS-210 al Inovației, Științei și Dezvoltării Economice din Canada (ISED). Funcționarea este supusă următoarelor două condiții: (1) acest dispozitiv nu trebuie să cauzeze interferențe dăunătoare și (2) acest dispozitiv trebuie să accepte orice interferență primită, inclusiv interferențele care pot cauza o funcționare nedorită.

Acest echipament a fost testat și s-a constatat că respectă limitele pentru un dispozitiv digital din clasa B, în conformitate cu partea 15 a Regulamentului FCC. Aceste limite sunt concepute pentru a oferi o protecție rezonabilă împotriva interferențelor dăunătoare într-o instalație rezidențială. Acest echipament generează, utilizează și poate radia energie de radiofrecvență și, dacă nu este instalat și utilizat conform instrucțiunilor, poate cauza interferențe dăunătoare comunicațiilor radio.

Totuși, nu există nicio garanție că nu vor apărea interferențe într-o anumită instalație. Dacă acest echipament provoacă interferențe dăunătoare recepției radio sau TV, ceea ce poate fi determinat prin oprirea și pornirea echipamentului, utilizatorul este încurajat să încerce să corecteze interferența prin una sau mai multe dintre următoarele măsuri:

- Reorientați sau relocați antena receptoare.
- Măriți distanța dintre echipament și receptor.
- Conectați echipamentul la o priză de pe un circuit diferit de cel la care este conectată receptorul este conectat.
- Consultați distribuitorul sau un tehnician radio/TV cu experiență pentru asistență.

Modificările sau modificările care nu sunt aprobate în mod expres de Sennheiser electronic Corp. ar putea anula autoritatea utilizatorului de a opera echipamentul.

CUTIE ICES-003 (B)/NMB-003(B):

Acest dispozitiv digital din clasa B este conform cu standardul canadian ICES-003.

Informații despre expunerea la radiații de radiofrecvență



Acest echipament respectă limitele de expunere la radiații IC stabilite pentru un mediu necontrolat.

Acest emițător nu trebuie amplasat împreună cu nicio altă antenă sau transmițător.

Gama A1-A4 (470.200 - 558.000 MHz) SK 6212: IC:
2099A-X12

Interval A5-A8 (550.000 - 607.800 MHz) SK 6212: IC:
2099A-X12

Australia / Noua Zeelandă

Gama A5-A8 (550.000 - 638.000 MHz), intervalul B1-B4 AU (630.000 - 693.800 MHz)



Numai pentru Noua Zeelandă: funcționarea este limitată după cum urmează: 502 MHz - 606 MHz și 622 MHz - 698 MHz

Brazilia

Interval A1-A4 (470.200 - 558.000 MHz), Interval A5-A8 US (550.000 - 607.800 MHz), Interval B1- B4 AU: (630.000 - 693.800 MHz)



CMV SEBR COMERCIO E IMPORTACAO S/A 08525-18-07356

Filipine

Interval A1-A4 (470.200 - 558.000 MHz), Interval A5-A8 (550.000 - 638.000 MHz), Interval B1-B4 (630.000 - 713.800 MHz)



ESD-1920218C



India

Interval A1-A4 (470.200 - 558.000 MHz), Interval A5-A8 (550.000 - 638.000 MHz), Interval B1-B4 (630.000 - 713.800 MHz)

IS 616/IEC 60065



R-41196606
www.bis.gov.in

Japonia



ゼンハイザージャパン (株)

Gama A5-A8 JP (550.000 - 638.000 MHz)



Interval B1-B4 (630.000 - 713.800 MHz)



Respectă legea radio din Japonia

Acest dispozitiv respectă reglementările japoneze privind undele radio.

Nu modificați acest dispozitiv (nerespectarea acestei prevederi va invalida numărul atribuit).

Conformitatea cu legislația radio japoneză

Acest dispozitiv este acordat în conformitate cu Legea japoneză privind radiocomunicațiile ().

Acest dispozitiv nu trebuie modificat (altfel, numărul de desemnare acordat va deveni invalid).

Mod LD

Modul LD nu poate fi utilizat.



Coreea de Sud



Interval A1-A4 KR (470.100 - 558.000 MHz) RC-SE9-X12-A1-A4

Interval A5-A8 KR (550.000 - 638.000 MHz)

RC-SE9-X12-A5-

A8

Interval B1-B4 AU (630.000 - 693.800 MHz) RC-SE9-X12-B1-B4

Vietnam

Începând cu 1 decembrie 2012, produsele fabricate de Sennheiser respectă Circulara 30/2011/TT-BCT, care stipulează limitele admisibile pentru anumite substanțe periculoase din produsele electrice și electronice.

China

Utilizarea echipamentelor de transmisie radio de mică putere și rază scurtă de acțiune trebuie să respecte reglementările naționale relevante privind managementul radio.

(i) Respectă clauzele specifice și scenariile de utilizare din „Catalogul și cerințele tehnice pentru echipamentele de transmisie radio de mică putere și rază scurtă de acțiune”.

Tipul și performanța antenei, metodele de control, reglare și comutare:

Termeni specifici

microfon fără fir

Utilizat pentru formare audiovizuală în sectoarele educațional și cultural, precum și în spații publice, cum ar fi cinematografe, săli de concert și săli de conferințe.

Locație și dizabilități

Pentru utilizare ca aparat auditiv. De asemenea, utilizat ca dispozitiv de emisie audio de mici dimensiuni în zonele turistice.

Dacă frecvența utilizată este aceeași cu frecvența postului local de radio audio sau de televiziune, aceasta nu este permisă în zona locală.

Utilizare; dacă este cazul

Dacă recepția audio locală sau a transmisiunilor de televiziune cauzează interferențe, utilizarea trebuie oprită imediat, iar interferența trebuie eliminată.

Perturbare sau adaptare

Poate fi reutilizat doar după atingerea unei frecvențe fără interferențe.

1. Frecvența de funcționare și puterea de transmisie:

(1) Frecvență de funcționare: 87-108 MHz

Limită de putere de transmisie:

45nW (ERP), telefon mobil cu microfon wireless încorporat;



3mW (ERP), alte echipamente.

(2) Frecvențe de funcționare: 75,4-76 MHz, 84-87 MHz, 189,9-223 MHz

Limită de putere de transmisie: 10mW (erp)

(3) Frecvență de funcționare: 470-510 MHz, 630-698 MHz

Limită de putere de transmisie: 50mW (erp)

2. Lățime de bandă ocupată: nu mai mult de 200kHz

3. Toleranță de frecvență: 100×10^{-6}

Cazuri de utilizare: scene de muzică, săli de curs, teatre, conferințe

Tip antenă: Antenă monopolară

Performanță/Control: Rază de acțiune radio 100 metri

Instrucțiuni pentru reglarea și pornirea/oprirea produsului: prin intermediul interfeței utilizator a receptorului.

(i) Este interzisă modificarea arbitrară a scenariului sau a condițiilor de utilizare, extinderea intervalului de frecvență de transmisie sau creșterea puterii de transmisie (inclusiv prin adăugarea de instrumente suplimentare).

(Amplificator de putere și frecvență), iar antena de transmisie nu trebuie modificată fără autorizație;

(iii) Nu va cauza interferențe dăunătoare altor posturi de radio legitime și nici nu va pretinde protecție împotriva interferențelor dăunătoare;

(iv) Aplicații industriale, științifice și medicale (ISM) care sunt supuse interferențelor energiei de radiofrecvență radiate sau altor interferențe radio legitime.

Interferență cu stația;

(v) Dacă provoacă interferențe dăunătoare altor posturi de radio legitime, utilizarea sa trebuie oprită imediat și se vor lua măsuri pentru eliminarea interferențelor.

Poate fi folosit din nou ulterior;

(vi) Observatoare radio și radare meteorologice amplasate la bordul aeronavelor și în conformitate cu legile, reglementările, prevederile și standardele naționale relevante.

Stații radio militare și civile, cum ar fi stații terestre, stații terestre de satelit (inclusiv stații de telemetrie, radiometrie, recepție și navigație) și aeroporturi.

Utilizarea echipamentelor de putere redusă în zonele de protecție electromagnetică a mediului trebuie să respecte reglementările autorităților pentru protecția mediului electromagnetic și ale autorităților de reglementare relevante din industrie.

(vii) Utilizarea oricărui tip de telecomandă pentru modele este interzisă pe o rază de 5.000 de metri centrată pe punctul central al pistei aeroportului;

(viii) Condiții de mediu privind temperatura și tensiunea în timpul utilizării dispozitivelor de putere redusă

Interval temperatură de funcționare: -10°C până la +55°C; 3 baterii AA de 1,5V; sursă de alimentare inclusă pentru receptorul montat în rack.

China RoHS

部件名称 (Parts)	有害物质										产品环保年限 EFUP
	铅 (Pb)	汞 (Hg)	镉 (Cd)	六价铬 (Cr6+)	多溴联苯 (PBB)	多溴二苯醚 (PBDE)	邻苯二甲酸二 (2-乙基己)酯 (DEHP)	邻苯二甲 酸丁二酯 (BBP)	邻苯二甲 酸二丁酯 (DBP)	邻苯二甲 酸二异丁酯 (DIBP)	
金属部件 (Metal parts)	X	O	O	O	O	O	O	O	O	O	15
电路模块 (Circuit Modules)	X	O	O	O	O	O	O	O	O	O	15
电缆及电缆组件 (Cables & Cable Assemblies)	X	O	O	O	O	O	O	O	O	O	15

本表格依据 SJ/T 11364 的规定编制。
 O: 表示该有害物质在该部件所有均质材料中的含量均在 GB/T 26572 规定的限量要求以下。
 X: 表示该有害物质至少在该部件的某一均质材料中的含量超出 GB/T 26572 规定的限量要求。

