



Seria 3000

Manual de utilizare

Sisteme wireless UHF

ATW-R3210

Receptor

ATW-T3201

Transmițător Body-Pack

ATW-T3202

Transmițător portabil

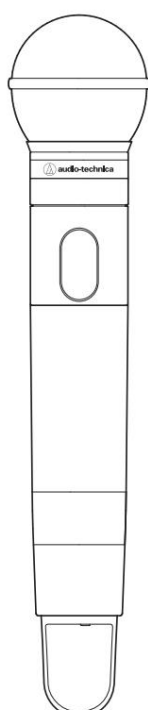
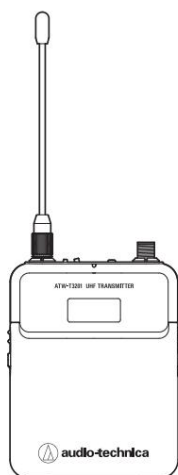
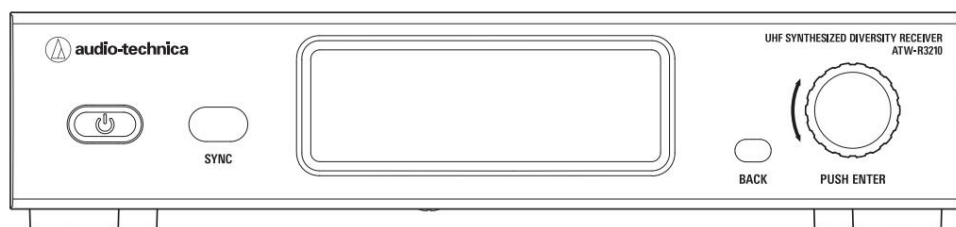

Cuprins

Introducere	2	Depanare.....	26
Informații importante	2	ATW-R3210	26
Note de utilizare	3	ATW-T3201/ATW-T3202.....	26
Întreținere.....	3	Dimensiuni.....	27
Denumiri și funcții ale componentelor.....	4	ATW-R3210	27
ATW-R3210	4	ATW-T3201	28
ATW-T3201	6	ATW-T3202	28
ATW-T3202	7	Specificații	29
Cum se introduc bateriile.....	8	Specificații generale ale sistemului.....	29
ATW-T3201	8	ATW-R3210	29
ATW-T3202	8	ATW-T3201	30
Cum se atașează și se detașează capsula de microfon interschimbabilă (numai pentru ATW-T3202).....	9	ATW-T3202	30
Cum se atașează	9		
Cum se elimină	9		
Cum se citește afișajul	10		
ATW-R3210	10		
ATW-T3201/ATW-T3202.....	12		
Cum se operează.....	13		
Operare de bază	13		
Utilizarea funcției IR SYNC	13		
Setări	14		
ATW-R3210	14		
ATW-T3201/ATW-T3202.....	14		
Setări ATW-R3210	15		
Lista elementelor de setare	15		
Setarea frecvenței de funcționare	15		
Setarea numelui canalului (receptorului)	15		
Setarea nivelului de ieșire audio.....	16		
Scanarea canalelor deschise	16		
Setarea emițătoarelor prin IR SYNC	16		
Setarea nivelului de squelch.....	17		
Setarea funcțiilor legate de sistem.....	17		
Setarea ATW-T3201/ATW-T3202.....	20		
Lista elementelor de setare	20		
Setarea frecvenței de transmisie	20		
Setarea numelui canalului (transmițătorului)	20		
Reglarea amplificării.....	21		
Setarea puterii RF.....	21		
Setarea HPF (Filtrul trece-sus).....	21		
Setarea blocării	21		
Setarea funcției pentru butonul funcțional.....	21		
Setarea modului dezactivare a sunetului (numai pentru ATW-T3201)	22		
Setarea funcțiilor legate de sistem.....	22		
Cum se atașează transmițătorul (ATW-T3201)	24		
Realizarea conexiunilor (conexiuni de bază)	24		
Obținerea unei recepții stabile	25		
Montarea receptorului în rack.....	25		

Introducere

Vă mulțumim pentru achiziționarea acestui produs Audio-Technica.

Înainte de a utiliza produsul, citiți cu atenție acest manual de utilizare pentru a vă asigura că îl veți utiliza corect. Vă rugăm să păstrați acest manual pentru referințe ulterioare.

Informații importante

Avertisment:

Pentru a preveni pericolul de incendiu sau electrocutare, nu expuneți acest aparat la ploaie sau umiditate.

Atenție:

- Nu expuneți acest aparat la picături sau stropi de apă. • Pentru a evita electrocutarea, nu deschideți carcasa.
- Apelați la service doar personalului calificat.
- Nu expuneți acest aparat la căldură excesivă, cum ar fi cea generată de soare, foc sau alte surse de căldură.
- Nu supuneți acest aparat la impacturi puternice.
- Acest aparat trebuie amplasat suficient aproape de priza de curent alternativ, astfel încât astfel încât să puteți apuca cu ușurință adaptorul de curent alternativ în orice moment. • În caz de urgență, deconectați rapid adaptorul de curent alternativ.
- Nu așezați obiecte umplute cu lichide, cum ar fi vase, pe acest suport. aparat.
- Pentru a preveni incendiile, nu așezați surse de flacără deschisă (cum ar fi lumânări aprinse) pe acest aparat.
- Nu instalați acest aparat într-un spațiu închis, cum ar fi o bibliotecă sau o unitate similară. • Instalați acest aparat numai în locuri cu ventilație bună.
- Eticheta cu specificațiile tehnice este aplicată pe partea inferioară a acestui aparat.

Atenție privind bateria:

- A nu se lăsa la îndemâna copiilor. • Respectați polaritatea corectă, așa cum este marcată.
- Nu expuneți bateria la căldură excesivă, cum ar fi lumina soarelui, focul sau similitudine.
- Luați întotdeauna în considerare problemele de mediu și respectați reglementările locale privind eliminarea bateriilor.
- Scoateți imediat bateria descărcată.
- Pericol de explozie dacă bateria este înlocuită incorect. Înlocuiți-o doar cu una de același tip sau echivalent.
- Folosiți doar baterii alcaline LR06(AA) de unică folosință sau NiMH.
- Nu folosiți baterii noi și baterii vechi în același timp.
- Nu utilizați baterii de tipuri sau modele diferite.
- Nu utilizați o baterie care prezintă scurgeri. Dacă se produce o scurgere a bateriei, evitați contactul cu pielea. În caz de contact, spălați imediat bine cu apă și săpun.
- Dacă bateria scursă intră în contact cu ochii, clătiți cu apă și solicitați asistență medicală.

Pentru clienții din SUA

Notificare FCC

Avertizare:

Acest dispozitiv respectă Partea 15 din Regulamentul FCC. Funcționarea este supusă următoarelor două condiții: (1) Acest dispozitiv nu trebuie să cauzeze interferențe dăunătoare și (2) acest dispozitiv trebuie să accepte orice interferență primită, inclusiv interferențe care pot cauza o funcționare nedorită.

Atenție:

Sunteți avertizat(ă) că orice modificări sau modificări care nu sunt aprobate în mod expres în acest manual vă pot anula autoritatea de a utiliza acest echipament.

Notă: Acest echipament a fost testat și s-a constatat că respectă limitele pentru un dispozitiv digital din clasa B, în conformitate cu partea 15 a Regulamentului FCC. Aceste limite sunt concepute pentru a oferi o protecție rezonabilă împotriva interferențelor dăunătoare într-o instalație rezidențială. Acest echipament generează, utilizează și poate radia energie de radiofrecvență și, dacă nu este instalat și utilizat conform instrucțiunilor, poate cauza interferențe dăunătoare comunicațiilor radio. Cu toate acestea, nu există nicio garanție că nu vor apărea interferențe într-o anumită instalație. Dacă acest echipament provoacă interferențe dăunătoare recepției radio sau de televiziune, ceea ce poate fi determinat prin oprirea și pornirea echipamentului, utilizatorul este încurajat să încerce să corecteze interferența prin una sau mai multe dintre următoarele măsuri:

- Reorientați sau mutați antena receptoare.
- Măriți distanța dintre echipament și receptor.
- Conectați echipamentul la o priză dintr-un circuit diferit de cel la care este conectat receptorul.
- Consultați distribuitorul sau un tehnician radio/TV cu experiență pentru asistență.

Contact:

Companie responsabilă: Audio-Technica US, Inc.
Adresă: 1221 Commerce Drive, Stow, Ohio 44224, SUA
Tel: 330-686-2600

Pentru clienții din Canada

Declarația IC

CAN RSS-Gen/CNR-Gen

Acest dispozitiv respectă standardul INDUSTRY CANADA RSS 210. Funcționarea este supusă următoarelor condiții: (1) Acest dispozitiv nu trebuie să cauzeze interferențe dăunătoare și (2) acest dispozitiv trebuie să accepte orice interferență primită, inclusiv interferențe care pot cauza o funcționare nedorită.

Acest dispozitiv respectă limitele de expunere la radiații RSS-102 stabilite pentru un mediu necontrolat.

Note de utilizare

- Asigurați-vă că citiți manualul de utilizare pentru orice microfon sau cablu pe care îl atașați la produs.
- Deconectați adaptorul de curent alternativ de la priză atunci când acest produs nu este utilizat.
- Opriti alimentarea acestui produs înainte de a conecta sau deconecta cablurile. • Dacă utilizați produsul în apropierea unei antene TV sau radio, este posibil să auziți zgomote nedorite la televizor sau radio. Dacă se întâmplă acest lucru, mutați produsul la distanță de pe dispozitiv.
- Două unde de aceeași frecvență nu pot fi utilizate simultan. • Aveți grijă la interferențele cauzate de mediul înconjurător cu unde radio și de utilizarea mai multor sisteme.
- Sistemele wireless pot fi afectate de zgomotul scânteilor vehiculelor, de regulatorul de intensitate al aparatelor de iluminat, de computere, de aparatele de automatizare a biroului și instrumente muzicale electronice. Plasați și utilizați produsul într-un loc unde este mai puțin probabil să fie afectat de cele menționate mai sus.
- Asigurați-vă că utilizați acest produs în combinație cu componentele specificate de compania noastră. • Asigurați-vă că ați introdus complet cablul în produs. • Când conectați produsul la un mixer, opriți sursa de alimentare phantom.
- Dacă utilizați produsul în apropierea unui dispozitiv electronic sau de comunicații (cum ar fi un telefon mobil), produsul poate produce zgomote nedorite. Dacă se întâmplă acest lucru, îndepărtați produsul de dispozitiv.
- La instalarea produsului, asigurați-vă că nu există obstacole între emițător și receptor care ar putea bloca semnalul.
- Pentru a preveni uzura bateriilor, opriți transmițătorul atunci când nu îl utilizați.
- În timp, pot apărea decolorări din cauza razelor ultraviolete (în special a luminii solare directe) și a frecării.
- Este interzisă prin lege demontarea și modificarea acestui produs. În plus, acest produs este fabricat cu o precizie atât de mare încât demontarea sa ar putea cauza electrocutare, defecțiuni sau incendiu. Nu demontați niciodată acest produs.

Utilizarea mai multor sisteme wireless

- Dacă utilizați mai multe dispozitive în același timp, utilizați-le în același grup.
- Când utilizați mai multe unități simultan, mențineți o distanță de cel puțin 1 metru între emițătoarele individuale și de cel puțin 3 metri între emițătoare și antenele receptoarelor.
- Când utilizați mai multe unități, porniți emițătoarele unul câte unul, asigurându-vă că nu există zgomot nedorit.
- Când se produce un sunet de urlet (bip sau scârțâit) în timpul utilizării, reduceți volumul de ieșire al mixerului/amplificatorului conectat.

Întreținere

- Dacă produsul se pătează sau se acoperă de praf, asigurați-vă că deconectați ștecherul de la priză înainte de a-l șterge cu o cârpă uscată și moale.
- Nu folosiți benzină, diluant sau soluții de curățare a contactelor electrice etc. Acestea pot deforma sau deteriora produsul sau pot provoca defecțiuni.

Numele și funcțiile pieselor

ATW-R3210

Panou frontal

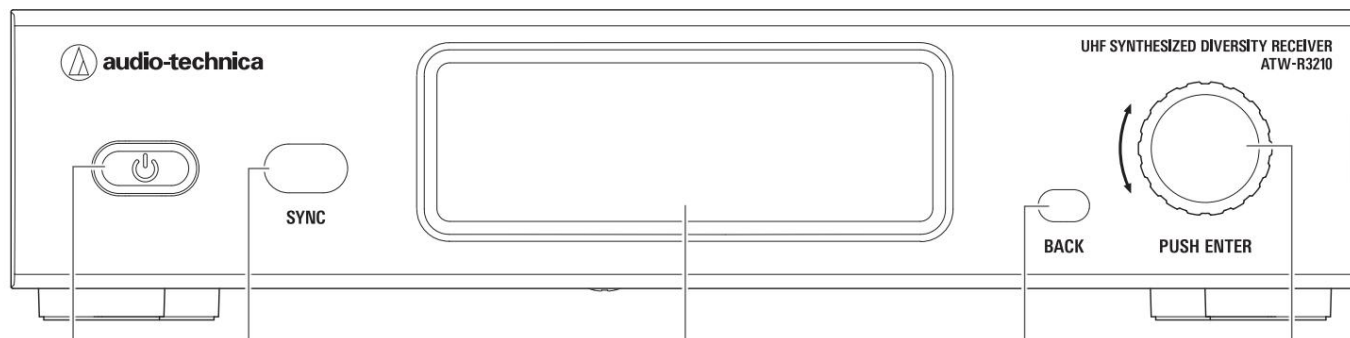

Buton de pornire ()

Folosiți pentru a porni sau opri receptorul.

Fereastră de sincronizare IR

Utilizați pentru sincronizarea IR cu transmițătorul (ATW-T3201, ATW-T3202).

Afișaj

Afișează starea receptorului și meniurile de setări.

Buton ÎNAPOI

Apăsați pentru a reveni la ecran cu un ecran.

Revine la ecranul principal când este apăsat și ținut apăsat.

Selector de control

Comută ecranul când rotiți butonul.

Afișează meniul de setări când apăsați butonul. Rotiți butonul pentru a selecta o setare și apăsați pentru a confirma.

Când apăsați și țineți apăsat butonul, se pornește QUICK SYNC.

Numele și funcțiile pieselor

Panoul din spate

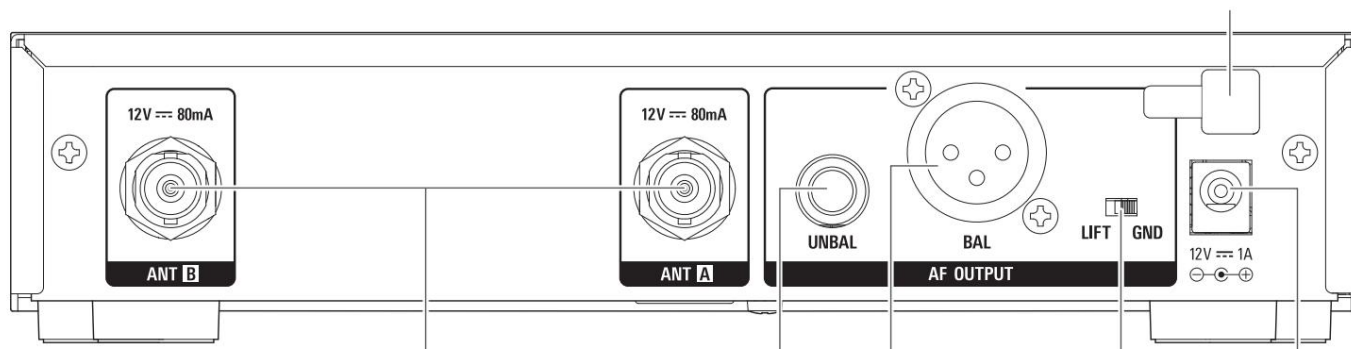

Mufă de intrare antenă

Fiecare mufă furnizează 12 V CC unei antene conectate.

În plus, se pot conecta și alte accesorii compatibile (vândute separat).

Terminal de ieșire neechilibrat (mufă mono de 6,3 mm)

Mufă de ieșire echilibrată

(XLR cu 3 pini mascul)

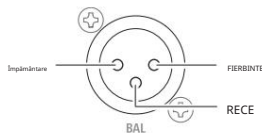

Comutator de

împământare Acest comutator izolează pinul GND al ieșirii echilibrate/neechechilibrate de masă.

În mod normal, aceasta este menținută în poziția GND, dar dacă apare un zumzet din cauza unei bucle de masă, comutați pe partea LIFT.

Terminal de intrare CC

Conectați fișa CC de la adaptorul CA inclus.

Cârlig pentru cablul adaptorului de curent alternativ

Agățați cablul de alimentare al adaptorului de curent alternativ pentru a preveni slăbirea accidentală a acestuia.

Numele și funcțiile pieselor

ATW-T3201

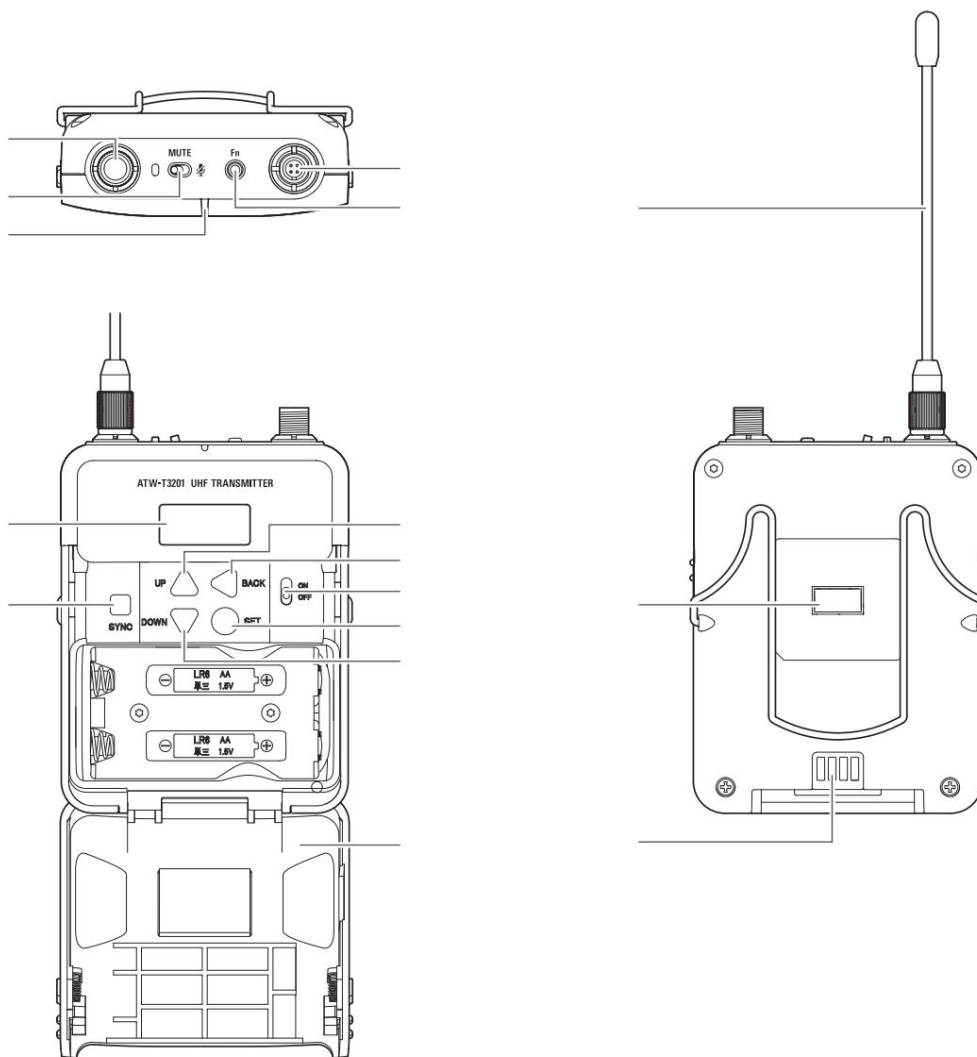

Antenă de transmisie

Buton SYNC

Utilizați pentru sincronizarea IR cu receptorul (ATW-R3210).

Comutator MUTE

Activează și dezactivează sunetul.

Buton SUS

Folosiți pentru a selecta diverse setări.

Indicator

LED care indică starea emițătorului.

Când alimentarea este pornită: Verde continuu

Când transmițătorul este dezactivat: Roșu continuu

Butonul ÎNAPOI

Apăsați pentru a reveni la ecranul anterior.

Revine la ecranul principal când este apăsat și ținut apăsat.

Buton funcțional

Apăsați scurt pentru a reporni ecranul dacă se oprește. Când funcția este setată, se execută operațiunea preselecțată. Conector de intrare Conectați un

Întrerupător de alimentare

Folosiți pentru a porni sau opri alimentarea.

microfon, un microfon

portabil pe cap, un cablu de chitară etc.

Butonul SETARE

Apăsați pentru a confirma o selecție.

Buton JOS Se

utilizează pentru a selecta diverse

setări. Capac baterie

Fereastră sincronizare

IR Se utilizează pentru sincronizarea IR cu receptorul (ATW-R3210).

Terminal de încărcare

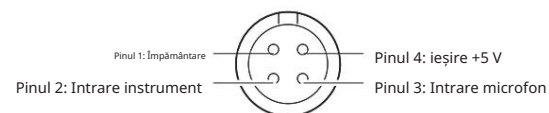

Afișaj

Afișează starea curentă.

Dacă nu se apasă niciun buton timp de 30 de secunde, afișajul se va opri.

Numele și funcțiile pieselor

ATW-T3202

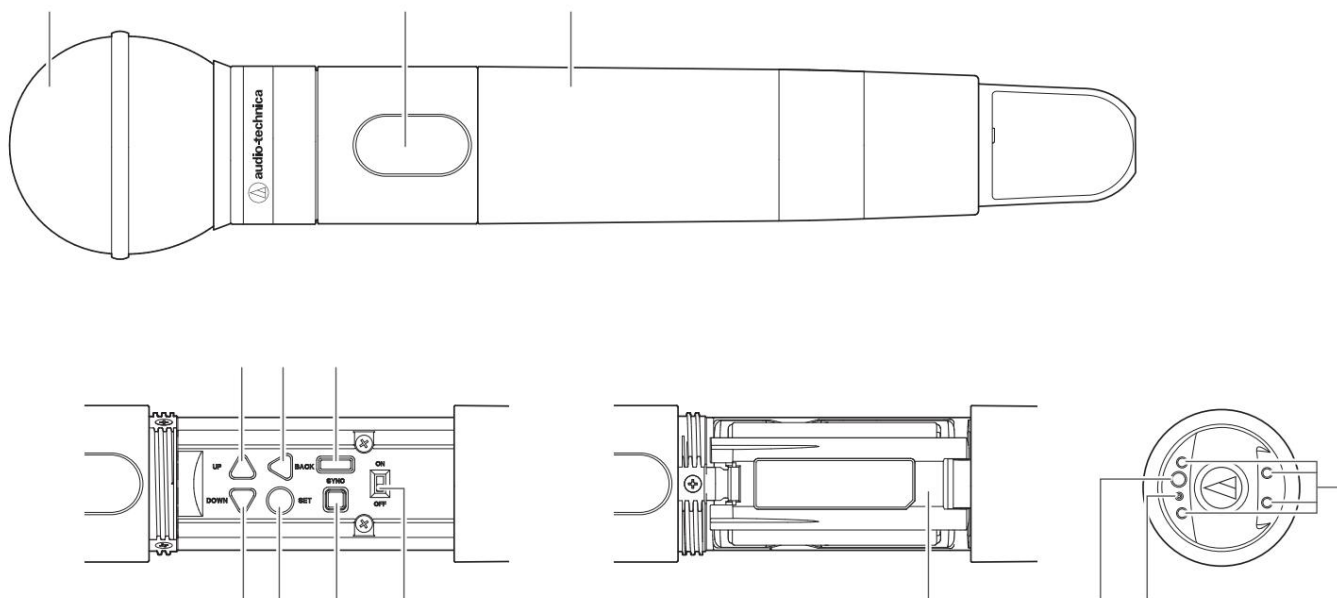

Capsulă de microfon interschimbabilă

Afișaj

Afișează starea curentă.

Dacă nu se apasă niciun buton timp de 30 de secunde, afișajul se va opri.

Husă de prindere

Buton SUS

Folosiți pentru a selecta diverse setări.

Butonul ÎNAPOI

Apăsați pentru a reveni la ecranul anterior.

Revine la ecranul principal când este apăsat și ținut apăsat.

Fereastra de sincronizare IR

Se utilizează pentru sincronizarea IR cu receptorul (ATW-R3210).

Buton JOS

Folosiți pentru a selecta diverse setări.

Butonul SETARE

Apăsați pentru a confirma o selecție.

Butonul SYNC

Utilizați pentru sincronizarea IR cu receptorul (ATW-R3210).

Comutator de alimentare

Folosiți pentru a porni sau opri

alimentarea. Capac baterie

Buton funcțional

Apăsați scurt pentru a reporni ecranul dacă acesta se oprește. Când funcția este setată, se execută operațiunea preselectată.

Indicator

LED care indică starea emițătorului.

Când alimentarea este pornită: Verde continuu

Când transmițătorul este dezactivat: Roșu continuu

Terminal de încărcare

Cum se introduc bateriile

ATW-T3201

1. Glisați în jos zăvoarele capacului bateriei.

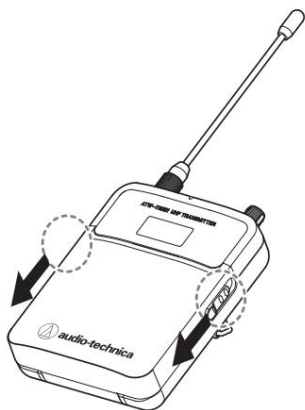

2. Deschideți capacul bateriei în timp ce zăvoarele sunt glisate.

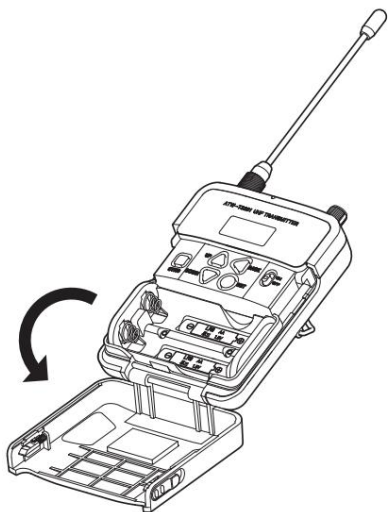

3. Introduceți bateriile conform marcajelor plus (+) și minus (-) din interiorul compartimentului pentru baterii.

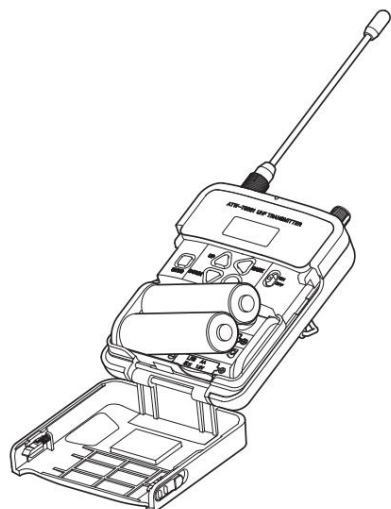

ATW-T3202

1. Rotiți mânerul compartimentului bateriei.

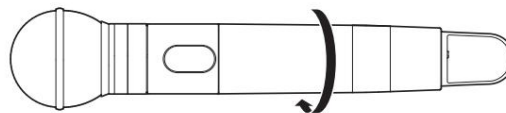

2. Deschideți capacul bateriei.

• Puneți degetul pe cârligul capacului bateriei și trageți de el pentru a deschide capacul bateriei.

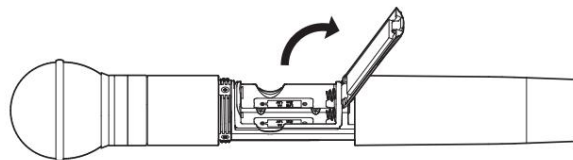

3. Introduceți bateriile conform marcajelor plus (+) și minus (-).
găsit în compartimentul bateriei.

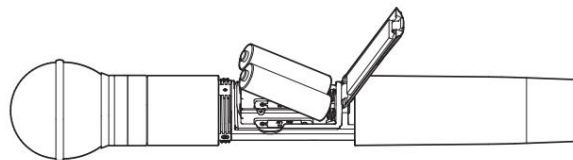

Cum se atașează și se detașează capsula interschimbabilă a microfonului (numai pentru ATW-T3202)

Cum se atașează

1. Atașați capsula microfonului la corpul emițătorului.

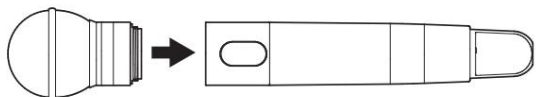

2. Rotiți capsula microfonului în sensul acelor de ceasornic pentru a o strânge.

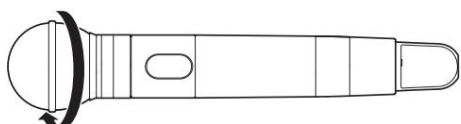

Cum se elimină

1. Rotiți capsula microfonului în sens invers acelor de ceasornic pentru a o slăbi.

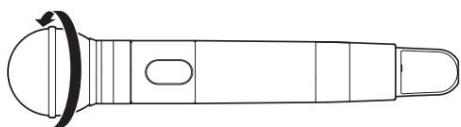

2. Detașați capsula microfonului de corpul transmițător.

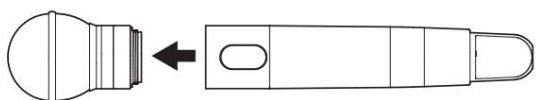

- Nu atingeți și nu zgâriați direct suprafața de conectare.
- Asigurați-vă că ați oprit alimentarea transmițătorului înainte de a-l atașa/detașa capsula microfonului.
- Nu atașați forțat capsula microfonului. Acest lucru poate deteriora emițătorul sau capsula microfonului.

Cum se citește afișajul

ATW-R3210

Ecranul principal



Zona de afișare a informațiilor despre emițător Sunt afișate informații despre emițătorul conectat. Consultați „Zona de afișare a informațiilor despre emițător” (p. 10) pentru afișarea pe ecran. Indicator nivel RF

Afișează puterea recepției RF pentru antenele A și B. Afișaj nume Afișează numele specificat.

Indicator frecvență Afișează frecvența setată.

Indicator de dezactivare a sunetului receptorului

O pictogramă de difuzor traversată de o bară oblică este afișată atunci când receptorul este dezactivat.

Indicator nivel focalizare automată

Afișează puterea semnalului audio.

Indicator de grup

Indicator de canal

Indicator de frecvență de rezervă

Pictograma „BU” este afișată când modul frecvență de rezervă este activat. Indicator de stare a blocării

Indicator de alimentare la intrarea antenei

Pictograma este afișată când alimentarea antenei este PORNITĂ.

Zona de afișare a informațiilor despre emițător

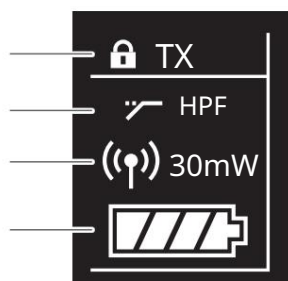

Normal

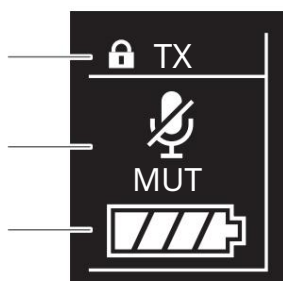

Dezactivat

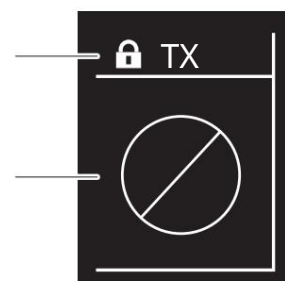

Non-comunicare

Indicator de stare a blocării

Indicator filtru trece-sus

Indicator de putere RF

Indicator nivel baterie

Indicator de dezactivare a sunetului transmțătorului

Un microfon traversat de o bară oblică este afișat atunci când emițătorul este dezactivat.

Indicator de necomunicare al transmțătorului

Cum se citește afișajul

Ecranul indicatorului de nivel

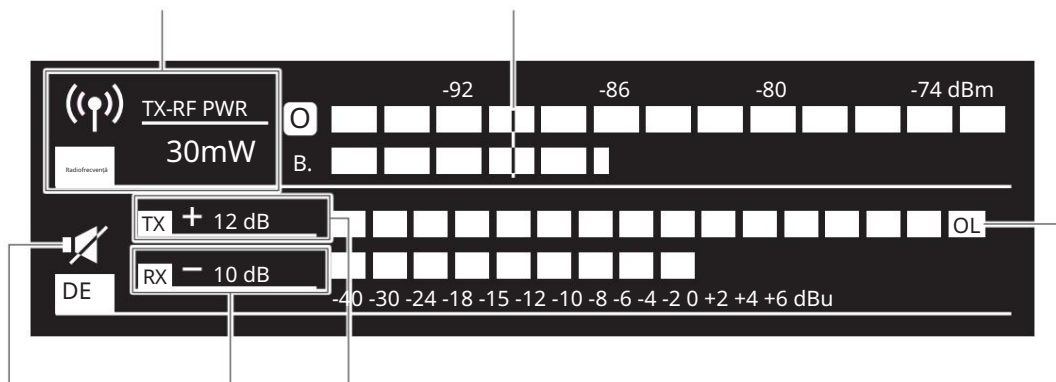

Indicator de putere RF (emițător)

Indicator de ieșire audio (receptor)

Marker (când funcția de menținere minimă este activată)

Arată nivelul minim la care este menținut RF-ul.

Indicator de amplificare (transmițător)

Indicator de dezactivare sunet

O pictogramă de difuzor traversată cu o bară oblică este afișată atunci când transmițătorul este dezactivat.

Indicator de suprasarcină (input excesiv)

Funcția de menținere minimă

Dacă apăsați butonul BACK de pe ecranul indicatorului de nivel, funcția de menținere a valorii minime se activează și se afișează markerul acesteia.

- Markerul indică cel mai scăzut nivel al semnalului RF recepționat de la emițător.
- Markerul nu se mișcă dacă nivelul RF de intrare este mai mare decât poziția markerului.
- Dacă nivelul RF de intrare este mai mic decât poziția markerului, markerul se mișcă odată cu nivelul RF.
- Pentru a reseta poziția markerului, apăsați din nou butonul ÎNAPOI.

Comutarea între ecrane

Ecranul se schimbă de fiecare dată când selectorul de control este rotit la dreapta sau la stânga.

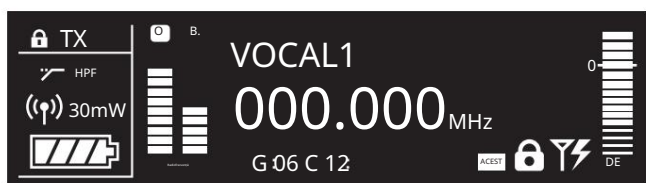

Ecranul principal

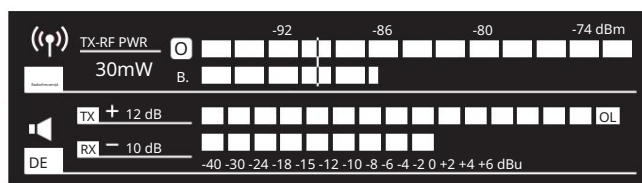

Ecranul indicatorului de nivel

Cum se citește afișajul

ATW-T3201/ATW-T3202

Ecranul principal este afișat la pornirea alimentării. Dacă apăsați butonul SUS/Jos de pe ecranul principal, afișajul pe ecran se schimbă.







Indicator de frecvență



Afișează frecvența setată.

Indicator de stare a blocării

Indicator nivel baterie

-  : Nivel de energie rămas al bateriei de 75% sau mai mult.
-  : 50 până la 75% din puterea bateriei rămasă.
-  : 25 până la 50% din autonomie rămasă a bateriei.
-  : Nivel de energie rămas al bateriei: 25% sau mai puțin.
-  (Pălpăire): Înlocuiți bateriile.

Indicator de putere RF

-  Putere RF ridicată (30 mW)
-  Putere RF redusă (10 mW)
-  Oprire alimentare RF

Indicator filtru trece-sus

Afișarea numelui

Afișează numele specificat.

Indicator de grup

Indicator de canal

Cum se operează

Operațiune de bază

1. Porniți butonul de alimentare al receptorului (ATW-R3210).
 - Afișajul se aprinde și este afișat ecranul principal.

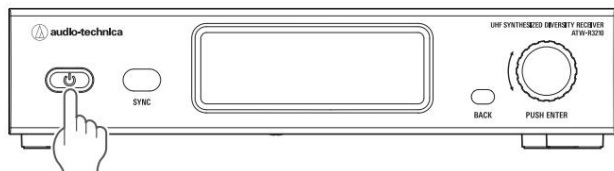

2. Setează frecvența de funcționare.

3. Porniți comutatorul de alimentare al emițătorului (ATW-T3201/ATW-T3202).
 - Indicatorul se aprinde și afișajul afișează ecranul principal.

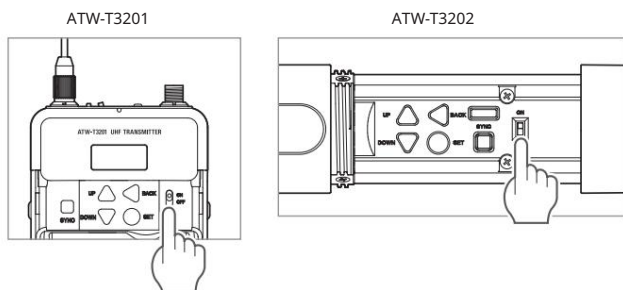

4. Setează frecvența de transmisie.

5. Verificați indicatorul nivelului RF de pe receptor.
 - Verificați dacă antena A sau B se aprinde.

6. Vorbește în microfon.

- Asigurați-vă că indicatorul nivelului AF se aprinde pe receptor.

- Țineți apăsat butonul JOS al emițătorului în timp ce porniți comutatorul de alimentare pentru a porni cu ieșirea RF în starea OPRIT (modul RF OPRIT).

Utilizarea IR SYNC

Această funcție vă permite să efectuați setările pe receptor specificate pentru emițător.

1. Când funcția IR SYNC este inițiată pe receptor, se afișează butonul „Comunicare”. Se afișează ecranul „în standby”.
2. Poziționați ferestrele de sincronizare IR ale receptorului și emițătorului astfel încât se înfruntă.

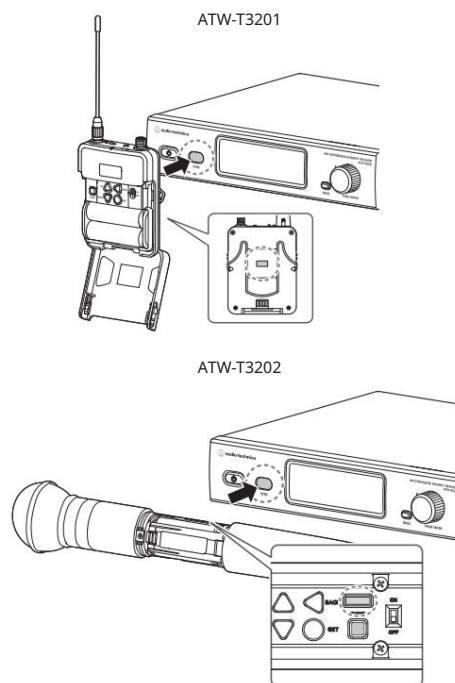

3. Apăsați butonul SYNC de pe transmițător.

- Așteptați câteva secunde până când se stabilește comunicarea.

4. Când sincronizarea este completă, se afișează ecranul „finalizat”.

- Setările efectuate pe receptor sunt sincronizate automat cu transmisi ător.
- Dacă apare o eroare în procesul SYNC, se deschide un ecran de eroare, apoi afișajul revine la ecranul de meniu. Verificați ferestrele IR SYNC ale receptorului și emițătorului, apoi efectuați din nou SYNC.
- Pentru a anula procesul de sincronizare, apăsați butonul BACK de pe receptor. se va reveni la ecranul anterior.

Utilizarea funcției SINCRONIZARE RAPIDĂ

Comanda rapidă SYNC vă permite să accesați cu ușurință ecranul de setări, unde puteți configura setările transmisi ătorului de la receptor.

1. Apăsați și mențineți apăsat butonul de control de pe ecranul principal timp de aproximativ 2 secunde.
2. Se afișează ecranul de setare „TX SYNC”.
 - Consultați „Setarea emițătoarelor prin IR SYNC” p. 17 pentru pașii următori.

Setări

Diverse setări pot fi efectuate din meniul afișat pe ecran.

ATW-R3210

1. Apăsați butonul de control.

- Apare ecranul meniului principal.

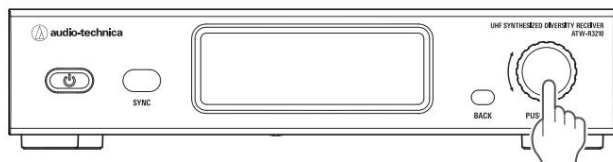

2. Rotiți selectorul de control pentru a selecta elementul pe care doriți să îl setați.



3. Apăsați selectorul de control pentru a deschide meniul de setări al dispozitivului selectat. articol.

- Apăsați butonul ÎNAPOI pentru a reveni cu un ecran.
- Pentru a anula în timpul efectuării unei setări, apăsați butonul ÎNAPOI.
- În timp ce vă aflați în ecranul de setări, afișajul va reveni la ecranul principal dacă trec aproximativ 60 de secunde fără ca un buton sau selectorul de control să fie utilizat.

ATW-T3201/ATW-T3202

1. Apăsați butonul SETARE.

- Apare ecranul meniului.

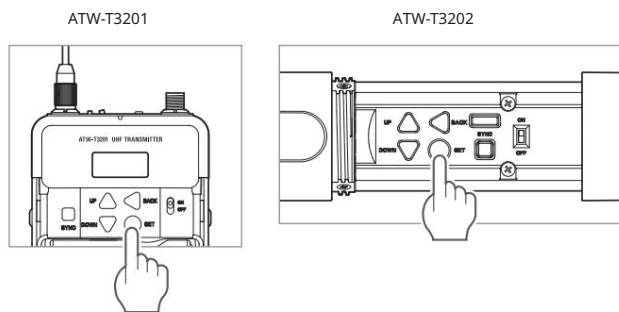

2. Apăsați butonul SUS/JOS pentru a selecta elementul pe care doriți să îl setați.



3. Apăsați butonul SETARE pentru a afișa ecranul de setări pentru elementul selectat.

- Apăsați butonul ÎNAPOI pentru a reveni cu un ecran.
- Pentru a anula în timpul efectuării unei setări, apăsați butonul ÎNAPOI. • În timp ce vă aflați în ecranul de setări, afișajul va reveni la ecranul principal dacă trec aproximativ 30 de secunde fără a fi utilizat niciun buton.

Setări ATW-R3210

Listă de elemente de setare

MANUAL DE FRECVENȚĂ		Setați frecvența de funcționare.
	Gr/Ch	
NUME		Setați numele canalului.
AUDIO		Setați nivelul de ieșire audio.
SCANARE DE GRUP		Scanați pentru canale deschise.
Sincronizare transmisie		Setați emițătoarele prin IR SYNC.
SQUELCH AUTO		Setați nivelul de squelch.
	MANUAL	
UTILITĂȚI	BLOCARE	Setați această funcție pentru a împiedica modificarea setărilor receptorului.
	ANT PWR	Setați dacă doriți să porniți sau să opriți alimentarea la terminalele de intrare ale antenei.
	EDITARE Gr/Ch	Editați alocarea canalului pentru utilizator grupuri (U1 și U2).
	COPIA DE SUPRAVEGHERE FRECVENȚĂ	Setați frecvența de backup.
	AFI A	Setați elementul afișat vizibil în centrul ecranului principal.
	LA METRU	Porniți indicatorul de nivel de pe panoul principal ecranul dintre receptor și transmisi ător.
	LUMINĂ	Setați luminozitatea afișajului.
	ACCES	Setați nivelul de acces al utilizatorului.
	RESETARE	Aceasta readuce setările receptorului la valorile implicite din fabrică.
VERSIUNE	Această funcție afișează informații despre produs, cum ar fi versiunea receptor.	

Setare după grup/canal

- Din ecranul meniului, rotiți selectorul de control, selectați [FRECVENȚĂ] și apoi apăsați selectorul de control.
- Selectați [Gr/Ch] și apăsați selectorul de control.
- Rotiți selectorul de control pentru a seta grupul. După ce ați terminat de setat, apăsați butonul de control.
- Rotiți selectorul de control pentru a seta canalul. După ce ați terminat de setat, apăsați butonul de control.
 - Configurarea este finalizată.

Setarea numelui canalului (receptorului)

Pot fi introduse următoarele caractere:

- Numărul maxim de caractere care pot fi introduse este 8.

Alfabetic (litere majuscule)	Numeric
Simboluri (+, , #, &, punct) Spațiu	

- Din ecranul meniului, rotiți selectorul de control, selectați [NUME] și apoi apăsați selectorul de control.
- Rotiți selectorul de control, selectați caracterul dorit și apoi apăsați selectorul de control.
 - Caracterul este introdus și cursorul se mișcă.
- Repetăți operațiunea de la Pasul 2 pentru a introduce toate caracterele.
- Rotiți selectorul de control, selectați [End] și apoi apăsați butonul de control.

apelează.

 - Configurarea este finalizată.

Setarea frecvenței de funcționare

Setare manuală

- Din ecranul meniului, rotiți selectorul de control, selectați [FRECVENȚĂ] și apoi apăsați selectorul de control.
- Selectați [MANUAL] și apăsați selectorul de control.
- Rotiți selectorul de control pentru a seta primele 3 cifre. După ce ați terminat de setat, apăsați selectorul de control.
- Rotiți selectorul de control pentru a seta ultimele 3 cifre. După ce ați terminat de setat, apăsați selectorul de control.
 - Configurarea este finalizată.

Setări ATW-R3210

Setarea nivelului de ieșire audio

- Din ecranul meniului, rotiți selectorul de control, selectați [AUDIO] și apoi apăsați selectorul de control.
- Rotiți selectorul de control pentru a seta nivelul de ieșire audio.
 - Nivelul se modifică cu 2dB +/- de fiecare dată când rotiți selectorul de control.
 - Poate fi setat de la -60 la 0dB.
- Apăsați butonul de control.
 - Configurarea este finalizată.

Scanarea canalelor deschise

Scanează canalele neutilizate în mediul curent pentru utilizare.

- Din ecranul meniului, rotiți selectorul de control, selectați [SCANARE GRUP] și apoi apăsați selectorul de control.
- Rotiți selectorul de control pentru a selecta grupul pe care doriți să îl scanați. După selectarea unui grup, apăsați selectorul de control.
- Rotiți selectorul de control pentru a selecta pragul preferat. După selectarea pragului, apăsați selectorul de control.
 - Puteți selecta sensibilitatea [Normală], [Ridicată] sau [Scăzută].

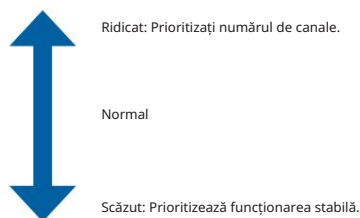

- Scanarea începe.

- Confirmați rezultatul scanării selectând [OK] și apoi apăsând selectorul de control.
 - Dacă doriți să scanați din nou, selectați [Reîncercare].
- Canalele și frecvențele disponibile sunt afișate într-o listă. Rotiți selectorul de control, selectați un canal disponibil și apoi apăsați selectorul de control.
 - Configurarea este finalizată.

Setarea emițătoarelor prin IR SYNC

Această funcție vă permite să efectuați setările emițătorului pe receptor și apoi să configurați automat emițătorul prin IR SYNC. Următoarele sunt setările și valorile de configurare disponibile:

Setări	Setarea valorilor
Frecvență	Valoare curentă a setării, Fără modificare
Nume	Valoare curentă a setării, Fără modificare
Putere RF	Scăzut: 10mW, Înalt: 30mW, Fără modificare
Cătig	-10 până la +20dB, fără modificare
Blocare	Blocare, Deblocare, Fără Schimbare
Baterie	Alcalin, Ni-MH, fără modificări
HPF	OPRIT, PORNIT, Fără modificare

- Din ecranul de meniu, rotiți selectorul de control, selectați [TX SYNC] și apoi apăsați selectorul de control.
- Rotiți selectorul de control pentru a selecta o setare pe care doriți să o sincronizați cu transmițătorul, apoi apăsați selectorul de control.
- Rotiți selectorul de control pentru a selecta valoarea setării, apoi apăsați selectorul de control.
- Repetati pașii 2 și 3 pentru fiecare setare cu care doriți să sincronizați transmițătorul.
- Rotiți selectorul de control, selectați [START SINCRONIZARE] și apoi apăsați selectorul de control.
 - Funcția de comunicare este în standby.
 - Consultați „Utilizarea IR SYNC” (p. 13) pentru pașii următori.

Setări ATW-R3210

Setarea nivelului de squelch

Setare automată

1. Din ecranul de meniu, rotiți selectorul de control, selectați [SQUELCH] și apoi apăsați selectorul de control.
2. Rotiți selectorul de control, selectați [AUTO] și apoi apăsați butonul de control.
apelează.

3. Rotiți selectorul de control, selectați [Normal], [Ridicat] sau [Scăzut] și apoi apăsați butonul de control.

- Puteți selecta una dintre opțiunile [Normal], [Înaltă] sau [Scăzută].



Ridicat: Prioritizează calitatea sunetului/vocii.

Normal

Scăzut: Prioritizează intervalul disponibil.

- Dacă este afișat un mesaj de eroare, schimbați frecvența de funcționare. Eroarea indică faptul că frecvența curentă este deja utilizată sau că există zgomot excesiv.

- Scanarea începe.

4. Se afișează rezultatul scanării. Apăsați butonul de control.

- Configurarea este finalizată.

Setare manuală

1. Din ecranul de meniu, rotiți selectorul de control, selectați [SQUELCH] și apoi apăsați selectorul de control.

2. Rotiți selectorul de control, selectați [MANUAL] și apoi apăsați selectorul de control.

3. Rotiți selectorul de control pentru a selecta valoarea pe care doriți să o setați.

- Aparatul de măsură indică nivelul RF.

- Poate fi setat de la nivelurile 1 la 13.

- În timp ce raza de acțiune disponibilă a emițătorului devine mai largă pe măsură ce Dacă nivelul de squelch este mai scăzut, pot exista cazuri în care apar zgomote sub influența altor unde radio. Deși raza de acțiune disponibilă a emițătorului devine mai restrânsă pe măsură ce nivelul de squelch este mai mare, este mai puțin probabil să apară zgomote datorită influenței mai mici a altor unde radio.

4. Apăsați butonul de control.

- Configurarea este finalizată.

Setarea funcțiilor legate de sistem

Setarea încuietorii

Setați această funcție pentru a împiedica modificarea setărilor receptorului.

- Setarea implicită este [Deblocare].

1. Din ecranul de meniu, rotiți selectorul de control, selectați [UTILITARE] și apoi apăsați selectorul de control.

2. Rotiți selectorul de control, selectați [LOCK] și apoi apăsați butonul de control.
apelează.

3. Rotiți selectorul de control pentru a selecta [Blocare] sau [Deblocare], apoi apăsați selectorul de control.

- Configurarea este finalizată.

Setarea puterii antenei

Setați dacă doriți să porniți sau să opriți alimentarea la terminalele de intrare ale antenei.

- Setarea implicită este [Oprit].

- Dacă este setat la [Activat], ambele antene, A și B, sunt alimentate cu energie.

1. Din ecranul de meniu, rotiți selectorul de control, selectați [UTILITARE] și apoi apăsați selectorul de control.

2. Rotiți selectorul de control, selectați [ANT PWR] și apoi apăsați selectorul de control.

3. Rotiți selectorul de control, selectați [Pornit] sau [Oprit] și apoi apăsați butonul cadran de control.

- Configurarea este finalizată.

Setări ATW-R3210

Setarea grupurilor de scanare definite de utilizator

Pe lângă cele zece grupuri presetate, există două grupuri de scanare suplimentare definite de utilizator: U1 și U2. Atât U1, cât și U2 pot fi editate cu până la 32 de frecvențe.

- Din ecranul de meniu, rotiți selectorul de control, selectați [UTILITARE] și apoi apăsați selectorul de control.
- Rotiți selectorul de control, selectați [EDITARE Gr/Ch] și apoi apăsați selectorul de control.
- Rotiți selectorul de control pentru a selecta grupul [U1] sau [U2] și apoi apăsați selectorul de control.
- Rotiți selectorul de control, selectați un canal și apoi apăsați butonul de control.
apelează.
- Rotiți selectorul de control, selectați [SET] sau [RESET] și apoi apăsați selectorul de control.
 - Apăsând [SET], puteți seta frecvența canalului selectat.
 - Dacă apăsați [RESET], frecvența canalului selectat devine necompletat.
- După setarea tuturor canalelor, rotiți selectorul de control, selectați [Sincronizare] sau [Salvare] și apoi apăsați selectorul de control.
 - Dacă apăsați pe [Salvare], setarea este finalizată.
 - Dacă apăsați [Sync], ecranul trece la un ecran de standby IR SYNC. Executați IR SYNC.

Setarea modului de frecvență de rezervă

Dacă setați în avans frecvența de rezervă, puteți comuta frecvența emițătorului și a receptorului odată cu emițătorul. Este convenabil să setați această funcție atunci când doriți să comutați cu ușurință frecvența.

- Setarea implicită este [Oprit].
- Din ecranul de meniu, rotiți selectorul de control, selectați [UTILITARE] și apoi apăsați selectorul de control.
 - Rotiți selectorul de control, selectați [BACKUP FREQ] și apoi apăsați butonul cadran de control.
 - Rotiți selectorul de control, selectați [Pornit] și apoi apăsați selectorul de control.
 - Rotiți selectorul de control, selectați [Manual] sau [Gr/Ch] și apoi apăsați selectorul de control.
 - Dacă selectați [Manual], puteți seta frecvența.
 - Dacă selectați [Gr/Ch], puteți seta grupul/canalul.
 - După setarea fiecărui element, rotiți selectorul de control, selectați [Setare] sau [Sincronizare] și apoi apăsați selectorul de control.
 - Dacă apăsați [SET], setarea este finalizată, dar trebuie să sincronizați în continuare setarea cu emițătorul sau setați manual frecvența de rezervă pe emițător pentru a utiliza frecvența de rezervă.
 - Dacă apăsați [Sync], ecranul trece la un ecran de standby IR SYNC. Executați IR SYNC.
 - După finalizarea [Sincronizare], funcția butonului funcțional se comută la [Frecvență de recuperare].

Setarea aspectului ecranului principal

Selectați elementul care va fi afișat vizibil în centrul paginii principale ecran.

- Setarea implicită este [Frecvență].
- Din ecranul de meniu, rotiți selectorul de control, selectați [UTILITARE] și apoi apăsați selectorul de control.
 - Rotiți selectorul de control, selectați [AFIȘARE] și apoi apăsați butonul cadran de control.
 - Rotiți selectorul de control, selectați [Frecvență] sau [Nume] sau [Gr/Ch] și apoi apăsați selectorul de control.
 - Configurarea este finalizată.

Setări ATW-R3210

Setarea indicatorului de nivel AF pe ecranul principal

Comutați indicatorul de nivel AF de pe ecranul principal între [Receptor (Rx)] și [Transmițător (Tx)].

• Setarea implicită este [Rx].

1. Din ecranul de meniu, rotiți selectorul de control, selectați [UTILITARE] și apoi apăsați selectorul de control.

2. Rotiți selectorul de control, selectați [AF METER] și apoi apăsați selectorul de control.

3. Rotiți selectorul de control, selectați [Rx] sau [Tx] și apoi apăsați selectorul de control.

• Configurarea este finalizată.

Setarea luminozității afișajului

• Setarea implicită este [Ridicat].

1. Din ecranul de meniu, rotiți selectorul de control, selectați [UTILITARE] și apoi apăsați selectorul de control.

2. Rotiți selectorul de control, selectați [LUMINĂ] și apoi apăsați selectorul de control.

3. Rotiți selectorul de control, selectați [Ridicat] sau [Scăzut] și apoi apăsați selectorul de control.

• Configurarea este finalizată.

Setarea nivelului de acces al utilizatorului

Setați nivelul de acces al utilizatorului.

• Setarea implicită este [Acordare liberă].

1. Din ecranul de meniu, rotiți selectorul de control, selectați [UTILITARE] și apoi apăsați selectorul de control.

2. Rotiți selectorul de control, selectați [ACCESS] și apoi apăsați butonul de control.

apelează.

3. Rotiți selectorul de control, selectați [Acordare liberă] sau [Numai grup de utilizatori] și apoi apăsați selectorul de control.

Reglare gratuită	Fără limită
Numai grup de utilizatori	Selectarea frecvenței se poate face doar din grupurile de utilizatori (U1 și U2).

• Configurarea este finalizată.

Resetare

Aceasta readuce setările receptorului la valorile implicite din fabrică.

1. Din ecranul de meniu, rotiți selectorul de control, selectați [UTILITARE] și apoi apăsați selectorul de control.

2. Rotiți selectorul de control, selectați [RESET] și apoi apăsați butonul de control.
apelează.

3. Rotiți selectorul de control, selectați [Da] și apoi apăsați selectorul de control.

4. După afișarea ecranului de confirmare, rotiți din nou selectorul de control pentru a selecta [Da] și apoi apăsați selectorul de control.

• Resetarea începe.

Verificarea informațiilor despre receptor

Această funcție afișează informațiile despre receptor.

1. Din ecranul de meniu, rotiți selectorul de control, selectați [UTILITARE] și apoi apăsați selectorul de control.

2. Rotiți selectorul de control, selectați [VERSIUNE].

Setarea ATW-T3201/ATW-T3202

Listă de elemente de setare

FRECVENȚĂ MANUALĂ	Setați frecvența de transmisie. Gr/Ch	
NUME	Setați numele canalului.	
CĂ TIG	Setați amplificarea.	
PUTERE RF	Setați ieșirea transmisiei.	
HPF	Setați HPF (filtrul trece-sus).	
BLOCARE	Pune o lacătă.	
BUTON Fn	Setați alocarea funcțiilor pentru funcție buton.	
MOD MUTE (doar pentru ATW-T3201)	Setați modul dezactivare a sunetului.	
UTILITĂȚI	BATERIE	Setați tipul de baterii utilizate.
	LED	Setați dacă indicatorul să fie menținut constant pornit sau oprit.
	ACCES	Setați nivelul de acces al utilizatorului.
	RESETARE	Aceasta readuce setările transmițătorului la valorile implicite din fabrică.
	VERSIUNE	Arată versiunea emițătorului.

Setarea frecvenței de transmisie

Setare manuală

- Din ecranul de meniu, apăsați butonul SUS/JOS pentru a selecta [FRECVENȚĂ], apoi apăsați butonul SETARE.



- După selectarea opțiunii [MANUAL], apăsați butonul SETARE.



- Apăsați butonul SUS/JOS pentru a seta primele 3 cifre. După finalizarea setării, apăsați butonul SETARE.

- Apăsați butonul SUS/JOS pentru a seta ultimele 3 cifre. După finalizarea setării, apăsați butonul SETARE.
 - Configurarea este finalizată.

Setare după grup/canal

- Din ecranul de meniu, apăsați butonul SUS/JOS pentru a selecta [FRECVENȚĂ], apoi apăsați butonul SETARE.



- După selectarea opțiunii [Gr/Ch], apăsați butonul SET.



- Apăsați butonul SUS/JOS pentru a seta grupul. După finalizare setarea, apăsați butonul SET.

- Apăsați butonul SUS/JOS pentru a seta canalul. După finalizare setarea, apăsați butonul SET.
 - Configurarea este finalizată.

Setarea numelui canalului (transmițătorului)

Pot fi introduse următoarele caractere:

- Numărul maxim de caractere care pot fi introduse este 8.

Alfabetic (Majuscule)	Numeric
Simboluri (+, -, #, &, punct) Spațiu	

- Din ecranul de meniu, apăsați butonul SUS/JOS pentru a selecta [NUME], apoi apăsați butonul SETARE.

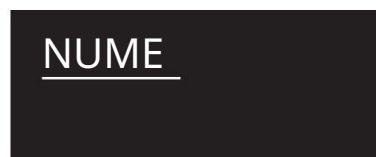

- Apăsați tastele SUS/JOS pentru a selecta caracterul dorit și apăsați tastele butonul SETARE.
 - Caracterul este introdus și cursorul se mișcă.

- Repetăți operațiunea de la Pasul 2 pentru a introduce toate caracterele.
 - Dacă nu introduceți 8 caractere, apăsați butonul SUS/JOS și selectați [Sfârșit] și apoi apăsați butonul SETARE.

- După introducerea celui de-al 8-lea caracter, apăsați butonul SET.
 - Se afișează [Sfârșit].

- Apăsați butonul SETARE.
 - Configurarea este finalizată.

Setarea ATW-T3201/ATW-T3202

Reglarea amplificării

1. Din ecranul de meniu, apăsați butonul SUS/JOS pentru a selecta [GAIN], apoi apăsați butonul SET.



2. Apăsați butonul SUS/JOS pentru a selecta amplificarea pe care doriți să o setați.

- Nivelul se modifică cu 2dB +/- de fiecare dată când apăsați butonul SUS/JOS.
- Poate fi setat de la -10 la +20 dB.

3. Apăsați butonul SETARE.

- Configurarea este finalizată.

Setarea puterii RF

1. Din ecranul de meniu, apăsați butonul SUS/JOS pentru a selecta [RF POWER], apoi apăsați butonul SETARE.



2. Apăsați butonul SUS/JOS și selectați [Putere mare: 30 mW], [Putere mică: 10 mW] sau [Oprit].

3. Apăsați butonul SETARE.

- Configurarea este finalizată.

Setarea HPF (filtrul trece-sus)

1. Din ecranul de meniu, apăsați butonul SUS/JOS pentru a selecta [HPF], apoi apăsați butonul SETARE.



2. Apăsați butonul SUS/JOS pentru a selecta [Pornit] sau [Oprit].

3. Apăsați butonul SETARE.

- Configurarea este finalizată.

Setarea blocării

1. Din ecranul de meniu, apăsați butonul SUS/JOS pentru a selecta [BLOCARE], apoi apăsați butonul SETARE.

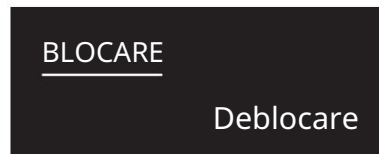

2. Apăsați butonul SUS/JOS pentru a selecta [Blocare] sau [Deblocare].

Blocare	Blochează butoanele transmițătorului
Deblocare	Deblochează butoanele transmițătorului

3. Apăsați butonul SETARE.

- Configurarea este finalizată.

Setarea funcției pentru butonul funcțional

Selectați funcția care va fi executată atunci când este apăsat butonul funcției.

1. Din ecranul de meniu, apăsați butonul SUS/JOS pentru a selecta [BUTON Fn], apoi apăsați butonul SETARE.

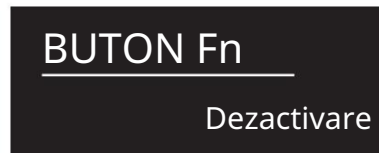

2. Apăsați butonul SUS/JOS pentru a selecta funcția pe care doriți să o activați set.

Dezactivare	Fără funcție
Apăsare pentru dezactivare sunet (doar pentru ATW-T3201)*1*2	Dezactivează funcția în timp ce este apăsat (chiar și atunci când butoanele transmițătorului sunt blocate)
Apasă Pentru a Vorbi (doar pentru ATW-T3201)*1*2	Vorbirea în microfon este disponibilă cât timp este apăsat (chiar și atunci când butoanele transmițătorului sunt blocate)
Mut (doar pentru ATW-T3202)	Apăsați și mențineți apăsat pentru a dezactiva/dezactiva emițătorul
Dezactivare sunet (doar pentru ATW-T3202)	Apăsați și mențineți apăsat pentru a dezactiva emițătorul PORNIT/OPRIT (chiar și atunci când butoanele transmițătorului sunt blocate)
Dezactivare rapidă a sunetului (doar pentru ATW-T3202)*2	Apasă pentru a dezactiva/dezactiva emițătorul
Frecvență de recuperare	Apăsați și mențineți apăsat pentru a comuta la frecvența de rezervă (Când este selectată, setați frecvența, grupul și canalul.)
RF dezactivat	Apăsare lungă pentru a porni/opri alimentarea RF

*1 Când este selectată această funcție, funcția comutatorului MUTE setat în modul mute nu este activată. disponibil.

*2 Când este selectată această funcție, nu se poate utiliza repornirea ecranului dacă acesta se oprește.

3. Apăsați butonul SETARE.

- Configurarea este finalizată.

Setarea ATW-T3201/ATW-T3202

Setarea modului de dezactivare a sunetului (numai pentru ATW-T3201)

Setați funcția comutatorului MUTE.

1. Din ecranul meniului, apăsați butonul SUS/JOS pentru a selecta [MOD SUNET], apoi apăsați butonul SETARE.



2. Apăsați butonul SUS/JOS pentru a selecta modul pe care doriți să îl setați.

Mut	Dezactivează emițătorul
Dezactivare sunet	Dezactivează sunetul transmițătorului (chiar și atunci când butoanele transmițătorului sunt blocate)
Dezactivare	Dezactivează comutatorul MUTE

3. Apăsați butonul SETARE.

- Configurarea este finalizată.

Setarea funcțiilor legate de sistem

Setarea tipului de baterie

Setați tipul de baterii utilizate.

- Setarea implicită este [Alcalin].

1. Din ecranul de meniu, apăsați butonul SUS/JOS pentru a selecta [UTILITARE], apoi apăsați butonul SETARE.



2. Apăsați butonul SUS/JOS pentru a selecta [BATERIE] și apăsați butonul SETARE.



3. Apăsați butonul SUS/JOS pentru a selecta bateria pe care doriți să o setați.

Alcalin	Selectați când utilizați baterii alcaline.
NiMH	Selectați când utilizați baterii nichel-hidruură metalică.

4. Apăsați butonul SETARE.

- Configurarea este finalizată.

- Dacă nu se efectuează setările corespunzătoare pentru bateriile utilizate, indicatorul de nivel al bateriei nu va afișa informațiile corecte. Setări întotdeauna tipul de baterie în funcție de bateriile utilizate.

Setarea indicatorului

LED-ul indicator poate fi pornit sau oprit.

- Setarea implicită este [Activat].

1. Din ecranul de meniu, apăsați butonul SUS/JOS pentru a selecta [UTILITARE], apoi apăsați butonul SETARE.



2. Apăsați butonul SUS/JOS pentru a selecta [LED] și apăsați butonul SETARE.



3. Apăsați butonul SUS/JOS pentru a selecta [Pornit] sau [Oprit].

4. Apăsați butonul SETARE.

- Configurarea este finalizată.

Setarea nivelului de acces al utilizatorului

Setați nivelul de acces al utilizatorului.

- Setarea implicită este [Gratuit].

1. Din ecranul de meniu, apăsați butonul SUS/JOS pentru a selecta [UTILITARE], apoi apăsați butonul SETARE.



2. Apăsați butonul SUS/JOS pentru a selecta [ACCES] și apăsați butonul SETARE.



3. Apăsați butonul SUS/JOS pentru a selecta [Liber] sau [Grup utilizatori].

Gratuit	Fără limită
Grup de utilizatori	Selectarea frecvenței se poate face doar din grupurile de utilizatori (U1 și U2).

4. Apăsați butonul SETARE.

- Configurarea este finalizată.

Setarea ATW-T3201/ATW-T3202

Resetare

Aceasta readuce setările transmiiătorului la valorile implicite din fabrică.

1. Din ecranul de meniu, apăsați butonul SUS/JOS pentru a selecta [UTILITARE], apoi apăsați butonul SETARE.



2. Apăsați butonul SUS/JOS pentru a selecta [RESETARE] și apăsați butonul SETARE. buton.

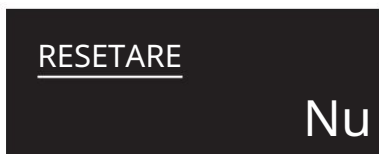

3. Apăsați butonul SUS/JOS pentru a selecta [Da].

4. Când este afișat ecranul de confirmare, apăsați din nou butonul SUS/JOS pentru a selecta [Da].

5. Apăsați butonul SETARE.

• Resetarea începe.

Verificarea informațiilor despre transmiiător

Această funcție afișează versiunea de firmware pentru transmiiător.

1. Din ecranul de meniu, apăsați butonul SUS/JOS pentru a selecta [UTILITARE], apoi apăsați butonul SETARE.



2. Apăsați butonul SUS/JOS pentru a selecta [VERSIUNE] și apăsați butonul SETARE. buton. •

Este afișată versiunea.



Cum se atașează transmițătorul (ATW-T3201)

Transmițătorul ATW-T3201 este echipat cu o clemă care poate fi utilizată pentru a atașa transmițătorul la o curea etc.

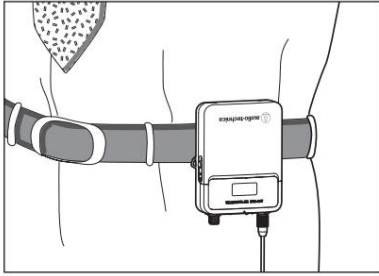

Puteți inversa direcția conectorului de intrare atașând clema în direcția opusă.

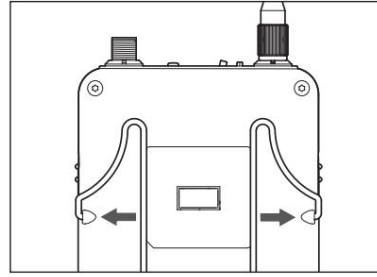

Trageți ferm de ambele părți ale clemei spre exterior pentru a o scoate din produs.

Realizarea conexiunilor (conexiuni de bază)

Acesta este un exemplu de conexiuni efectuate atunci când se utilizează un singur receptor.

Când conectați mai multe receptoare prin intermediul unui distribuitor (se vinde separat), consultați manualul de utilizare al distribuitorului.

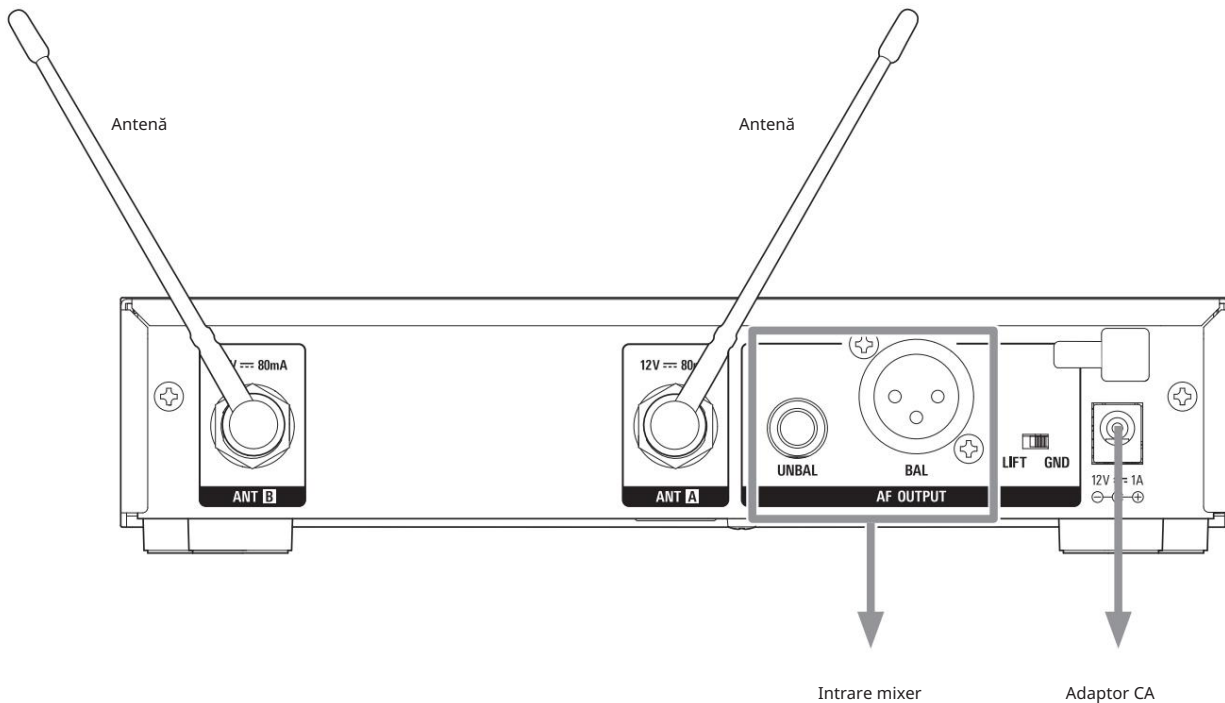

Obținerea unei recepții stabile

Semnalul RF poate fi scăzut dacă există obstrucții între antenele receptorului și emițător(e). Într-un astfel de caz, re poziționați antenele pentru a obține o recepție mai bună. Folosiți antene externe (comercializate separat) dacă spațiul de instalare este limitat.

Montarea receptorului în rack

• Șuruburile pentru montarea receptorului în rack nu sunt incluse. •

Luați în considerare ventilația la montarea în rack pentru a evita acumularea de căldură în rack.

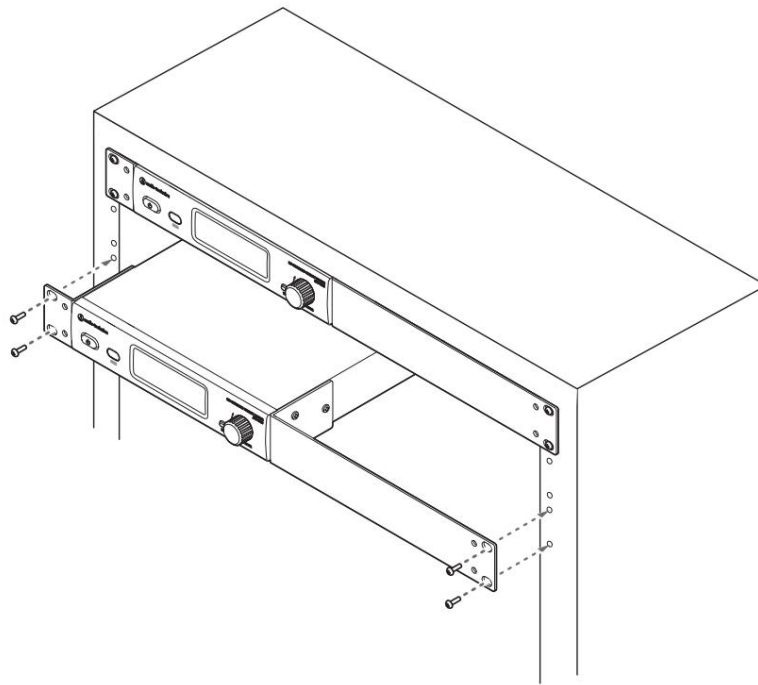

Depanare

ATW-R3210

Simptome	Cauze și contramăsuri	Pagină de referință
Nu se poate porni alimentarea.	Verificați dacă adaptorul de curent alternativ este conectat corect.	-
Nu se aude nicio voce. Nivelul de sunet este scăzut.	Confirmați că canalele transmițătorului/receptorului sunt corecte	p. 15, p. 20
	Verificați dacă butonul de alimentare al receptorului nu este oprit.	p. 13
	Verificați dacă antenele sunt conectate corect.	-
	Verificați dacă toate componentele conectate, cum ar fi un mixer, sunt conectate corect la receptor.	-
	Confirmați că ieșirea audio nu este setată la nivelul minim.	p. 16
	Verificați dacă nivelul de ieșire audio al componentelor conectate (cum ar fi un mixer) nu este redus la minimum.	-
Sunetul este distorsionat.	Confirmați că nivelul de ieșire audio nu este prea ridicat.	p. 16
	Verificați dacă volumul niciunei componente conectate nu este prea mare.	-
Există zgomot nedorit.	Verificați dacă nu există nicio sursă de zgomot, cum ar fi o lampă fluorescentă sau o componentă electrică, în apropierea receptorului.	-
	Confirmați că fiecare emițător folosește o frecvență diferită.	-
	Verificați dacă terminalul de ieșire al receptorului este conectat corect.	p. 24
	Confirmați că receptorul nu este alimentat de la o priză electrică utilizată și de o altă componentă zgomotoasă.	-
	Confirmați că nu există niciun alt sistem wireless în apropiere care utilizează aceeași bandă de frecvență. Reglați nivelul de squelch.	p. 17

ATW-T3201/ATW-T3202

Simptome	Cauze și contramăsuri	Pagină de referință
Nu se poate porni alimentarea.	Confirmați că bateriile sunt la locul lor.	-
	Confirmați că bateriile nu sunt descărcate.	-
	Verificați dacă bateriile sunt introduse în direcția corectă.	p. 8
Nu se aude nicio voce. Nivelul de sunet este scăzut.	Confirmați că canalele transmițătorului/receptorului sunt corecte	p. 15, p. 20
	Confirmați că întrerupătorul de alimentare nu este pe poziția OPRIT.	p. 13
	Confirmați că alimentarea RF nu este OPRITĂ.	p. 21
	Confirmați că emițătorul nu este în modul mut.	p. 21
	Verificați dacă puterea de transmisie a emițătorului nu este prea mică.	p. 21
	Verificați dacă microfonul sau cablul chitarei nu este deconectat (numai pentru ATW-T3201).	-
	Confirmați că volumul de ieșire al instrumentului muzical, cum ar fi o chitară, nu este setat la nivelul minim.	-
	Verificați dacă capsula microfonului este conectată corect (numai pentru ATW-T3202).	p. 9
Sunetul este distorsionat.	Verificați dacă setarea amplificării transmițătorului nu este prea mare.	p. 21
Există zgomot nedorit.	Confirmați că nu există nicio sursă de zgomot, cum ar fi o lampă fluorescentă, o lampă LED sau o componentă electrică, în apropierea transmițătorului.	-
	Confirmați că fiecare emițător folosește o frecvență diferită.	-
	Verificați dacă setarea de ieșire a transmisiei emițătorului nu este prea mare.	p. 21

Dimensiuni

ATW-R3210

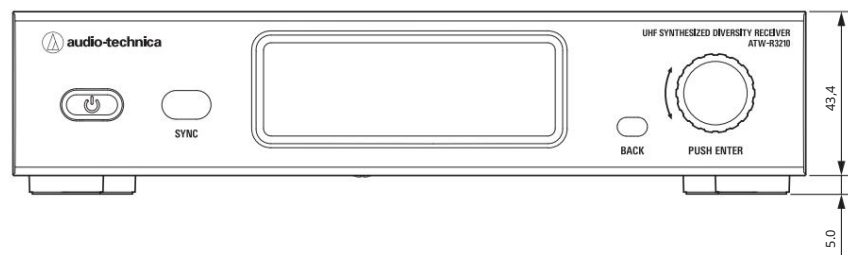
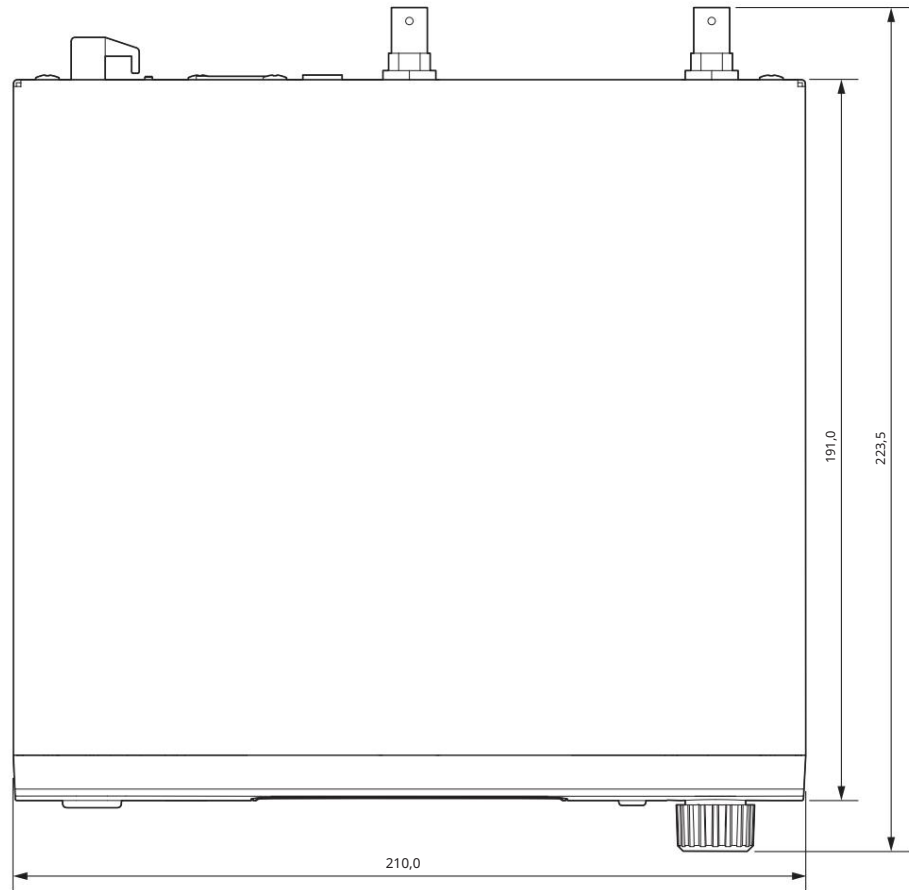
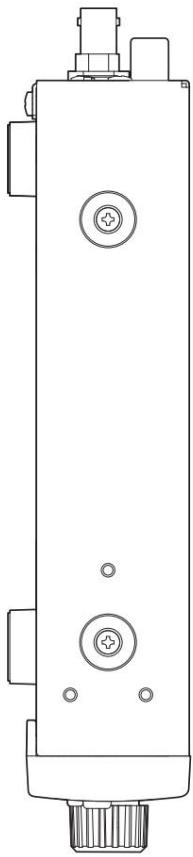
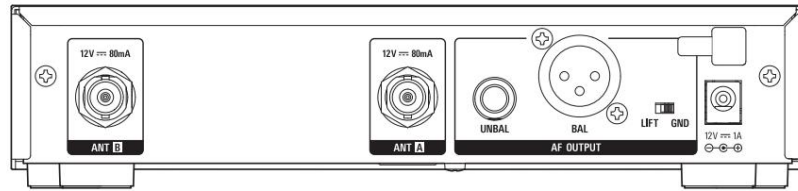

(Unitate: mm)

Dimensiuni

ATW-T3201

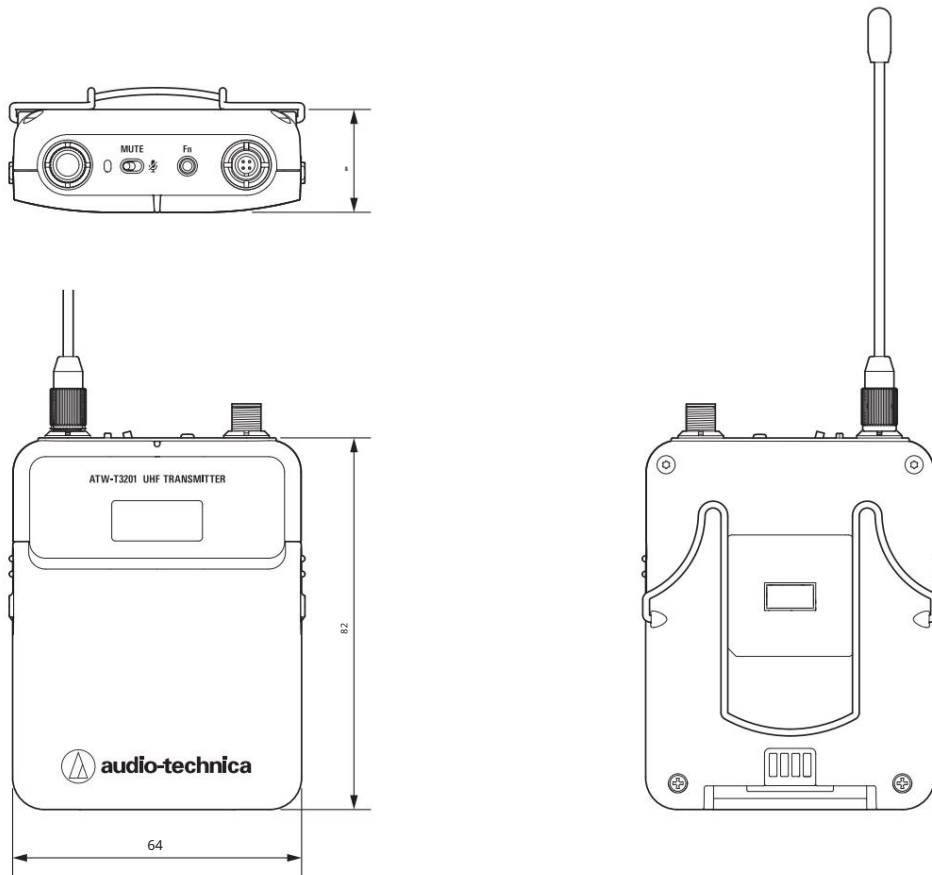

(Unitate: mm)

ATW-T3202

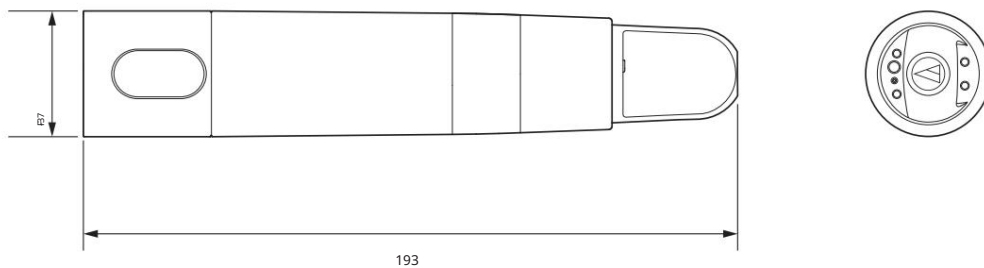

(Unitate: mm)

Specificații

Specificațiile generale ale sistemului

Frecvențe de funcționare*1	Interval de frecvență	Numărul de frecvențe
Banda DE2:	470,125 până la 529,975 MHz	2.395
Banda EE1:	530.000 până la 589.975 MHz	2.400
Banda EF1:	590.000 până la 649.975 MHz	2.400
Banda FG1:	650.000 până la 699.875 MHz	1.996
Banda GG1:	727,100 până la 786,900 MHz	2.393
Banda GH2	794.100 până la 805.900 MHz	473
Banda HH2	821.100 până la 831.900 MHz, 863.100 până la 864.900 MHz	506
Banda JJ1	925,100 până la 937,400 MHz	493
Treaptă minimă de frecvență	25 kHz	
Mod de modulație	FM	
Abateri maxime	ATW-T3201: ±38 kHz (THD: 10%) ATW-T3202: ±36 kHz (THD: 10%)	
Gamă dinamică	Intrare microfon ATW-T3201: 115 dB sau mai mare (ponderare A), tipic Intrare Inst ATW-T3201: 112 dB sau mai mare (ponderare A), tipic ATW-T3202: 115 dB sau mai mare (ponderat A), tipic 1,0 % sau mai	
Distorsiune armonică totală	puțin (la 1 kHz, abatere de ±17,5 kHz)	
Interval de funcționare*2	100 m (328')	
Răspuns în frecvență*3	ATW-T3201: 31 Hz până la 15.500 Hz ATW-T3202: 25 Hz până la 16.700 Hz, 40	
Utilizare simultană maximă (recomandată)*4	de canale pe bandă*5	

*1 Rețineți că este posibil ca unele benzi de frecvență să nu fie disponibile în teritoriul dvs. sau să aibă o lățime de bandă de acordare/putere de transmisie limitată din cauza reglementărilor locale.

*2 Mediu deschis, fără semnale interferente.

*3 Răspunsul în frecvență depinde de elementul de microfon atașat.

*4 Pentru asistență privind funcționarea multi-bandă sau alte probleme de coordonare a frecvenței, contactați distribuitorul local audio-technica.

*5 În funcție de regiune și bandă

ATW-R3210

Sistem de recepție	Adevărată diversitate
Respingerea imaginii	60 dB nominal
Sensibilitate RF	20 dBuV la un raport semnal/zgomot de 60 dBA (terminare 50 ohmi)
Nivel maxim de ieșire	XLR, echilibrat, +14 dBV 6,3 mm (¼"), neechilibrat, +8 dBV
Intrare antenă	Tip BNC, 50 ohmi
Putere antenă	12 V CC, 160 mA (combinat)
Alimentare electrică	Sursă de alimentare externă în comutație de la 100 la 240 V CA (50/60 Hz) până la 12 V CC, 1 A (pozitiv central)
Intervalul de temperatură de funcționare	-5 °C până la +45 °C (23 °F până la +113 °F) (de la 113 °F la 113 °F)
Dimensiuni	210,0 mm (8,27") x 191,0 mm (7,52") x 43,4 mm (1,71") (L x A x Î)
Greutate (fără accesorii)	1.100 g (38,8 oz)
Accesorii incluse	Montare în rack (mare, mic), Set de șuruburi pentru montare în rack, Antenă UHF flexibilă x 2, Adaptor CA (în funcție de țară)

Specificații

ATW-T3201

Putere de ieșire RF	Putere înaltă: 30 mW, Putere joasă: 10 mW (comutabilă), la 50 ohmi	
Emisii false	Respectând reglementările federale și naționale	
Conexiune de intrare	Conector de blocare cu patru pini Pinul 1: Împământare Pinul 3: INTRARE MIC	Pinul 2: INTRARE INST Pinul 4: BIAS CC +5 V
		
Trece-sus (atenuare frecvență joasă)	125 Hz, 12 dB/octavă	
Baterii	Două baterii AA de 1,5 V, neincluse	
Durata de viață a bateriei*	Ridicat: 8,0 ore (alcalin) Încărcare maximă: 9,0 ore (Ni-MH 1.900 mAh)	Scăzut: 9,0 ore (alcalin) Scăzut: 9,5 ore (Ni-MH 1.900 mAh)
Dimensiuni	64 mm (2,52") × 82 mm (3,22") × 23 mm (0,91") (L × A × Î)	
Greutate (fără baterii)	102 g (3,6 oz)	
Intervalul de temperatură de funcționare	-5 °C până la +45 °C (23 °F până la +113 °F) (de la 113 °F la 113 °F)	

* În funcție de tipul bateriei, utilizare și condițiile de mediu.

ATW-T3202

Putere de ieșire RF	Putere înaltă: 30 mW, Putere joasă: 10 mW (comutabilă), la 50 ohmi	
Emisii false	Respectând reglementările federale și naționale	
Capsula microfonului	Filet standard industrial interschimbabil	
Trece-sus (atenuare frecvență joasă)	150 Hz, 6dB/octavă	
Baterii	Două baterii AA de 1,5 V, neincluse	
Durata de viață a bateriei*	Ridicat: 8,0 ore (alcalin) Înaltă: 9,0 ore (Ni-MH)	Scăzut: 9,0 ore (alcalin) Scăzut: 9,5 ore (Ni-MH)
Dimensiuni	ATW-T3202 (fără capsulă): 193 mm (7,60") lungime, 37 mm (1,46") diametru maxim ATW-T3202/CS10: 265 mm (10,43") lungime, 54 mm (2,13") diametru maxim ATW-T3202/C710: 271 mm (10,67") lungime, 50 mm (1,97") diametru maxim	
Greutate (fără baterii)	ATW-T3202 (fără capsulă): 200 g (7,1 oz) ATW-T3202/CS10: 330 g (11,6 oz) ATW-T3202/C710: 314 g (11,1 oz)	
Intervalul de temperatură de funcționare	-5 °C până la +45 °C (23 °F până la +113 °F) (de la 113 °F la 113 °F)	
Accesorii incluse	AT8456a Clemă suport Quiet-Flex™ (adaptor cu șurub filetat de la 5/8"-27 mascul la 3/8"-16 femelă)	

* În funcție de tipul bateriei, utilizare și condițiile de mediu.

Pentru îmbunătățirea produsului, acesta poate fi modificat fără notificare prealabilă.

Audio-Technica Corporation

2-46-1 Nishi-naruse, Machida, Tokyo 194-8666, Japonia www.audio-technica.com

©2020 Audio-Technica Corporation Persoană
de contact pentru asistență globală: www.at-globalsupport.com