



WMS420

INSTRUCȚIUNI DE UTILIZARE.....2

Vă rugăm să citiți înainte de a utiliza dispozitivul!

INSTRUCȚIUNI DE UTILIZARE 18 Vă rugăm să citiți manualul înainte de a utiliza echipamentul!

INSTRUCȚIUNI DE UTILIZARE 34 Vă rugăm să citiți aceste instrucțiuni înainte de a utiliza sistemul!

INSTRUCȚIUNI DE UTILIZARE 50 Citiți manualul înainte de a utiliza aparatul!

INSTRUCȚIUNI DE UTILIZARE 66 Vă rugăm să citiți manualul înainte de a utiliza echipamentul!

INSTRUCȚIUNI DE UTILIZARE 82
Vă rugăm să citiți acest manual înainte de a utiliza echipamentul!

Cuprins

1 Siguranță și mediu	3
Siguranță	3
Mediu	3
2 Descriere	4
Introducere	4
Conținutul livrării	4
Accesorii opționale	4
Receptor SR420	5
Emitător portabil HT420	7
Emitător bodypack PT420	8
3 Punere în funcțiune	10
Poziționarea receptorului	10
Conectarea antenelor	10
Conectarea receptorului la o intrare echilibrată	10
Conectarea receptorului la rețeaua electrică	10
Introducerea și testarea bateriilor în emițătorul portabil/bodypack	11
Setarea frecvenței receptorului	11
Setarea frecvenței emițătorului portabil/bodypack	11
Punerea în funcțiune a emițătorului portabil	11
Punerea în funcțiune a emițătorului bodypack	11
Înainte de verificarea sunetului	12
4 Tehnologia microfonului	13
Transmițător portabil HT420	13
Transmițător de corp PT420	14
5 Curățare	15
Suprafețe	15
Parbriz interior al transmițătorului manual	15
6 Depanare	16
7 Date tehnice	17



1 Siguranță și mediu

Securitate

- Nu turnați lichide pe dispozitiv. • Nu așezați recipiente umplute cu lichid pe dispozitiv sau pe sursa de alimentare. • Dispozitivul poate fi utilizat numai în încăperi uscate. • Dispozitivul poate fi deschis, întreținut și reparat numai de către personal autorizat. În interiorul carcasei nu există piese care pot fi întreținute, reparate sau înlocuite de către o persoană nespecializată. • Înainte de a utiliza dispozitivul, verificați dacă tensiunea de funcționare specificată pe unitatea de alimentare furnizată corespunde cu tensiunea rețelei de la locul de instalare.
- Folosiți dispozitivul exclusiv cu adaptorul de alimentare furnizat, cu o tensiune de ieșire de 12 V CC. Alte tipuri de curent și tensiuni ar putea deteriora grav dispozitivul!
- Opriti imediat utilizarea unității dacă în interiorul acesteia pătrunde un obiect solid sau un lichid. În acest caz, deconectați imediat adaptorul de alimentare și solicitați verificarea unității la departamentul nostru de asistență clienți. • Deconectați adaptorul de alimentare atunci când unitatea nu va fi utilizată pentru o perioadă lungă de timp. Rețineți că, dacă adaptorul de alimentare este conectat la priză, unitatea nu va fi complet deconectată de la rețeaua electrică atunci când o opriți. • Nu așezați unitatea în apropierea surselor de căldură, cum ar fi radiatoare, țevi de încălzire, amplificatoare etc. și nu o expuneți la lumina directă a soarelui, praf și umiditate excesive, ploaie, vibrații sau impacturi.
- Pentru a evita interferențele, amplasați toate cablurile, în special cele pentru intrările de microfon, separat de liniile de alimentare și de cablurile de rețea. Când amplasați cabluri în canale sau jgheaburi pentru cabluri, asigurați-vă că și cablurile de transmisie sunt amplasate într-o conductă separată. • Curățați dispozitivul doar cu o lavetă umedă, dar nu udă. Deconectați întotdeauna adaptorul de alimentare de la priza de perete în prealabil! Nu utilizați niciodată agenți de curățare abrazivi sau duri sau care conțin alcool sau solvenți, deoarece aceștia pot deteriora vopseaua și piesele din plastic.
- Utilizați dispozitivul numai pentru aplicațiile descrise în aceste instrucțiuni de utilizare. AKG nu își asumă nicio răspundere pentru daunele rezultate din manipularea necorespunzătoare sau utilizarea necorespunzătoare.

Mediu



- Adaptorul de alimentare consumă o cantitate mică de curent chiar și atunci când dispozitivul este oprit. Pentru a economisi energie, deconectați adaptorul de alimentare de la priza de perete atunci când nu utilizați dispozitivul pentru o perioadă lungă de timp. • Ambalajul este reciclabil. Aruncați ambalajul într-un recipient de reciclare adecvat, sistem de colectare planificat.
- Dacă casați dispozitivul, separați carcasa, componentele electronice și cablurile și eliminați toate componentele în conformitate cu reglementările aplicabile privind eliminarea deșeurilor.

2 Descriere

Introducere

Vă mulțumim că ați ales un produs AKG. Vă rugăm să citiți cu atenție manualul de instrucțiuni înainte de a utiliza dispozitivul și să îl păstrați într-un loc sigur pentru referințe ulterioare. Vă dorim mult succes și distracție plăcută!

Domeniul de livrare

WMS420 este disponibil în 4 seturi cu receptorul SR420:

Set vocal	Set de prezentatori
1 transmițător portabil HT420 1 adaptor pentru trepid 1 baterie AA 1 receptor SR420 1 sursă de alimentare în comutație SMPS 2 antene BNC UHF 1 Card de garanție 1 Tabel de frecvență 1 supliment („Supliment manual”) 1 foaie suplimentară („Securitate”) 1 Ghid de pornire rapidă	1 transmițător bodypack PT420 1 baterie AA 1 microfon lavalieră C417 L cu clips 1 Parbriz W407 1 receptor SR420 1 sursă de alimentare în comutație SMPS 2 antene BNC UHF 1 Card de garanție 1 Tabel de frecvență 1 supliment („Supliment manual”) 1 foaie suplimentară („Securitate”) 1 Ghid de pornire rapidă
Set instrumental	Set purtat pe cap
1 transmițător bodypack PT420 1 baterie AA 1 cablu MKG L 1 receptor SR420 1 sursă de alimentare în comutație SMPS 2 antene BNC UHF 1 Card de garanție 1 Tabel de frecvență 1 supliment („Supliment manual”) 1 foaie suplimentară („Securitate”) 1 Ghid de pornire rapidă	1 transmițător bodypack PT420 1 baterie AA 1 Microfon cu cască C555 L 1 inel de picurare de schimb 1 Parbriz W444 1 receptor SR420 1 sursă de alimentare în comutație SMPS 2 antene BNC UHF 1 Card de garanție 1 Tabel de frecvență 1 supliment („Supliment manual”) 1 foaie suplimentară („Securitate”) 1 Ghid de pornire rapidă

Vă rugăm să verificați dacă ambalajul conține toate componentele care aparțin sistemului dumneavoastră. Dacă lipsește ceva, vă rugăm să contactați distribuitorul AKG.

Accesorii opționale

Sistem de antene • SRA2

W - antenă direcțională pasivă • SRA2 alb-negru - antenă direcțională activă • RA4000

W - antenă omnidirecțională pasivă • RA4000 alb-negru - antenă omnidirecțională activă • PS4000 W -

splitter de antenă activ • AB4000 - amplificator de antenă

• MK PS - Cablu antenă, 65 cm • MKA5 -

Cablu antenă, 5 m • MKA20 - Cablu

antenă, 20 m • 0110E01890 - Cablu antenă

pentru încărcător cu montare frontală • CU400 - Încărcător

pentru PT420

și HT420 Oprțiți emițătorul înainte de încărcare.



O NOTIFICARE



Receptor SR420

SR420 este un receptor staționar pentru toate emițătoarele sistemului WMS420.

SR420 funcționează într-o lățime de bandă de comutare de până la 30 MHz în intervalul de frecvențe purtătoare UHF de la 530,025 MHz la 931,850 MHz și poate fi comutat pe până la 8 frecvențe purtătoare diferite.

panoul frontal



Figura 1: Comenzile de pe panoul frontal al receptorului SR420

1 PORNIT/OPRIT: Buton Pornit/Oprit.

2 VOLUM: Acest control rotativ vă permite să atenuați continuu nivelul ieșirii audio.

3 RF OK: Acest LED se aprinde când se primește un semnal. Dacă nu se primește niciun semnal sau dacă este activ squelch-ul automat, LED-ul RF OK se stinge și ieșirea audio este dezactivată.

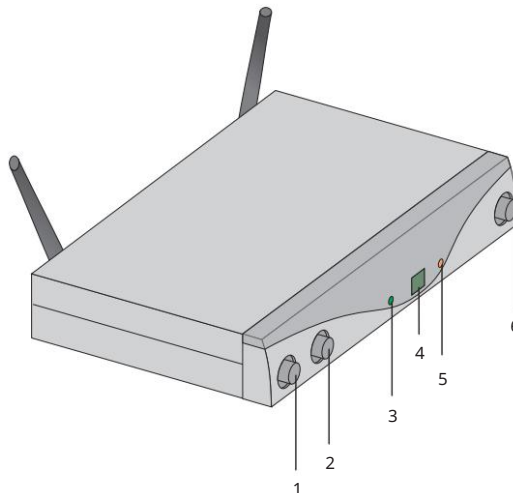
4 Afișaj: Afișează canalul de recepție selectat.

5 CLIP: Acest LED se aprinde când nivelul audio este prea ridicat.

6 CANALE: Acest buton vă permite să setați receptorul la una dintre maximum 8 frecvențe purtătoare diferite din banda de frecvență purtătoare a receptorului.

spate



Figura 2: Comenzile de pe spatele receptorului SR420

- 1 ANTENĂ A/B: Conectori BNC pentru conectarea celor două antene UHF furnizate sau a antenelor de la distanță opționale.
2. Etichetă cu frecvența purtătoare: O etichetă autoadezivă care indică banda de frecvență purtătoare este atașată pe spatele receptorului. Informații despre frecvențele reglabile pot fi găsite în prezentarea generală a frecvențelor inclusă.
3. SQUELCH: Squelch-ul (sau poarta de zgomot) oprește receptorul atunci când semnalul recepționat este prea slab, astfel încât interferențele asociate sau zgomotul propriu al receptorului să nu fie auzite atunci când emițătorul este oprit. Setează controlul squelch-ului la minim înainte de a porni receptorul pentru prima dată.
- 4 IEȘIRE AUDIO/BALANSATĂ: ieșire audio balansată pe mufă XLR cu 3 pini: Puteți conecta această ieșire, de exemplu, la intrarea de microfon a unei console de mixaj.
- 5 IEȘIRE AUDIO/NEBALANȘAT: Ieșire audio nebalansată printr-o mufă jack mono de 6,3 mm. Aceasta vă permite să conectați, de exemplu, un amplificator de chitară.
6. Dispozitiv de descărcare a tensiunii pentru cablul de alimentare al sursei de alimentare cu priză furnizate.
- 7 DC IN: Mufă de alimentare pentru conectarea adaptorului de alimentare furnizat.

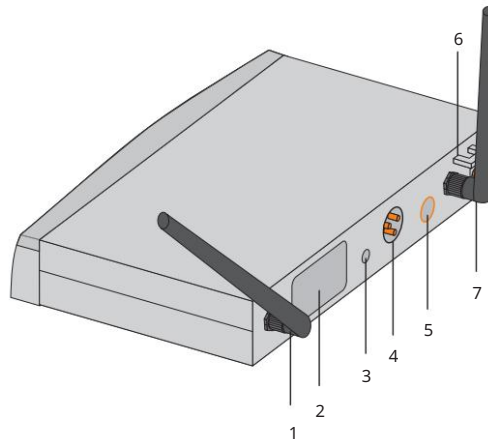

O NOTIFICARE

SR420 poate fi alimentat fie prin sursa de alimentare externă, fie prin splitterul de antenă PS4000 W folosind cablurile de antenă. Splitterul furnizează energie tuturor receptoarelor SR420 conectate la acesta.



Transmițător portabil HT420

Transmițătorul portabil HT420 funcționează într-o lățime de bandă de comutare de până la 30 MHz în intervalul de frecvență purtătoare UHF de la 530,025 MHz la 931,850 MHz și poate fi comutat între până la 8 frecvențe purtătoare diferite. Transmițătorul este echipat cu o antenă integrată.

Capsula transmițătorului este capsula dinamică patentată AKG D5, cu un model polar supercardioid. Această capsulă se caracterizează printr-o sensibilitate scăzută la zgomotul de manipulare, o bună respingere a feedback-ului și o calitate excelentă a transmisiei și dispune de un filtru încorporat pentru vânt și pocnituri pentru a suprima pocniturile și zgomotul vântului.

Controale

1 Afișaj: Afișează canalul de transmisie selectat.

2 CANALE: Acest buton vă permite să setați emițătorul la una dintre maximum frecvențe purtătoare diferite în banda de frecvență purtătoare a emițătorului.

3 GAIN: Acest comutator glisant vă permite să reglați sensibilitatea de intrare audio a transmițătorului în două etape: „HI” = sensibilitate de intrare ridicată, „LOW” = sensibilitate de intrare scăzută.



Figura 3: Comenzile transmițătorului HT420



O NOTIFICARE

Butonul CHANNEL și comutatorul glisant GAIN sunt situate sub o clapă de cauciuc.

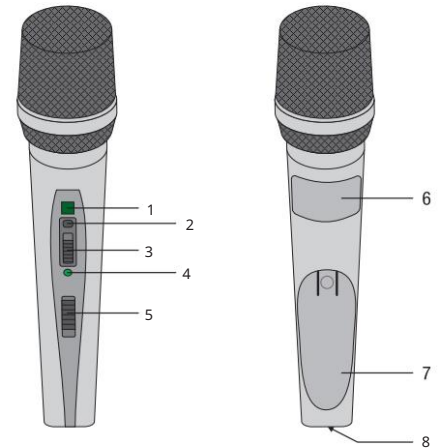
Îndoți-le în jos pentru a utiliza funcțiile.

4 LED-uri de control: Acest LED indică faptul că emițătorul este gata de funcționare.

LED-ul se aprinde verde: Bateria este în regulă.

LED-ul se aprinde în roșu: Din momentul în care LED-ul se aprinde în roșu, capacitatea bateriei este suficientă pentru maximum 1 oră de funcționare. Recomandăm înlocuirea bateriei cu una nouă cât mai curând posibil.

5 Comutatoare Pornit/Oprit: Acest comutator glisant are trei poziții:

PORNIT: Alimentarea cu energie a emițătorului este pornită.

MUTE: Semnalul audio provenit de la capul microfonului este dezactivat, dar sursa de alimentare și frecvența purtătoare RF rămân activate.

OPRIT: Alimentarea cu energie a transmițătorului este oprită.



O NOTIFICARE

Dacă utilizați o baterie reîncărcabilă, LED-ul se va aprinde în roșu cu aproximativ 15 minute înainte ca bateria să se descarce!

6. Etichetă cu frecvența purtătoare: O etichetă autoadezivă care indică banda de frecvență purtătoare se află deasupra compartimentului bateriei. Informații despre frecvențele reglabile pot fi găsite în prezentarea generală a frecvențelor inclusă.

7 Capacul compartimentului bateriilor: Consultați Introducerea și testarea bateriilor în emițătorul portabil/de buzunar (Pagina 11)

8 contacte de încărcare: Contactele de încărcare încastrate vă permit să încărcați o baterie folosind încărcătorul opțional CU400 fără a fi nevoie să scoateți bateria din compartimentul bateriei.



O NOTIFICARE

Opriti transmițătorul înainte de încărcare.

Transmițător bodypack PT420

Transmițătorul bodypack PT420 poate fi utilizat atât cu microfoane dinamice, cât și cu microfoane cu condensator care funcționează cu o tensiune de alimentare de aproximativ 4 volți.

Desigur, puteți conecta și o chitară electrică, un bas electric sau o claviatură strap-on.

PT420 funcționează într-o lățime de bandă de comutare de până la 30 MHz în intervalul de frecvențe purtătoare UHF de la 530,025 MHz la 931,850 MHz și poate fi comutat pe până la 8 frecvențe purtătoare diferite.

Controale

1 Comutator pornit/oprit: Acest comutator glisant are trei

Poziții:

PORNIT: Alimentarea cu energie a emițătorului este pornită.

MUTE: Semnalul audio provenit de la microfon sau instrument este dezactivat, dar sursa de alimentare și frecvența purtătoare RF rămân activate.

OPRIT: Alimentarea cu energie a transmițătorului este oprită.

2 mufe de intrare audio: mufă mini-XLR cu 3 pini cu contacte pentru microfon și nivel de linie.

Contactele corecte sunt utilizate automat datorită configurației mufelor microfoanelor AKG recomandate sau cablului de chitară MKG L.

3 Antenă: Antenă fixă, flexibilă.

4 Afișaj: Afișează canalul de transmisie selectat.

5 LED-uri de control: Aceste LED-uri indică faptul că emițătorul este gata de funcționare.

LED-ul se aprinde verde: Bateria este în regulă.

LED-ul se aprinde în roșu: Din momentul în care LED-ul se aprinde în roșu, capacitatea bateriei este suficientă pentru maximum 1 oră de funcționare. Recomandăm înlocuirea bateriei cu una nouă cât mai curând posibil.



Figura 4: Comenzile Emițătorului PT420



O NOTIFICARE

Dacă utilizați o baterie reîncărcabilă, LED-ul se va aprinde în roșu cu aproximativ 15 minute înainte ca bateria să se descarce!

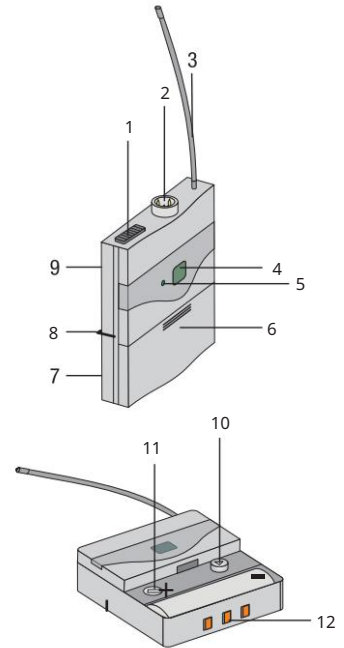
6 capace pentru compartimentul bateriilor cu șurubelniță integrată.

7 Ferestre de vizualizare: Fereastra de vizualizare vă permite să verificați în orice moment dacă în compartimentul pentru baterii se află o baterie sau o baterie reîncărcabilă.

8 Clemă de curea: Pentru atașarea transmițătorului de buzunar la curea.

9. Etichetă cu frecvența purtătoare: O etichetă autoadezivă care indică banda de frecvență purtătoare este atașată pe spatele emițătorului. Informații despre frecvențele reglabile pot fi găsite în prezentarea generală a frecvențelor inclusă.

10 CANALE: Acest buton vă permite să setați emițătorul la una dintre maximum 8 frecvențe purtătoare diferite din banda de frecvență purtătoare a emițătorului.

11 GAIN: Acest control vă permite să ajustați sensibilitatea intrării audio la nivelul microfonului sau instrumentului conectat.

12 contacte de încărcare: Contactele de încărcare încastrate vă permit să încărcați o baterie folosind încărcătorul opțional CU400 fără a fi nevoie să scoateți bateria din compartimentul bateriei.



O NOTIFICARE

Opriti transmițătorul înainte de încărcare.



Microfoane, cabluri de chitară

Următoarele microfoane AKG pot fi conectate cu ușurință la mufa de intrare audio a modelului PT420:

• CK77 WR, CK99 L, C417 L, C520 L, C555 L, C544 L, HC577 L • C516 ML,
C518 ML, C519 ML, C411 L • Folosind cablul de
chitară AKG MKG L, puteți conecta o chitară electrică, un bas electric sau
conectați o tastatură montată pe umăr.

Cablul de chitară MKG L este inclus în setul de instrumente și este disponibil și ca accesoriu opțional.



3 Punere în funcțiune



O NOTIFICARE

- Înainte de a utiliza WMS420, setați emițătorul și receptorul pe aceeași frecvență. Dacă emițătorul și receptorul sunt setate pe frecvențe diferite, o conexiune radio nu este posibilă!
- Dacă ambele mufe de ieșire (BALANCED și UNBALANCED) sunt utilizate simultan în anumite circumstanțe, acest lucru poate duce la pierderi de nivel și la creșterea zgomotului.

Poziționarea receptorului

- Așezați receptorul într-o poziție deschisă, independentă. • Reflexiile semnalului transmis de pe piesele metalice, pereți, tavane etc. sau umbrele proiectate de corpurile umane pot slăbi sau anula semnalul direct al emițătorului. Prin urmare, configurați receptorul după cum urmează:
 - 1) Poziționați întotdeauna receptorul în apropierea zonei de acțiune (scenă), dar asigurați o distanță minimă între emițător și receptor de cel puțin 3 m până la ideal 5 m.
 - 2) Recepția optimă necesită o linie vizuală directă între emițător și receptor. Destinatar.
 - 3) Poziționați receptorul la o distanță mai mare de 1,5 m față de obiecte metalice mari, pereți, schele de scenă, tavane etc.

Conectarea antenelor

Antenele $\lambda/4$ incluse sunt ușor și rapid de instalat și sunt potrivite pentru toate aplicațiile în care există o linie vizuală între antena emițătorului și cea a receptorului, iar un sistem wireless trebuie să fie gata de funcționare fără prea multe lucrări de configurare.

Antene la distanță

Dacă condițiile de recepție nu sunt optime la poziția receptorului, utilizați antene la distanță.

- Conectați antenele de la distanță la conectorii BNC de pe spatele dispozitivului Receptor.

Folosiți cablu RG58 sau RG213. Informații suplimentare

despre antene, accesorii și asistență pentru planificarea frecvențelor pot fi găsite pe site-ul nostru www.ahg.com.

Cablu de antenă pentru montare frontală

Cablul BNC pentru montare frontală (cod piesă AHG 0110E01890) vă permite să montați antenele $\lambda/4$ pe panoul frontal.

Receptor pe un simetric
Conectați intrarea

- 1) Folosind un cablu XLR, conectați mufa BALANCED din spatele receptorului la intrarea de microfon balansată dorită (mufa XLR) de pe consola de mixaj sau amplificator.
- 2) Rotiți butonul de VOLUM al receptorului complet spre stânga (nivelul microfonului).

Conectați receptorul la rețea

- 1) Verificați dacă tensiunea rețelei specificată pe adaptorul de alimentare furnizat corespunde cu tensiunea rețelei de la locul de instalare. Utilizarea adaptorului de alimentare cu o tensiune de rețea diferită poate provoca daune ireparabile dispozitivului.
- 2) Conectați cablul de alimentare al adaptorului de alimentare furnizat la mufa DC IN- Conectați la mufa receptorului.
- 3) Conectați adaptorul de alimentare la o priză de rețea.
- 4) Porniți receptorul apăsând butonul ON/OFF.



Introduceți bateriile în emițătorul portabil/de buzunar și testați.

- 1) Apăsăți în jos cârligul de fixare de pe capacul compartimentului bateriei.
- 2) Trageți capacul compartimentului bateriilor de pe transmțător în direcția săgeții.
- 3) Introduceți bateria furnizată în compartimentul pentru baterii, acordând atenție Polaritatea corectă a bateriei.
Dacă introduceți bateria incorect, transmțătorul nu va primi energie.
- 4) Porniți emițătorul setând comutatorul pornit/oprit în poziția „ON”.
Dacă bateria este în stare bună, LED-ul indicator se va aprinde verde.
Când LED-ul indicator începe să se aprindă în roșu, bateria se va descărca în aproximativ 1 oră.
Înlocuiți bateria cu una nouă cât mai curând posibil.
Dacă LED-ul indicator nu se aprinde, bateria este descărcată. Introduceți o baterie nouă.



O NOTIFICARE

Dacă utilizați o baterie reîncărcabilă, LED-ul se va aprinde în roșu cu aproximativ 15 minute înainte ca bateria să se descarce!

- 5) Închideți compartimentul bateriei glisând capacul compartimentului bateriei pe compartimentul bateriei de jos în sus până când cârligul cu arc se fixează în poziție cu un clic.

Setați receptorul de frecvență

Setați frecvența emițătorului și a receptorului la aceeași frecvență:

- 1) Apăsăți CHANNEL pentru a selecta numărul canalului dorit. De fiecare dată Apăsarea butonului sare numărul canalului superior.
- 2) În decurs de 3 secunde, apăsăți CHANNEL pentru a schimba canalul la numărul dorit. Fiecare apăsare crește numărul cu un canal.

Reglarea frecvenței în mână
/transmțător de buzunar

- 1) Porniți dispozitivul sau, dacă dispozitivul este deja pornit, apăsăți CHANNEL. Canalul selectat (de exemplu, 1) de pe afișaj va începe să clipească timp de 3 secunde, după care afișajul va rămâne stabil și canalul selectat va fi activat.
- 2) În decurs de 3 secunde, apăsăți CHANNEL pentru a schimba canalul la numărul dorit. Fiecare apăsare crește numărul cu un canal.
- 3) După ce ați ajuns la canalul dorit, afișajul va clipi timp de aproximativ 3 secunde secunde și activează canalul nou setat.

Punerea în funcțiune a telecomenzii

- 1) Setați controlul squelch de pe receptor la minim și porniți un singur destinatar.
- 2) Porniți telecomanda setând comutatorul pornit/oprit în poziția „ON”.
- 3) Porniți sistemul PA sau amplificatorul.
- 4) Setați frecvența emițătorului și a receptorului la aceeași frecvență.
- 5) Vorbiți sau cântați în microfon și observați LED-urile de pe receptor:
 - Dacă LED-ul CLIP nu se aprinde deloc, sensibilitatea de intrare a emițătorului este prea mică. Setați GAIN pe „HIGH”.
 - Dacă LED-ul CLIP se aprinde frecvent sau constant, sensibilitatea de intrare a Transmțătorului este prea înalt. Setați AMPLIFICAREA pe „LOW”.
- 6) Reglați volumul sistemului PA sau al amplificatorului conform instrucțiunilor de utilizare sau după cum se auzi.

Activarea transmțătorului bodypack

Transmțătorul bodypack PT420 este conceput pentru a fi utilizat cu microfoane AKG.

Dacă doriți să conectați microfoane de la alți producători la PT420, rețineți că este posibil să fie nevoie să înlocuiți mufa microfonului cu o mufă mini-XLR cu 3 pini.

Alocarea pinilor mufei de intrare audio:

- Contact 1: Ecranare
- Contact 2: Înfază audio (+)
- Contactul 3: Tensiune de alimentare

O tensiune de alimentare pozitivă de 4 V pentru microfoanele cu condensator este disponibilă la contactul 3.



AVERTIZARE

Funcționarea impecabilă a transmțătorului de tip bodypack PT420 cu produse de la terți nu poate fi garantată. Orice daună rezultată din utilizarea cu produse de la terți este exclusă din garanție.

Conectați microfonul

- 1) Scoateți capacul compartimentului bateriei.
- 2) Conectați conectorul mini-XLR de pe cablul microfonului la mufa de intrare audio a transmițătorului bodypack.
- 3) Porniți transmițătorul bodypack setând comutatorul pornit/oprit în poziția „ON”.
- 4) Setează butonul SQUELCH de pe receptor la minim și porniți receptorul.
- 5) Setează frecvența emițătorului și a receptorului la aceeași frecvență.
- 6) Vorbește sau cântă în microfon.
- 7) Folosind șurubelnița integrată în capacul compartimentului bateriilor, reglează controlul GAIN astfel încât LED-ul CLIP de pe receptor să se aprindă ocazional pentru scurt timp.
- 8) Puneți la loc capacul compartimentului bateriilor de pe transmițător.



Figura 5: Setarea
Controlul GAIN

Conectați instrumentul

- 1) Scoateți capacul compartimentului bateriei.
- 2) Conectați mufa jack a cablului de chitară MKG L la mufa de ieșire a instrumentului și mufa mini-XLR a cablului de chitară la mufa de intrare audio a transmițătorului bodypack.
- 3) Porniți transmițătorul bodypack setând comutatorul pornit/oprit în poziția „ON”.
- 4) Setează controlul squelch de pe receptor la minim și porniți un singur destinatar.
- 5) Cântă la instrumentul tău.
- 6) Folosind șurubelnița integrată în capacul compartimentului bateriilor, reglează controlul GAIN astfel încât LED-ul CLIP de pe receptor să se aprindă ocazional pentru scurt timp.
- 7) Puneți la loc capacul compartimentului bateriilor de pe transmițător.

Înainte de proba de sunet

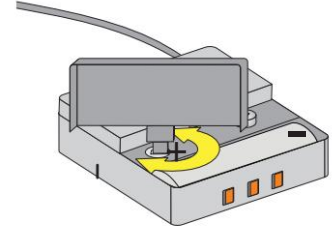
- 1) Traversați zona în care veți utiliza emițătorul. Acordați atenție zonelor în care intensitatea semnalului scade și, prin urmare, recepția este întreruptă pentru scurt timp („pierderi”).

Puteți remedia astfel de lipsuri prin re poziționarea receptorului.

Dacă acest lucru nu reușește, evitați aceste zone critice.

- 2) Dacă LED-ul RF OK de pe receptor se stinge, înseamnă că nu se primește niciun semnal. este sau squelch-ul este activ.
Porniți emițătorul, apropiați-vă de receptor sau reglați nivelul squelch-ului astfel încât LED-ul verde RF OK să se aprindă.
- 3) Dacă apar interferențe, reglați nivelul squelch-ului până când interferența se oprește.



O NOTIFICARE

Nu setați niciodată nivelul de squelch mai mare decât este absolut necesar. Cu cât nivelul de squelch este mai mare, cu atât sensibilitatea receptorului este mai mică și, prin urmare, raza de acțiune dintre emițător și receptor.



4 Tehnologie microfon

Transmițător portabil HT420

Un microfon vocal vă oferă numeroase posibilități de a modela sunetul vocii dvs. așa cum este reprodus de sistemul audio.

Vă rugăm să rețineți următoarele instrucțiuni pentru a vă asigura că puteți utiliza în mod optim transmițătorul portabil HT420.

Distanța de întâlnire și efectul de proximitate

În general, cu cât distanța dintre buze și microfon este mai mică, cu atât vocea va suna mai plină și mai blândă, în timp ce o distanță mai mare față de microfon are ca rezultat o imagine sonoră mai reverberantă și mai îndepărtată, deoarece acustica camerei intră mai mult în joc.

Prin urmare, puteți face ca vocea dvs. să sune agresivă, neutră sau senzuală modificând distanța microfonului.

Efectul de proximitate apare în imediata vecinătate a sursei sonore (mai puțin de 5 cm) și accentuează puternic frecvențele joase. Acesta oferă vocii tale un sunet plin, intim, cu bas puternic.

unghiul de incidență al sunetului

Cântă lateral în microfon sau peste capul microfonului. Acest lucru îți va oferi un sunet echilibrat și natural.

Dacă cânti direct în microfon din față, nu numai că se va transmite zgomotul vântului, dar și explozivele (p, t) și sibilantele (s, sh, tsch) vor fi accentuate nenatural.

feedback

Feedback-ul apare atunci când o porțiune din sunetul emis de difuzoare este captată de microfon, amplificată și transmisă înapoi către difuzoare. Peste un anumit volum (pragul de feedback), acest semnal se repetă practic în buclă, provocând un zgomot puternic și un fluierat al sistemului și poate fi readus sub control doar prin reducerea volumului.

Pentru a contracara acest pericol, microfonul emițătorului portabil HT420 are o caracteristică direcțională cardioidă.

Asta înseamnă că este cel mai sensibil la sunetul care vine din față (vocea), în timp ce răspunde cu greu la sunetul care vine din lateral sau din spate (de exemplu, de la difuzoarele monitorului).

Puteți obține un feedback minim plasând difuzoarele PA în fața microfoanelor (la marginea din față a scenei).

Dacă folosiți difuzoare de monitor, nu îndreptați niciodată microfonul direct spre monitoare sau difuzoare PA.

Feedback-ul poate fi declanșat și de fenomene de rezonanță (ca urmare a acusticii încăperii), în special în intervalul de frecvențe joase, adică indirect prin efectul de proximitate.

În acest caz, adesea trebuie doar să măriți distanța microfonului pentru a opri feedback-ul.

Cor de

acompaniament 1) Nu lăsați niciodată mai mult de două persoane să cânte la același microfon.

2) Asigurați-vă că unghiul de incidență al sunetului nu depășește niciodată 35°.

Microfonul este foarte insensibil la sunetul care vine din lateral. Dacă cei doi vocaliști cântă în microfon la un unghi mai mare de 35°, ar trebui să mărească controlul de nivel al canalului microfonului atât de mult încât riscul de feedback ar deveni prea mare.



Transmițător bodypack PT420

Microfon lavalieră C417 L

Atașați microfonul la clema de rever furnizată sau la acul de rever H41/1 disponibil opțional.

1) Prindeți microfonul de hainele vorbitorului cât mai aproape de gura sa.



O NOTIFICARE

Cu cât microfonul este mai aproape de gură, cu atât este mai mic riscul de feedback!

2) Asigurați-vă că îndreptați microfonul spre gură.

Microfon cu cască C555 L

Puneți microfonul 1)

Puneți microfonul.

2) Îndoțiți gâtul de lebădă astfel încât microfonul să stea în lateral, în fața colțului gurii.



O NOTIFICARE

• Dacă microfonul „pocnește” (sunetele „p” și „t” sunt nenatural de puternice), poziționați capsula microfonului puțin mai departe de gură (înspre spate sau în jos). • Dacă microfonul sună „subțire”, lipsit de definiție, poziționați capsula mai aproape de gură. • Găsiți poziția ideală în timpul verificării sunetului.

Perdea de vânt

Dacă se produc zgomote puternice de vânt sau pocnete (de exemplu, în aer liber), atașați la microfon paravântul din spumă furnizat.

1) Atașați paravântul la capsula microfonului.

2) Trageți, de asemenea, paravântul peste capătul exterior al capsulei microfonului.

Inel de scurgere

Un inel special de picurare de pe capsula microfonului îngreunează pătrunderea transpirației și a machiajului în zona capsulei.

Acest lucru previne blocarea orificiilor de aerisire ale microfonului cu transpirație sau machiaj, ceea ce ar duce la un sunet înăbușit și la o sensibilitate redusă a microfonului. Prin urmare, nu scoateți niciodată inelul de picurare de la microfon!

În cazul în care inelul de picurare este deteriorat sau pierdut, microfonul cu cască C555 L este inclus cu un inel de picurare de schimb.



5 Curățare

Suprafețe

Protecție internă împotriva vântului a transmițătorului portabil

• Curățați suprafețele cu o lavetă moale umezită cu apă.

1) Deșurubați capacul grilei telecomenzii în sens invers acelor de ceasornic din Transmițător portabil.

2) Scoateți parbrizul (insertia de spumă) din capacul de plasă.

3) Spălați parbrizul într-o soluție de săpun foarte diluată.

4) După ce parbrizul s-a uscat, puneți-l înapoi în capacul grilei și înșurubați capacul grilei în sensul acelor de ceasornic pe telecomandă.



6 Depanare

Greșeală	Cauză posibilă: Adaptorul	Remediu:
Niciun sunet	de alimentare nu este conectat la receptor sau la receptor. Priza de alimentare de la rețea este conectată.	Conectați adaptorul de alimentare la receptor și la rețeaua electrică.
	Receptorul este oprit.	Porniți receptorul folosind butonul ON/OFF.
	Receptorul nu este conectat la o consolă de mixaj sau la un amplificator.	Ieșiți receptorul conectat la o consolă de mixaj Conectați la intrarea amplificatorului.
	Controlul volumului de pe receptor este setat la zero. Măriți controlul volumului.	
	Microfonul sau instrumentul nu este conectat la microfon bodypack.	sau instrument cu un transmițător audio Conectați mufa de intrare a transmițătorului bodypack.
	Emițătorul are o bandă de frecvență diferită de cea a receptorului sau frecvența este setată diferit.	Folosiți un emițător cu aceeași bandă de frecvență ca și receptorul sau setați frecvența la aceeași frecvență.
	Comutatorul pornit/oprit al emițătorului este setat pe „OFF” sau „MUTE”.	Setați comutatorul pornit/oprit al transmițătorului în poziția „ON”.
	Bateriile sunt introduse incorect în transmițător.	Reintroduceți bateriile în compartimentul pentru baterii respectând marcajele de polaritate (+/-).
	Bateriile transmițătorului sunt descărcate.	Introduceți baterii noi în transmițător.
	Transmițătorul este prea departe de receptor. Apropiati-vă de receptor sau de SQUELCH sau nivelul SQUELCH este setat prea ridicat.	de receptor sau de SQUELCH sau nivelul SQUELCH Reduceți nivelul.
	Obstacole între emițător și receptor. Îndepărtați obstacolele.	
Evitați orice linie vizuală între emițător și locațiile din care receptorul nu este vizibil.		
Îndepărtați receptorii de lângă obiecte metalice sau alte obiecte care interferează.	Plasați receptorul mai departe.	
Zgomot, trosnituri, semnale nedorite	Poziția antenei.	Plasați receptorul într-o altă locație.
	Interferențe de la alte sisteme wireless, televiziune, radio, echipamente radio sau aparate sau instalații electrice defecte.	Opriți orice dispozitive defecte sau care interferează sau utilizați un WMS420 cu o frecvență purtătoare diferită; verificați instalațiile electrice.
Distorsiuni	Controlul GAIN este setat la o valoare prea mare sau prea mică.	Rotiți controlul GAIN în jos sau în sus până când distorsiunea dispare.
	Interferențe de la alte sisteme wireless, televiziune, radio, echipamente radio sau aparate sau instalații electrice defecte.	Opriți orice dispozitive defecte sau care interferează sau utilizați WMS420 cu o frecvență purtătoare diferită; verificați instalațiile electrice.
	Poziția antenei.	Plasați receptorul într-o altă locație. Dacă abandonurile persistă, marcați și evitați punctele critice.



7 Date tehnice

	HT420	PT420	SR420
Frecvența purtătoare	530,025 - 931,850 MHz* 30	530,025 - 931,850 MHz* 30	530.025 - 931.850 MHz*
Comutarea lățimii de bandă până la	MHz* FM	MHz* FM	30 MHz*
Modulare	70	40	FM
Lățime de bandă de transmisie audio	- 20.000 Hz tip.	- 20.000 Hz tip.	40 - 20.000 Hz
Factor de distorsiune la 1 kHz	0,8% tip.	0,8% tip.	tipic 0,8%
Raportul semnal-zgomot	105 dB(A) 10 mW,	105 dB(A) 10 mW,	tipic 105 dB(A)
Putere de transmisie	20 mW* 1x baterie	50 mW* 1x baterie	-
alimentare electrică	AA de 1,5 V	AA de 1,5 V	Alimentare 12 V / 500 mA (sau prin splitter de antenă)
Timp de funcționare	6 - 8 ore	6 - 8 ore	-
Pragul de activare a squelch-ului	-	-	Reglabil de la -100 la -70 dBm
Ieșire audio	-	-	Mufă XLR echilibrată și mufă neechilibrată de 6,3 mm: Reglabilă de la nivel de microfon la nivel de linie. Nivel de ieșire la excursie
Dimensiuni	235 x 50 x 50 mm 221 g	60 x 74 x 30 mm 60 g	nominală: 500 mV RMS. 200 x 150 x 45 mm**
Greutate netă			373 grame

*În funcție de banda de frecvență utilizată

În funcție de puterea RF utilizată

***Fără antene

Pentru benzile de frecvență utilizate exclusiv în CE:

Acest produs respectă standardele specificate în declarația de conformitate. Puteți descărca declarația de conformitate de pe www.akg.com sau o puteți solicita prin e-mail la adresa sales@akg.com.



Cuprins

1 Siguranța și mediul înconjurător.....	19
Siguranță	19
Mediu	19
2 Descriere	20
Introducere	20
Conținutul livrării	20
Accesorii opționale	20
Receptor SR420	21
Transmițător portabil HT420	23
Transmițător de buzunar PT420	24
3 Configurare	26
Poziționarea receptorului	26
Conectarea antenelor	26
Conectarea receptorului la o intrare echilibrată	26
Conectarea receptorului la alimentare	26
Introducerea și testarea bateriilor în emițătoarele portabile/de buzunar	27
Setarea frecvenței pe receptor	27
Setarea frecvenței pe emițătorul portabil/de buzunar	27
Configurarea transmițătorului portabil	27
Configurarea transmițătorului de buzunar	27
Înainte de proba de sunet	28
4 Tehnica microfonului	29
Transmițător portabil HT420	29
Transmițător de buzunar PT420	30
5 Curățare	31
Suprafețe	31
Protecție internă a emițătorului portabil	31
6 Depanare	32
7 Date tehnice	33

Numai pentru benzile de frecvență concepute pentru utilizare în SUA:

Declarație FCC Acest

echipament a fost testat și s-a constatat că respectă limitele pentru un dispozitiv digital din clasa B, în conformitate cu părțile 74 și 15 din Regulamentul FCC. Aceste limite sunt concepute pentru a oferi o protecție rezonabilă împotriva interferențelor dăunătoare într-o instalație rezidențială. Acest echipament generează, utilizează și poate radia energie de radiofrecvență și, dacă nu este instalat și utilizat conform instrucțiunilor, poate cauza interferențe dăunătoare comunicațiilor radio. Cu toate acestea, nu există nicio garanție că nu vor apărea interferențe într-o anumită instalație. Dacă acest echipament provoacă interferențe dăunătoare recepției radio sau de televiziune, ceea ce poate fi determinat prin oprirea și pornirea echipamentului, utilizatorul este încurajat să încerce să corecteze interferența prin una sau mai multe dintre următoarele măsuri:

- Reorientați sau relocați antena receptoare.
- Măriți distanța dintre echipament și receptor.
- Conectați echipamentul la o priză de pe un circuit diferit de cel la care este conectat receptorul.
- Consultați distribuitorul sau un tehnician radio/TV cu experiență pentru asistență.

Pentru ca acest echipament să respecte reglementările FCC relevante, trebuie utilizate cabluri ecranate și cabluri I/O. Modificările sau modificările care nu sunt aprobate în mod expres în scris de AKG Acoustics pot anula autoritatea utilizatorului de a opera acest echipament.

Acest dispozitiv respectă Partea 15 din Regulamentul FCC. Funcționarea este supusă următoarelor două condiții: (1) acest dispozitiv nu trebuie să cauzeze interferențe dăunătoare și (2) acest dispozitiv trebuie să accepte orice interferență primită, inclusiv interferențe care pot cauza o funcționare nedorită.



1 Siguranța și mediul înconjurător

Siguranță

- Nu vărsați lichide pe echipament. • Nu așezați recipiente cu lichide pe dispozitiv sau pe blocul de alimentare. • Echipamentul trebuie utilizat numai în încăperi uscate. • Echipamentul trebuie deschis, întreținut și reparat numai de către personal autorizat. echipamentul nu conține piese care pot fi reparate de utilizator.
 - Înainte de a conecta echipamentul la alimentare, verificați dacă tensiunea rețelei CA indicată pe adaptorul CA furnizat este identică cu tensiunea rețelei CA disponibilă acolo unde veți utiliza echipamentul.
 - Utilizați echipamentul numai cu adaptorul CA furnizat, cu o ieșire de 12 V CC. Utilizarea adaptoarelor cu o tensiune de ieșire sau un tip de curent diferit poate provoca daune grave unității.
 - Dacă în echipament pătrunde orice obiect solid sau lichid, opriți sistemul imediat. Deconectați imediat adaptorul de curent alternativ de la priza de alimentare și solicitați verificarea echipamentului de către departamentul nostru de asistență pentru clienți. • Dacă echipamentul nu va fi utilizat pentru o perioadă lungă de timp, deconectați adaptorul de curent alternativ de la priza de alimentare. Rețineți că, dacă opriți echipamentul în timp ce lăsați adaptorul de curent alternativ conectat, acesta nu este complet izolat de la sursa de alimentare.
 - Nu amplasați echipamentul în apropierea surselor de căldură, cum ar fi radiatoare, conducte de încălzire, amplificatoare etc. și nu îl expuneți la lumina directă a soarelui, praf excesiv, umiditate, ploaie, vibrații mecanice sau șocuri.
 - Pentru a evita zumbetul sau interferențele, direcționați toate liniile audio, în special cele conectate la intrările microfonului, departe de liniile electrice de orice tip. Dacă utilizați canale de cablu, asigurați-vă că utilizați canale separate pentru liniile audio. • Curățați echipamentul doar cu o cârpă umezită (nu umedă). Asigurați-vă că deconectați adaptorul CA de la priza înainte de a curăța echipamentul. Nu utilizați niciodată substanțe de curățare caustice sau abrazive sau produse de curățare care conțin alcool sau solvenți, deoarece acestea pot deteriora smalțul și piesele din plastic.
- Utilizați echipamentul numai pentru aplicațiile descrise în acest manual. AKG nu își asumă nicio răspundere pentru daunele rezultate din manipularea necorespunzătoare sau utilizarea necorespunzătoare.

Mediu



- Sursa de alimentare consumă o cantitate mică de energie electrică chiar și atunci când unitatea este oprită. Pentru a economisi energie, deconectați sursa de alimentare de la priză dacă nu intenționați să utilizați unitatea o perioadă de timp. •
- Ambalajul este reciclabil. Aruncați ambalajul la un depozit de colectare adecvat sistem de colectare.
- Dacă casați unitatea, separați carcasa, componentele electronice și cablurile și eliminați toate componentele în conformitate cu reglementările corespunzătoare privind eliminarea deșeurilor.

2 Descriere

Introducere

Vă mulțumim pentru decizia de a cumpăra un produs AKG. Vă rugăm să citiți cu atenție instrucțiunile de utilizare înainte de a utiliza unitatea și să le păstrați într-un loc sigur, astfel încât să le puteți consulta oricând în viitor. Vă dorim multă distracție și succes!

Domeniul de livrare

WMS420 este disponibil în 4 seturi cu receptor SR420:

Set vocal 1	Set prezentator 1
transmițător portabil HT420 1 adaptor pentru trepied, 1 baterie AA, 1 receptor SR420, 1 sursă de alimentare în comutație SMPS 2 antene BNC UHF 1 card de garanție 1 tabel de frecvențe 1 supliment („Supliment manual”) 1 supliment („Siguranță”) 1 Ghid de pornire rapidă	transmițător de buzunar PT420 1 baterie mărimea AA 1 microfon lavalieră C417 L cu clemă 1 paravânt W407 1 receptor SR420 1 sursă de alimentare în comutație SMPS 2 antene BNC UHF 1 card de garanție 1 tabel de frecvențe 1 supliment („Supliment manual”) 1 supliment („Siguranță”) 1 Ghid de pornire rapidă
Set instrumental 1	Set purtabil pe cap 1
transmițător de buzunar PT420 1 baterie mărimea AA 1 cablu MKG L 1 receptor SR420 1 sursă de alimentare în comutație SMPS 2 antene BNC UHF 1 card de garanție 1 tabel de frecvențe 1 supliment („Supliment manual”) 1 supliment („Siguranță”) 1 Ghid de pornire rapidă	transmițător de buzunar PT420 1 baterie tip AA 1 microfon tip cască C555 L 1 protecție de schimb pentru buze 1 paravânt W444 1 receptor SR420 1 sursă de alimentare în comutație SMPS 2 antene BNC UHF 1 card de garanție 1 tabel de frecvențe 1 supliment („Supliment manual”) 1 supliment („Siguranță”) 1 Ghid de pornire rapidă

Vă rugăm să vă asigurați că pachetul conține toate componentele sistemului enumerate mai sus. În cazul în care lipsește ceva, vă rugăm să contactați distribuitorul AKG.

Accesorii opționale

Sistem de antenă la distanță • SRA2
 W – Antenă direcțională pasivă
 SRA2 alb-negru – Antenă direcțională activă
 RA4000 W – Antenă omnidirecțională pasivă
 RA4000 alb-negru – Antenă omnidirecțională activă
 • PS4000 W – Splitter de antenă activ • AB4000 –
 Amplificator de antenă • MK PS – Cablu
 de antenă, 65 cm • MKA5 – Cablu de antenă, 5 m
 • MKA20 – Cablu de antenă, 20 m • 0110E01890
 – Cablu de antenă cu montare frontală

Încărcător

• Încărcător CU400 pentru PT420 și HT420. Oprăți
 emițătorul înainte de încărcare.



NOTA



Receptor SR420

SR420 este un receptor staționar pentru toate canalele sistemului WMS420.

SR420 funcționează într-o lățime de bandă de comutare de până la 30 MHz în intervalul de frecvențe purtătoare UHF de la 530,025 MHz la 931,850 MHz și poate fi comutat pe până la opt frecvențe purtătoare diferite.

Panou frontal



Figura 1: Comenzi de pe panoul frontal al receptorului SR420

1 PORNIT/OPRIT: Buton pornit/oprit.

2 VOLUM: Acest control rotativ permite reglarea continuă a nivelului de ieșire audio.

3 RF OK: Acest LED se aprinde pentru a indica faptul că se primește semnal. Dacă nu se primește niciun semnal sau dacă este activat squelch-ul automat, LED-ul RF OK se stinge și ieșirea audio este dezactivată.

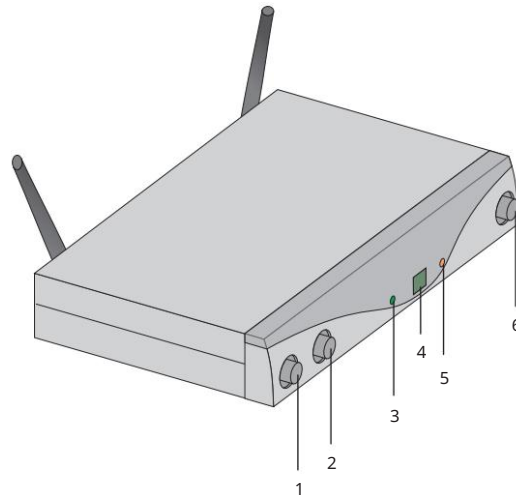
4 Afișaj: Afișează canalul de recepție selectat.

5 CLIP: Acest LED se aprinde dacă nivelul audio este prea ridicat.

6 CANALE: Acest buton vă permite să selectați una dintre până la 8 frecvențe purtătoare diferite din intervalul de frecvență purtătoare al receptorului.

Partea din spate



Figura 2: Comenzi de pe panoul din spate al receptorului SR420

1 ANTENĂ A/B: Mufe BNC pentru conectarea celor două antene UHF furnizate sau a antenelor la distanță (opțional).

2 Etichetă de frecvență purtătoare: O etichetă adezivă care indică banda de frecvență purtătoare este aplicată pe spatele receptorului. Diagrama de frecvență inclusă oferă informații suplimentare despre frecvențele disponibile.

3 SQUELCH: Funcția de squelch oprește receptorul dacă semnalul recepționat este prea slab, astfel încât zgomotul static asociat sau zgomotul inerent al receptorului să nu fie audibil atunci când emițătorul este oprit. Setați controlul SQUELCH la minim înainte de a porni receptorul pentru prima dată.

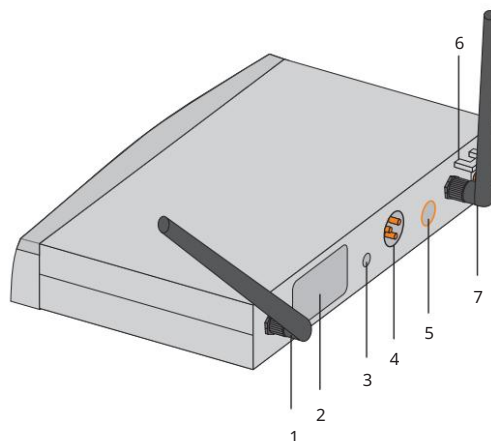
4 IEȘIRE AUDIO/BALANSAT: Ieșire audio simetrică pe mufă XLR cu 3 pini: Puteți conecta intrarea de microfon a unui mixer la această ieșire, de exemplu.

5 IEȘIRE AUDIO/NEBALANSAT: Ieșire audio asimetrică pe mufă jack mono de 6,3 mm. Aici puteți conecta, de exemplu, un amplificator de chitară.

6 Dispozitiv de descărcare a tensiunii pentru cablul de alimentare al adaptorului de curent alternativ furnizat.

7 DC IN: Mufă de alimentare pentru conectarea adaptorului CA furnizat.



NOTA

SR420 poate fi alimentat cu energie electrică prin intermediul unui alimentator extern sau, atunci când se utilizează splitterul de antenă PS4000 W, prin cablurile de antenă. Splitterul furnizează energie electrică tuturor receptoarelor SR420 conectate.



Transmițător portabil HT420

Transmițătorul portabil HT420 funcționează într-o lățime de bandă de comutare de până la 30 MHz în intervalul de frecvență purtătoare UHF de la 530,025 la 931,850 MHz și oferă până la 8 frecvențe purtătoare selectabile. Transmițătorul utilizează o antenă integrată în carcasă.

Capsula din transmițător este capsula dinamică patentată AKG D5, cu caracteristica sa direcțională hipercardioidă. Aceasta oferă o sensibilitate redusă la zgomotul de manipulare, un câștig ridicat înainte de feedback și o calitate excelentă a sunetului, precum și un filtru încorporat pentru vânt și pocnituri, care reduce zgomotul produs de vânt și respirație.

Elemente de control

1 Afîșaj: Afîșează canalul de transmisie setat.

2 CANALE: Cu acest buton, puteți regla emițătorul la una dintre maximum opt frecvențe purtătoare diferite din banda de frecvență purtătoare a emițătorului.

3 GAIN: Folosiți acest cursor pentru a seta sensibilitatea de intrare audio a transmițătorului în doi pași: „HI” = sensibilitate de intrare ridicată, „LOW” = sensibilitate de intrare scăzută.



Figura 3: Comenzi pe transmițătorul HT420



NOTA

Butonul CHANNEL și cursorul GAIN sunt situate sub o clapetă de cauciuc. Rabatați-o în jos pentru a utiliza funcțiile.

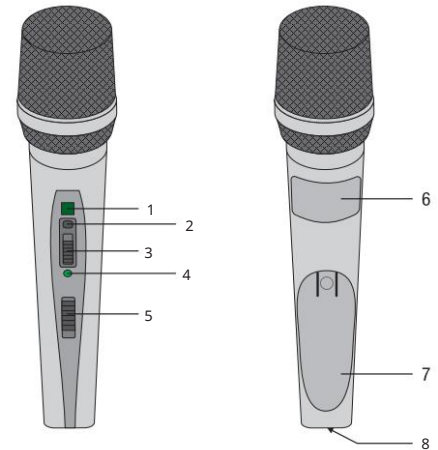
4 LED de control: Acest LED indică disponibilitatea operațională a emițătorului.

LED-ul este verde: Bateria este în regulă.

LED-ul este roșu: De îndată ce LED-ul se aprinde în roșu, puterea rămasă a bateriei permite cel mult încă o oră de funcționare. Recomandăm schimbarea bateriilor cât mai curând posibil.

5 Comutator pornit/oprit: Acest cursor are trei poziții:

PORNIT: Alimentarea emițătorului este pornită.

MUTE: Semnalul audio recepționat de la capul microfonului este dezactivat. Sursa de alimentare și frecvența purtătoare HF rămân activate.

OPRIT: Alimentarea cu energie a emițătorului este oprită.



NOTA

Dacă utilizați o baterie reîncărcabilă, LED-ul se va schimba în roșu cu aproximativ 15 minute înainte ca bateria să se descarce.

6 Etichetă cu frecvența purtătoare: O etichetă adezivă care indică banda de frecvență purtătoare este aplicată deasupra compartimentului bateriei. Diagrama de frecvență inclusă oferă informații suplimentare despre frecvențele disponibile.

7 Capacul compartimentului bateriilor: Consultați Introducerea și testarea bateriilor în emițătoarele portabile/de buzunar (Pagina 27)

8 Contacte de încărcare: Contactele de încărcare încastate vă permit să încărcați o baterie folosind încărcătorul opțional CU400 fără a fi nevoie să scoateți bateria din compartimentul acesteia.



NOTA

Opriți transmițătorul înainte de încărcare.

Transmițător de buzunar PT420

Puteți utiliza transmițătorul de buzunar PT420 atât cu microfoane dinamice, cât și cu microfoane cu condensator, care funcționează la o tensiune de alimentare de aproximativ 4 V. Bineînțeles, puteți conecta și o chitară electrică, un bas electric sau un keytar.

PT420 funcționează într-o lățime de bandă de comutare de până la 30 MHz în intervalul de frecvență purtătoare UHF de la 530,025 la 931,850 MHz și oferă până la 8 frecvențe purtătoare selectabile.

Elemente de control

1 Comutator ON/OFF: Acest cursor are trei poziții:

PORNIT: Alimentarea emițătorului este oprită pe.

MUTE: Semnalul audio emis de microfon sau instrument este dezactivat. Sursa de alimentare și frecvența purtătoare HF rămân activate.

OPRIT: Alimentarea cu energie a emițătorului este oprită.

2 Mufă de intrare audio: mufă mini XLR cu 3 poli cu contacte pentru microfon și nivel de linie. Contactele corecte sunt alocate automat datorită alocării conectorilor microfoanelor AKG recomandate sau cablului de chitară MKG L.

3 Antenă: Antenă flexibilă integrată.

4 Afișaj: Afișează canalul de transmisie setat.

5 LED de control: Acest LED indică disponibilitatea operațională a emițătorului.

LED-ul este verde: Bateria este în regulă.

LED-ul este roșu: De îndată ce LED-ul se aprinde în roșu, puterea rămasă a bateriei permite cel mult încă o oră de funcționare. Recomandăm schimbarea bateriilor cât mai curând posibil.



Figura 4: Comenzi pe transmițătorul PT420



NOTA

Dacă utilizați o baterie reîncărcabilă, LED-ul se va schimba în roșu cu aproximativ 15 minute înainte ca bateria să se descarce.

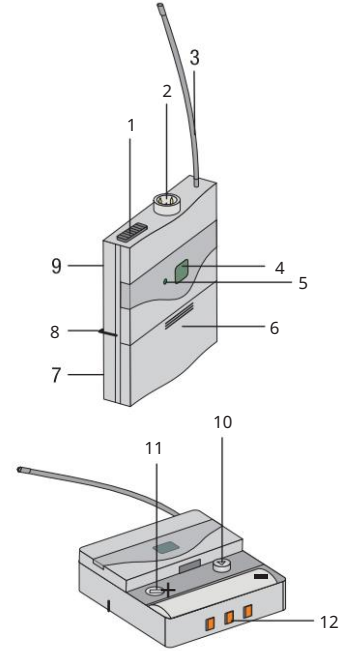
6 Capac compartiment baterii cu șurubelniță integrată.

7 Fereastră de inspecție: Fereastra de inspecție vă permite să verificați în orice moment dacă în compartimentul pentru baterii este introdusă o baterie sau o baterie reîncărcabilă.

8 Clemă de curea: Pentru a atașa emițătorul de buzunar la curea.

9 Etichetă frecvență purtătoare: O etichetă adezivă care indică banda de frecvență purtătoare este aplicată pe spatele emițătorului. Diagrama de frecvență inclusă oferă informații suplimentare despre frecvențele disponibile.

10 CANALE: Cu acest buton, puteți regla emițătorul la una dintre maximum opt frecvențe purtătoare diferite din banda de frecvență purtătoare a emițătorului.

11 GAIN: Acest control servește la adaptarea sensibilității intrării audio la nivelul microfonului sau instrumentului conectat.

12 Contacte de încărcare: Contactele de încărcare încastate vă permit să încărcați o baterie folosind încărcătorul opțional CU400 fără a fi nevoie să scoateți bateria din compartimentul bateriei.



NOTA

Opriti transmițătorul înainte de încărcare.



Microfoane, cabluri de chitară

Puteți conecta următoarele microfoane AKG la mufele de intrare audio ale PT420:

• CK77 WR, CK99 L, C417 L, C520 L, C555 L, C544 L, HC577 L • C516 ML, C518

ML, C519 ML, C411 L • Cu cablul de chitară MKG

L disponibil de la AKG puteți conecta o chitară electrică, o chitară bas electrică sau un keytar.

Cablul de chitară MKG L este inclus în setul de instrumente și poate fi achiziționat și separat.



3 Configurarea



NOTA

Înainte de a porni WMS420, setați emițătorul și receptorul la aceeași poziție și frecvență. Dacă emițătorul și receptorul sunt setate pe frecvențe diferite, conexiunea radio nu este posibilă!

Utilizarea simultană a celor două mufe de ieșire (BALANCED și UNBALANCED) poate duce la scăderea nivelului și creșterea zgomotului.

Poziționarea receptorului

- Instalați receptorul ca unitate independentă. • Reflexiile de pe piesele metalice, pereți, tavane etc. sau efectele de umbră ale muzicienilor și alte persoane pot slăbi sau anula semnalul direct al transmițătorului.
- Pentru cele mai bune rezultate, configurați receptorul după cum urmează:
- 1) Plasați receptorul în apropierea zonei de spectacol (scenă). Asigurați-vă însă că emițătorul nu va fi niciodată la o distanță mai mică de 3 m față de receptor. Distanța optimă este de 5 m.
 - 2) Verificați dacă puteți vedea receptorul de unde veți utiliza emițătorul.
 - 3) Plasați receptorul la cel puțin 1,5 m distanță de orice obiecte metalice mari, pereți, schele, tavane etc.

Conectarea antenelor

Antenele de undă $\frac{1}{4}$ incluse pot fi montate rapid și ușor și sunt potrivite pentru aplicații în care este disponibilă o linie vizuală directă între antena emițătorului și cea a receptorului și trebuie configurat un sistem de microfon wireless într-un timp foarte scurt.

Antene la distanță

Dacă recepția nu este ideală la poziția receptorului, utilizați antene la distanță:

- Conectați antenele de la distanță la mufele BNC de pe panoul din spate al receptorului. • Utilizați cablu RG58 sau RG213 pentru a conecta antenele. • Pentru detalii

despre antene, accesorii și asistență pentru planificarea frecvenței, vizitați site-ul nostru web la www.akg.com.

Cablu de antenă cu montare frontală

Folosiți cablul prelungitor BNC (cod piesă AKG 0110E01890) pentru a monta antenele de undă $\frac{1}{4}$ pe panoul frontal.

Conectarea receptorului la o intrare echilibrată

- 1) Folosiți un cablu XLR pentru a conecta ieșirea BALANCED din spatele receptorului la o intrare de microfon balansată (mufă XLR) de pe mixer sau amplificator.
- 2) Rotiți controlul VOLUME de pe receptor complet în sens invers acelor de ceasornic pentru a seta ieșirea receptorului la nivelul microfonului.

Conectarea receptorului la alimentare

- 1) Verificați dacă tensiunea rețelei CA indicată pe sursa de alimentare inclusă este identică cu tensiunea rețelei CA disponibilă acolo unde veți utiliza sistemul. Utilizarea sursei de alimentare cu o tensiune CA diferită poate deteriora unitatea.
- 2) Conectați cablul de alimentare al sursei de alimentare incluse la mufa DC IN de pe receptor.
- 3) Conectați adaptorul de curent alternativ la o priză.
- 4) Apăsăți butonul ON/OFF pentru a porni receptorul.



Introducerea și testarea bateriilor în emițătoarele portabile/de buzunar

- 1) Apăsați cârligul cu arc de pe capacul compartimentului bateriei.
- 2) Trageți capacul compartimentului bateriilor de pe transmițător în direcția indicată de săgeată.
- 3) Introduceți bateria furnizată în compartimentul pentru baterii respectând marcasele de polaritate. Transmițătorul nu va funcționa dacă introduceți bateria în sens greșit.
- 4) Pentru a porni emițătorul, setați comutatorul pornit/oprit în poziția „ON”.
Dacă bateria este în stare bună, LED-ul de stare va fi aprins în verde.
Dacă LED-ul de stare este aprins în roșu, bateria se va descărca în aproximativ o oră. Înlocuiți bateria cu una nouă cât mai curând posibil.
Dacă LED-ul de stare nu este aprins, bateria este descărcată. Introduceți o baterie nouă.



NOTA

Dacă utilizați o baterie reîncărcabilă, LED-ul se va schimba în roșu cu aproximativ 15 minute înainte ca bateria să se descarce.

- 5) Pentru a închide compartimentul bateriei, glisați capacul compartimentului bateriei de jos în compartimentul bateriei până când cârligul cu arc se blochează.

Setarea frecvenței pe receptor

Setați emițătorul și receptorul la aceeași frecvență:

- 1) Setați numărul canalului dorit apăsând CHANNEL. Cu fiecare apăsare a butonului, numărul canalului crește cu unu.
- 2) Canalul setat este indicat pe afișaj și activat imediat.

Setarea frecvenței pe emițătorul portabil/de buzunar

- 1) Porniți receptorul sau, dacă este deja pornit, apăsați CHANNEL. Canalul selectat (ex. 1) clipește timp de 3 secunde după care este afișat fără a clipi, indicând faptul că canalul selectat este activ.
- 2) În timpul acelor 3 secunde, apăsați CHANNEL pentru a obține numărul canalului dorit. Fiecare apăsare a butonului crește numărul canalului cu unu.
- 3) După ce ați ajuns la numărul canalului dorit, afișajul clipește timp de încă 3 secunde, după care canalul pe care tocmai l-ați selectat devine activ.

Configurarea transmițătorului portabil

- 1) Setați butonul SQUELCH de pe receptor la minim și porniți receptorul.
- 2) Pentru a porni emițătorul portabil, setați comutatorul pornit/oprit în poziția „ON”.
- 3) Porniți sistemul PA sau amplificatorul.
- 4) Setați emițătorul și receptorul la aceeași frecvență.
- 5) Vorbiți sau cântați în microfon și urmăriți LED-urile de pe receptor:
Dacă LED-ul CLIP nu se aprinde deloc, sensibilitatea de intrare a emițătorului este prea mare. scăzut. Setați GAIN la „HIGH”.
Dacă LED-ul CLIP se aprinde frecvent sau tot timpul, sensibilitatea de intrare a Transmițătorului este prea puternic. Setați AMPLIFICAREA pe „LOW”.
- 6) Setați volumul sistemului PA sau al amplificatorului consultând manualul de instrucțiuni corespunzător sau ascultând frecvent.

Configurarea transmițătorului de buzunar

Transmițătorul de buzunar PT420 este conceput pentru a fi utilizat cu microfoane AKG.

Dacă doriți să conectați microfoane de la alți producători la PT420, rețineți că este posibil să fie nevoie să înlocuiți mufa conectorului microfonului cu o mufă mini XLR cu 3 pini.

Alocarea contactelor mufei de intrare audio:

Contact 1: Scut

Contact 2: În fază audio (+)

Contactul 3: Tensiune de alimentare

O tensiune de alimentare pozitivă (4 V) este furnizată pe contactul 3 pentru microfoanele cu condensator.



ATEN 1E

AKG nu poate garanta că transmițătorul de buzunar PT420 va funcționa perfect cu produsele de la alți producători, iar orice daună care poate rezulta dintr-o astfel de utilizare nu este acoperită de schema de garanție AKG.

- Conectarea microfonului 1)
Îndepărtați capacul compartimentului bateriilor.
- 2) Conectați mufa mini XLR de pe cablul microfonului la mufa de intrare audio a transmițătorului de buzunar.
- 3) Porniți transmițătorul de buzunar setând
Comutatorul PORNIT/OPRIT în poziția „PORNIT”.
- 4) Setează butonul SQUELCH de pe receptor la minim și porniți receptorul.



Figura 5: Reglarea controlului GAIN

- 5) Setează frecvența de pe emițător și de pe receptor la aceeași frecvență.
- 6) Vorbește sau cântă în microfon.
- 7) Reglați controlul GAIN cu șurubelnița integrată în capacul compartimentului bateriei astfel încât LED-ul CLIP de pe receptor să se aprindă scurt la intervale regulate.
- 8) Puneți la loc capacul compartimentului bateriilor de pe transmițător.

- Conectarea unui instrument 1)
Îndepărtați capacul compartimentului bateriilor.
- 2) Conectați mufa jack de pe cablul de chitară MKG L la mufa de ieșire a instrumentului și conectorul mini XLR de pe cablul de chitară la mufa de intrare audio a transmițătorului de buzunar.
- 3) Porniți emițătorul de buzunar setând comutatorul pornit/oprit în poziția „ON”.
- 4) Setează butonul SQUELCH de pe receptor la minim și porniți receptorul.
- 5) Cântă la instrumentul tău.
- 6) Folosiți șurubelnița integrată în capacul compartimentului bateriilor pentru a seta controlul GAIN într-o poziție în care LED-ul CLIP de pe receptor va clipi ocazional.
- 7) Puneți la loc capacul compartimentului bateriilor de pe transmițător.

Înainte de proba de sunet

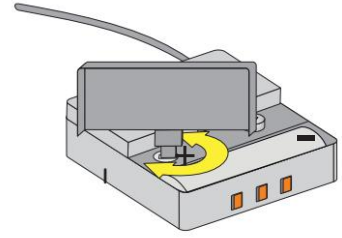
- 1) Mutați emițătorul în zona în care veți utiliza sistemul pentru a verifica dacă există „puncte moarte”, adică locuri în care intensitatea câmpului radio pare să scadă, iar recepția se deteriorează.

Dacă găsiți zone fără semnal, încercați să le eliminați re poziționând receptorul. Dacă acest lucru nu ajută, evitați zonele fără semnal.

- 2) Dacă LED-ul RF OK de pe receptor se stinge, înseamnă că nu se primește niciun semnal sau că squelch-ul este activ.
Porniți emițătorul, apropiați-vă de receptor sau reglați nivelul squelch-ului până la punctul în care se aprinde LED-ul verde RF OK.
- 3) Dacă apare zgomot de interferență, reglați nivelul squelch-ului până când zgomotul de interferență dispare.
departe.



NOTA

Nu setați nivelul de squelch mai mare decât este necesar. Cu cât nivelul de squelch este mai mare, cu atât sensibilitatea receptorului este mai mică și, prin urmare, cu atât distanța dintre emițător și receptor este mai mică.



4 Tehnica microfonului

Transmițător portabil HT420

Un microfon vocal portabil oferă multe modalități de a modela sunetul vocii tale așa cum se aude prin sistemul audio.

Următoarele secțiuni conțin sfaturi utile despre cum să utilizați transmițătorul portabil HT420 pentru cele mai bune rezultate.

Distanța de lucru și efectul de proximitate

Practic, vocea ta va suna mai puternică și mai blândă cu cât îți microfonul mai aproape de buze. Depărtarea de microfon va produce un sunet mai reverberant și mai îndepărtat, deoarece microfonul va capta mai mult din reverberația camerei.

Poți folosi acest efect pentru a-ți face vocea să sune agresivă, neutră, senzuală etc., pur și simplu modificând distanța față de microfon.

Efectul de proximitate este o creștere puternică a răspunsului la frecvențe joase care apare atunci când o sursă sonoră este aproape de un microfon (mai puțin de 5 cm). Acesta oferă mai mult „corp” vocii tale și un sunet intim, cu bas puternic.

Unghiul de incidență

Cântă într-o parte a microfonului sau deasupra și de-a lungul părții superioare a acestuia. Aceasta oferă un sunet natural și echilibrat.

Dacă cântă direct în microfon, acesta nu numai că va capta zgomotul excesiv al respirației, dar va accentua și sunetele „s”, „sh”, „tch”, „p” și „t”.

Feedback

Feedback-ul apare atunci când o parte din sunetul proiectat de difuzoare este captată de un microfon, amplificată și transmisă înapoi către difuzoare. Peste un anumit volum (pragul de feedback), acest proces devine un cerc vicios, făcând sistemul audio să urle și să țipe.

Singura soluție este să dai volumul mai încet.

Pentru a reduce pericolul ca acest lucru să se întâmple, microfonul HT420 are un model de captare cardioid.

Aceasta înseamnă că microfonul este cel mai sensibil la sunetele care vin din fața sa (vocea ta), în timp ce nu captează aproape niciun sunet care vine din lateral sau din spate (de exemplu, de la difuzoarele monitorului).

Pentru a maximiza amplificarea înainte de feedback, plasați difuzoarele PA în fața microfoanelor (de-a lungul marginii frontale a scenei).

Dacă folosiți difuzoare de monitor, asigurați-vă că nu îndreptați niciodată microfonul direct spre monitoare sau spre difuzoarele PA.

Feedback-ul poate fi declanșat și de rezonanțe (datorate acusticii încăperii), în special în gama de frecvențe joase și, prin urmare, indirect de efectul de proximitate. În acest caz, este adesea suficient să te îndepărtezi puțin de microfon pentru a opri feedback-ul.

Coruri secundare 1)

Nu permiteți niciodată mai mult de două persoane să împartă un microfon.

2) Coriștii de fundal nu trebuie să cânte la mai mult de 35° față de axa microfonului.

Microfonul este foarte insensibil la sunetele care vin din lateral. Dacă cei doi vocaliști ar încerca să cânte în microfon la un unghi mai mare de 35° față de axa microfonului, ar trebui să creșteți nivelul canalului microfonului suficient de mult pentru a cauza o problemă de feedback.

Transmițător de buzunar PT420

Microfon lavalieră C417 L

Fixați microfonul la clema lavalieră furnizată sau la știftul de legătură opțional H41/1.

1) Prindeți microfonul de hainele vorbitorului, cât mai aproape de gura sa.



NOTA

Cu cât microfonul este mai aproape de gura vorbitorului, cu atât există mai puțin pericol de feedback.

2) Asigurați-vă că îndreptați microfonul spre gura utilizatorului.

Microfon cu cască C555 L Montarea

microfonului 1) Porniți microfonul.

2) Îndoitiți gâtul de lebădă astfel încât microfonul să stea într-o parte, în fața colțului gură.



NOTA

- Dacă auziți un zgomot excesiv de pocnitură (sunetele „p” și „t” sunt supraaccentuate nenatural), mutați capsula microfonului mai departe de gură (înapoi sau în jos).
- Dacă microfonul sună „subțire” sau plat, mutați capsula microfonului mai aproape de gură.
- Găsiți poziția optimă în timpul probei de sunet.

Parbriz

Dacă (de exemplu, pe o scenă în aer liber) se aude un vânt excesiv sau un pocnet, atașați la microfon banda de vânt din spumă furnizată.

1) Glisați paravântul pe capsula microfonului.

2) Trageți paravântul peste capătul exterior al capsulei microfonului.

Scut de umiditate

Un ecran special împotriva umezelii de pe capsula microfonului îngreunează pătrunderea umezelii și a machiajului în microfon.

Acest lucru previne blocarea deschiderilor microfonului din cauza transpirației sau a machiajului, ceea ce ar face sunetul mai monoton și ar reduce sensibilitatea microfonului. Prin urmare, nu trebuie să îndepărtați niciodată ecranul de protecție împotriva umezelii de pe microfon.

Microfonul cu cască C555 L include un protector de umiditate de schimb în cazul în care primul se deteriorează sau se pierde.



5 Curățare

Suprafețe

Parbriz intern al dispozitivului portabil
transmițător

• Folosiți o lavetă moale umezită cu apă pentru curățarea suprafețelor.

- 1) Deșurubați și scoateți capacul din plasă de sârmă al transmițătorului portabil.
- 2) Scoateți parbrizul (insertia de spumă) din capacul din plasă de sârmă.
- 3) Spălați parbrizul cu o soluție blândă de săpun.
- 4) Imediat ce parbrizul s-a uscat, puneți-l la loc în capacul din plasă de sârmă și înșurubați capacul din plasă de sârmă pe emițătorul portabil.



6 Depanare

Problemă	Cauză posibilă Adaptorul	Remediu
Niciun sunet	de curent alternativ nu este conectat la receptor și/ sau la priză.	Conectați adaptorul de curent alternativ la receptor și/sau la priză.
	Receptorul este OPRIT.	Apăsăți comutatorul ON/OFF pentru a porni receptorul.
	Receptorul nu este conectat la mixer sau amplificator.	Conectați ieșirea receptorului la intrarea mixerului sau amplificatorului.
	Controlul VOLUMULUI de pe receptor este la zero.	Măriți controlul VOLUMULUI.
	Microfonul sau instrumentul nu este conectat la emițătorul de buzunar.	Conectați microfonul sau instrumentul la intrarea audio a transmițătorului de buzunar.
	Emițătorul are o gamă de frecvență diferită sau este acordat la o frecvență diferită de cea a receptorului.	Folosiți un emițător cu aceeași gamă de frecvență ca și receptorul sau accordați ambele la aceeași frecvență.
	Comutatorul pornit/oprit al transmițătorului este pe poziția „OFF” sau „MUTE”.	Setați comutatorul pornit/oprit al transmițătorului în poziția „ON”.
	Bateriile transmițătorului nu sunt introduse corect.	Introduceți bateriile respectând marcasele „+” și „-”.
	Bateriile transmițătorului sunt descărcate.	Înlocuiți bateriile transmițătorului.
	Transmițătorul este prea departe de receptor sau nivelul de squelch este setat prea sus.	Apropiăți-vă de receptor sau reduceți nivelul squelch-ului.
	Obstrucții între emițător și receptor.	Îndepărtați obstrucțiile.
	Fără linie vizuală între emițător și receptor.	Evitați locurile unde nu puteți vedea receptorul.
Zgomot, trosnituri, semnale nedorite	Receptorul este prea aproape de obiecte metalice.	Îndepărtați obiectele care interferează sau mutați receptorul departe de acestea.
	Poziția antenei.	Mutați receptorul într-o altă locație.
Deformare	Interferențe de la alte sisteme wireless, TV, radio, stații walkie-talkie sau aparate sau instalații electrice defecte.	Opriti sursele de interferență sau aparatele defecte sau utilizați un WMS420 acordat pe o frecvență diferită; verificați instalația electrică.
	Controlul GAIN este setat prea sus sau prea jos.	Rotiți controlul GAIN în sus sau în jos până când distorsiunea dispare.
	Poziția antenei.	Mutați receptorul într-o altă locație. Dacă persistă zonele fără semnal, marcați-le și evitați-le.



7 Date tehnice

	HT420	PT420	SR420
Frecvențe purtătoare	530,025 - 931,850 MHz 30 MHz*	530,025 - 931,850 MHz 30 MHz*	530.025 - 931.850 MHz
Lățime de bandă de comutare până la	FM 70 -	FM 40 -	30 MHz*
Modulație Lățime de bandă de transmisie audio	20.000 Hz	20.000 Hz tip. 0,8%	40 - 20.000 Hz
Distorsiune armonică totală la 1 kHz	tipic 0,8%	tip. 105	tipic 0,8%
Raport semnal/semnal/zgomot tipic	105 dB(A)	dB(A) 10 mW, 50	tipic 105 dB(A)
Putere de transmisie 10 mW, 20 mW* Tensiune de alimentare 1x baterie de 1,5 V, dimensiunea AA		mW* 1x baterie de 1,5 V, dimensiunea AA	-
Sursă de alimentare			Sursă de alimentare 12 V / 500 mA (sau prin splitter de antenă)
Timp de funcționare	6 - 8 ore	6 - 8 ore	-
Pragul de squelch	-	-	-100 până la -70 dBm, reglabil
Ieșire audio	-	-	XLR simetric și mufă jack de 6,3 mm asimetrică: Reglabil de la nivel de microfon la nivel de linie. Nivel de ieșire la cursa nominală: 500 mV eficiență. 200 x 150 x
Dimensiuni	235 x 50 x 50 mm 221 g	60 x 74 x 30 mm 60 g	45 mm***
Greutate netă			272 grame

*Depinde de banda de frecvență utilizată

Depinde de puterea RF utilizată

***Fără antene

Numai pentru benzile de frecvență concepute pentru utilizare în CE:

Acest produs corespunde standardelor menționate în Declarația de conformitate. Puteți descărca Declarația de conformitate de pe www.akg.com sau o puteți solicita prin e-mail la adresa sales@akg.com.



Rezumat

1 Siguranță și mediu	35
Siguranță	35
Mediu	35
2 Descriere	36
Introducere	36
Consumabile	36
Accesorii opționale	36
Receptor SR420	37
Transmițător portabil HT420	39
Transmițător de tip bodypack PT420	40
3 Punere în funcțiune	42
Poziționarea receptorului	42
Conectarea antenelor	42
Conectarea receptorului la o intrare echilibrată	42
Conectarea receptorului la rețeaua electrică	42
Instalarea și testarea bateriilor în emițătorul portabil/bodypack	43
Setarea frecvenței receptorului	43
Setarea frecvenței emițătorului portabil/bodypack	43
Punerea în funcțiune a emițătorului portabil	43
Punerea în funcțiune a emițătorului bodypack	43
Înainte de verificarea sunetului	44
4 Tehnologia microfonului	45
Transmițător portabil HT420	45
Transmițător de tip bodypack PT420	46
5 Curățare.....	47
Suprafețe	47
Ecran interior antivânt pentru emițătorul portabil	47
6. Eliminarea erorilor	48
7 Specificații tehnice	49



1. Siguranță și mediu

Securitate

- Nu vărsați niciun lichid pe aparat. • Nu așezați niciun recipient umplut cu lichid pe aparat sau pe sursa de alimentare. • Aparatul trebuie utilizat numai în locuri uscate. • Acest aparat poate fi deschis, întreținut și reparat numai de către personal tehnic autorizat. Carcasa nu conține piese care pot fi întreținute, reparate sau înlocuite de către o persoană nespecializată. • Înainte de a porni aparatul, verificați dacă tensiunea de funcționare indicată pe sursa de alimentare este corectă. Tensiunea de alimentare furnizată corespunde rețelei electrice de la locul de utilizare.
- Utilizați dispozitivul numai cu sursa de alimentare furnizată și cu o tensiune de ieșire de 12V CC. Orice alt tip de curent sau tensiune poate provoca daune grave dispozitivului! • Opriti imediat utilizarea dispozitivului dacă pătrunde în acesta orice obiect sau lichid. Într-o astfel de situație, deconectați sursa de alimentare de la priză și solicitați inspectarea dispozitivului de către serviciul nostru de asistență post-vânzare. • Deconectați adaptorul CA de la priză dacă dispozitivul nu va fi utilizat pentru o perioadă lungă de timp. Rețineți că, atunci când sursa de alimentare este conectată la priza de rețea, dispozitivul nu este complet deconectat de la rețeaua electrică atunci când îl opriți.
- Nu amplasați dispozitivul lângă o sursă de căldură (de exemplu, calorifere, țevi de încălzire, amplificatoare etc.) sau într-un loc unde poate fi expus la lumina directă a soarelui, la o atmosferă prăfuită, la umiditate, ploaie, vibrații sau la zdruncinări.
- Pentru a evita zgomotul și interferențele, instalați toate cablurile, în special cablurile de intrare pentru microfon, separat de cablurile de alimentare și de la rețeaua electrică. Dacă instalați în canale sau conducte pentru cabluri, cablurile de transmisie trebuie întotdeauna trase într-o conductă separată. • Pentru a curăța unitatea, folosiți o cârpă ușor umedă, niciodată una udă. Deconectați întotdeauna ștecherul de la priză înainte de utilizare. Nu utilizați niciodată produse de curățare corozive sau abrazive sau produse care conțin alcool sau solvenți care ar putea deteriora lacul și componentele din plastic. Utilizați dispozitivul numai pentru aplicațiile descrise în acest manual de utilizare. AKG nu își asumă nicio răspundere pentru daunele rezultate din manipularea sau utilizarea necorespunzătoare.

Mediu



- Adaptorul de alimentare consumă o cantitate mică de energie chiar și atunci când dispozitivul este oprit. Pentru a economisi energie, nu uitați să deconectați adaptorul de alimentare atunci când dispozitivul nu va fi utilizat o perioadă de timp. • Ambalajul este reciclabil. Vă rugăm să îl aruncați într-un recipient de reciclare destinat. efect. Dacă aruncați dispozitivul la gunoierul menajer, separați carcasa, sistemul electronic și cablurile, apoi procedați la eliminarea componentelor în conformitate cu legislația aplicabilă.

2 Descriere

Introducere

Vă mulțumim că ați ales un produs AKG. Vă rugăm să citiți cu atenție și în întregime manualul de instrucțiuni. Înainte de a utiliza aparatul, păstrați manualul de instrucțiuni într-un loc sigur pentru consultare ulterioară. Vă dorim multă distracție și mult succes!

Livra

WMS420 este disponibil în 4 seturi diferite cu un receptor SR420:

Set vocal 1	Set Prezentator 1
transmițător portabil HT420 1 adaptor de picior, 1 baterie AA, 1 receptor SR420, 1 sursă de alimentare cu comutare 2 antene SMPS UHF BNC, 1 card de garanție, 1 tabel de frecvență, 1 foaie inclusă („Supliment manual”), 1 foaie inclusă („Siguranță”) 1 Ghid de pornire rapidă	transmițător de buzunar PT420 1 baterie AA, 1 microfon lavalieră C417 L cu clemă, 1 paravânt W407, 1 receptor SR420, 1 sursă de alimentare cu comutare 2 antene SMPS UHF BNC, 1 card de garanție, 1 tabel de frecvență, 1 foaie inclusă („Supliment manual”), 1 foaie inclusă („Siguranță”) 1 Ghid de pornire rapidă
Set instrumental 1	Set 1 transmițător
transmițător de buzunar PT420 1 baterie AA, 1 cablu MKG L, 1 receptor SR420, 1 sursă de alimentare cu comutare 2 antene SMPS UHF BNC, 1 card de garanție, 1 tabel de frecvență, 1 foaie inclusă („Supliment manual”), 1 foaie inclusă („Siguranță”) 1 Ghid de pornire rapidă	de buzunar PT420 purtabil pe cap 1 baterie AA, 1 set căști C555 L cu microfon, 1 inel de rezervă, 1 paravânt W444, 1 receptor SR420, 1 sursă de alimentare cu comutare 2 antene SMPS UHF BNC, 1 card de garanție, 1 tabel de frecvență, 1 foaie inclusă („Supliment manual”), 1 foaie inclusă („Siguranță”) 1 Ghid de pornire rapidă

Verificați dacă ambalajul conține toate componentele sistemului dumneavoastră. Dacă lipsește vreo componentă, contactați distribuitorul AKG.

Accesorii opționale

Accesorii pentru antene

- SRA2 W - Directivă antenă pasivă • SRA2 B/
N - Directivă antenă activă
- RA4000 W - Antenă omnidirecțională pasivă • RA4000
alb-negru - Antenă omnidirecțională activă
- PS4000 W - Splitter de antenă activ • AB4000 -
Amplificator de antenă • MK PS - Cablu de
antena de 65 cm • MKA5 - Cablu de antena
de 5 m • MKA20 - Cablu de antena de
20 m • 0110E01890 - Cablu de antena cu
montare frontală Încărcător • Încărcător - CU400 pentru PT420 și

HT420 Opreți

emițătorul înainte de încărcare.



OBSERVAT



Receptor SR420

SR420 este un receptor staționar pentru toate emițătoarele din sistemul WMS420.

SR420 funcționează într-o lățime de bandă de până la 30 MHz într-un interval de frecvențe purtătoare UHF de la 530,025 MHz la 931,850 MHz și poate fi comutat pe până la 8 frecvențe purtătoare diferite.

Panou frontal



Figura 1: Elemente de control ale panoului frontal al receptorului SR420

1 PORNIT/OPRIT: Buton Pornit/Oprit.

2 VOLUM: Acest reglator rotativ vă permite să reduceți continuu nivelul de ieșire audio.

3 RF OK: Acest LED se aprinde când se primește un semnal. Dacă nu se primește niciun semnal sau dacă este activat squelch-ul automat, LED-ul RF OK se stinge, iar ieșirea audio este dezactivată.

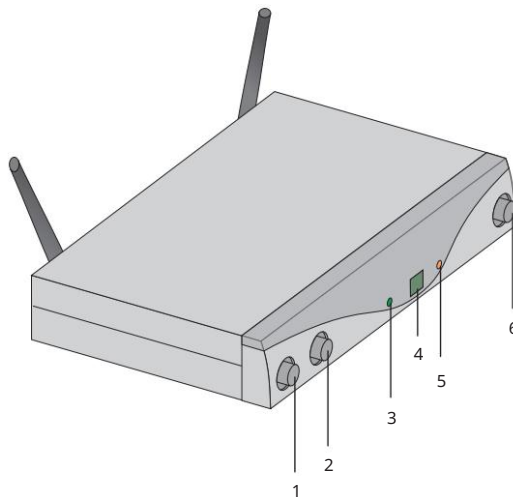
4 Afișaj: Afișează canalul receptorului acordat.

5 CLIP: Acest LED se aprinde când nivelul audio este prea ridicat.

6 CANALE: Acest buton vă permite să setați receptorul la una dintre cele 8 frecvențe purtătoare diferite din intervalul de frecvență purtătoare al receptorului.

Către



Figura 2: Comenzi de pe panoul din spate al receptorului SR420 1 ANTENNA A/

B: Conectori BNC pentru conectarea celor două antene UHF furnizate sau a antenelor opționale. 2 Etichetă

frecvență purtătoare: O etichetă care indică banda de frecvență purtătoare este aplicată pe spatele receptorului. Informații privind frecvențele reglabile pot fi găsite în prezentarea generală a frecvențelor inclusă.

3. SQUELCH: Circuitul de squelch oprește receptorul dacă semnalul recepționat este prea slab, astfel încât zgomotul de fundal sau zgomotul propriu al receptorului să nu fie auzit odată ce emițătorul este oprit. Setează controlul squelch la minim înainte de a porni receptorul pentru prima dată.

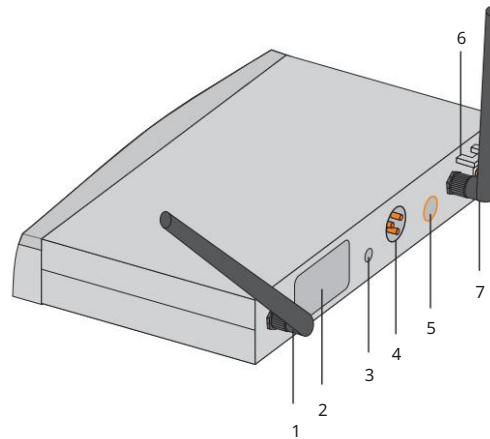
4 IEȘIRE AUDIO/BALANSATĂ: ieșire audio balansată pe un conector XLR cu 3 pini: Puteți conecta, de exemplu, această ieșire la o intrare de microfon de pe o consolă de mixaj.

5 IEȘIRE AUDIO/NEBALANȘAT: Ieșire audio nebalansată pe o mufă mono de 6,3 mm. Puteți conecta aici, de exemplu, un amplificator de chitară.

6. Dispozitiv de eliberare a tensiunii pentru cablul de alimentare al sursei de alimentare furnizate.

7 DC IN: Priză de alimentare pentru conectarea sursei de alimentare furnizate.



OBSERVAT

SR420 poate fi alimentat fie de la sursa de alimentare externă, fie de la sistemul de distribuție a antenei PS4000 W, prin intermediul cablului de antenă. Sistemul de distribuție furnizează energie tuturor receptorilor SR420 conectați.



Transmițător portabil HT420

Transmițătorul portabil HT420 funcționează într-o lățime de bandă comutabilă de până la 30 MHz în intervalul de frecvențe purtătoare UHF de la 530,025 MHz la 931,850 MHz. Poate fi comutat pe până la 8 frecvențe purtătoare diferite. Transmițătorul este echipat cu o antenă integrată în carcasă.

Transmițătorul dispune de capsula dinamică patentată AKG D5 cu diagramă polară supercardioidă. Se distinge prin sensibilitatea redusă la pocnete, șuierat și zgomot de manipulare, prin suprimarea feedback-ului și prin reproducerea excelentă a sunetului. De asemenea, include un filtru încorporat pentru vânt și pocnete.

Elemente de control

1 Ecran: Se afișează canalul programului de difuzare.

2 CANALE: Acest buton vă permite să setați emițătorul la una dintre cele 8 frecvențe purtătoare maxime din intervalul de frecvență purtătoare al emițătorului.

3 GAIN: Acest cursor vă permite să reglați sensibilitatea intrării audio a transmițătorului la două niveluri: „HI” = sensibilitate de intrare ridicată, „LOW” = sensibilitate de intrare scăzută.



Figura 3: Elemente de control ale transmițătorului HT420



OBSERVAT

Butonul CHANNEL și cursorul GAIN sunt situate sub o clapă de cauciuc. Rabatați-l în jos pentru a putea utiliza funcțiile.

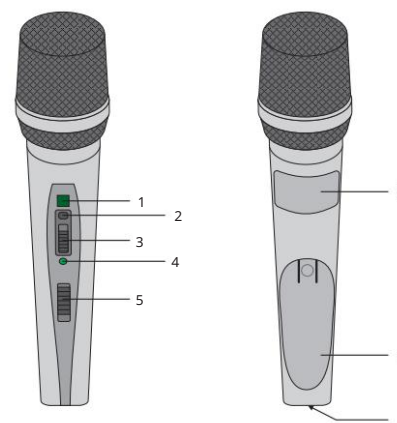
4 LED-uri de control: Acest LED indică disponibilitatea emițătorului.

LED-ul se aprinde verde: bateria este în stare bună.

LED-ul se aprinde în roșu: Odată ce LED-ul se aprinde în roșu, capacitatea bateriei este suficientă pentru până la 1 oră de utilizare. Recomandăm înlocuirea bateriei cu una nouă cât mai curând posibil.

5 Comutator pornit/oprit: Acest cursor are trei poziții:

PORNIT: Alimentarea emițătorului este pornită.

MUTE: Semnalul audio de la capul microfonului este dezactivat, însă sursa de alimentare și frecvența purtătoare RF rămân activate.

OPRIT: Alimentarea cu energie a transmițătorului este oprită.



OBSERVAT

Dacă utilizați o baterie reîncărcabilă, LED-ul se va aprinde în roșu cu aproximativ 15 minute înainte ca bateria să se descarce complet!

6 Etichetă frecvență purtătoare: O etichetă care indică banda de frecvență purtătoare este atașată deasupra compartimentului bateriei. Informații privind frecvențele reglabile pot fi găsite în prezentarea generală a frecvențelor inclusă.

7 Capacul compartimentului bateriilor: Consultați Instalarea și testarea bateriilor în emițătorul portabil/de buzunar (Pagina 43)

8 poli de încărcare: Contactele de încărcare încastrate vă permit să încărcați o baterie folosind încărcătorul opțional CU400 fără a fi nevoie să scoateți bateria din compartimentul bateriei.



OBSERVAT

Opriti emițătorul înainte de încărcare.

Transmițător de buzunar PT420

Puteți conecta la transmițătorul bodypack PT420 atât microfoane dinamice, cât și microfoane cu condensator care funcționează cu o sursă de alimentare de 4 volți. De asemenea, puteți conecta o chitară electrică, un bas electric sau o claviatură portabilă.

PT420 funcționează într-o lățime de bandă comutabilă de până la 30 MHz în intervalul de frecvențe purtătoare UHF de la 530,025 MHz la 931,850 MHz. Poate fi comutat pe maximum 8 frecvențe purtătoare diferite.

Elemente de control

1 Comutator pornit/oprit: Acest cursor are trei poziții:

PORNIT: Alimentarea emițătorului este pornită.

MUTE: Semnalul audio de la microfon sau instrument este dezactivat, însă sursa de alimentare și frecvența purtătoare RF rămân activate.

OPRIT: Alimentarea cu energie a transmițătorului este oprită.

2 Mufă de intrare audio: Mufă de intrare mini XLR cu 3 poli cu contacte pentru microfon și nivel de linie. Alocarea mufelor la microfoanele AKG recomandate sau la cablul de chitară MKG L duce automat la alocarea corectă a contactelor.

3 Antenă: Antenă cu montare fixă și flexibilă.

4 Ecran: Afișează canalul de transmisie acordat.

5 LED-uri de control: Acest LED indică disponibilitatea emițătorului.

LED-ul se aprinde verde: bateria este în stare bună.

LED-ul se aprinde în roșu: odată ce LED-ul se aprinde în roșu, capacitatea bateriei este suficientă pentru până la 1 oră de utilizare. Recomandăm înlocuirea bateriei cu una nouă cât mai curând posibil.



Figura 4: Elemente de control ale transmițătorului PT420



OBSERVAT

Dacă utilizați o baterie reîncărcabilă, LED-ul se va aprinde în roșu cu aproximativ 15 minute înainte ca bateria să se descarce complet!

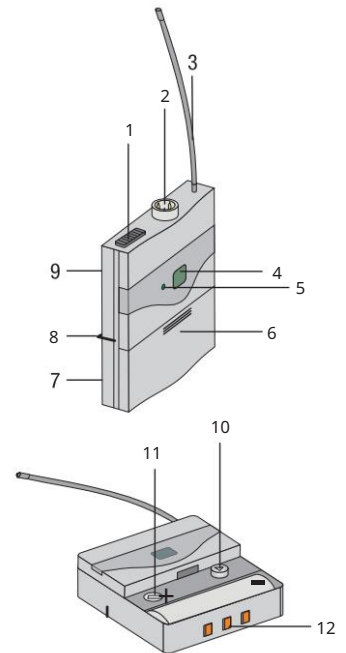
6 Capac compartiment baterii cu șurubelniță integrată.

7 Vizor: Datorită vizorului, puteți verifica oricând dacă în compartimentul bateriei se află o baterie sau un acumulator.

8 Clemă de curea: Pentru atașarea emițătorului de buzunar la

curea. 9 Etichetă frecvență purtătoare: O etichetă care indică banda de frecvență purtătoare este atașată pe spatele emițătorului. Informații privind frecvențele reglabile pot fi găsite în prezentarea generală a frecvențelor inclusă.

10 CANALE: Acest buton vă permite să setați emițătorul la una dintre cele 8 frecvențe purtătoare diferite din intervalul de frecvență purtătoare al emițătorului.

11 GAIN: Acest control vă permite să ajustați sensibilitatea intrării audio la nivelul microfonului sau instrumentului conectat.

12 poli de încărcare: Contactele de încărcare încastrate vă permit să încărcați o baterie folosind încărcătorul opțional CU400 fără a scoate bateria din compartimentul bateriei. Opriti emițătorul

înainte de încărcare.



OBSERVAT



Microfoane, cablu de chitară

Următoarele microfoane AKG pot fi conectate fără probleme la mufa de intrare audio a modelului PT420:

• CK77 WR, CK99 L, C417 L, C520 L, C555 L, C544 L, HC577 L •

C516 ML, C518 ML, C519 ML, C411 L • Cu

cablul de chitară AKG MKG L, puteți conecta o chitară electrică, o chitară bas sau un sintetizator portabil.

Cablul de chitară MKG L este inclus în setul de instrumente și este disponibil și ca accesoriu opțional.



3. Punere în funcțiune



OBSERVAT

Înainte de a pune în funcțiune WMS420, setați emițătorul și receptorul la aceeași frecvență. Dacă emițătorul și receptorul sunt setate pe frecvențe diferite, nu este posibilă nicio legătură radio! Dacă ambele mufe de ieșire (BALANCED și UNBALANCED) sunt utilizate simultan, pot apărea scăderi de nivel, rezultând o creștere a zgomotului.

Poziționarea receptorului

• Plasați emițătorul singur, fără nimic în jurul său. • Reflexiile semnalului emițătorului pe suprafețe metalice, pereți, tavane etc., precum și pe corpul uman, pot slăbi sau chiar elimina semnalul direct al emițătorului.

Respectați următoarele puncte la instalarea receptorului:

- 1) Plasați întotdeauna receptorul aproape de zona de acțiune (scena), dar respectați o distanță minimă între emițător și receptor de maximum 3 până la 5 m.
- 2) Contactul vizual între punctele de instalare ale emițătorului și receptorului este o condiție esențială pentru o recepție optimă.
- 3) Plasați receptorul la o distanță mai mare de 1,5 m de obiecte metalice mari, pereți, decorațiuni, tavan etc.

Conexiune antenă

Antenele cu undă sferică furnizate sunt rapid și ușor de montat și sunt potrivite pentru cazurile în care există o linie vizuală directă între antena emițătorului și cea a receptorului și unde se utilizează un sistem de microfon fără lucrări extinse de instalare.

Antene la distanță

Folosiți antene la distanță dacă poziția receptorului nu permite condiții optime de recepție.

• Conectați antenele de la distanță la conectorii BNC de pe spatele receptorului. • Utilizați cabluri RG58 sau RG213 pentru a conecta antenele. • Pentru mai multe informații despre antene, accesorii și planificarea frecvenței, vizitați site-ul nostru web la www.akg.com.

Cablu de antenă frontal

Folosiți cablul prelungitor BNC (cod piesă AKG 0110E01890) pentru a atașa antenele cu un sfert de undă la panoul frontal.

Conectarea receptorului la o intrare echilibrată

- 1) Folosind un cablu XLR, conectați mufa BALANCED de pe panoul din spate al receptorului la intrarea de microfon balansată dorită (mufa XLR) de pe consola de mixaj sau amplificator.
- 2) Rotiți butonul de control al VOLUMULUI complet spre stânga (nivelul microfonului) receptor.

Conectarea receptorului la rețeaua electrică

- 1) Verificați dacă tensiunea indicată pe sursa de alimentare corespunde cu tensiunea rețelei electrice din punctul de utilizare. O tensiune diferită de cea indicată pe sursa de alimentare poate provoca daune ireversibile dispozitivului.
- 2) Conectați cablul de alimentare de la sursa de alimentare furnizată la portul DC IN al receptor.
- 3) Conectați sursa de alimentare la o priză de rețea.
- 4) Porniți receptorul apăsând butonul ON/OFF.



Instalați și testați bateriile în transmițătorul portabil/
de buzunar

- 1) Apăsăți în jos clema de fixare de pe capacul compartimentului bateriei.
- 2) Glisați capacul compartimentului bateriilor în direcția săgeții pentru a-l scoate din transmițător.
- 3) Introduceți bateria furnizată în compartiment, respectând polaritatea.
Dacă bateria este introdusă invers, transmițătorul nu va primi energie.
- 4) Porniți emițătorul setând comutatorul pornit/oprit în poziția «PORNIT».
Dacă bateria este suficient încărcată, LED-ul de control se va aprinde verde.
Dacă LED-ul indicator se aprinde în roșu, înseamnă că bateria se va descărca în aproximativ 1 oră.
Înlocuiți bateria veche cu una nouă cât mai curând posibil.
Dacă LED-ul indicator nu se aprinde, bateria este descărcată. Instalați o baterie nouă.



OBSERVAT

Dacă utilizați o baterie reîncărcabilă, LED-ul se va aprinde în roșu cu aproximativ 15 minute înainte ca bateria să se descarce complet!

- 5) Închideți compartimentul bateriilor glisând capacul, introdus de jos în sus, până când clema se aude un clic.

Setarea frecvenței receptorului

Setați frecvențele emițătorului și receptorului la aceeași frecvență:

- 1) Apăsând CHANNEL, plasați canalul pe numărul dorit. Fiecare apăsare a butonului Butonul mută numărul pe un canal superior de fiecare dată.
- 2) Canalul selectat este afișat pe ecran și este activ imediat.

Reglarea frecvenței emițătorului portabil/
de buzunar

- 1) Porniți dispozitivul sau apăsați CHANNEL dacă dispozitivul este deja conectat. Canalul selectat (de exemplu, 1) va începe să clipească pe ecran timp de 3 secunde, apoi afișajul va rămâne fix și canalul selectat va fi activat.
- 2) Apăsând CHANNEL timp de 3 secunde, mutați canalul la numărul dorit.
Cu fiecare apăsare, numărul canalului crește cu unu.
- 3) Când ați ajuns la canalul dorit, ecranul va clipi pentru încă 3 secunde și va activa canalul nou setat.

Activarea emițătorului portabil

- 1) Setați butonul de reglare SQUELCH al receptorului la minim și conectați emițătorul.
- 2) Porniți emițătorul portabil setând comutatorul Pornit/Oprit pe «PORNIT».
- 3) Conectați sistemul audio sau amplificatorul.
- 4) Setați frecvențele emițătorului și receptorului la aceeași frecvență.
- 5) Vorbiți sau cântați în microfon și observați LED-urile de pe receptor.
 - Dacă LED-ul CLIP nu se aprinde, setarea sensibilității de intrare a transmițătorului este prea mică. Setați GAIN la „HIGH”. • Dacă LED-ul CLIP este aprins frecvent sau constant, setarea sensibilității de intrare a transmițătorului este prea mare. Setați GAIN la „LOW”.
- 6) Reglați volumul sistemului audio sau al amplificatorului conform indicațiilor din instrucțiuni de utilizare sau pe cale auditivă.

Activarea transmițătorului de buzunar

Transmițătorul bodypack PT420 este conceput pentru a fi utilizat cu microfoane AKG.

Dacă doriți să conectați microfoane de la alți producători la PT420, luați în considerare faptul că probabil va fi necesar să înlocuiți mufa microfonului cu o mufă mini XLR cu 3 poli.

Configurația pinilor mufei de intrare audio:

- Contact 1: Ecranare
- Contact 2: Înfață audio (+)
- Contactul 3: Tensiune de alimentare

O tensiune de alimentare pozitivă de 4V este disponibilă pentru microfoanele electrostatice la contactul 3.



ATEN IE

Nu este posibil să se garanteze funcționarea perfectă a transmițătorului bodypack PT420 cu produse de la alți producători. Orice daună cauzată de utilizarea cu produse de la alți producători nu este acoperită de garanție.

- Conectarea microfonului 1)
Îndepărtați capacul compartimentului bateriilor.
- 2) Introduceți mufa mini XLR a cablului microfonului într-o mufă de intrare audio a transmițătorului bodypack.
- 3) Porniți emițătorul de buzunar setând comutatorul Pornit/Oprit în poziția „ON”.
- 4) Setări butonul SQUELCH la minim de pe receptor și porniți receptorul.



Figura 5: Reglarea cursorului GAIN

- 5) Setări frecvența emițătorului și a receptorului la aceeași frecvență.
- 6) Vorbiți sau cântați în microfon. 7) Folosind șurubelnița încorporată în capacul compartimentului bateriilor, reglați cursorul GAIN astfel încât LED-ul CLIP de pe receptor să se aprindă scurt din când în când.
- 8) Puneți la loc capacul compartimentului bateriilor de pe transmițător.

- Conectarea unui instrument muzical 1) Îndepărtați capacul compartimentului bateriilor.
- 2) Conectați mufa jack a cablului de chitară MKG L la mufa de ieșire a instrumentului și mufa mini XLR a cablului de chitară la mufa de intrare audio a transmițătorului de buzunar.
- 3) Porniți emițătorul portabil setând comutatorul Pornit/Oprit pe «PORNIT».
- 4) Setări butonul de reglare SQUELCH al receptorului la minim și conectați emițătorul.
- 5) Cântați la instrument. 6) Folosind șurubelnița încorporată în capacul compartimentului bateriilor, reglați butonul GAIN până când LED-ul CLIP de pe receptor se aprinde scurt.
- 7) Închideți capacul compartimentului bateriilor transmițătorului.

Înainte de proba de sunet

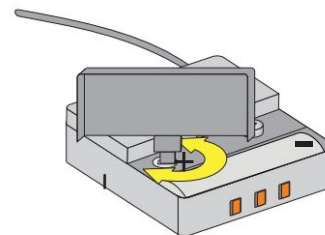
- 1) Introduceți zona în care intenționați să utilizați emițătorul împreună cu acesta. Identificați zonele în care intensitatea câmpului pare să scadă și unde, prin urmare, recepția se deteriorează momentan („căderi”).
Puteți elimina întreruperile prin schimbarea poziției receptorului. Dacă acest lucru nu îmbunătățește lucrurile, evitați acele locații critice.
- 2) Dacă LED-ul RF OK al receptorului se stinge, înseamnă că nu se primește niciun semnal sau că Squelch-ul automat este activat.
Porniți emițătorul, apropiați-vă de receptor sau reglați nivelul squelch-ului până când se aprinde LED-ul RF OK.
- 3) Dacă apar zgomote nedorite, reglați nivelul squelch-ului până când zgomotul dispare înceta.



OBSERVAT

Nu setări niciodată nivelul de squelch mai mare decât este necesar. Cu cât nivelul de squelch este mai mare, cu atât sensibilitatea receptorului este mai mică și, prin urmare, raza de acțiune dintre emițător și receptor este redusă.



4. Tehnica microfonului

Transmițător portabil HT420

Un microfon pentru cântat oferă multe posibilități de a influența modul în care sunetul vocii tale va fi reprodus de sistemul audio.

Urmați aceste instrucțiuni pentru a asigura rezultate optime cu transmițătorul portabil HT420.

Distanțarea microfonului și efectul de

proximitate: Cu cât distanța dintre microfon și buze este mai mică, cu atât vocea va suna mai plină și mai blândă. În schimb, o distanță mai mare față de microfon va produce un sunet mai rece și mai îndepărtat, deoarece acustica încăperii va fi accentuată.

Vocea poate căpăta în continuare un ton agresiv, neutru sau senzual, prin modificarea distanței față de microfon.

Efectul de proximitate apare atunci când sursa sonoră este foarte aproape (mai puțin de 5 cm) și frecvențele joase sunt amplificate. Vocea ta capătă mai mult corp, mai multă intimitate.

Unghiul de incidență

Cântă în microfon ținându-l lateral sau poziționându-te deasupra lui. Acest lucru îți va oferi un sunet natural și echilibrat.

Dacă cânti direct în microfon, zgomotele de respirație și, în același timp, consoanele explozive (p, t) și sibilante (s, z) vor fi excesiv de audibile.

Reacție acustică

Feedback-ul acustic apare deoarece o parte din sunetul emis de difuzoare este captat de microfon, amplificat și trimis înapoi către difuzoare. Acest feedback acustic se dezvoltă peste un anumit nivel (pragul de feedback), care corespunde unui fel de buclă de feedback; sistemul începe apoi să fluiera, iar pentru a-l opri, volumul trebuie redus.

Pentru a minimiza acest risc, microfonul emițătorului portabil HT420 are un model cardioid.

Asta înseamnă că este foarte sensibil la sunetele care vin din față (vocea), nu este foarte sensibil la cele care vin din lateral și practic insensibil la niciunul dintre cele pe care le primește din spate (de exemplu, monitoare de scenă).

Plasarea difuzoarelor vocale în fața microfoanelor (pe marginea laterală a scenei) oferă cea mai bună protecție împotriva feedback-ului.

Când folosiți monitoare de scenă, nu îndreptați niciodată microfonul direct spre monitoare sau boxe PA.

Anumite fenomene de rezonanță (cum ar fi cele determinate de acustica unei încăperi) pot provoca, de asemenea, feedback, în special în partea inferioară a spectrului sonor; cauza este, așadar, indirect, efectul de proximitate. În acest caz, simpla creștere a distanței microfonului este adesea suficientă pentru a elimina feedback-ul.

Cântăreți acompaniatori 1) Nu lăsați

niciodată mai mult de două persoane să cânte la același microfon.

2) Asigurați-vă că unghiul de incidență nu depășește 35°.

Microfonul este extrem de insensibil la sunetele care vin din lateral. Dacă vocile ambilor cântăreți lovesc microfonul la un unghi mai mare de 35°, va fi necesar să se crească nivelul canalului microfonului până la un punct în care riscul de feedback ar fi excesiv.



Transmițător de buzunar PT420

Micro-legare C417 L

Atașați microfonul la clema furnizată sau la pinul opțional H41/1.

1) Plasați microfonul pe reverul hainei, cât mai aproape de gura prezentatorului.



OBSERVAT

Riscul de feedback este redus și mai mult atunci când microfonul este plasat mai aproape de gură.

2) Asigurați-vă că îndreptați microfonul direct spre gură.

Instalare microfon cu cască C555 L.

1) Puneți microfonul la locul lui.

2) Îndoțiți gâtul de lebădă astfel încât microfonul să fie poziționat în fața colțului buzelor.



OBSERVAT

• Dacă pocnetele sunt prea puternice (sunetele „p” și „t” sunt prea puternice), îndepărtați partea sensibilă a microfonului.

Mută microfonul mai aproape de gură (spre spate sau în jos). Dacă sunetul este subțire și slab, așează microfonul mai aproape de gură. Găsește poziția ideală în timpul verificării sunetului.

Capotă rezistentă la vânt

În caz de risc de zgomot cauzat de vânt (în aer liber), respirație sau pocnituri, atașați la microfon paravântul furnizat.

1) Așezați paravântul pe capsula microfonului.

2) Trageți paravântul spre capătul exterior al capsulei microfonului.

Inelul colector

Un inel colector special de pe capsula microfonului previne pătrunderea transpirației sau a machiajului în capsulă.

Acesta previne blocarea fantelor de către transpirație sau machiaj, ceea ce ar amortiza sunetul și ar reduce sensibilitatea microfonului. Prin urmare, nu îndepărtați niciodată capacul de praf al microfonului!

În caz de deteriorare sau pierdere a inelului colector, aveți un inel de schimb furnizat împreună cu microfonul cu cască C555 L.



5. Curățenie

Suprafețe

Paravânt interior pentru transmițătorul portabil

• Curățați suprafețele cu o lavetă moale și ușor umedă.

- 1) Deșurubați capacul din plasă al emițătorului portabil rotindu-l în sens invers acelor de ceasornic.
- 2) Scoateți parbrizul rezistent la vânt (inserția de spumă) din capacul de plasă.
- 3) Spălați capota într-o soluție foarte diluată de săpun.
- 4) După ce parbrizul s-a uscat, puneți-l la loc în capacul de plasă și înșurubați capacul la loc pe emițătorul portabil, rotind în sensul acelor de ceasornic.



6. Eliminarea erorilor

Disfuncție	Cauză posibilă:	
Niciun sunet	Alimentatorul nu este conectat la receptor sau la priza de rețea.	Ajutor: Conectați sursa de alimentare la receptor și la rețeaua electrică.
	Receptorul este deconectat.	Conectați receptorul folosind butonul ON/OFF.
	Receptorul nu este conectat la consola de mixaj sau la amplificator.	Conectați ieșirea receptorului la intrarea consolei de mixaj sau a amplificatorului.
	Butonul de reglare a VOLUMULUI de pe receptor este setat la zero.	Deschideți butonul de reglare a VOLUMULUI.
	Microfonul sau instrumentul nu este conectat la transmițătorul bodypack.	Conectați microfonul sau instrumentul la mufa de intrare audio a transmițătorului de buzunar.
	Emitătorul are o bandă de frecvență diferită de cea a receptorului sau frecvența este setată diferit.	Folosiți emițătorul pe aceeași bandă de frecvență ca și receptorul sau setați aceleași frecvențe.
	Comutatorul Pornit/Oprit al transmițătorului este setat pe „OFF” sau „MUTE”.	Setați comutatorul Pornit/Oprit al transmițătorului în poziția „ON”.
	Bateriile sunt instalate incorect în transmițător.	Introduceți bateriile în compartimentul pentru baterii, respectând polaritatea (+/-).
	Bateriile transmițătorului sunt descărcate.	Instalați baterii noi.
	Emitătorul este prea departe de receptor sau nivelul SQUELCH este prea ridicat.	Apropiați-vă de receptor sau reduceți nivelul SQUELCH-ului.
	Obstacole între emițător și receptor.	Îndepărtați orice
	Nicio legătură vizuală între emițător și receptor.	obstacole. Evitați locațiile din care receptorul nu este vizibil.
	Receptorul este prea aproape de obiecte metalice.	Îndepărtați orice obiecte care interferează sau mutați receptorul mai departe.
Șuierat, trosnituri, semnale nedorite	Poziția antenei	Plasați receptorul într-o altă locație.
	Defecțiuni cauzate de alte instalații wireless, televizoare, radiouri, dispozitive radio sau instalații și aparate electrice defecte.	Deconectați dispozitivele defecte sau care provoacă perturbații sau utilizați WMS420 cu alte frecvențe purtătoare; verificați instalațiile electrice.
Distorsiuni	Setarea butonului GAIN este fie prea mare, fie prea mică.	Ajustați butonul GAIN (mai mult sau mai puțin) până când distorsiunile dispar.
	Defecțiuni cauzate de alte instalații wireless, televizoare, radiouri, dispozitive radio sau instalații și aparate electrice defecte.	Deconectați dispozitivele defecte sau care provoacă perturbații sau utilizați WMS420 cu alte frecvențe purtătoare; verificați instalațiile electrice.
	Poziția antenei	Mutați receptorul într-o altă locație. Dacă pierderile intermitente persistă, notați locațiile critice și evitați-le.



7 Specificații tehnice

	HT420	PT420	SR 420
Frecvența purtătoarei	530.025 - 931.850 MHz*	530.025 - 931.850 MHz*	530.025 - 931.850 MHz*
Lățime de bandă	30 MHz*	30 MHz*	30 MHz*
Modulare	FM	FM	FM
Lățime de bandă pentru streaming audio	70 - 20 000 Hz	40 - 20 000 Hz	40 - 20 000 Hz
Factor de distorsiune la 1 kHz	tipic 0,8%	tipic 0,8%	tipic 0,8%
Raportul semnal-zgomot	tipic 105 dB(A)	tipic 105 dB(A)	tipic 105 dB(A)
Putere de ieșire	10 mW, 20 mW* 1x	10 mW, 50 mW* 1x	-
Alimentare electrică	1,5 pile format AA	1,5 pile format AA	Alimentare electrică 12 V / 500 mA (sau prin splitterul de antenă)
Durata serviciului	6 - 8 ore	6 - 8 ore	-
Pragul de utilizare a squelch-ului	-	-	-100 până la -70 dBm reglabil
Ieșire audio	-	-	XLR echilibrat și mufă neechilibrată de 6,3 mm: Reglabil de la nivelul microfonului la nivelul liniei. Nivel nominal de ieșire multiport: 500 mV rms. 200 x 150 x
Dimensiuni	235 x 50 x 50 mm 221	60 x 74 x 30 mm 60	45 mm***
Greutate netă	g	g	373 grame

*În funcție de banda de frecvență utilizată

În funcție de puterea RF utilizată

***Fără antene

Conceput exclusiv pentru benzi de frecvență, pentru utilizare în CE:

Acest produs îndeplinește standardele indicate în certificatul de conformitate. Puteți descărca certificatul de conformitate de pe www.akg.com sau îl puteți solicita de la sales@akg.com.



Index

1 Siguranță și mediu	51
Siguranță	51
Mediu	51
2 Descriere	52
Introducere	52
Conținutul livrării	52
Accesorii opționale	52
Receptor SR420	53
Emitător portabil HT420	55
Emitător portabil PT420	56
3 Punerea în funcțiune	58
Poziționarea receptorului	58
Conectarea antenelor	58
Conectarea receptorului la o intrare echilibrată	58
Conectarea receptorului la rețeaua electrică	58
Introducerea bateriilor în emițătorul portabil/portabil și testarea bateriilor	59
Setarea frecvenței receptorului	59
Setarea frecvenței emițătorului portabil/portabil	59
Punerea în funcțiune a emițătorului portabil	59
Punerea în funcțiune a emițătorului portabil	59
Înainte de verificarea sunetului	60
4 Tehnica microfonului	61
Transmițător portabil HT420	61
Transmițător portabil PT420	62
5 Curățare	63
Suprafețe	63
Filtrul intern anti-pop al emițătorului portabil	63
6 Ghid de depanare	64
7 Date tehnice	65



1 Siguranță și mediu

Siguranță

- Nu permiteți pătrunderea lichidelor în aparat.
- Nu așezați recipiente umplute cu lichide pe aparat sau pe sursa de alimentare.
- Aparatul trebuie utilizat numai în medii uscate.

Deschiderea, întreținerea și reparațiile aparatului pot fi efectuate numai de către un tehnician autorizat. În interiorul aparatului nu există componente care pot fi întreținute, reparate sau înlocuite de personal necalificat.

Înainte de a utiliza dispozitivul, verificați dacă tensiunea de funcționare indicată pe sursa de alimentare furnizată corespunde cu tensiunea rețelei electrice din locația dumneavoastră. Operați dispozitivul numai cu sursa de alimentare furnizată cu o tensiune de ieșire de 12 V CC. Alte tipuri de curent și tensiuni ar putea deteriora grav dispozitivul! Opriti imediat funcționarea dacă un obiect solid sau un lichid pătrunde în dispozitiv. În acest caz, deconectați imediat sursa de alimentare de la priză și solicitați verificarea dispozitivului la serviciul nostru de asistență pentru clienți.

Dacă aparatul nu este utilizat pentru o perioadă lungă de timp, deconectați ștecherul de la priză. Rețineți că lăsarea ștecherului de la priză nu deconectează complet aparatul de la rețeaua electrică, chiar dacă este oprit. Nu așezați aparatul în apropierea surselor de căldură, cum ar fi calorifere, țevi de încălzire, amplificatoare etc. și nu îl expuneți la lumina directă a soarelui, praf și umiditate excesivă, ploaie, vibrații sau impacturi.

- Pentru a evita interferențele, poziționați toate cablurile, în special cele pentru intrările de microfon, separat de liniile de alimentare și de liniile de rețea. La pozarea în canale sau canale de cabluri, asigurați-vă că liniile de transmisie sunt pozate într-un canal separat.
- Curățați dispozitivul doar cu o lavetă umedă, dar nu udă. Deconectați mai întâi sursa de alimentare de la priză! Nu utilizați niciodată produse de curățare acizi sau abrazivi sau produse de curățare care conțin alcool sau solvenți, deoarece acestea pot deteriora vopseaua și componentele din plastic.

Utilizați dispozitivul numai în scopurile descrise în aceste instrucțiuni. AKG nu își asumă nicio răspundere pentru daunele rezultate din manipularea necorespunzătoare sau utilizarea necorespunzătoare.

Mediu



Alimentatorul electric consumă cantități mici de energie chiar și atunci când este oprit. Pentru a economisi energie, deconectați alimentatorul electric de la priza de perete dacă aparatul nu va fi utilizat pentru o perioadă lungă de timp.

Ambalajul este reciclabil. Ambalajul trebuie eliminat într-un sistem de reciclare adecvat. colectare.

Dacă casați aparatul, separați recipientul de componentele electronice și de cabluri și eliminați diferitele componente în conformitate cu reglementările în vigoare privind eliminarea deșeurilor.

2 Descriere

Introducere

Vă mulțumim că ați ales un produs AKG. Vă rugăm să citiți cu atenție și în întregime instrucțiunile înainte de a utiliza dispozitivul. Păstrați aceste instrucțiuni în siguranță pentru referințe ulterioare. Vă dorim multă distracție și succes!

Domeniul de livrare

WMS420 este disponibil în 4 seturi cu receptor SR420:

Set vocal 1	Set Prezenteror
transmițător portabil HT420 Adaptor cu 1 pol, 1 baterie AA, 1 receptor SR420, 1 sursă de alimentare în comutație SMPS, 2 antene BNC UHF, 1 card de garanție, 1 tabel de frecvențe, 1 atașament („Supliment manual”), 1 atașament („Siguranță”) 1 Ghid de pornire rapidă	1 Transmițător de buzunar PT420 1 baterie AA 1 microfon lavalieră C417 L cu clemă 1 paravânt W407 1 receptor SR420 1 sursă de alimentare în comutație SMPS 2 antene BNC UHF 1 card de garanție 1 tabel de frecvențe 1 atașament („Supliment manual”) 1 atașament („Siguranță”) 1 Ghid de pornire rapidă
Set instrumental	Set purtat pe cap
1 transmițător de buzunar PT420 1 baterie AA 1 cablu MKG L 1 receptor SR420 1 sursă de alimentare în comutație SMPS 2 antene BNC UHF 1 card de garanție 1 tabel de frecvențe 1 atașament („Supliment manual”) 1 atașament („Siguranță”) 1 Ghid de pornire rapidă	1 transmițător de buzunar PT420 1 baterie AA 1 microfon cu cască C555 L 1 inel de scurgere de rezervă 1 paravânt W444 1 receptor SR420 1 sursă de alimentare în comutație SMPS 2 antene BNC UHF 1 card de garanție 1 tabel de frecvențe 1 atașament („Supliment manual”) 1 atașament („Siguranță”) 1 Ghid de pornire rapidă

Verificați dacă toate componentele sistemului sunt incluse în pachet. Dacă lipsește ceva, contactați distribuitorul AKG.

Accesorii opționale

Sistem de antene •

SRA2 W - antenă direcțională pasivă • SRA2

B/N - antenă direcțională activă

• RA4000 W - antenă omnidirecțională pasivă •

RA4000 B/N - antenă omnidirecțională activă

• PS4000 W - splitter de antenă activ •

AB4000 - amplificator de antenă • MK

PS - cablu de antenă, 65 cm • MKA5 -

cablu de antenă, 5 m • MKA20 -

cablu de antenă, 20 m • 0110E01890

- cablu de antenă pentru montare frontală

Încărcător • CU400

- Încărcător pentru PT420 și HT420. Opriti emițătorul

înainte de încărcare.



AVERTIZARE



Receptor SR420

SR420 este un receptor fix pentru toate emițătoarele din sistemul WMS420.

SR420 funcționează pe o lățime de bandă de până la 30 MHz într-un interval de frecvențe purtătoare UHF de la 530,025 MHz la 931,850 MHz și poate fi comutat pe 8 frecvențe purtătoare diferite.

Panou frontal



Figura 1: Elemente de control de pe panoul frontal al receptorului SR420

1 PORNIT/OPRIT: Nivel pornit/oprit.

2 VOLUM: Cu acest buton de control puteți atenua continuu nivelul de ieșire audio.

3 RF OK: Acest LED se aprinde când se primește un semnal. Dacă nu se primește niciun semnal sau dacă este activ squelch-ul automat, LED-ul RF OK se stinge și ieșirea audio este dezactivată.

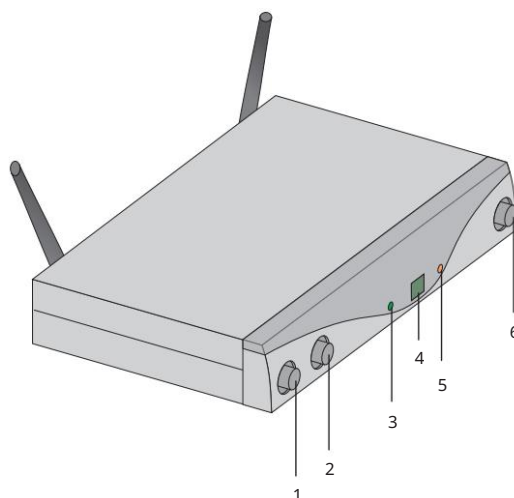
4 Afișaj: Indică canalul de recepție setat.

5 CLIP: Acest LED se aprinde dacă nivelul audio este prea ridicat.

6 CANALE: Cu acest buton puteți seta receptorul la una dintre cele 8 frecvențe purtătoare diferite din intervalul de frecvență purtătoare al receptorului.

Retro



Figura 2: Elemente de control pe spatele receptorului SR420

1 ANTENĂ A/B: Mufe BNC pentru conectarea celor două antene UHF furnizate sau a antenelor opționale.

2 Etichetă frecvență purtătoare: O etichetă care indică intervalul de frecvență purtătoare se află pe spatele receptorului. Informații suplimentare despre frecvențele reglabile pot fi găsite în tabelul de frecvențe atașat.

3 SQUELCH: Squelch-ul oprește receptorul atunci când semnalul recepționat este prea slab, astfel încât zgomotul interferent sau zgomotul de fundal de la receptor să fie inaudibil atunci când emițătorul este oprit. Setati controlul SQUELCH la minim înainte de a porni receptorul pentru prima dată.

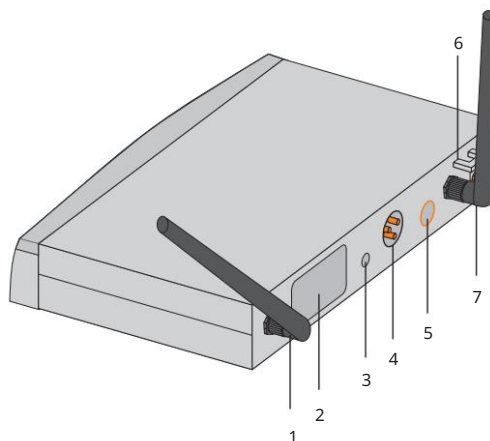
4 IEȘIRE AUDIO/BALANSATĂ: Ieșire audio balansată pe mufă XLR cu 3 pini: Această ieșire poate fi conectată, de exemplu, la intrarea de microfon a unui mixer.

5 IEȘIRE AUDIO/NEBALANȘAT: Ieșire audio nebalansată pe mufă jack mono de 6,3 mm. Aici puteți conecta, de exemplu, un amplificator de chitară.

6 Dispozitiv de reducere a tracțiunii pentru cablul de alimentare al sursei de alimentare furnizate.

7 DC IN: Priză de alimentare pentru conectarea sursei de alimentare furnizate.



AVERTIZARE

SR420 poate fi alimentat prin intermediul sursei de alimentare externe sau prin cablul antenei cu ajutorul splitterului de antenă PS4000 W. Splitterul furnizează alimentare pentru toate receptoarele SR420 conectate.



Transmițător portabil HT420

Transmițătorul portabil HT420 funcționează pe o lățime de bandă de până la 30 MHz într-un interval de frecvențe purtătoare UHF de la 530,025 MHz la 931,850 MHz și poate fi comutat între 8 frecvențe purtătoare diferite. Transmițătorul este echipat cu o antenă integrată în carcasă.

Capsula transmițătorului este capsula dinamică patentată AKG D5, cu un model de recepție supercardioid. Acest lucru are ca rezultat o sensibilitate redusă la zgomotul mâinii, o bună suprimare a feedback-ului și o calitate excelentă a transmisiei. De asemenea, dispune de un filtru încorporat pentru vânt și pocnituri, pentru a elimina trosniturile și zgomotul vântului.

Elemente de control

1 Afișaj: indică canalul de transmisie setat.

2 CANALE: Cu acest buton puteți seta emițătorul la una dintre cele 8 frecvențe purtătoare diferite din intervalul de frecvență purtătoare al emițătorului.

3 GAIN: acest cursor vă permite să reglați sensibilitatea de intrare audio a transmițătorului pe două niveluri: „HI” = sensibilitate de intrare ridicată, „LOW” = sensibilitate de intrare scăzută.



Figura 3: Elemente de control ale transmițătorului HT420



AVERTIZARE

Butonul CHANNEL și cursorul GAIN sunt situate sub o clapetă de cauciuc. Pentru a utiliza funcțiile lor, întoarceți clapeta în jos.

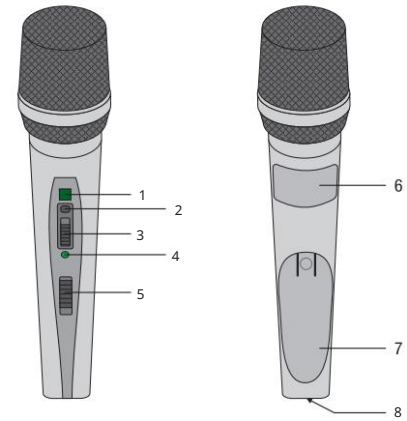
4 LED-uri de control: Acest LED indică faptul că emițătorul este gata de utilizare.

LED-ul este verde aprins: bateria este în stare bună.

LED-ul se aprinde în roșu: Din momentul în care LED-ul se aprinde în roșu, capacitatea rămasă a bateriei este suficientă pentru până la o oră de funcționare. În acest caz, vă recomandăm să înlocuiți bateria cât mai curând posibil.

5 Comutator pornit/oprit: Acest cursor are trei poziții:

PORNIT: Transmițătorul este pornit.

MUTE: Semnalul audio provenit de la microfon este dezactivat, dar sursa de alimentare și frecvența purtătoare HF rămân activate.

OPRIT: Alimentarea emițătorului este oprită.



AVERTIZARE

Dacă utilizați o baterie reîncărcabilă, LED-ul se aprinde în roșu cu aproximativ 15 minute înainte ca bateria reîncărcabilă să se descarce complet.

6 Etichetă cu frecvența purtătoare: Deasupra compartimentului bateriei se află un autocolant care indică intervalul de frecvență purtătoare. Informații suplimentare despre frecvențele reglabile pot fi găsite în tabelul de frecvență atașat.

7 Capacul compartimentului bateriilor: Consultați Introducerea bateriilor în emițătorul portabil/portabil și testarea bateriilor (pagina 59)

8 Contacte de încărcare: Contactele de încărcare încastrate vă permit să încărcați o baterie folosind încărcătorul opțional CU400 fără a fi nevoie să scoateți bateria din carcasă.



AVERTIZARE

Opriti transmițătorul înainte de încărcare.

Transmițător portabil PT420

La emițătoarele portabile PT420 se pot conecta atât microfoane dinamice, cât și microfoane cu condensator care funcționează cu o tensiune de alimentare de aproximativ 4 volți. Desigur, puteți conecta și o chitară electrică, un bas electric sau un keytar.

PT420 funcționează pe o lățime de bandă de până la 30 MHz în intervalul de frecvențe purtătoare UHF de la 530,025 MHz la 931,850 MHz și poate fi comutat pe 8 frecvențe purtătoare diferite.

Elemente de control

1 Comutator pornit/oprit: Acest cursor are trei poziții:

PORNIT: Alimentarea emițătorului este pornită
accesa.

MUTE: Semnalul audio provenit de la microfon sau instrument este dezactivat, dar fie sursa de alimentare, fie frecvența purtătoare HF rămâne activată.

OPRIT: Alimentarea emițătorului este oprită.

2 Mufă de intrare audio: mufă mini XLR cu 3 pini cu contacte pentru nivel de microfon și linie. Configurația conectorilor microfoanelor AKG recomandate sau a cablului de chitară MKG L este astfel încât contactele corecte sunt utilizate automat.

3 Antenă: Antenă flexibilă, montată fix.

4 Afișaj: indică canalul de transmisie setat.

5 LED-uri de control: Acest LED indică faptul că emițătorul este gata de utilizare.

LED-ul este verde aprins: bateria este în stare bună.

LED-ul se aprinde în roșu: Din momentul în care LED-ul se aprinde în roșu, capacitatea rămasă a bateriei este suficientă pentru până la o oră de funcționare. În acest caz, vă recomandăm să înlocuiți bateria cât mai curând posibil.



Figura 4: Elemente de control ale transmițătorului PT420



AVERTIZARE

Dacă utilizați o baterie reîncărcabilă, LED-ul se aprinde în roșu cu aproximativ 15 minute înainte de descărcarea completă a bateriei reîncărcabile.

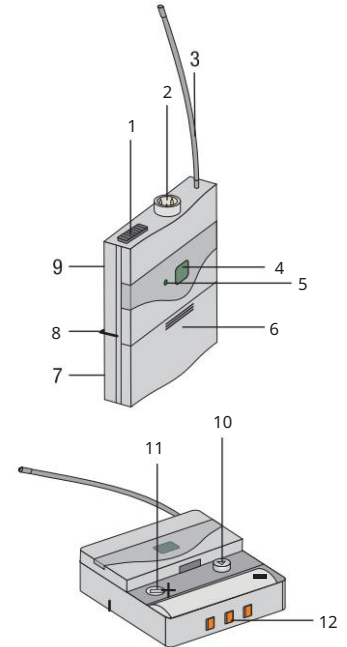
6 Capac compartiment baterii cu șurubelniță integrată.

7 Fereastra de control: Prin intermediul ferestrei de control puteți verifica în orice moment dacă există o baterie sau un acumulator în compartimentul bateriei.

8 Clemă de curea: pentru a atașa emițătorul de buzunar la curea.

9 Etichetă frecvență purtătoare: O etichetă care indică intervalul de frecvență purtătoare este atașată pe spatele emițătorului. Informații suplimentare despre frecvențele reglabile pot fi găsite în tabelul de frecvențe atașat.

10 CANALE: Cu acest buton puteți seta emițătorul la una dintre cele 8 frecvențe purtătoare diferite din intervalul de frecvență purtătoare al emițătorului.

11 GAIN: Cu acest control puteți adapta sensibilitatea intrării audio la nivelul microfonului sau instrumentului conectat.

12 Contacte de încărcare: Contactele de încărcare încastrate vă permit să încărcați o baterie folosind încărcătorul opțional CU400 fără a fi nevoie să scoateți bateria din carcasă.



AVERTIZARE

Opriti transmițătorul înainte de încărcare.



Microfoane, cablu de chitară

Următoarele microfoane AKG pot fi conectate fără probleme la mufa de intrare audio a PT420:

- CK77 WR, CK99 L, C417 L, C520 L, C555 L, C544 L, HC577 L •
C516 ML, C518 ML, C519 ML, C411 L •

Cu cablul de chitară AKG MKG L puteți conecta o chitară electrică sau un bas sau o cureauă pentru claviatură.

Cablul de chitară MKG L este inclus în setul de instrumente și este disponibil și ca accesoriu opțional.



3 Punerea în funcțiune



AVERTIZARE

Înainte de a utiliza WMS420, setați emițătorul și receptorul pe aceeași frecvență. Dacă emițătorul și receptorul sunt setate pe frecvențe diferite, nu este posibilă nicio conexiune radio!

Utilizarea simultană a celor două mufe de ieșire (BALANCED și UNBALANCED) poate cauza o pierdere de nivel și o creștere a zgomotului.

Poziționarea receptorului

- Izolați receptorul.

Reflexia semnalului de transmisie de către obiecte metalice, pereți, tavane etc. sau umbrele cauzate de corpul uman pot slăbi sau stinge semnalul de transmisie.

Prin urmare, poziționați receptorul așa cum se arată mai jos:

- 1) Plasați întotdeauna receptorul aproape de locul de utilizare (scenă), asigurându-vă că mențineți întotdeauna o distanță minimă între emițător și receptor de 3 (minim) până la 5 m (optim).
- 2) Condiția prealabilă pentru o recepție optimă este o conexiune în raza vizuală între emițător și receptor.
- 3) Plasați receptorul la o distanță mai mare de 1,5 m de obiecte metalice mari, dimensiuni, pereți, schele, tavane și altele asemenea.

Conectați antenele

Antenele $\lambda/4$ furnizate sunt rapid și ușor de instalat. Sunt potrivite pentru aplicații care necesită o conexiune vizuală între antena emițătorului și cea a receptorului, cum ar fi atunci când este necesară o instalare wireless rapidă și simplă.

Antenă separată

Folosiți antene separate atunci când locația receptorului nu oferă condiții optime de recepție.

- Conectați antenele separate la mufele BNC de pe spatele receptorului.
- Utilizați cabluri RG58 sau RG213 în acest scop.
- Pentru mai multe informații despre antene, accesorii și sfaturi privind planificarea frecvențe, vizitați site-ul nostru www.akg.com.

Cablu antenă frontală

Cablul BNC pentru montare frontală (AKG art. nr. 0110E01890) vă permite să montați antene $\lambda/4$ pe partea frontală.

Conectarea receptorului la o intrare echilibrată

- 1) Conectați mufa BALANCED din spatele receptorului la intrarea de microfon balansată dorită (mufa XLR) de pe mixer sau amplificator folosind un cablu XLR.
- 2) Rotiți butonul VOLUME de pe receptor complet spre stânga (nivelul microfonului).

Conectarea receptorului la rețea

- 1) Verificați dacă tensiunea rețelei indicată pe sursa de alimentare furnizată corespunde cu tensiunea rețelei electrice din locația dumneavoastră. Utilizarea sursei de alimentare cu o tensiune diferită poate provoca daune ireparabile aparatului.
- 2) Introduceți cablul de alimentare al sursei de alimentare furnizate în mufa DC IN al receptorului.
- 3) Conectați sursa de alimentare la o priză de rețea.
- 4) Porniți receptorul apăsând butonul ON/OFF.



Introducerea bateriilor în
transmițătorul portabil/portabil și testarea
bateriilor

- 1) Apăsăți în jos cârligul de fixare de pe capacul compartimentului bateriei.
- 2) Îndepărtați capacul compartimentului bateriilor de pe transmițător în direcția săgeții.
- 3) Introduceți bateria furnizată în compartimentul pentru baterii, asigurându-vă că este poziționată corect.
polaritatea bateriei.
Dacă introduceți bateria incorect, transmițătorul nu va primi energie.
- 4) Porniți emițătorul mutând comutatorul pornit/oprit în poziția „ON”.
Dacă bateria este în stare bună, LED-ul de control se aprinde verde.
Dacă LED-ul de control se aprinde în roșu, bateria se va descărca după aproximativ 1 oră.
Înlocuiți bateria cu una nouă cât mai curând posibil.
Dacă LED-ul de control nu se aprinde, bateria este descărcată. Introduceți o baterie nouă.



AVERTIZARE

Dacă utilizați o baterie reîncărcabilă, LED-ul se aprinde în roșu cu aproximativ 15 minute înainte ca bateria reîncărcabilă să se descarce complet.

- 5) Închideți compartimentul bateriei introducând capacul compartimentului bateriei de jos în sus.
de pe compartimentul bateriei până când se aude un clic.

Setarea frecvenței receptorului

Setați emițătorul și receptorul la aceeași frecvență:

- 1) Apăsăți CHANNEL pentru a seta canalul la numărul dorit. De fiecare dată când apăsați, Numărul avansează cu un canal.
- 2) Canalul setat este afișat pe ecran și este activ imediat.

Setarea frecvenței emițătorului portabil/
de mână

- 1) Porniți dispozitivul sau apăsați CHANNEL în timp ce acesta este deja pornit. Canalul setat de pe afișaj (de exemplu, 1) va începe să clipească timp de 3 secunde, apoi afișajul va rămâne stabil și canalul setat va fi activat.
- 2) În aceste 3 secunde, setați canalul la numărul dorit apăsând CHANNEL.
Fiecare apăsare avansează numărul cu un canal.
- 3) Când s-a atins canalul dorit, afișajul clipește timp de aproximativ 3 secunde și activează noul canal setat.

Punerea în funcțiune a emițătorului
mie

- 1) Setați butonul SQUELCH de pe receptor la minim și porniți receptorul.
- 2) Porniți emițătorul portabil mutând comutatorul pornit/oprit în poziția „ON”.
- 3) Porniți sistemul audio sau amplificatorul.
- 4) Setați emițătorul și receptorul la aceeași frecvență.
- 5) Vorbiți sau cântați în microfon și observați LED-urile de pe receptor:
 - Dacă LED-ul CLIP rămâne complet stins, sensibilitatea de intrare a emițătorului este prea mică. Setați GAIN la „HIGH”. • Dacă LED-ul CLIP se aprinde frecvent sau rămâne aprins constant, sensibilitatea de intrare a emițătorului este prea mică. Setați GAIN la „HIGH”. Intrarea emițătorului este prea mare. Setați AMPLIFICAREA la „LOW”.
- 6) Reglați volumul sistemului audio sau al amplificatorului conform instrucțiunilor de utilizare respective sau în funcție de urechea dumneavoastră.

Punerea în funcțiune a emițătorului portabil

Transmițătorul de buzunar PT420 este conceput pentru a fi utilizat cu microfoane AKG.

Dacă doriți să conectați microfoane de la alți producători la PT420, rețineți că este posibil să fie nevoie să înlocuiți conectorul microfonului cu un conector mini-XLR cu 3 pini.

Configurația pinilor mufe de intrare audio:

Contact 1: ecranare

Contact 2: Audio în fază (+)

Contactul 3: tensiune de alimentare

O tensiune de alimentare pozitivă de 4 V pentru microfoanele cu condensator este prezentă la pinul 3.



ATEN IE

Funcționarea perfectă a transmițătorului de buzunar PT420 atunci când este utilizat în combinație cu produse de la alți producători nu poate fi garantată. Orice daune cauzate de utilizarea în combinație cu produse de la alți producători sunt excluse din garanție.

Conectarea microfonului 1)

Îndepărtați capacul compartimentului bateriilor.

2) Introduceți conectorul mini-XLR de pe cablul microfonului în mufa de intrare audio de pe transmițătorul de buzunar.

3) Porniți emițătorul de buzunar mutând comutatorul Pornit/Oprit în poziția „ON”.

4) Setați butonul SQUELCH de pe receptor la minim și porniți receptorul.

5) Setați emițătorul și receptorul la aceeași frecvență.

6) Vorbește sau cântă în microfon.

7) Folosind șurubelnița integrată în capacul compartimentului bateriilor, setați controlul GAIN astfel încât clema LED de pe receptor să se aprindă scurt din când în când.

8) Reatașați capacul compartimentului bateriilor transmițătorului.



Figura 5: Setarea regulatorului

CĂ TIG

Conectarea unui instrument 1)

Îndepărtați capacul compartimentului bateriilor.

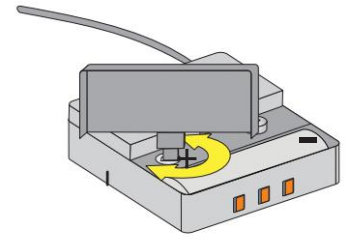
2) Introduceți conectorul jack al cablului de chitară MKG L în mufa de ieșire a instrumentului și conectorul mini XLR al cablului de chitară în mufa de intrare audio a transmițătorului portabil.

3) Porniți emițătorul portabil mutând comutatorul pornit/oprit în poziția „ON”.

4) Setați butonul SQUELCH de pe receptor la minim și porniți receptorul.

5) Cântă la instrument.

6) Setați controlul GAIN cu șurubelnița integrată în capacul compartimentului bateriilor astfel încât LED-ul CLIP de pe receptor să se aprindă ocazional pentru perioade scurte de timp.

7) Puneți la loc capacul compartimentului bateriilor de pe transmițător.

Prima verificare a sunetului

1) Inspectați zona de operare a emițătorului. Acordați atenție zonelor în care intensitatea câmpului scade și, prin urmare, recepția este întreruptă pentru scurt timp („căderi”).

Astfel de întreruperi pot fi evitate prin mutarea receptorului. Dacă problema persistă, evitați aceste puncte problematice.

2) Dacă LED-ul RF OK de pe receptor se stinge, înseamnă că nu se primește niciun semnal sau că este activ squelch-ul automat.

Porniți receptorul, apropiați-vă de receptor sau setați nivelul squelch-ului astfel încât LED-ul RF OK să se aprindă.

3) În cazul unor zgomote deranjante, setați nivelul de squelch astfel încât aceste zgomote deranjante să fie eliminate. să înceteze tulburarea.



AVERTIZARE

Nu setați niciodată nivelul de squelch mai mare decât este necesar. Cu cât nivelul de squelch este mai mare, cu atât sensibilitatea receptorului este mai mică și, în consecință, distanța dintre emițător și receptor.



4 Tehnica microfonului

Transmițător portabil HT420

Un microfon pentru cântat oferă mai multe posibilități de variare a sunetului vocii reprodus de sistemul audio.

Vă rugăm să respectați următoarele instrucțiuni pentru a asigura utilizarea optimă a transmițătorului portabil HT420.

Distanța față de microfon și efectul de proximitate

Practic, cu cât buzele sunt mai aproape de microfon, cu atât vocea va suna mai plină și mai blândă; în timp ce o distanță mai mare față de microfon produce un spectru acustic mai reverberant și mai îndepărtat, deoarece acustica camerei este evidențiată.

Prin urmare, este posibil să oferi vocii un sunet agresiv, neutru sau persuasiv prin simpla modificare a distanței față de microfon.

Efectul de proximitate apare în zona imediată din jurul sursei sonore (mai puțin de 5 cm) și provoacă o amplificare puternică a basului. Poate oferi vocii un sunet rotunjit, intim, marcat de tonuri joase.

Unghiul de incidență al sunetului

Cântă lângă microfon sau deasupra lui. Aceasta produce un sunet echilibrat și natural.

Când cânti direct în microfon din față, nu doar zgomotele de respirație sunt transmise în cântec, ci și sunete plozive (p, t) și sibilante (s, sc), care sunt accentuate într-un mod nenatural.

Feedback acustic

Feedback-ul acustic apare atunci când o porțiune din sunetul emis de amplificatoare este înregistrată de microfon, care o trimite înapoi, amplificată, către difuzor. Peste un anumit volum (limita feedback-ului acustic), acest semnal creează un fel de cerc vicios: sistemul emite zgomote de șuierat, iar acest fenomen poate fi controlat doar prin scăderea volumului amplificatoarelor.

Pentru a preveni acest risc, microfonul emițătorului portabil HT420 are o directivitate cardioidă.

Aceasta înseamnă că este deosebit de sensibil la sunetul care vine la microfon din față (de exemplu, vocea dvs.), în timp ce înregistrează cu greu sunetul care vine din lateral sau din spate (de exemplu, difuzoarele de monitor).

Efectul minim de feedback acustic se obține prin plasarea difuzoarelor sistemului de sunet în fața microfoanelor (lateral la marginea frontală a scenei).

Dacă folosiți difuzoare de monitor, nu îndreptați niciodată microfonul direct spre monitoare sau spre difuzoarele sistemului audio.

Feedback-ul acustic poate fi cauzat și de rezonanțe (determinate de acustica încăperii), în special în gama de frecvențe joase și, prin urmare, indirect, de efectul de proximitate. În aceste cazuri, simpla creștere a distanței față de microfon este adesea suficientă pentru a elimina efectul de feedback acustic.

Cor de acompaniament 1) Nu

cântați niciodată mai mult de 2 persoane la fiecare microfon.

2) Mențineți un unghi maxim de incidență a sunetului de 35°.

Microfonul este în mare parte insensibil la sunetul care intră din lateral. Dacă cei doi cântăreți cântă spre microfon dintr-un unghi mai mare de 35°, nivelul canalului microfonului ar trebui ajustat într-o asemenea măsură încât riscul de feedback acustic ar crește excesiv.

Transmițător portabil PT420

Microfon Lavalier C417 L

Atașați microfonul la clema de fixare furnizată sau la știftul de fixare opțional H41/1.

1) Prindeți microfonul de hainele vorbitorului cât mai aproape de gură.

Cu cât distanța dintre microfon și gură este mai mică, cu atât riscul de feedback este mai mic!



AVERTIZARE

2) Aveți grijă să orientați microfonul spre gură.

Microfon cu cască C555 L

Cum se poartă microfonul

1) Puneți microfonul.

2) Îndoțiți gâtul de lebădă astfel încât microfonul să fie amplasat lateral în față la colțul gurii.



AVERTIZARE

- Dacă auziți zgomote de pocnitură (sunetele „p” și „t” sunt transmise nenatural), rotiți capsula microfonului puțin mai departe de gură (înapoi sau în jos).
- Dacă microfonul sună „slab”, poziționați capsula

microfonului puțin mai departe de gură aproape de gură.

- Găsiți poziția optimă în timpul probei de sunet.

Filtru anti-suflare

Dacă există zgomot puternic de vânt sau pocnituri (de exemplu, în aer liber), atașați la microfon paravântul din spumă furnizat.

1) Glisați paravântul pe capsula microfonului.

2) Introduceți și paravântul pe capătul exterior al capsulei microfonului.

Inel de scurgere

Un inel special de picurare montat pe capsula microfonului previne pătrunderea transpirației și a machiajului în interiorul capsulei.

Acest lucru previne blocarea orificiilor de preluare ale microfonului cu transpirație sau machiaj, ceea ce ar putea provoca un sunet plictisitor sau o sensibilitate redusă a microfonului. Nu scoateți niciodată inelul de picurare din microfon!

În cazul în care inelul de picurare se deteriorează sau se pierde, microfonul cu cască C555 L este livrat cu un inel de picurare de schimb.



5 Curățare

Suprafețe

Filtrul anti-pop intern al transmiiătorului
mie

• Curățați suprafețele cu o lavetă moale, umezită cu apă.

1) Deșurubați grila emițătorului manual, în sens invers acelor de ceasornic.

2) Scoateți filtrul anti-suflare (insertia de spumă) de pe grilă.

3) Spălați filtrul de evacuare în apă cu săpun foarte diluată.

4) Când filtrul de evacuare este uscat, introduceți-l din nou în grilă și înșurubați grila pe emițător manual, în sensul acelor de ceasornic.



6 Ghid de depanare

Problemă	Cauză posibilă	Remediu
Niciun sunet	Alimentatorul nu este conectat la receptor sau la priza de rețea.	Conectați sursa de alimentare la receptor și la rețeaua electrică.
	Receptorul este oprit.	Porniți receptorul cu butonul ON/OFF.
	Receptorul nu este conectat la mixer sau amplificator.	Conectați ieșirea receptorului la mixer sau amplificator.
	Butonul VOLUME de pe receptor este în poziția zero.	Rotiți butonul VOLUM
	Microfonul sau instrumentul nu este conectat la emițătorul portabil.	Conectați microfonul sau instrumentul la mufa de intrare audio a transmițătorului portabil.
	Emițătorul este setat pe o bandă de frecvență sau o frecvență diferită de cea a receptorului.	Folosiți emițătorul și receptorul cu aceeași bandă de frecvență sau setați-le pe aceeași frecvență.
	Comutatorul pornit/oprit al transmițătorului este în poziția „OFF” sau „MUTE”.	Rotiți comutatorul de pornire/oprire al transmițătorului în poziția „ON”.
	Bateriile nu sunt introduse corect în transmițător.	Introduceți bateriile înapoi în compartimentul pentru baterii, respectând marcajele de polaritate (+/-).
	Bateriile transmițătorului sunt descărcate.	Introduceți baterii noi în transmițător.
	Emițătorul este prea departe de receptor sau nivelul SQUELCH este setat prea ridicat.	Apropiati-vă de receptor sau reduceți nivelul SQUELCH-ului.
	Obstacole între emițător și receptor.	Îndepărtați obstacolele.
	Fără linie vizuală între emițător și receptor.	Evitați locurile unde receptorul nu poate fi văzut.
	Receptorul este prea aproape de obiecte metalice. Îndepărtați obiectele care interferează sau mutați receptorul mai departe.	
Băzâit, trosnituri, semnale nedorite	Amplasarea antenei.	Plasați receptorul într-un alt loc.
	Interferențe cauzate de alte sisteme wireless, semnale de televiziune, semnale radio, echipamente radio sau aparate sau sisteme electrice de putere.	Opriți dispozitivele care interferează sau sunt defecte sau utilizați WMS420 pe o altă frecvență de putere, verificați sistemele electrice.
Distorsiuni	Controlul GAIN este setat la o valoare prea mare sau prea mică.	Mișcați controlul GAIN înainte sau înapoi până când distorsiunile dispar.
	Interferențe cauzate de alte sisteme wireless, semnale de televiziune, semnale radio, echipamente radio sau aparate sau sisteme electrice de putere.	Opriți dispozitivele care interferează sau sunt defecte sau utilizați WMS420 pe o altă frecvență de putere, verificați sistemele electrice.
	Amplasarea antenei.	Relocați receptorul. Dacă întreruperile persistă, raportați punctele problematice și evitați-le.



7 Date tehnice

	HT420	PT420	SR420
Frecvența purtătoarei	530.025 - 931.850 MHz* 30	530.025 - 931.850 MHz* 30	530.025 - 931.850 MHz*
Lățime de bandă de până la	MHz* FM	MHz* FM	30 MHz*
Modulare	70	40	FM
Lățime de bandă de transmisie audio	- 20.000 Hz	- 20.000 Hz	40 - 20.000 Hz
Factor de distorsiune la 1 kHz	vârf. 0,8%	vârf. 0,8%	vârf. 0,8%
Raportul semnal-zgomot	vârf. 105 dB(A)	vârf. 105 dB(A)	vârf. 105 dB(A)
Putere de transmisie	10 mW, 20 mW* 1	10 mW, 50 mW* 1	-
Alimentare electrică	baterie AA de 1,5 V	baterie AA de 1,5 V	Alimentare 12 V / 500 mA (sau prin splitterul de antenă)
Timp de funcționare	6 - 8 ore	6 - 8 ore	-
Pragul de intervenție a squelch-ului	-	-	reglabil de la -100 la -70 dBm
Ieșire audio	-	-	XLR echilibrat și mufă jack de 6,3 mm neechilibrată: Reglabil de la nivel de microfon la nivel de linie. Nivel de ieșire la abatere nominală: 500 mV rms.
Dimensiuni	235 x 50 x 50 mm 221	60 x 74 x 30 mm 60	200 x 150 x 45 mm***
Greutate netă	g	g	373 grame

*În funcție de banda de frecvență utilizată

În funcție de puterea RF utilizată

***Fără antene

Numai pentru benzile de frecvență desemnate pentru utilizare în CE:

Acest produs respectă standardele enumerate în Declarația de conformitate. Declarația de conformitate poate fi descărcată de pe www.akg.com sau solicitată prin e-mail la adresa sales@akg.com.



Index

1 Siguranță și mediu	67
Siguranță	67
Mediu	67
2 Descriere	68
Introducere	68
Conținutul livrării	68
Accesorii opționale	68
Receptor SR420	69
Emitător portabil HT420	71
Emitător de buzunar PT420	72
3 Punere în funcțiune	74
Amplasarea receptorului	74
Conectarea antenelor	74
Conectarea receptorului la o intrare echilibrată	74
Conectarea receptorului la rețeaua de alimentare	74
Introducerea și verificarea bateriilor în emițătorul de buzunar/portabil	75
Setarea frecvenței pe receptor	75
Setarea frecvenței pe emițătorul portabil/portabil	75
Activarea emițătorului portabil	75
Activarea emițătorului portabil	75
Înainte de verificarea sunetului	76
4 Tehnica microfonului	77
Transmițător portabil HT420	77
Transmițător de buzunar PT420	78
5 Curățare	79
Suprafețe	79
Parbriz intern al emițătorului portabil	79
6 Corectarea erorilor	80
7 Caracteristici tehnice	81



1 Siguranță și mediu

Securitate

- Nu vărsați niciun lichid pe aparat. • Nu așezați recipiente cu lichide pe aparat sau pe sursa de alimentare. • Aparatul trebuie utilizat numai în locuri uscate. • Numai personalul specializat autorizat poate deschide, repara și repara aparatul. În interiorul cutiei nu există piese care pot fi reparate, reparate sau înlocuite de personal fără experiență. • Înainte de a utiliza echipamentul, verificați dacă tensiunea rețelei indicată pe
Adaptorul de rețea trebuie să corespundă tensiunii rețelei de la locul de utilizare. Utilizați dispozitivul numai cu adaptorul de rețea furnizat, cu o tensiune de ieșire de 12V CC. Orice alte tipuri de curent și tensiune pot deteriora grav dispozitivul!
 - Opriti imediat utilizarea echipamentului dacă în dispozitiv pătrunde orice obiect solid sau lichid. În acest caz, deconectați imediat adaptorul de alimentare și solicitați ca echipamentul să fie examinat de departamentul nostru de asistență pentru clienți.
 - Deconectați adaptorul de rețea dacă nu îl veți utiliza pentru o perioadă lungă de timp. Rețineți că deconectarea computerului nu îl deconectează complet de la rețea dacă adaptorul de rețea rămâne conectat.
 - Nu amplasați dispozitivul în apropierea surselor de căldură, cum ar fi radiatoare, țevi de încălzire, amplificatoare etc. și nu îl expuneți la lumina directă a soarelui, praf puternic sau umiditate, ploaie, vibrații sau șocuri. • Pentru a evita perturbațiile sau interferențele, amplasați toate cablurile, în special cablurile de intrare pentru microfon, separat de liniile electrice de înaltă tensiune și de liniile electrice. Dacă utilizați cutii de cablu sau conducte, asigurați-vă că liniile de transmisie sunt amplasate într-un canal separat.
- Curățați aparatul cu o lavetă umedă, dar nu udă. Înainte de curățare, deconectați adaptorul de alimentare. Nu utilizați niciodată produse de curățare corozive sau abrazive sau care conțin alcool sau solvenți, deoarece acestea pot deteriora lacul și piesele din plastic. Folosiți aparatul numai în scopurile descrise în aceste instrucțiuni de utilizare. AKG nu este răspunzător pentru daunele cauzate de utilizarea necorespunzătoare sau incorectă.

Mediu



- Adaptorul de alimentare consumă, de asemenea, o cantitate mică de electricitate atunci când aparatul este deconectat. Pentru a economisi energie, deconectați adaptorul de alimentare dacă nu veți utiliza aparatul pentru o perioadă lungă de timp.
- Ambalajul este reciclabil. Eliminați ambalajul printr-un sistem de colectare destinat în acest scop.
 - La demontarea aparatului, separați cutia, componentele electronice și cablurile și aruncați toate componentele conform reglementărilor relevante privind eliminarea deșeurilor.

2 Descriere

Introducere

Vă mulțumim că ați ales un produs AKG. Vă rugăm să citiți cu atenție instrucțiunile de utilizare înainte de a utiliza aparatul și să le păstrați pentru consultare ulterioară. Sperăm să vă placă!

Volumul ofertei

WMS420 poate fi achiziționat în 4 seturi cu receptorul SR420:

Set vocal 1	Set Prezenterator 1
transmițător portabil HT420 1 adaptor cu suport, 1 baterie AA, 1 receptor SR420, 1 sursă de alimentare în comutație SMPS, 2 antene UHF BNC, 1 card de garanție, 1 diagramă de frecvență, 1 supliment („supliment manual”), 1 supliment („Securitate”) 1 Ghid de pornire rapidă	Transmițător portabil PT420 1 baterie AA, 1 microfon lavalieră C417 L cu clips, 1 paravânt W407, 1 receptor SR420, 1 sursă de alimentare în comutație SMPS, 2 antene UHF BNC, 1 card de garanție, 1 tabel de frecvențe, 1 supliment („supliment manual”), 1 supliment („Securitate”) 1 Ghid de pornire rapidă
Set instrumental 1	Set de transmițător
Transmițător portabil PT420 1 baterie AA, 1 cablu MKG L, 1 receptor SR420, 1 sursă de alimentare în comutație SMPS, 2 antene UHF BNC, 1 card de garanție, 1 tabel de frecvențe, 1 supliment („supliment manual”), 1 supliment („Securitate”) 1 Ghid de pornire rapidă	portabil PT420 cu cască 1 baterie AA, 1 microfon tip cască C555 L, 1 inel de scurgere de rezervă, 1 paravânt W444, 1 receptor SR420, 1 sursă de alimentare în comutație SMPS, 2 antene UHF BNC, 1 card de garanție, 1 diagramă de frecvență, 1 supliment („supliment manual”), 1 supliment („Securitate”) 1 Ghid de pornire rapidă

Vă rugăm să verificați dacă ambalajul include toate componentele care aparțin sistemului dumneavoastră. Dacă lipsește ceva, vă rugăm să contactați distribuitorul AKG.

Accesorii opționale

Sistem de antene

- SRA2 W - antenă direcțională pasivă • SRA2 alb-negru - antenă direcțională activă • RA4000
- W - antenă omnidirecțională pasivă • RA4000 alb-negru - antenă omnidirecțională activă • PS4000 W - amplificator
- de antenă activ • AB4000 - amplificator de antenă •
- MKPS - cablu de antenă de 65 cm

Cablu de antenă MKA5 - 5 m

Cablu de antenă MKA20 - 20 m

- 0110E01890 - Cablu antenă cu montare frontală

Încărcător

- CU400 - Încărcător pentru PT420 și HT420. Oprți

emițătorul înainte de încărcare.



UTILIZARE



Receptor SR420

SR420 este un receptor staționar pentru toate emițătoarele din sistemul WMS420.

SR420 funcționează într-o lățime de bandă de până la 30 MHz în intervalul de frecvențe purtătoare UHF de la 530,025 MHz la 931,850 MHz și poate fi comutat între până la 8 frecvențe purtătoare diferite.

Panou frontal



Figura 1: Comenzile de pe panoul frontal al receptorului SR420

1 PORNIT/OPRIT: Tastă Pornit/Oprit.

2 VOLUM: Cu acest control rotativ puteți atenua nivelul ieșirii audio continue.

3 RF OK: Acest LED se aprinde când se primește un semnal. Când nu se primește niciun semnal sau este activă reducerea automată a zgomotului de fundal, LED-ul RF OK se stinge și ieșirea audio este dezactivată.

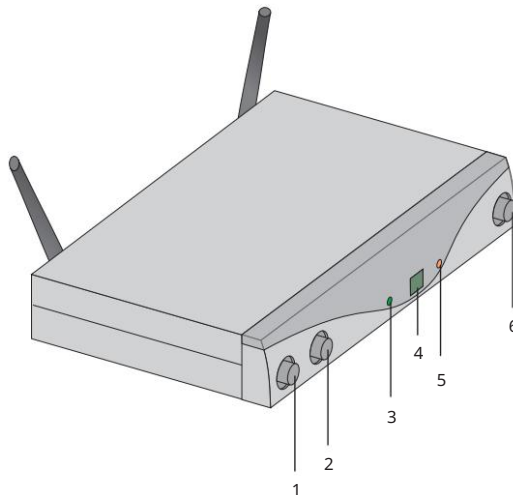
4 Afișaj: Afișează canalul de recepție setat.

5 CLIP: Acest LED se aprinde când nivelul audio este excesiv.

6 CANALE: Cu această tastă puteți regla receptorul la una dintre cele 8 frecvențe purtătoare diferite din banda de frecvență purtătoare a receptorului.

Verso



Figura 2: Comenzile de pe spatele receptorului SR420

1 ANTENA A/B: Mufă BNC pentru conectarea celor două antene UHF furnizate sau a altor antene independente posibile.

2 Etichetă frecvență purtătoare: Pe spatele receptorului se află o etichetă adezivă care indică intervalul de frecvență purtătoare. Puteți găsi informații despre frecvențele reglabile în prezentarea generală a frecvențelor însoțitoare.

3. SQUELCH: Funcția de squelch pentru zgomot oprește receptorul dacă semnalul recepționat este prea slab, astfel încât interferențele sau zgomotul receptorului să nu fie auzite atunci când emițătorul este oprit. Setați controlul SQUELCH la minim înainte de a porni receptorul pentru prima dată.

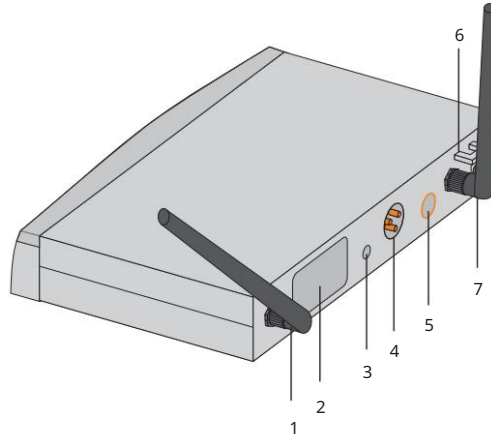
4 IEȘIRE AUDIO/BALANSATĂ: Ieșire audio balansată pe mufă XLR cu 3 pini: Puteți conecta această ieșire, de exemplu, la o intrare de microfon de pe o consolă de mixaj.

5 IEȘIRE AUDIO/NEBALANSAT: Ieșire audio asimetrică pe conector jack mono de 6,3 mm. Aici puteți conecta, de exemplu, un amplificator de chitară.

6 Descărcare de tensiune pentru cablul de alimentare cu ștecher furnizat.

7 DC IN: Priză de alimentare pentru conectarea ștecherului de rețea furnizat.



UTILIZARE

SR420 poate fi alimentat fie de la sursa de alimentare, fie prin splitterul de antenă PS4000W, folosind cablul de antenă. Splitterul furnizează energie tuturor receptorilor SR420 conectate la acesta.



Transmițător portabil HT420

Transmițătorul portabil HT420 funcționează cu o lățime de bandă de până la 30 MHz pe o gamă de frecvențe purtătoare UHF de la 530,025 MHz la 931,850 MHz și poate fi acordat la până la 8 frecvențe purtătoare diferite. Transmițătorul este echipat cu o antenă integrată în carcasă.

Transmițătorul folosește capsula dinamică patentată AKG D5, cu o caracteristică direcțională supercardioidă. Această capsulă este remarcabilă pentru sensibilitatea redusă la zgomotul mâinii, suprimarea bună a feedback-ului și calitatea excelentă a transmisiei. De asemenea, dispune de un filtru încorporat pentru vânt și pocnituri, pentru a reduce pocniturile și zgomotul vântului.

Elemente de control

1 Afișaj: Afișează canalul de difuzare configurat.

2 CANALE: Cu această tastă puteți regla emițătorul la una dintre cele 8 frecvențe purtătoare diferite din intervalul de frecvență purtătoare al emițătorului.

3 GAIN: Cu acest comutator glisant puteți regla sensibilitatea de intrare audio a transmițătorului pe două niveluri: „HI” = sensibilitate de intrare ridicată, „LOW” = sensibilitate de intrare scăzută.



Figura 3: Comenzile transmițătorului HT420



UTILIZARE

Tasta CHANNEL și comutatorul glisant GAIN sunt situate sub o clapă de cauciuc. Descarcă-l pentru a putea utiliza funcțiile.

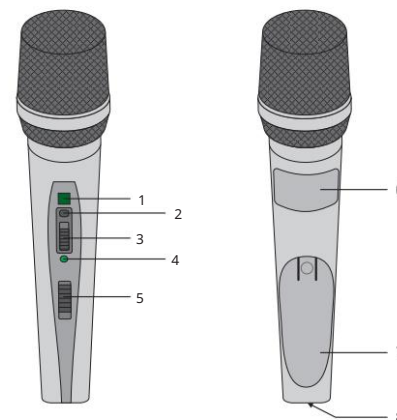
4 LED-uri de control: Acest LED indică disponibilitatea serviciului emițătorului.

LED-ul se aprinde verde: Bateriile funcționează corect.

LED-ul se va aprinde în roșu: Odată ce se aprinde în roșu, capacitatea bateriei va fi suficientă pentru maximum 1 oră de funcționare. Recomandăm înlocuirea bateriilor cu unele noi cât mai curând posibil.

5 Comutator pornit/oprit: Acest comutator glisant are trei poziții:

PORNIT: Alimentarea emițătorului este pornită.

MUTE: Semnalul audio de la capul microfonului este dezactivat, dar sursa de alimentare și frecvența purtătoare HF rămân activate.

OPRIT: Alimentarea cu energie a transmițătorului este oprită.



UTILIZARE

Dacă se utilizează o baterie, LED-ul se schimbă în roșu cu aproximativ 15 minute înainte de descărcarea completă.

6 Etichetă frecvență purtătoare: În partea superioară a compartimentului bateriei se află o etichetă adezivă care indică intervalul de frecvență purtătoare. Informații despre frecvențele reglabile pot fi găsite în prezentarea generală a frecvențelor inclusă.

7 Capacul compartimentului bateriilor: Consultați Introducerea și verificarea bateriilor în emițătorul de buzunar/manual (pagina 75)

8 Contacte de încărcare: Contactele de încărcare încastrate vă permit să încărcați o baterie reîncărcabilă folosind încărcătorul opțional CU400 fără a fi nevoie să scoateți bateria reîncărcabilă din compartimentul bateriei.



UTILIZARE

Opriti transmițătorul înainte de a-l încărca.

Transmițător de buzunar PT420

Transmițătorul de buzunar PT420 poate fi conectat atât la microfoane dinamice, cât și la microfoane cu condensator, care funcționează la o tensiune de alimentare de aproximativ 4 volți. Bineînțeles, se poate conecta și o chitară electrică, un bas electric sau o claviatură.

PT420 funcționează cu o lățime de bandă de până la 30 MHz într-un interval de frecvențe purtătoare UHF cuprins între 530,025 MHz și 931,850 MHz și poate fi adaptat la până la 8 frecvențe purtătoare diferite.

Elemente de control

1 Comutator pornit/oprit: Acest comutator glisant are trei poziții:

PORNIT: Alimentarea emițătorului este pornită.

MUTE: Semnalul audio de la microfon sau instrument este dezactivat, dar sursa de alimentare și frecvența purtătoare HF rămân activate.

OPRIT: Alimentarea cu energie a transmițătorului este oprită.

2 mufe de intrare audio: mufă mini XLR cu 3 poli cu contacte de linie și microfon. Contactele corespunzătoare sunt alocate automat la conectarea microfoanelor AKG recomandate sau a cablurilor de chitară MKG L.

3 Antenă: Antenă flexibilă cu montare fixă.

4 Afișaj: Afișează canalul de difuzare configurat.

5 LED de control: Acest LED indică disponibilitatea serviciului emițătorului.

LED-ul se aprinde verde: Bateriile funcționează corect.

LED-ul se va aprinde în roșu: Odată ce se aprinde în roșu, capacitatea bateriei va fi suficientă pentru maximum 1 oră de funcționare. Recomandăm înlocuirea bateriilor cu unele noi cât mai curând posibil.



Figura 4: Comenzile transmițătorului PT420



UTILIZARE

Dacă se utilizează o baterie, LED-ul se schimbă în roșu cu aproximativ 15 minute înainte de descărcarea completă.

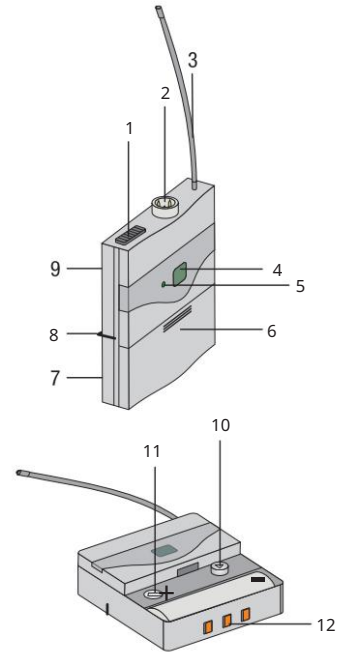
6 Compartiment pentru baterii cu șurubelniță integrată.

7 Fereastră: Prin fereastră puteți verifica oricând dacă în compartimentul pentru baterii se află o baterie sau o baterie reîncărcabilă.

8 Clemă de curea: Pentru a atașa emițătorul portabil la curea.

9 Etichetă frecvență purtătoare: Pe spatele emițătorului se află o etichetă adezivă care indică intervalul de frecvență purtătoare. Informații despre frecvențele reglabile pot fi găsite în prezentarea generală a frecvențelor însoțitoare.

10 CANALE: Cu această tastă puteți regla emițătorul la una dintre cele 8 frecvențe purtătoare diferite din intervalul de frecvență purtătoare al emițătorului.

11 AMPLIFICARE: Cu acest regulator puteți ajusta sensibilitatea intrării audio la nivelul microfonului sau al instrumentului conectat.

12 Contacte de încărcare: Contactele de încărcare încastate vă permit să încărcați o baterie reîncărcabilă folosind încărcătorul opțional CU400 fără a fi nevoie să scoateți bateria reîncărcabilă din compartimentul bateriei.



UTILIZARE

Opriti transmițătorul înainte de a-l încărca.



Microfon, cablu de chitară

Următoarele microfoane AKG pot fi conectate cu ușurință la mufa de intrare audio a PT420:

• CK77 WR, CK99 L, C417 L, C520 L, C555 L, C544 L, HC577 L •
C516 ML, C518 ML, C519 ML, C411 L •

Folosind cablul de chitară AKG MKG L puteți conecta o chitară electrică, un bas electric sau un keytar.

Cablul de chitară MKG L este inclus în setul de instrumente și este disponibil și ca accesoriu opțional.



3. Punere în funcțiune



Înainte de a porni WMS420, setați aceeași frecvență pe emițător și pe receptor. Dacă emițătorul și receptorul au fost setate pe frecvențe diferite, o conexiune radio nu va fi posibilă!

Dacă ambele mufe de ieșire sunt utilizate simultan (BALANCED și NEBALANCED)

În anumite circumstanțe, pot apărea pierderi de nivel sau creșteri ale zgomotului.

Plasarea receptorului

- Plasați receptorul independent.
- Reflexiile semnalului emis de obiecte metalice, pereți, tavane etc. sau umbrele proiectate de corpurile umane pot slăbi sau elimina semnalul direct de la emițător.
- Prin urmare, poziționați receptorul după cum urmează:
 - 1) Plasați întotdeauna receptorul aproape de zona de acțiune (scenă), dar lăsând o distanță minimă între emițător și receptor de 3 m până la optimul de 5 m.
 - 2) Cerința pentru o recepție optimă este contactul vizual dintre emițător și receptor.
 - 3) Plasați receptorul la o distanță mai mare de 1,5 m de obiecte metalice mari dimensiunea, pereții, schelele scenei și tavanele, printre altele.

Conexiune antenă

Antenele de undă $\frac{1}{4}$ incluse pot fi montate rapid și ușor și sunt potrivite pentru aplicații în care există o linie vizuală directă între antena emițătorului și cea a receptorului și unde se dorește un sistem de microfon wireless fără a fi nevoie de lucrări dificile de instalare.

Antene la distanță

Ar trebui să utilizați antene cu montare la distanță dacă poziția receptorului nu permite o recepție bună.

Conectați antenele de la distanță la conectorii BNC aflați pe spatele dispozitivului receptor.

- Folosiți cabluri RG58 sau RG213 pentru a conecta antenele.

Pentru mai multe detalii despre antene, accesorii și asistență pentru planificarea frecvențelor, vizitați site-ul nostru web la www.akg.com.

Cablul de montare frontală pentru antenă

Folosiți cablul prelungitor BNC (cod piesă AKG 0110E01890) pentru a monta antenele de undă $\frac{1}{4}$ pe panoul frontal.

Conectați receptorul la o intrare simetrică

- 1) Conectați mufa BALANCED de pe spatele receptorului la intrarea de microfon balansată dorită (mufa XLR) de pe consola de mixaj sau amplificator folosind un cablu XLR.
- 2) Rotiți butonul de VOLUM al receptorului complet spre stânga (nivelul microfonului).

Conectați receptorul la rețea

- 1) Verificați dacă tensiunea adaptorului de rețea furnizat corespunde cu tensiunea rețelei electrice de la locul de utilizare. Utilizarea adaptorului de rețea cu o tensiune de rețea diferită poate deteriora permanent aparatul.
- 2) Conectați cablul de alimentare al adaptorului de rețea furnizat la mufa DC IN a receptor.
- 3) Introduceți adaptorul de rețea într-o priză de rețea.
- 4) Conectați receptorul apăsând tasta ON/OFF.



Introducerea și verificarea bateriilor în emițător 2) Îndepărtați 1) Apăsăți în jos cărligele capacului compartimentului bateriei.
compartiment și verificați capul compartimentului bateriilor de la emițător în direcția săgeții. 3) Introduceți bateria furnizată în polaritatea corectă a

bateria.

Dacă introduceți bateria incorect, transmițătorul nu va primi energie.

4) Conectați transmițătorul plasând conectorul pornit/oprit în poziția „ON”.

Dacă bateria este în stare bună, LED-ul de control se va aprinde verde.

Dacă LED-ul de control începe să se aprindă în roșu, bateria se va descărca în aproximativ 1 oră.

Înlocuiți bateria cu una nouă cât mai curând posibil.

Dacă LED-ul de control nu se aprinde, bateria este descărcată. Introduceți o baterie nouă.



UTILIZARE

Dacă se utilizează o baterie, LED-ul se schimbă în roșu cu aproximativ 15 minute înainte de descărcarea completă.

5) Închideți compartimentul glisând capacul compartimentului de jos în sus până când cărligul se fixează în poziție cu un clic.

Reglarea frecvenței pe receptor

Setați aceeași frecvență atât pentru emițător, cât și pentru receptor:

1) Apăsând butonul CANAL se introduce numărul canalului dorit. Cu fiecare apăsare, numărul va crește la un canal superior.

2) Canalul selectat apare pe afișaj și este activat imediat.

Reglarea frecvenței pe emițătorul portabil/
portabil

1) Conectați dispozitivul sau setați dispozitivul deja pornit pe CANAL. Canalul selectat (de exemplu, 1) va începe să clipească pe afișaj timp de 3 secunde, apoi indicatorul se va stabiliza și canalul selectat va fi activat.

2) Memorați canalul la numărul dorit apăsând CHANNEL timp de 3 secunde. De fiecare dată când apăsați, canalul va trece la un număr superior.

3) Când ați ajuns la canalul dorit, afișajul va clipi timp de aproximativ 3 secunde, iar canalul nou ajustat va fi activat.

Activarea manuală a transmițătorului

1) Setări regulatorul SQUELCH de pe receptor la minim și conectați receptorul.

2) Conectați emițătorul portabil plasând conectorul pornit/oprit în poziția „ON”.

3) Conectați sistemul audio și amplificatorul.

4) Setări aceeași frecvență pentru emițător și receptor.

5) Vorbiți sau cântați în microfon și observați LED-urile de pe receptor: • Dacă

LED-ul CLIP nu se aprinde, sensibilitatea de intrare a emițătorului este prea mare jos. Reglați GAIN pe „HIGH”.

• Dacă LED-ul CLIP se aprinde frecvent sau continuu, sensibilitatea de intrare a transmițătorului este prea mare. Setări GAIN pe „LOW”.

6) Reglați volumul sistemului audio sau al amplificatorului așa cum este descris în manualul de instrucțiuni corespunzător sau pe înțelesul tuturor.

Activarea transmițătorului portabil

Transmițătorul portabil PT420 este conceput pentru a fi utilizat cu microfoane AKG.

Dacă doriți să conectați microfoane de la alți producători la PT420, rețineți că este posibil să fie nevoie să înlocuiți mufa microfonului cu o mufă mini-XLR cu 3 pini.

Ocuparea contactelor mufei de intrare audio:

Contact 1: Ecranare

Contact 2: Audio în fază (+)

Contactul 3: Tensiune de alimentare

Contactul 3 are o tensiune de alimentare pozitivă de 4V pentru microfoane cu condensator.



ATEN IE

Funcționarea perfectă a transmițătorului portabil PT420 nu poate fi garantată atunci când este utilizat împreună cu produse de la alți producători. Orice daune cauzate de utilizarea produselor de la alți producători sunt excluse din garanție.

Conectați microfonul

- 1) Scoateți capacul compartimentului bateriei.
- 2) Introduceți conectorul mini XLR al cablului microfonului în mufa de intrare audio a transmițătorului portabil.
- 3) Porniți emițătorul portabil plasând comutatorul Pornit/Oprit în poziția „ON”.
- 4) Rotiți regulatorul SQUELCH de pe receptor la minim și porniți receptorul.
- 5) Setează aceeași frecvență pe emițător și receptor.
- 6) Vorbește sau cântă în microfon.
- 7) Folosind șurubelnița integrată în capacul compartimentului bateriei, reglează regulatorul GAIN astfel încât LED-ul CLIP de pe receptor să se aprindă scurt.
- 8) Puneți la loc capacul compartimentului bateriilor de pe transmițător.



Figura 5: Reglarea regulatorului GAIN

Conectarea instrumentelor 1)

Îndepărtați capacul compartimentului bateriilor.

- 2) Introduceți mufele cablului de chitară MKG L în mufele de ieșire ale instrumentului și conectorul Mini-XLR al cablului de chitară în mufa de ieșire audio a transmițătorului de buzunar.
- 3) Conectați transmițătorul de buzunar plasând conectorul pornit/oprit în poziția „ON”.
- 4) Setează regulatorul SQUELCH de pe receptor la minim și conectați receptorul.
- 5) Cântă la instrument.
- 6) Introduceți regulatorul de GAIN cu șurubelnița integrată în capacul compartimentului bateriei, astfel încât LED-ul CLIP al receptorului să se aprindă scurt.
- 7) Puneți la loc capacul compartimentului bateriilor de pe transmițător.

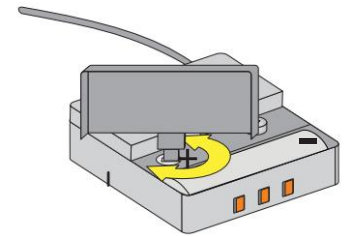
Înainte de proba de sunet

- 1) Măsurați zona în care intenționați să utilizați emițătorul. Verificați punctele în care intensitatea câmpului scade și unde, prin urmare, vor apărea scurte întreruperi ale recepției („căderi”).

Puteți preveni aceste întreruperi plasând receptorul într-o poziție diferită. Dacă aceasta nu funcționează, evitați aceste puncte critice.

- 2) Când LED-ul RF OK de pe receptor se stinge, acest lucru va indica faptul că nu se primește niciun semnal sau că funcția Squelch este activă.

Conectați emițătorul, apropiați-vă de receptor și reglați regulatorul de squelch astfel încât LED-ul verde RF OK să se aprindă.

- 3) Dacă apar zgomote deranjante, reglați regulatorul de squelch până când

Încercați să vă ascultați unul pe altul.



UTILIZARE

Nu reglați niciodată regulatorul de squelch mai mult decât este necesar. Cu cât regulatorul de squelch este setat mai sus, cu atât sensibilitatea receptorului va fi mai mică și, prin urmare, cu atât va fi mai scurtă distanța dintre emițător și receptor.



4 Tehnica microfonului

Transmițător portabil HT420

Un microfon vocal vă oferă numeroase posibilități de reglare pentru reproducerea sunetului vocii dvs. în sistemul audio.

Vă rugăm să respectați următoarele instrucțiuni pentru a vă asigura că puteți utiliza corect transmițătorul portabil HT420.

Distanța față de microfon și efectul de proximitate În

principiu, vocea va fi reprodusă mai complet și mai lin cu cât buzele sunt mai aproape de microfon, în timp ce, dacă distanța față de microfon este mai mare, sunetul va avea mai multă reverberație și va fi mai îndepărtat, deoarece acustica camerei va ieși mai mult în evidență.

Îți poți face vocea să sune agresivă, neutră sau senzuală modificând distanța față de microfon.

Efectul de proximitate apare în zona cea mai apropiată de sursa sonoră (mai puțin de 5 cm) și produce un accent puternic pe bas. Acesta oferă vocii tale un sunet plin, intim, cu mult bas.

Unghiul de incidență al sunetului

Poți cânta în lateralul microfonului sau deasupra capului microfonului. În acest fel, vei obține un sunet natural și echilibrat.

Dacă cânti direct în fața microfonului, nu numai că vor fi transmise zgomote de vânt, dar vor fi amplificate și sunetele explozive (p, t) și sibilantele (s, ch).

Feedback

Feedback-ul apare atunci când o porțiune din sunetul emis de difuzor este captată de microfon și trimisă înapoi la difuzor. Dincolo de un anumit volum (limita de feedback), acest semnal se repetă în buclă, provocând șuieratul dispozitivului și devenind audibil, putând fi corectat doar prin rotirea controlului de volum.

Pentru a evita acest risc, microfonul emițătorului portabil HT420 are o caracteristică direcțională cardioidă.

Asta înseamnă că este mai sensibil la sunetele provenite din față (vocea), în timp ce recepționează cu greu sunete provenite din lateral sau din spate (de exemplu, de la difuzoarele monitorului).

Puteți obține o înclinare minimă a feedback-ului plasând cutiile difuzoarelor în fața microfoanelor (la marginea frontală a scenei).

Dacă folosiți difuzoare de monitor, nu îndreptați niciodată microfonul direct spre monitoare sau difuzoare PA.

Feedback-ul poate apărea și din cauza fenomenelor de rezonanță (determinate de acustica ambientală), în special în intervalele de frecvență joasă, adică ca o consecință indirectă a efectului de proximitate. În acest caz, simpla creștere a distanței microfonului este adesea suficientă pentru a evita feedback-ul.

Cor de acompaniament 1) Nu

pot cânta mai mult de două persoane la același microfon.

2) Asigurați-vă că unghiul de incidență al sunetului nu depășește niciodată 35°.

Microfonul este mai sensibil la sunetele care vin din lateral. Dacă doi vocaliști ar cânta la un unghi mai mare de 35°, controlul nivelului canalului microfonului ar trebui deschis atât de mult încât riscul de feedback ar fi foarte mare.



Transmițător de buzunar PT420

Microfon de rever C417 L

Fixați microfonul folosind știftul furnizat sau știftul opțional H41/1.

1) Plasați microfonul pe hainele vorbitorului cât mai aproape de gura sa.

Cu cât microfonul este mai aproape de gură, cu atât este mai mic riscul de feedback.



UTILIZARE

2) Asigurați-vă că îndreptați microfonul spre gură.

Căști cu microfon C555 L

Amplasarea microfonului 1)

Amplasați microfonul.

2) Înclinați gâtul de lebădă astfel încât microfonul să fie lângă colțul gurii buzele.



UTILIZARE

Dacă sunetele „p” și „t” sunt prea puternice în microfon, deplasați capsula microfonului puțin mai departe de gură (înapoi sau în jos).

• Dacă microfonul sună slab sau nu are putere, așezați capsula mai aproape de gură. • Găsiți cea mai bună poziție în timpul probei de sunet.

Ecran rezistent la vânt

În caz de vânt și pocnete (de exemplu, în aer liber), montați paravântul din spumă de cauciuc furnizat.

1) Așezați paravântul peste capsula microfonului.

2) Acoperiți și capătul liber al capsulei microfonului cu paravântul.

Inel de scurgere

Inelul special de scurgere montat pe capsula microfonului îngreunează pătrunderea transpirației și a machiajului în capsulă.

Acest lucru previne înfundarea orificiilor microfonului cu transpirație sau machiaj, evitând astfel atenuarea sunetului sau reducerea sensibilității microfonului. Prin urmare, nu îndepărtați niciodată inelul de protecție al microfonului.

În cazul în care este deteriorat sau pierdut, este disponibilă o piesă de schimb pentru microfonul cu cască C 555 L.



5 Curățare

Suprafețe

Parbriz intern al transmîțătorului portabil

• Curățați suprafețele cu o lavetă moale, umezită cu apă.

1) Deșurubați grila emițătorului manual în sens invers acelor de ceasornic.

2) Scoateți parbrizul (umplutura de cauciuc spumat) de pe grilă.

3) Spălați parbrizul cu înălbitor delicat.

4) După ce s-a uscat, puneți-l înapoi pe suport și înșurubați-l în sensul acelor de ceasornic.
a ceasului din transmîțătorul manual.



6 Corectarea erorilor

Eroare	Cauză posibilă:	Corecție:
Niciun sunet	Adaptorul de rețea nu este conectat la receptor sau la priza de rețea.	Conectați adaptorul de rețea la receptor și la rețea.
	Receptorul este deconectat.	Conectați receptorul folosind tasta ON/OFF.
	Receptorul nu este conectat nici la o consolă de mixaj, nici la un amplificator.	Conectați ieșirea receptorului la intrarea consolei de mixaj sau a amplificatorului.
	Regulatorul de VOLUM al receptorului este activat zero.	Deschideți regulatorul de VOLUM
	Nici microfonul, nici instrumentul nu sunt conectate la emițătorul de buzunar.	Conectați microfonul sau instrumentul la intrarea audio a emițătorului de buzunar.
	Emițătorul are o bandă de frecvență diferită de cea a receptorului sau frecvența setată este diferită.	Folosiți aceeași bandă de frecvență în emițător ca și în receptor sau setați aceeași frecvență.
	Comutatorul pornit/oprit al transmisițătorului este în poziția „OFF” sau „MUTE”.	Setați comutatorul pornit/oprit al transmisițătorului în poziția „ON”.
	Bateriile sunt introduse incorect în transmisițător.	Înlocuiți bateriile din compartiment respectând indicațiile de polaritate.
	Bateriile transmisițătorului sunt descărcate.	Introduceți baterii noi în transmisițător.
	Emițătorul este prea departe de receptor sau nivelul SQUELCH este setat prea ridicat.	Apropiati-vă de receptor sau reduceți nivelul de SQUELCH.
	Există obstacole între emițător și receptor.	Îndepărtați obstacolele.
	Nu există contact vizual între emițător și receptor.	Evitați pozițiile din care receptorul nu poate fi văzut.
Receptorul este prea aproape de obiecte metalice.	Îndepărtați orice obiecte care obstrucționează sau instalați receptorul mai departe.	
Zgomote, clicuri sau semnale nedorite	Poziția antenei.	Instalați receptorul în altă locație.
	Perturbări cauzate de alte dispozitive wireless, televizoare, radiouri, echipamente radio sau instalații sau aparate electrice defecte.	Deconectați orice aparate defecte sau cu probleme sau utilizați WMS420 cu o frecvență purtătoare diferită; verificați instalația electrică.
Distorsiuni	Regulatorul GAIN a fost setat la o valoare prea mare sau prea mică.	Rotiți controlul GAIN până când distorsiunile sunt eliminate.
	Perturbări cauzate de alte dispozitive wireless, televizoare, radiouri, echipamente radio sau instalații sau aparate electrice defecte.	Deconectați orice aparate defecte sau cu probleme sau utilizați WMS420 cu o frecvență purtătoare diferită; verificați instalația electrică.
	Poziția antenei.	Instalați receptorul într-o altă locație. Dacă există încă puncte de eroare, marcați și evitați punctele critice.



7 Caracteristici tehnice

	HT420	PT420	SR420
Frecvența purtătoarei	530.025 - 931.850 MHz* 30	530.025 - 931.850 MHz* 30	530.025 - 931.850 MHz*
Lățime de bandă de până la	MHz* FM	MHz* FM	30 MHz*
Modulare	70	40	FM
Lățime de bandă de transmisie audio	- 20.000 Hz	- 20.000 Hz	40 - 20.000 Hz
Factor de distorsiune la 1 kHz	Sfat. 0,8%	Sfat. 0,8%	Tip 0,8%
Raportul semnal-zgomot	Bacsis. 105	Bacsis. 105	Tip 105 dB(A)
Putere de emisie	dB(A) 10 mW, 20	dB(A) 10 mW, 50	-
Alimentare electrică	mW* 1x 1,5 V pila dimensiune AA	mW* 1x 1,5 V pila dimensiune AA	Bloc de alimentare 12 V / 500 mA (sau prin splitter de antenă)
Timp de serviciu	6 - 8 ore	6 - 8 ore	-
Umbrel del Squelch	-	-	-100 până la -70 dBm reglabil
Ieșire audio	-	-	Conector XLR sim. și jack asim. de 6,3 mm: Reglabil de la nivelul microfonului la nivelul liniei. Nivel de ieșire cu abatere nominală: 500 mV rms
Măsurii	235 x 50 x 50 mm	60 x 74 x 30 mm 60	200 x 150 x 45 mm***
Greutate netă	221 g	g	373 grame

*În funcție de banda de frecvență utilizată

În funcție de puterea RF utilizată

***Fără antene

Pentru benzile de frecvență concepute exclusiv pentru utilizare în CE:

Acest produs respectă standardele indicate în declarația de conformitate. Puteți descărca declarația de conformitate de pe www.akg.com sau o puteți solicita prin e-mail la adresa sales@akg.com.



Index

1 Siguranță și mediu	83
Siguranță	83
Mediu	83
2 Descriere	84
Introducere	84
Conținutul livrării	84
Accesorii opționale	84
Receptor SR420	85
Emitător portabil HT420	87
Emitător de buzunar PT420	88
3. Punerea în funcțiune	90
Poziționarea receptorului	90
Conectarea antenelor	90
Conectarea receptorului la o intrare simetrică	90
Conectarea receptorului la sursa de alimentare	90
Instalarea bateriilor în emițătorul portabil/de buzunar și testarea	91
Reglarea frecvenței receptorului	91
Reglarea frecvenței emițătorului portabil/portabil	91
Comunicarea cu emițătorul portabil	91
Comunicarea cu emițătorul portabil	91
Înainte de proba de sunet	92
4 Tehnica microfonului	93
Transmițător portabil HT420	93
Transmițător de buzunar PT420	94
5 Curățare	95
Suprafețe	95
Filtrul intern de vânt al emițătorului portabil	95
6 Rezolvarea problemelor	96
7 Date tehnice	97



1. Siguranță și mediu

Securitate

- Nu vărsați lichide pe aparat. • Nu așezați recipiente cu lichide pe aparat sau pe priza de alimentare. • Aparatul trebuie utilizat numai în locuri uscate. • Deschiderea, întreținerea și repararea aparatului pot fi efectuate numai de către personal calificat și autorizat. În interiorul cutiei nu există piese a căror întreținere, reparare sau înlocuire poate fi efectuată de către persoane nespecializate.
- Înainte de a utiliza aparatul, verificați dacă tensiunea de alimentare indicată pe adaptorul de alimentare furnizat corespunde cu tensiunea rețelei electrice de la locul de utilizare. • Utilizați aparatul exclusiv cu adaptorul de alimentare furnizat, cu o tensiune de ieșire de 12 V CC. Alte tipuri de curent și tensiuni pot provoca daune grave aparatului!
- Opriti imediat sistemul dacă obiecte solide sau lichide cad în aparat. În acest caz, deconectați imediat adaptorul de alimentare de la priză și solicitați verificarea aparatului de către departamentul nostru de asistență clienți.
- Când nu utilizați aparatul pentru o perioadă lungă de timp, deconectați adaptorul de alimentare de la priza de perete. Rețineți că atunci când opriti aparatul, acesta nu este complet deconectat de la rețeaua electrică dacă adaptorul de alimentare este încă conectat.
- Nu amplasați aparatul în apropierea surselor de căldură, cum ar fi calorifere, țevi de încălzire, amplificatoare etc. și nu îl expuneți la lumina directă a soarelui, la acumularea excesivă de praf și umezeală, la ploaie, vibrații sau șocuri.
- Pentru a evita deteriorarea sau interferențele, păstrați toate cablurile, în special cablurile de intrare pentru microfon, separate de cablurile de înaltă tensiune și de cablurile de rețea. Dacă cablurile sunt amplasate pe conducte sau canale de alimentare, asigurați-vă că plasați liniile de transmisie pe un canal separat.
- Curățați aparatul doar cu o lavetă umedă, dar nu lăsați-l să se ude. Mai întâi, deconectați adaptorul de la priză! Nu utilizați unelte de curățare ascuțite sau abrazive sau detergenți care conțin alcool sau solvenți, deoarece aceștia pot deteriora învelișul și piesele din plastic.
- Utilizați dispozitivul exclusiv pentru aplicațiile descrise în acest manual de instrucțiuni. AKG nu este responsabilă pentru datele rezultate din manipularea necorespunzătoare sau utilizarea greșită.

Mediu



- Adaptorul de alimentare consumă cantități mici de energie, chiar și atunci când aparatul este oprit. Pentru a economisi energie, deconectați adaptorul de alimentare dacă nu veți utiliza aparatul pentru o perioadă lungă de timp.
- Ambalajul este reciclabil. Aruncați-l într-un sistem de colectare conceput în acest scop. • Pentru a elimina dispozitivul, separați cutia, sistemul electronic și cablul și eliminați toate componentele în conformitate cu reglementările aplicabile privind eliminarea deșeurilor.

2 Descriere

Introducere

Vă mulțumim foarte mult că ați ales un produs AKG. Vă rugăm să citiți cu atenție manualul de utilizare înainte de a utiliza aparatul și să îl păstrați într-un loc sigur, pentru a-l putea consulta oricând. Vă dorim să vă distrați și să aveți succes!

Volumul ofertei

WMS420 este disponibil în 4 serii cu receptor SR420:

Set vocal	Set de prezentatori
1 transmițător manual HT420 1 adaptor de montare 1 baterie AA 1 Receptor SR420 1 Convertor CC/CC SMPS 2 antene UHF cu conector BNC 1 card de garanție 1 Tabel de frecvență 1. Documentație suplimentară („Supliment la manual”) 1. Documentație suplimentară (“Securitate”) 1 Ghid de pornire rapidă	1 transmițător de buzunar PT420 1 baterie AA 1 microfon lavalieră C417 L cu suport 1 filtru de vânt W407 1 Receptor SR420 1 Convertor CC/CC SMPS 2 antene UHF cu conector BNC 1 card de garanție 1 Tabel de frecvență 1. Documentație suplimentară („Supliment la manual”) 1. Documentație suplimentară (“Securitate”) 1 Ghid de pornire rapidă
Set instrumental	Set purtat pe cap
1 transmițător de buzunar PT420 1 baterie AA 1 capac MKG L 1 Receptor SR420 1 Convertor CC/CC SMPS 2 antene UHF cu conector BNC 1 card de garanție 1 Tabel de frecvență 1. Documentație suplimentară („Supliment la manual”) 1. Documentație suplimentară (“Securitate”) 1 Ghid de pornire rapidă	1 transmițător de buzunar PT420 1 baterie AA 1 microfon C555 L cu căști 1 Inel de protecție de schimb 1 filtru de vânt W444 1 Receptor SR420 1 Convertor CC/CC SMPS 2 antene UHF cu conector BNC 1 card de garanție 1 Tabel de frecvență 1. Documentație suplimentară („Supliment la manual”) 1. Documentație suplimentară (“Securitate”) 1 Ghid de pornire rapidă

Verificați dacă ambalajul conține toate componentele aparținând sistemului. Dacă lipsește vreo componentă, contactați furnizorul AKG.

Accesorii opționale

Sistem de antene

- SRA2 W - antenă direcțională pasivă • SRA2 alb-negru - antenă direcțională activă •
- RA4000 W - antenă omnidirecțională pasivă • RA4000 alb-negru - antenă omnidirecțională activă
- PS4000 W - splitter de antenă activ • AB4000 - amplificator de antenă • MK PS - cablu de antenă, 65 cm • MKA5 - cablu de antenă, 5 m • MKA20 - cablu de antenă, 20 m
- 0110E01890 - cabluri de antenă pentru montare frontală

Încărcător •

CU400 - Încărcător pentru PT420 și HT420. Oprțiți emițătorul înainte de încărcare.



UTILIZARE



Receptor SR420

SR420 este un receptor staționar pentru toate emițătoarele din sistemul WMS420.

SR420 funcționează într-o lățime de bandă de până la 30 MHz, în intervalul de frecvențe de transport UHF de la 530,025 MHz la 931,850 MHz și poate fi comutat pe până la 8 frecvențe de transport diferite.

Panou frontal



Figura 1: Dispozitive de control pe panoul frontal al receptorului SR420.

1. PORNIT/OPRIT: Buton Pornit/Oprit.

2. VOLUM: Acest buton rotativ vă permite să reduceți treptat nivelul de ieșire audio.

3 RF OK: Acest LED se aprinde când se primește un semnal. Dacă nu se primește niciun semnal sau dacă este activ squelch-ul automat, LED-ul RF OK se stinge și ieșirea audio este dezactivată.

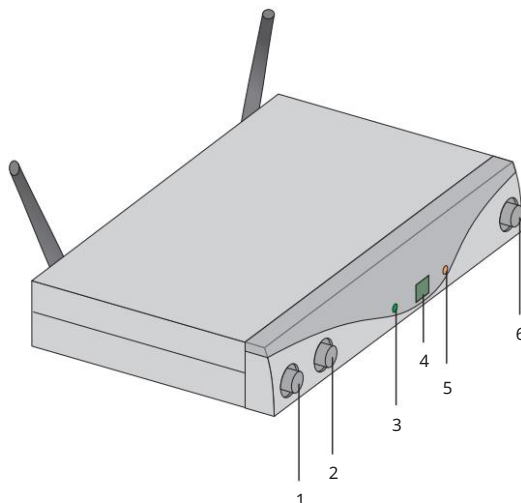
4. Afișaj: Afișează canalul de recepție selectat.

5 CLIP: Acest LED se aprinde când nivelul audio este prea ridicat.

6 CANALE: Cu acest buton puteți seta receptorul la una dintre cele 8 frecvențe purtătoare diferite din banda receptorului.

Spate



Figura 2: Dispozitive de control de pe spatele receptorului SR420

- 1 ANTENĂ A/B: Conectori BNC pentru conectarea celor două antene UHF furnizate sau a altor antene opționale.
2. Etichetă pentru frecvența de transport: O etichetă adezivă cu denumirea benzii de frecvență de transport este aplicată pe spatele receptorului. Pentru informații despre frecvențele reglabile, consultați prezentarea generală a frecvențelor atașată.
3. SQUELCH: Supresorul de zgomot („Squelch”) dezactivează receptorul în cazul unui semnal de recepție foarte slab, astfel încât zgomotele parazitare asociate sau zgomotul intern al receptorului să nu fie auzite dacă emițătorul este oprit. Setați controlul SQUELCH la minim înainte de a porni receptorul pentru prima dată.
4. IEȘIRE AUDIO/BALANSAT: Ieșire audio simetrică pe mufa XLR cu 3 pini: Această ieșire poate fi conectată, de exemplu, la o intrare de microfon a unei console de mixaj.
5. IEȘIRE AUDIO/NEBALANSAT: Ieșire audio asimetrică cu jack mono de 6,3 mm. De exemplu, puteți conecta aici un amplificator de chitară.
6. Dispozitiv de reducere a tracțiunii pentru cablul de alimentare al prizei furnizate.
- 7 DC IN: Mufă de alimentare pentru conectarea sursei de alimentare la priza de perete.

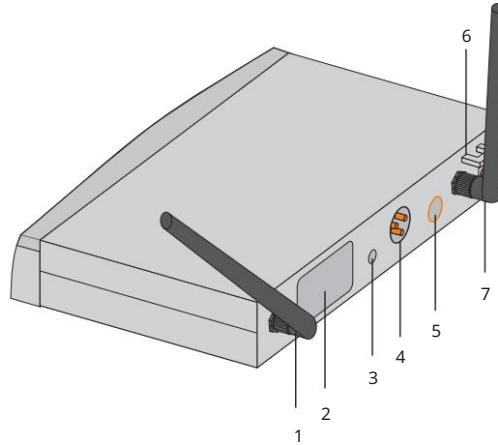

UTILIZARE

SR420 poate fi alimentat printr-o sursă de alimentare externă sau un splitter de antenă PS4000 W, folosind cablul de antenă. Splitterul furnizează energie tuturor receptoarelor SR420 conectate.



Transmițător portabil HT420

Transmițătorul portabil HT420 funcționează cu o lățime de bandă de comutare de până la 30 MHz, într-un interval de frecvențe purtătoare UHF de la 530,025 MHz la 931,850 MHz și poate fi comutat pe până la 8 frecvențe purtătoare diferite. Transmițătorul este echipat cu o antenă integrată în carcasă.

Capsula transmițătorului este capsula dinamică patentată AKG D5, cu un model direcțional supercardioid. Se caracterizează printr-o sensibilitate redusă la zgomotul mâinii, o bună anulare a feedback-ului și o calitate excelentă a transmisiei și are un filtru integrat de vânt și zgomot pentru a anula zgomotul produs de rafale și de vânt.

Elemente de control

1. Afișaj: Indică canalul de transmisie selectat.

2 CANALE: Această tastă vă permite să reglați emițătorul la una dintre cele 8 frecvențe de transport diferite din intervalul de frecvență de transport al emițătorului.

3. GAIN: Cu acest comutator glisant puteți regla sensibilitatea de intrare audio a transmițătorului pe două niveluri: „HI” = sensibilitate de intrare ridicată, „LOW” = sensibilitate de intrare scăzută.



Figura 3: Dispozitive de control ale transmițătorului HT420



UTILIZARE

Tasta CHANNEL și cursorul GAIN sunt situate sub un capac de cauciuc. Rabatați-l în jos pentru a utiliza funcțiile.

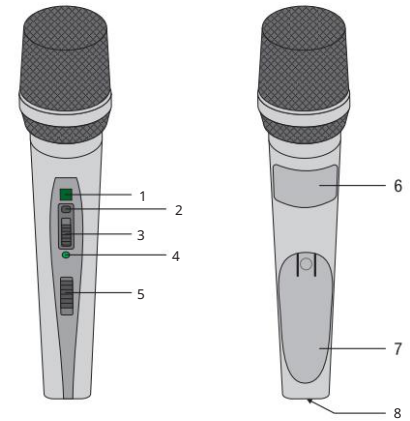
4 LED-uri de control: Acest LED indică disponibilitatea emițătorului.

LED-ul se aprinde verde: Bateria este în stare bună.

LED-ul se aprinde în roșu: Din momentul în care LED-ul se aprinde în roșu, bateria mai are suficientă capacitate pentru maximum o oră de funcționare.

Recomandăm înlocuirea bateriei cu una nouă cât mai curând posibil.

5. Comutator pornit/oprit: Acest comutator glisant are trei poziții:

PORNIT: Alimentarea cu energie a transmițătorului este activată.

MUTE: Semnalul audio al microfonului este oprit, dar sursa de alimentare și frecvența de transport HF rămân activate.

OPRIT: Alimentarea cu energie a transmițătorului este dezactivată.



UTILIZARE

Dacă folosiți o baterie, culoarea LED-ului se schimbă în roșu cu aproximativ 15 minute înainte ca bateria să se descarce!

6. Etichetă cu frecvența de transport: O etichetă adezivă care indică banda de frecvență de transport este aplicată deasupra compartimentului bateriei. Pentru informații despre frecvențele reglabile, consultați prezentarea generală a frecvențelor atașată.

7 Capacul compartimentului bateriilor: Consultați Instalarea bateriilor în emițătorul portabil/de buzunar și testarea (pagina 91)

8 Contacte de încărcare: Contactele de încărcare dispuse vertical vă permit să încărcați o baterie folosind încărcătorul opțional CU400 fără a fi nevoie să scoateți bateria din compartimentul bateriei.



UTILIZARE

Opriti transmițătorul înainte de a-l încărca.

Transmițător de buzunar PT420

Transmițătorul de buzunar PT420 poate fi utilizat atât cu microfoane dinamice, cât și cu microfoane cu condensator, care funcționează cu o sursă de alimentare de aproximativ 4 volți.

În mod similar, puteți conecta o chitară electrică, un bas electric sau un keytar.

PT420 funcționează cu o lățime de bandă de comutare de până la 30 MHz, într-un interval de frecvențe purtătoare UHF de la 530,025 MHz la 931,850 MHz și poate fi comutat pe până la 8 frecvențe purtătoare diferite.

Elemente de control

1. Comutator pornit/oprit: Acest comutator glisant are trei poziții: PORNIT: Transmițătorul

este alimentat cu energie.

MUTE: Semnalul audio de la microfon sau instrument este oprit, dar sursa de alimentare și frecvența de transport HF rămân activate.

OPRIT: Alimentarea cu energie a emitentului.

2. Mufă de intrare audio: mufă mini XLR cu 3 pini cu contacte pentru microfon și nivel de linie. Prin configurarea mufei cablului de microfon AKG recomandat sau a cablului de chitară MKG L, contactele sunt stabilite corect.

3. Antenă: Antenă flexibilă cu montare fixă.

4. Afișaj: Indică canalul de transmisie selectat.

5 LED-uri de control: Acest LED indică disponibilitatea emitentului.

LED-ul se aprinde verde: Bateria este în stare bună.

LED-ul se aprinde în roșu: Din momentul în care LED-ul se aprinde în roșu, bateria mai are suficientă capacitate pentru maximum o oră de funcționare.

Recomandăm înlocuirea bateriei cu una nouă cât mai curând posibil.



Figura 4: Dispozitive de control ale transmițătorului PT420



UTILIZARE

Dacă folosiți o baterie, culoarea LED-ului se schimbă în roșu cu aproximativ 15 minute înainte ca bateria să se descarce!

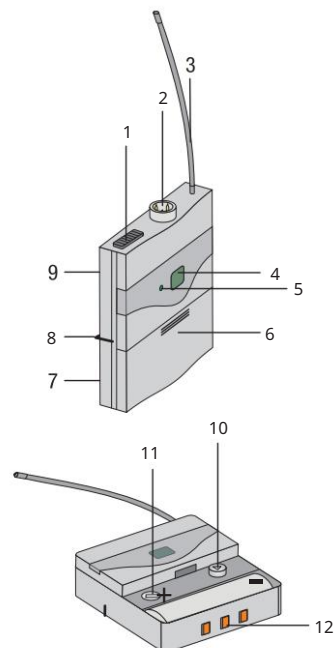
6. Capac compartiment bateriei cu șurubelniță integrată.

7. Afișaj: Prin intermediul afișajului, este posibil să verificați în orice moment dacă în compartimentul bateriei se află o baterie sau un acumulator.

8. Clemă de curea: Pentru atașarea transmițătorului de buzunar la curea.

9. Etichetă pentru frecvența de transport: Pe spatele emitentului este aplicată o etichetă adezivă cu denumirea benzii de frecvență de transport. Pentru informații despre frecvențele reglabile, consultați prezentarea generală a frecvențelor atașată.

10 CANALE: Această tastă vă permite să reglați emitentul la una dintre cele 8 frecvențe de transport diferite din intervalul de frecvență de transport al emitentului.

11 GAIN: Cu acest control puteți ajusta sensibilitatea semnalului audio de intrare de la microfon sau instrumentul asociat.

12 contacte de încărcare: Contactele de încărcare dispuse vertical vă permit să încărcați o baterie folosind încărcătorul opțional CU400 fără a fi nevoie să scoateți bateria din compartimentul bateriei.



UTILIZARE

Opriti transmițătorul înainte de a-l încărca.



Microfon, cablu de chitară.

Următoarele microfoane AKG pot fi conectate cu ușurință la mufa de intrare audio a PT420:

• CK77 WR, CK99 L, C417 L, C520 L, C555 L, C544 L, HC577 L •
C516 ML, C518 ML, C519 ML, C411 L • Cu

cablul de chitară AKG MKG L, este posibil să conectați o chitară electrică, un bas electric sau un keytar.

Cablul de chitară MKG L este disponibil în setul Instrumental și, de asemenea, ca accesoriu opțional.



3. Punere în funcțiune



- Înainte de a pune WMS420 în funcțiune, acordați emițătorul și receptorul la aceeași frecvență. Dacă emițătorul și receptorul sunt acordate pe frecvențe diferite, transmisia radio nu va fi posibilă! • Dacă ambele mufe de ieșire (BALANCED și UNBALANCED) sunt utilizate simultan, pot apărea pierderi de nivel și creșterea zgomotului.

Poziție sau receptor

- Poziționați receptorul într-o locație izolată. • Reflexiile semnalului transmis de pe obiecte metalice, pereți, tavane etc. sau efectele de umbră acustică cauzate de obiecte pot slăbi sau stinge semnalul direct de la emițător.

Prin urmare, poziționați receptorul după cum urmează:

- 1) Poziționați întotdeauna receptorul în apropierea zonei de acțiune (scenă), menținând o distanță minimă de 3 m între emițător și receptor, distanța ideală fiind de 5 m.
- 2) Condiția prealabilă pentru o recepție ideală este o conexiune în linie dreaptă între emițător și receptor.
- 3) Poziționați receptorul la o distanță mai mare de 1,5 metri de obiecte metalice mari, pereți, structuri de scenă, tavane etc.

Conectați antenele

Antenele $\lambda/4$ incluse în pachet pot fi montate cu ușurință și sunt potrivite pentru toate aplicațiile în care există contact vizual direct între antena emițătorului și cea a receptorului, necesitând o instalare wireless gata de utilizare, cu lucrări minime de asamblare.

Antene separate

Folosiți antene separate atunci când nu există condiții de recepție adecvate la locația receptorului.

- Conectați antenele separate folosind conectorii BNC de pe spatele receptorului. • Folosiți cabluri RG58 sau RG213 în acest scop.
- Pe site-ul nostru www.akg.com veți găsi mai multe informații despre antene, accesorii și ajutor pentru planificarea frecvențelor.

Cabluri de antenă pentru montare frontală

Folosind cablul BNC pentru montare frontală (cod componentă AKG 0110E01890), puteți conecta antenele $\lambda/4$ la panoul frontal.

Conectarea receptorului la o intrare simetrică

- 1) Folosind un cablu XLR, conectați mufa BALANCED din spatele receptorului la intrarea simetrică de microfon dorită (mufa XLR) de pe consola de mixaj sau amplificator.
- 2) Rotiți controlul de VOLUM al receptorului complet spre stânga (nivelul de microfon).

Conectați receptorul la sursa de alimentare.

- 1) Verificați dacă tensiunea rețelei indicată pe adaptorul de alimentare furnizat corespunde cu tensiunea rețelei de la locul de utilizare. Utilizarea unui adaptor de alimentare cu o tensiune diferită poate provoca daune ireparabile aparatului.
- 2) Conectați cablul de alimentare al adaptorului de alimentare furnizat la mufa DC IN a receptor.
- 3) Conectați adaptorul de alimentare la o priză electrică.
- 4) Porniți receptorul apăsând butonul ON/OFF.



Instalați bateriile în emițătorul portabil/de buzunar și testați.

- 1) Apăsăți în jos clapeta de pe capacul compartimentului bateriei.
- 2) Îndepărtați capacul compartimentului bateriilor de pe transmițător în direcția săgeții.
- 3) Introduceți bateria furnizată în compartimentul său, respectând polaritatea corectă.

de la baterie.

Dacă bateria este introdusă incorect, transmițătorul nu va primi energie.

- 4) Porniți emițătorul plasând butonul Pornit/Oprit în poziția „ON”.

Dacă bateria este în stare bună, LED-ul de control va începe să se aprindă verde.

Dacă LED-ul de control începe să se aprindă în roșu, bateria mai are aproximativ 1 oră de încărcare înainte de a se descărca. Înlocuiți bateria cu una nouă cât mai curând posibil.

Dacă LED-ul de control nu se aprinde, înseamnă că bateria este descărcată. Înlocuiți-o cu una nouă.



UTILIZARE

Dacă folosiți o baterie, culoarea LED-ului se schimbă în roșu cu aproximativ 15 minute înainte ca bateria să se descarce!

- 5) Închideți compartimentul bateriilor glisând capacul inferior în sus până când zăvor pentru cuplare.

Reglați frecvența receptorului

Reglați emițătorul și receptorul la aceeași frecvență:

- 1) Apăsând CHANNEL, selectați numărul canalului dorit. De fiecare dată când apăsați butonul, numărul canalului crește cu unu.
- 2) Canalul selectat este afișat pe ecran și devine activ imediat.

Reglați frecvența emițătorului portabil/de mână.

- 1) Porniți dispozitivul sau, cu dispozitivul deja pornit, apăsați butonul CANAL. Canalul selectat (de exemplu, 1) va începe să clipească pe afișaj timp de 3 secunde, apoi indicația se va stabiliza din nou și canalul selectat va fi activat.
- 2) În cele 3 secunde, reglați canalul la numărul dorit apăsând butonul CANAL. De fiecare dată când apăsați butonul, numărul trece la canalul următor.
- 3) Odată ce canalul dorit este atins, afișajul va continua să clipească timp de aproximativ 3 secunde și Activați canalul nou definit.

Porniți transmițătorul portabil.

- 1) Setări regulatorul SQUELCH al receptorului la minim și porniți receptorul.
- 2) Porniți emițătorul portabil plasând butonul Pornit/Oprit în poziția „ON”.
- 3) Porniți sistemul audio sau amplificatorul.
- 4) Reglați emițătorul și receptorul pe aceeași frecvență.
- 5) Vorbiți sau cântați în microfon și observați LED-urile de pe receptor:
 - Dacă LED-ul CLIP nu se aprinde, înseamnă că sensibilitatea de intrare a transmițătorului este prea scăzută. Prea scăzut. Setări butonul GAIN pe „HIGH”.
 - Dacă LED-ul CLIP se aprinde frecvent sau rămâne aprins, înseamnă că sensibilitatea de intrare a transmițătorului este prea mare. Setări butonul GAIN pe „LOW”.

- 6) Reglați volumul sistemului audio sau al amplificatorului conform instrucțiunilor din manualul de instrucțiuni respectiv sau după cum vă este indicat.

Porniți transmițătorul portabil.

Transmițătorul portabil PT420 a fost conceput pentru a fi utilizat cu microfoane AKG.

Dacă doriți să conectați microfoane de la alți producători la PT420, rețineți că este posibil să fie nevoie să înlocuiți mufa microfonului cu o mufă mini-XLR cu 3 pini.

Disponerea contactelor mufei de intrare audio:

Contact 1: Ecranare

Contact 2: Sunetul este în fază pozitivă (+)

Contactul 3: Tensiune de alimentare

O sursă de alimentare pozitivă de 4V pentru un microfon cu condensator este disponibilă la contactul 3.



ATENT

Nu este posibil să se garanteze funcționarea perfectă a transmițătorului portabil PT420 cu alte mărci. Orice daună rezultată din utilizarea cu alte mărci nu va fi acoperită de garanție.

Conectați microfonul

- 1) Scoateți capacul compartimentului bateriei.
- 2) Conectați mufa mini-XLR a cablului microfonului la o mufă de intrare audio a transmițătorului de buzunar.
- 3) Porniți emițătorul de buzunar și setați comutatorul pornit/oprit în poziția „ON”.



Figura 5: Reglarea regulatorului GAIN

- 4) Setați regulatorul SQUELCH de pe receptor la minim și porniți receptorul.
- 5) Reglați frecvența emițătorului și a receptorului la aceeași frecvență.
- 6) Vorbește sau cântă în microfon.
- 7) Reglați regulatorul GAIN folosind șurubelnița integrată în capacul compartimentului bateriei, astfel încât LED-ul CLIP de pe receptor să se aprindă scurt și ocazional.
- 8) Puneți la loc capacul compartimentului bateriilor de pe transmițător.

Pornirea instrumentului :

- 1) Îndepărtați capacul compartimentului bateriilor.
- 2) Conectați mufa jack a cablului de chitară MKG L la mufa de ieșire a instrumentului și conectați mufa mini XLR a cablului de chitară la mufa de intrare audio a transmițătorului de buzunar.
- 3) Porniți emițătorul de buzunar plasând butonul Pornit/Oprit în poziția „ON”.
- 4) Setați regulatorul SQUELCH al receptorului la minim și porniți receptorul.
- 5) Cântă la instrument.
- 6) Folosind șurubelnița integrată în capacul compartimentului bateriei, reglați regulatorul GAIN astfel încât LED-ul CLIP de pe receptor să se aprindă ocazional pentru scurte momente.
- 7) Puneți la loc capacul compartimentului bateriilor de pe transmițător.

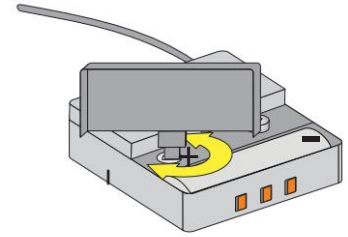
Înainte de proba de sunet

- 1) Mergeți în jurul zonei în care va fi utilizat emițătorul. Verificați locațiile în care intensitatea câmpului este redusă, ceea ce poate cauza perturbări ale receptorului („căderi de semnal”). Căderile de semnal pot fi rezolvate prin re poziționarea receptorului într-o altă locație. Dacă acestea nu funcționează, evitați acele locații critice.
- 2) Când LED-ul RF OK al receptorului se stinge, înseamnă că nu se primește niciun semnal sau că squelch-ul este activ. Porniți emițătorul și apropiați-vă de receptor sau reglați nivelul Squelch-ului astfel încât LED-ul RF OK să se aprindă verde.
- 3) Dacă apare interferență, reglați nivelul squelch-ului astfel încât zgomotul... mai bine.



UTILIZARE

Nu reglați niciodată Squelch-ul la un nivel mai mare decât este necesar. Cu cât nivelul Squelch-ului este mai mare, cu atât sensibilitatea receptorului este mai mică și, prin urmare, distanța dintre emițător și receptor.



4. Tehnica microfonului

Transmițător portabil HT420

Un microfon vocal oferă mai multe opțiuni pentru modelarea tonului vocii ca și cum ar fi reprodus de un sistem audio.

Vă rugăm să urmați aceste instrucțiuni pentru a utiliza în mod optim transmițătorul portabil HT420.

Distanța microfonului și efectul de proximitate

Practic, vocea este reprodusă într-un mod mai solid și mai lin cu cât distanța dintre buze și microfon este mai mică, în timp ce la o distanță mai mare de microfon vocea adoptă un ton mai rezonant și mai distant, deoarece acustica încăperii devine mai proeminentă.

Prin urmare, vă puteți face vocea să sune mai agresivă, neutră sau senzuală modificând distanța față de microfon.

Efectul de proximitate se produce în imediata vecinătate a sursei sonore (mai puțin de 5 cm) și provoacă o accentuare puternică a basului. Vocea capătă un ton voluminos, intim și profund.

Unghiul de incidență al sunetului

Cântă în microfon, poziționându-te într-o parte sau deasupra capului microfonului. În acest fel, obții un ton echilibrat și natural.

Cântatul direct în microfon nu numai că va transmite zgomote de vânt, dar va accentua și plozivele (p, t) și sibilantele (s, x, ch) într-un mod nenatural.

Feedback

Feedback-ul apare atunci când o parte din sunetul emis de difuzoare este captată și amplificată de microfon, apoi trimisă înapoi către difuzoare. Peste un anumit volum (pragul de feedback), acest semnal este transmis în buclă, sistemul emite urlete și fluierături și poate fi controlat din nou doar prin reducerea volumului folosind controlul respectiv.

Pentru a evita acest risc, microfonul de pe transmițătorul portabil HT420 are un model direcțional cardioïd.

Asta înseamnă că este mai sensibil la sunetul transmis din față (vocea), în timp ce răspunde cu greu la sunetele transmise din lateral sau din spate (de exemplu, de către difuzoarele de monitor de scenă).

Pentru a obține un câștig maxim înainte de feedback, poziționați difuzoarele sistemului audio în fața microfoanelor (la marginea frontală a scenei).

Dacă folosiți difuzoare de monitor de scenă, nu îndreptați niciodată microfonul direct spre monitoare sau spre difuzoarele sistemului audio.

Feedback-ul poate apărea și din cauza fenomenelor de rezonanță (rezultate din acustica încăperii), în special la frecvențe joase, rezultând astfel indirect din efectul de proximitate. În acest caz, simpla creștere a distanței față de microfon este adesea suficientă pentru a elimina feedback-ul.

Refren 1) Nu permiteți mai mult de două persoane să cânte în același microfon.

2) Rețineți că unghiul de incidență al sunetului nu poate depăși 35°.

Microfonul este foarte insensibil la sunetul provenit din lateral. Dacă doi vocaliști ar cânta în microfon la un unghi mai mare de 35°, nivelul canalului microfonului ar trebui crescut atât de mult încât riscul de feedback ar fi foarte mare.



Transmițător de buzunar PT420

Microfon lavalieră C417 L

Atașați microfonul la clema cu arc furnizată sau la pinul opțional H41/1.

1) Atașați microfonul la haine, cât mai aproape de gura vorbitorului.



UTILIZARE

Riscul de feedback este mai mic cu cât microfonul este mai aproape de gură!

2) Asigurați-vă că microfonul este aliniat cu gura.

Microfon cu cască C555 L

1) Plasați microfonul .

2) Îndoțiți gâtul de lebădă astfel încât microfonul să fie poziționat în lateral și în fața colțului gurii.



UTILIZARE

- Dacă microfonul produce sunete de tip „poc” (sunetele „p” și „t” sunt emise la o intensitate nenaturală), deplasați capsula microfonului puțin mai departe de gură (înapoi sau în jos).
- Dacă sunetul microfonului este „slab” sau nu are presiune, mutați capsula mai aproape de gură. • Găsiți poziția ideală în timpul verificării sunetului.

Filtru de vânt

Dacă se produc zgomote puternice de vânt sau de explozii (de exemplu, în aer liber), atașați la microfon paravântul din burete furnizat.

1) Introduceți filtrul de vânt în capsula microfonului.

2) Trageți filtrul de vânt peste marginea exterioară a capsulei microfonului.

Barieră de umiditate

O barieră specială de umiditate din capsula microfonului îngreunează pătrunderea transpirației și a machiajului în zona capsulei.

Această barieră previne blocarea sunetului de intrare al microfonului de către transpirație sau machiaj, ceea ce ar putea cauza un sunet înăbușit și ar putea reduce sensibilitatea microfonului. Prin urmare, nu îndepărtați niciodată bariera de umiditate a microfonului!

Microfonul cu cască C555 L este livrat cu o barieră de umiditate de schimb, în cazul în care primul este pierdut sau deteriorat.



5 Curățare

Suprafețe

Filtru intern de vânt pentru emițătorul portabil.

• Curățați suprafețele cu o lavetă moale umezită cu apă.

- 1) Deșurubați capacul din plasă de la emițătorul portabil rotindu-l în sens invers acelor de ceasornic.
- 2) Scoateți parbrizul (piesa de burete) din capacul de plasă.
- 3) Spălați parbrizul cu apă și săpun foarte diluat.
- 4) După ce parbrizul s-a uscat, așezați-l înapoi pe capacul de plasă și înșurubați capacul de plasă pe emițătorul portabil, rotind-o în sensul acelor de ceasornic.



6 Rezolvarea problemelor

Problemă	Cauză posibilă:	Rezoluție :
Absența sunetului	Adaptorul de rețea nu este conectat la receptor sau la priză.	Conectați adaptorul de alimentare la receptor și la rețeaua electrică.
	Receptorul este oprit.	Porniți receptorul folosind butonul ON/OFF.
	Receptorul nu este conectat la consola de mixaj sau la amplificator.	Conectați ieșirea receptorului la intrarea consolei de mixaj sau a amplificatorului.
	Controlul de VOLUM al receptorului este în poziția zero.	Măriți volumul rotind butonul VOLUME. Conectați microfonul
	Microfonul sau instrumentul nu este conectat la emițătorul de buzunar.	sau instrumentul la mufa de intrare audio a transmițătorului de buzunar.
	Emițătorul are o bandă de frecvență diferită de cea a receptorului sau a fost setată o frecvență diferită.	Folosiți aceeași bandă de frecvență pentru emițător și receptor sau accordați la aceeași frecvență.
	Butonul Pornit/Oprit al transmițătorului este în poziția „OPRIT” sau „MUT”.	Setați comutatorul Pornit/Oprit al transmițătorului în poziția „ON”.
	Bateria este plasată incorect în transmițător.	Înlocuiți bateria respectând marcasele de polaritate de pe compartiment (+/-).
	Bateria transmițătorului este descărcată.	Introduceți o baterie nouă în transmițător.
	Emițătorul este prea departe de receptor sau nivelul de squelch este setat prea ridicat.	Mutați-vă mai aproape de receptor sau reduceți nivelul SQUELCH-ului.
	Obstacole între emițător și receptor. Îndepărtați obstacolele.	
Lipsa unei conexiuni directe între dispozitiv și receptor. emițător și receptor.	Evitați locațiile în care receptorul nu este vizibil.	
Receptorul este foarte aproape de obiecte metalice.	Îndepărtați orice obiecte care cauzează interferențe sau mutați receptorul departe de receptor.	
Zgomote, trosnituri, semnale nedorite	Poziția antenei.	Plasați receptorul într-un alt loc.
	Interferențe cauzate de sisteme wireless, televizoare, radiouri, echipamente de la distanță sau electrocasnice sau instalații electrocasnice defecte.	Opriti aparatele defecte sau stricate sau utilizați WMS420 cu o frecvență purtătoare diferită; verificați instalațiile electrice.
Distorsiuni	Regulatorul de AMPLIFICARE este setat prea sus sau prea jos.	Măriți sau micșorați nivelul regulatorului. Câștig până când distorsiunile dispar.
	Interferențe cauzate de sistemele wireless: Opriti aparatele defecte sau defecte, cum ar fi televizoarele, radiourile, echipamentele de la distanță sau utilizați WMS420 împreună cu alte aparate sau instalații defecte.	Frecvență purtătoare; verificați instalațiile electrice.
	Poziția antenei.	Mutați receptorul într-o altă locație. Dacă întreruperile persistă, marcați și evitați zonele critice.



7 Date tehnice

	HT420	PT420	SR420
Frecvența de transport	530.025-931.850 MHz*	530.025-931.850 MHz*	530.025-931.850 MHz*
Lățime de bandă de până la	30 MHz*	30 MHz*	30 MHz*
Modulare	FM	FM	FM
Lățime de bandă de transmisie audio	70-20 000 Hz	40-20 000 Hz	40-20 000 Hz
Distorsiune armonică la 1 kHz	Tip. 0,8%	Tip. 0,8%	vârf. 0,8%
Raportul semnal-zgomot	Tip. 105 dB(A)	Tip. 105 dB(A)	vârf. 105 dB(A)
Putere de emisie	10 mW, 20 mW* 1	10 mW, 50 mW* 1	-
Alimentare cu tensiune	x baterie AA de 1,5 V	x baterie AA de 1,5 V	Alimentare electrică 12 V / 500 mA (sau prin splitter de antena)
Timp de funcționare	6 - 8 ore	6 - 8 ore	-
Limită de suprimare a zgomotului	-	-	-100 până la -70 dBm reglabil
Ieșire audio	-	-	Mufă XLR de 6,3 mm, reglabilă de la nivelul microfonului la nivelul liniei. Nivel de ieșire la intervalul nominal: 500 mV rms. 200 x
Dimensiuni	235 x 50 x 50 mm 221	60 x 74 x 30 mm 60	150 x 45 mm**
Greutate netă	g	g	373 grame

*În funcție de banda de frecvență utilizată

Depinde de puterea RF utilizată

***Fără antene

Pentru benzile de frecvență concepute exclusiv pentru utilizare în CE:

Acest produs respectă standardele menționate în declarația de conformitate, pe care o puteți solicita de pe site-ul nostru <http://www.akg.com> sau trimițându-ne un e-mail la adresa sales@akg.com.



8 Note - Note - Notă - Note - Note



9 Note - Note - Notă - Note - Note



Microfoane · Căști · Microfoane fără fir · Căști fără fir · Seturi de căști · Componente acustice
Microfoane · Căști · Microfoane fără fir · Căști fără fir · Căști cu microfon · Componente electroacustice
Microfoane · Căști HiFi · Microfoane fără fir · Căști fără fir · Căști cu microfon · Componente acustice
Microfoane · Căști HiFi · Microfoane fără fir · Căști fără fir · Microfoane tip cască · Componente acustice
Microfoane · Căști · Microfoane fără fir · Căști fără fir · Căști cu microfon · Componente acustice
Microfoane · Căști · Microfoane fără fir · Căști fără fir · Microfoane tip cască · Componente acustice
AKG Acoustics GmbH

LAXENBURGER STRASSE 254, A-1230 VIENA/AUSTRIA, TELEFON: +43 1 86654 0
E-MAIL: SALES@AKG.COM

Pentru alte produse și distribuitori din întreaga lume, vizitați www.akg.com



Modificările tehnice pot fi modificate. Specificațiile pot fi modificate fără notificare prealabilă. Aceste caracteristici sunt susceptibile de modificări. Ne rezervăm dreptul de a efectua modificări tehnice. Ne rezervăm dreptul de a introduce modificări tehnice. Specificațiile pot fi modificate fără notificare prealabilă.

14.01.2005042768