



Percepție wireless

INSTRUCȚIUNI DE UTILIZARE.....2

Vă rugăm să citiți înainte de a utiliza dispozitivul!

INSTRUCȚIUNI DE UTILIZARE 18 Vă rugăm să citiți manualul înainte de a utiliza echipamentul!

INSTRUCȚIUNI DE UTILIZARE 34 Vă rugăm să citiți aceste instrucțiuni înainte de a utiliza sistemul!

INSTRUCȚIUNI DE UTILIZARE..... 50 Citiți manualul înainte de a utiliza aparatul!

INSTRUCȚIUNI DE UTILIZARE 66 Vă rugăm să citiți manualul înainte de a utiliza echipamentul!

INSTRUCȚIUNI DE UTILIZARE 82

Vă rugăm să citiți acest manual înainte de a utiliza echipamentul!



Cuprins

1 Siguranță și mediu	3
Siguranță	3
Mediu	3
2 Descriere	4
Introducere	4
Conținutul livrării	4
Accesorii opționale	4
Receptor SR 45	5
Panou frontal	5
Panou spate	6
Transmițător portabil HT 45	7
Comenzi	7
Transmițător Bodypack PT 45	8
Comenzi	8
Microfoane, cabluri chitară	9
3 Punere în funcțiune	10
Poziționarea receptorului	10
Conectarea receptorului la o intrare echilibrată	10
Conectarea receptorului la rețeaua electrică	10
Introducerea și testarea bateriilor în emițătorul portabil/bodypack	10
Setarea frecvenței	10
11 Punerea în funcțiune a emițătorului portabil	11
11 Punerea în funcțiune a emițătorului bodypack	11
Conectarea microfonului	11
Conectarea instrumentului	12
Înainte de soundcheck	12
4 Tehnologia microfonului	13
Transmițător portabil HT 45	13
Distanța de întâlnire și efectul de proximitate	13
Unghiul de incidență a sunetului	13
Feedback	13
Chorus de acompaniament	13
Transmițător Bodypack PT 45	14
Microfon Lavalier CK 55 L	14
Microfon cu cască C 544 L	14
Montarea microfonului	14
Ecran de vânt	14
Inel de picurare	14
5 Curățare	15
Suprafețe	15
Parbriz interior al transmițătorului manual	15
6 Depanare	16
7 Date tehnice	17



1 Siguranță și mediu

Securitate

- Nu turnați lichide pe dispozitiv. • Dispozitivul poate fi utilizat numai în încăperi uscate. • Dispozitivul poate fi deschis, întreținut și reparat numai de către personal autorizat. În interiorul carcasei nu există piese care pot fi întreținute, reparate sau înlocuite de către o persoană nespecializată. • Înainte de a utiliza dispozitivul, verificați dacă tensiunea de funcționare specificată pe adaptorul de alimentare furnizat corespunde cu tensiunea rețelei electrice de la locul de instalare.
- Folosiți dispozitivul exclusiv cu adaptorul de alimentare furnizat, cu o tensiune de ieșire de 12 V CC. Alte tipuri de curent și tensiuni ar putea deteriora grav dispozitivul!
- Opriti imediat utilizarea unității dacă în interiorul acesteia pătrunde un obiect solid sau un lichid. În acest caz, deconectați imediat adaptorul de alimentare și solicitați verificarea unității la departamentul nostru de asistență clienți. • Deconectați adaptorul de alimentare atunci când unitatea nu va fi utilizată pentru o perioadă lungă de timp. Rețineți că, dacă adaptorul de alimentare este conectat la priză, unitatea nu va fi complet deconectată de la rețeaua electrică atunci când o opriti. • Nu așezați unitatea în apropierea surselor de căldură, cum ar fi radiatoare, țevi de încălzire, amplificatoare etc. și nu o expuneți la lumina directă a soarelui, praf și umiditate excesive, ploaie, vibrații sau impacturi.
- Pentru a evita interferențele, amplasați toate cablurile, în special cele pentru intrările de microfon, separat de liniile de alimentare și de cablurile de rețea. Când amplasați cabluri în canale sau jgheaburi pentru cabluri, asigurați-vă că și cablurile de transmisie sunt amplasate într-o conductă separată. • Curățați dispozitivul doar cu o lavetă umedă, dar nu udă. Deconectați întotdeauna adaptorul de alimentare de la priza de perete în prealabil! Nu utilizați niciodată agenți de curățare abrazivi sau duri sau care conțin alcool sau solvenți, deoarece aceștia pot deteriora vopseaua și piesele din plastic.
- Utilizați dispozitivul numai pentru aplicațiile descrise în acest manual de instrucțiuni. AKG nu își asumă nicio răspundere pentru daunele rezultate din manipularea necorespunzătoare sau utilizarea necorespunzătoare.

Mediu



- Adaptorul de alimentare consumă o cantitate mică de curent chiar și atunci când dispozitivul este oprit. Pentru a economisi energie, deconectați adaptorul de alimentare de la priza de perete atunci când nu utilizați dispozitivul pentru o perioadă lungă de timp. • Ambalajul este reciclabil. Aruncați ambalajul într-un recipient de reciclare adecvat, sistem de colectare planificat.
- Dacă casați dispozitivul, separați carcasa, componentele electronice și cablurile și eliminați toate componentele în conformitate cu reglementările aplicabile privind eliminarea deșeurilor.

Descriere

2 Descriere

Introducere

Vă mulțumim că ați ales un produs AKG. Vă rugăm să citiți cu atenție manualul de instrucțiuni înainte de a utiliza dispozitivul și să îl păstrați într-un loc sigur pentru referințe ulterioare. Vă dorim mult succes și distracție plăcută!

Domeniul de livrare

Sistemul wireless Perception este disponibil în 4 seturi cu receptorul SR 45:

Set vocal	Set de prezentatori
1 emițător portabil HT 45 1 adaptor pentru trepid 1 baterie AA 1 receptor SR 45 1 sursă de alimentare în comutație SMPS 1 Card de garanție 1 Tabel de frecvență 1 supliment („Supliment manual”)	1 transmițător de buzunar PT 45 1 baterie AA 1 microfon lavalieră CK 55 L cu clips 1 Parbriz W 444 1 receptor SR 45 1 sursă de alimentare în comutație SMPS 1 Card de garanție 1 Tabel de frecvență 1 supliment („Supliment manual”)
Set instrumental	Set sport
1 transmițător de buzunar PT 45 1 baterie AA 1 cablu MKG L 1 receptor SR 45 1 sursă de alimentare în comutație SMPS 1 Card de garanție 1 Tabel de frecvență 1 supliment („Supliment manual”)	1 transmițător de buzunar PT 45 1 baterie AA 1 Microfon cu cască C 544 L 4 inele de scurgere 1 Parbriz W 444 1 receptor SR 45 1 sursă de alimentare în comutație SMPS 1 Card de garanție 1 Tabel de frecvență 1 supliment („Supliment manual”)

Vă rugăm să verificați dacă ambalajul conține toate componentele care aparțin sistemului dumneavoastră. Dacă lipsește ceva, vă rugăm să contactați distribuitorul AKG.

Accesorii opționale

Accesoriile opționale pot fi găsite în catalogul/folderul AKG actual sau pe www.ake.com. Distribuitorul dumneavoastră vă va oferi cu plăcere sfaturi.



Receptor SR 45

SR 45 este un receptor staționar pentru toate emițătoarele sistemului wireless Perception.

SR 45 funcționează într-o lățime de bandă de comutare de până la 30 MHz în intervalul de frecvență purtătoare UHF de la 500 MHz la 865 MHz și poate fi comutat pe până la 8 frecvențe purtătoare diferite.

panoul frontal



Figura 1: Comenzile de pe panoul frontal al receptorului SR 45

1 PORNIT/OPRIT: Buton Pornit/Oprit.

2 VOLUM: Acest control rotativ retractabil vă permite să atenuați continuu nivelul ieșirii audio.

3 RF OK: Acest LED se aprinde când se primește un semnal. Dacă nu se primește niciun semnal sau dacă este activ squelch-ul automat, LED-ul RF OK se stinge și ieșirea audio este dezactivată.

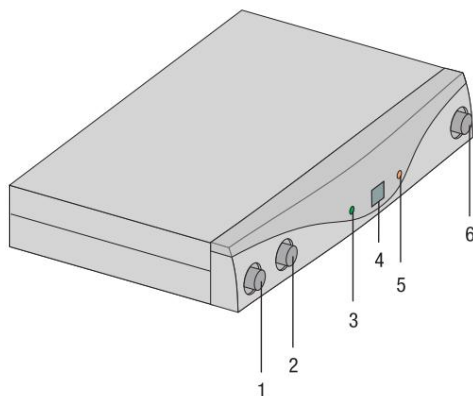
4 Afișaj: Afișează canalul de recepție selectat.

5 CLIP: Acest LED se aprinde când nivelul audio este prea ridicat.

6 CANALE: Acest buton vă permite să setați receptorul la una dintre maximum 8 frecvențe purtătoare diferite din banda de frecvență purtătoare a receptorului.

Descriere

spate



Figura 2: Comenzile de pe spatele receptorului SR 45

1 Etichetă de frecvență purtătoare: Pe spatele receptorului este atașată o etichetă autoadezivă cu denumirea benzii de frecvență purtătoare și a până la 8 frecvențe purtătoare ale receptorului.

2. SQUELCH: Squelch-ul (sau poarta de zgomot) oprește receptorul atunci când semnalul recepționat este prea slab, astfel încât interferențele asociate sau zgomotul propriu al receptorului să nu fie auzite atunci când emițătorul este oprit. Setați controlul squelch-ului la minim înainte de a porni receptorul pentru prima dată.

3 IEȘIRE AUDIO/BALANSATĂ: Ieșire audio balansată pe mufă XLR cu 3 pini: Puteți conecta această ieșire, de exemplu, la intrarea de microfon a unei console de mixaj.

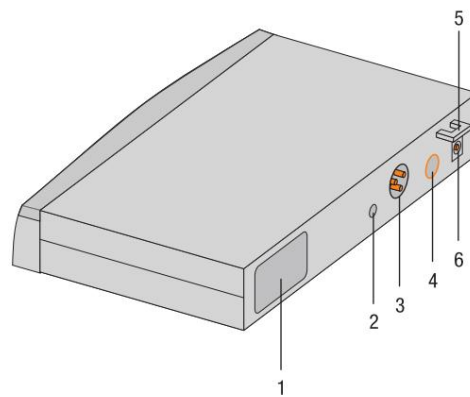
4 IEȘIRE AUDIO/NEBALANȘAT: Ieșire audio nebalansată prin mufă jack mono de 6,3 mm. De exemplu, puteți conecta aici un amplificator de chitară.

5. Dispozitiv de descărcare a tensiunii pentru cablul de alimentare al sursei de alimentare cu priză furnizate.

6 DC IN: Mufă de alimentare pentru conectarea adaptorului de alimentare furnizat.



Transmițător portabil HT 45

Emitătorul portabil HT 45 funcționează într-o lățime de bandă de comutare de până la 30 MHz în intervalul de frecvență purtătoare UHF de la 500 MHz la 865 MHz și poate fi comutat între până la 8 frecvențe purtătoare diferite. Emitătorul este echipat cu o antenă integrată.

Capsula transmițătorului are un diagramă polară cardioidă. Aceasta se caracterizează printr-o sensibilitate scăzută la zgomotul de manipulare, o bună suprimare a feedback-ului și o calitate excelentă a transmisiei și dispune de un filtru încorporat pentru vânt și pocnituri pentru a suprima pocniturile și zgomotul vântului.

Controale

1 Afișaj: Afișează canalul de transmisie selectat.

2 CANALE: Acest buton vă permite să setați emițătorul la una dintre maximum 8 frecvențe purtătoare diferite din banda de frecvență purtătoare a emițătorului.

3 GAIN: Acest comutator glisant vă permite să reglați sensibilitatea de intrare audio a transmițătorului în două etape: „HI” = sensibilitate de intrare ridicată, „LOW” = sensibilitate de intrare scăzută.

4 LED-uri de control: Acest LED indică faptul că emițătorul este gata de funcționare.



Figura 3: Comenzile emițătorului HT 45

LED-ul se aprinde verde: Bateria este în regulă.

LED-ul se aprinde în roșu: Din momentul în care LED-ul se aprinde în roșu, capacitatea bateriei este suficientă pentru maximum 1 oră de funcționare. Recomandăm înlocuirea bateriei cu una nouă cât mai curând posibil.

5 Comutatoare Pornit/Oprit: Acest comutator glisant are trei poziții:

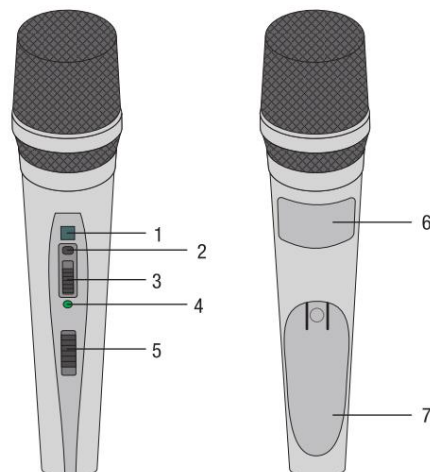
PORNIT: Alimentarea cu energie a emițătorului este pornită.

MUTE: Semnalul audio provenit de la capul microfonului este dezactivat, dar sursa de alimentare și frecvența purtătoare RF rămân activate.

OPRIT: Alimentarea cu energie a transmițătorului este oprită.



O NOTIFICARE

Dacă utilizați o baterie recărcabilă, LED-ul se va aprinde în roșu cu aproximativ 15 minute înainte ca bateria să se descarce!

6 Etichetă pentru frecvența purtătoare: Deasupra compartimentului bateriei se află o etichetă adezivă cu denumirea benzii de frecvență purtătoare și a până la 8 frecvențe purtătoare ale emițătorului.

7 Capacul compartimentului pentru baterii: Consultați instrucțiunile din manualul produsului pentru a instala și setați emițătorul de bodypack.
© 2014 Perceptie wireless. Toate drepturile rezervate. Produsele și serviciile sunt produse și servite în România.

(Pagina 10)

Descriere

Transmițător bodypack PT 45

Transmițătorul bodypack PT 45 poate fi utilizat atât cu microfoane dinamice, cât și cu microfoane cu condensator care funcționează cu o tensiune de alimentare de aproximativ 4 volți. Desigur, puteți conecta și o chitară electrică, un bas electric sau o claviatură strap-on.

PT 45 funcționează într-o lățime de bandă de comutare de până la 30 MHz în intervalul de frecvență purtătoare UHF de la 500 MHz la 865 MHz și poate fi comutat pe până la 8 frecvențe purtătoare diferite.

Controale

1 Comutator pornit/oprit: Acest comutator glisant are trei poziții:

PORNIT: Alimentarea cu energie a emițătorului este pornită.

MUTE: Semnalul audio provenit de la microfon sau instrument este oprit, dar sursa de alimentare și frecvența purtătoare RF rămân activate.

OPRIT: Alimentarea cu energie a transmițătorului este oprită.

2 mufe de intrare audio: mufă mini-XLR cu 3 pini cu contacte pentru microfon și nivel de linie. Contactele corecte sunt conectate automat prin configurația pinilor microfoanelor AKG recomandate sau prin cablul de chitară MKG L.

3 Antenă: Antenă fixă, flexibilă.

4 Afișaj: Afișează canalul de transmisie selectat.

5 LED-uri de control: Acest LED indică faptul că emițătorul este gata de funcționare.

LED-ul se aprinde verde: Bateria este în regulă.

LED-ul se aprinde în roșu: Din momentul în care LED-ul se aprinde în roșu, capacitatea bateriei este suficientă pentru maximum 1 oră de funcționare. Recomandăm înlocuirea bateriei cu una nouă cât mai curând posibil.



Figura 4: Comenzile transmițătorului PT 45



O NOTIFICARE

Dacă utilizați o baterie reîncărcabilă, LED-ul se va aprinde în roșu cu aproximativ 15 minute înainte ca bateria să se descarce!

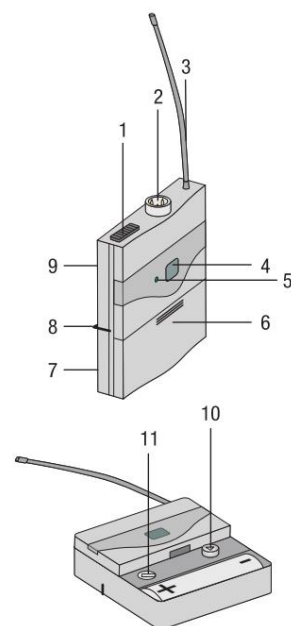
6 Capace pentru compartimentul bateriilor cu șurubelniță integrată.

7 Ferestre de vizualizare: Fereastra de vizualizare vă permite să verificați în orice moment dacă în compartimentul pentru baterii se află o baterie sau o baterie reîncărcabilă.

8 Clemă de curea: Pentru atașarea transmițătorului de buzunar la curea.

9 Etichetă frecvență purtătoare: Pe spatele emițătorului este atașată o etichetă autoadezivă cu denumirea benzii de frecvență purtătoare și a până la 8 frecvențe purtătoare ale emițătorului.

10 CANALE: Acest buton vă permite să setați emițătorul la una dintre maximum 8 frecvențe purtătoare diferite din banda de frecvență purtătoare a emițătorului.

11 GAIN: Acest control vă permite să ajustați sensibilitatea intrării audio la nivelul microfonului sau instrumentului conectat.



Microfoane, cabluri de chitară

Următoarele microfoane AKG pot fi conectate cu ușurință la mufa de intrare audio a PT 45:

• CK 55 L, C 417 L, C 520 L, C 555 L, C 544 L, C 577 • C 516 ML, C 518 ML, C 519 ML, C 411 • Folosind cablul de

chitară AKG MKG L, puteți conecta o chitară electrică, un bas electric sau conectați o tastatură montată pe umăr.

Cablul de chitară MKG L este inclus în setul de instrumente și este disponibil și ca accesoriu opțional.



3 Punere în funcțiune



O NOTIFICARE

- Înainte de a utiliza sistemul wireless Perception, setați emițătorul și receptorul la aceeași frecvență. Dacă emițătorul și receptorul sunt setate pe frecvențe diferite, o conexiune wireless nu este posibilă!
- Nu folosiți niciodată ambele mufe de ieșire (BALANCED și NEBALANCED) simultan! Acest lucru poate duce la pierderea nivelului și la creșterea zgomotului.

Poziționarea receptorului

- Așezați receptorul într-o poziție deschisă, independentă. • Reflexiile semnalului transmis de pe piesele metalice, pereți, tavane etc. sau umbrele proiectate de corpurile umane pot slăbi sau anula semnalul transmis direct. Prin urmare, configurați receptorul după cum urmează:
- 1) Poziționați întotdeauna receptorul în apropierea zonei de acțiune (scenă), dar asigurați o distanță minimă între emițător și receptor de cel puțin 3 m până la ideal 5 m.
 - 2) Recepția optimă necesită o linie vizuală directă între emițător și receptor. Destinatar.
 - 3) Poziționați receptorul la o distanță mai mare de 1,5 m față de obiecte metalice mari, pereți, schele de scenă, tavane etc.

Receptor pe un simetric
Conectați intrarea

- 1) Folosind un cablu XLR, conectați mufa BALANCED din spatele receptorului la intrarea de microfon balansată dorită (mufa XLR) de pe consola de mixaj sau amplificator.
- 2) Rotiți butonul de VOLUM al receptorului complet spre stânga (nivelul microfonului).

Conectați receptorul la rețea

- 1) Verificați dacă tensiunea rețelei specificată pe adaptorul de alimentare furnizat corespunde cu tensiunea rețelei de la locul de instalare. Utilizarea adaptorului de alimentare cu o tensiune de rețea diferită poate provoca daune ireparabile dispozitivului.
- 2) Conectați cablul de alimentare al adaptorului de alimentare furnizat la mufa DC IN- Conectați la mufa receptorului.
- 3) Conectați adaptorul de alimentare la o priză de rețea.
- 4) Porniți receptorul apăsând butonul ON/OFF.

Introduceți bateriile în emițătorul portabil/
de buzunar și testați.

- 1) Apăsăți în jos cârligul de fixare de pe capacul compartimentului bateriei.
- 2) Trageți capacul compartimentului bateriilor de pe transmițător în direcția săgeții.
- 3) Introduceți bateria furnizată în compartimentul pentru baterii, acordând atenție Polaritatea corectă a bateriei. Dacă introduceți bateria incorect, transmițătorul nu va primi energie.
- 4) Porniți emițătorul setând comutatorul pornit/oprit în poziția „ON”. Dacă bateria este în stare bună, LED-ul indicator se va aprinde verde. Când LED-ul indicator începe să se aprindă în roșu, bateria se va descărca în aproximativ 1 oră. Înlocuiți bateria cu una nouă cât mai curând posibil. Dacă LED-ul indicator nu se aprinde, bateria este descărcată. Introduceți o baterie nouă.



O NOTIFICARE

Dacă utilizați o baterie reîncărcabilă, LED-ul se va aprinde în roșu cu aproximativ 15 minute înainte ca bateria să se descarce!

- 5) Închideți compartimentul bateriei glisând capacul compartimentului bateriei pe compartimentul bateriei de jos în sus până când cârligul cu arc se fixează în poziție cu un clic.



Setați frecvența

- 1) Porniți dispozitivul sau, dacă dispozitivul este deja pornit, apăsați CHANNEL. Canalul selectat (de exemplu, 1) de pe afișaj va începe să clipească timp de 3 secunde, după care afișajul va rămâne stabil și canalul selectat va fi activat.
- 2) În decurs de 3 secunde, apăsați CHANNEL pentru a schimba canalul la numărul dorit. Fiecare apăsare crește numărul cu un canal.
- 3) După ce ați ajuns la canalul dorit, afișajul va clipi timp de aproximativ 3 secunde. secunde și activează canalul nou setat.

Punerea în funcțiune a telecomenzii

- 1) Setați controlul squelch de pe receptor la minim și porniți un singur destinatar.
- 2) Porniți telecomanda setând comutatorul pornit/oprit în poziția „ON”.
- 3) Porniți sistemul PA sau amplificatorul.
- 4) Vorbiți sau cântați în microfon și observați LED-urile de pe receptor:
 - Dacă LED-ul CLIP nu se aprinde deloc, sensibilitatea de intrare a emițătorului este prea mare. scăzut. Setați GAIN la „HIGH”.
 - Dacă LED-ul CLIP este aprins frecvent sau constant, sensibilitatea de intrare a Transmițătorului este prea înalt. Setați AMPLIFICAREA pe „LOW”.
- 5) Reglați volumul sistemului PA sau al amplificatorului conform instrucțiunilor de utilizare sau după cum se aude.

Activarea transmițătorului bodypack

Transmițătorul bodypack PT 45 este conceput pentru a fi utilizat cu microfoanele AKG CK 55 L, C 411, C 417 L, C 520 L, C 555 L, C 516 ML, C 518 ML și C 519 ML. Dacă doriți să conectați alte microfoane de la AKG sau de la alți producători la PT 45, rețineți că este posibil să fie nevoie să rezidați conectorul microfonului sau să îl înlocuiți cu un conector mini-XLR cu 3 pini.

Alocarea pinilor mufei de intrare audio:

Contact 1: Ecranare

Contact 2: Înfață audio (+)

Contactul 3: Tensiune de alimentare

O tensiune de alimentare pozitivă de 4 V pentru microfoanele cu condensator este disponibilă la contactul 3.



Funcționarea corectă a transmițătorului bodypack PT 45 cu produse de la terți nu poate fi garantată. Orice daună rezultată din utilizarea cu produse de la terți este exclusă din garanție.

Conectarea microfonului 1)

Îndepărtați capacul compartimentului bateriilor.

- 2) Conectați conectorul mini-XLR de pe cablul microfonului la mufa de intrare audio a transmițătorului bodypack.
- 3) Porniți transmițătorul bodypack setând comutatorul pornit/oprit în poziția „ON”.
- 4) Setați controlul squelch de pe receptor la minim și porniți un singur destinatar.
- 5) Setați frecvența emițătorului și a receptorului la aceeași frecvență.
- 6) Vorbește sau cântă în microfon.
- 7) Folosind șurubelnița integrată în capacul compartimentului bateriilor, reglați controlul GAIN astfel încât LED-ul CLIP de pe receptor să se aprindă ocazional pentru scurt timp.
- 8) Puneți la loc capacul compartimentului bateriilor de pe transmițător.

Conectarea instrumentului 1)

Îndepărtați capacul compartimentului bateriilor.

- 2) Conectați mufa jack a cablului de chitară MKG L la mufa de ieșire a instrumentului și mufa mini-XLR a cablului de chitară la mufa de intrare audio a transmițătorului bodypack.
- 3) Porniți transmițătorul bodypack setând comutatorul pornit/oprit în poziția „ON”.
- 4) Setează controlul squelch de pe receptor la minim și porniți un singur destinatar.
- 5) Cântă la instrumentul tău.
- 6) Folosind șurubelnița integrată în capacul compartimentului bateriilor, reglează controlul GAIN astfel încât LED-ul CLIP de pe receptor să se aprindă ocazional pentru scurt timp.
- 7) Puneți la loc capacul compartimentului bateriilor de pe transmițător.

Înainte de proba de sunet

- 1) Traversați zona în care veți utiliza emițătorul. Acordați atenție zonelor în care intensitatea semnalului scade și, prin urmare, recepția este întreruptă pentru scurt timp („pierderi”).

Puteți remedia astfel de lipsuri prin re poziționarea receptorului.

Dacă acest lucru nu reușește, evitați aceste zone critice.

- 2) Dacă LED-ul RF OK de pe receptor se stinge, înseamnă că nu se primește niciun semnal. este sau squelch-ul este activ.
Porniți emițătorul, apropiați-vă de receptor sau reglează nivelul squelch-ului astfel încât LED-ul verde RF OK să se aprindă.
- 3) Dacă apar interferențe, reglează nivelul squelch-ului până când interferența se oprește.



O NOTIFICARE

Nu setați niciodată nivelul de squelch mai mare decât este absolut necesar. Cu cât nivelul de squelch este mai mare, cu atât sensibilitatea receptorului este mai mică și, prin urmare, raza de acțiune dintre emițător și receptor.



4 Tehnologie microfon

Transmițător portabil HT 45

Un microfon vocal vă oferă numeroase posibilități de a modela sunetul vocii dvs. așa cum este reprodus de sistemul audio.

Vă rugăm să rețineți următoarele instrucțiuni pentru a vă asigura că puteți utiliza în mod optim emițătorul portabil HT 45.

Distanța de întâlnire și efectul de proximitate

În general, cu cât distanța dintre buze și microfon este mai mică, cu atât vocea va suna mai plină și mai blândă, în timp ce o distanță mai mare față de microfon are ca rezultat o imagine sonoră mai reverberantă și mai îndepărtată, deoarece acustica camerei intră mai mult în joc.

Prin urmare, puteți face ca vocea dvs. să sune agresivă, neutră sau senzuală modificând distanța microfonului.

Efectul de proximitate apare în imediata vecinătate a sursei sonore (mai puțin de 5 cm) și accentuează puternic frecvențele joase. Acesta oferă vocii tale un sunet plin, intim, cu bas puternic.

unghiul de incidență al sunetului

Cântă lateral în microfon sau peste capul microfonului. Acest lucru îți va oferi un sunet echilibrat și natural.

Dacă cânti direct în microfon din față, nu numai că se va transmite zgomotul vântului, dar și explozivele (p, t) și sibilantele (s, sh, tsch) vor fi accentuate nenatural.

feedback

Feedback-ul apare atunci când o porțiune din sunetul emis de difuzoare este captată de microfon, amplificată și transmisă înapoi către difuzoare. Peste un anumit volum (pragul de feedback), acest semnal se repetă practic în buclă, provocând un zgomot puternic și un fluierat al sistemului și poate fi readus sub control doar prin reducerea volumului.

Pentru a contracara acest pericol, microfonul emițătorului portabil HT 45 are o caracteristică direcțională cardioidă.

Asta înseamnă că este cel mai sensibil la sunetul care vine din față (vocea), în timp ce răspunde cu greu la sunetul care vine din lateral sau din spate (de exemplu, de la difuzoarele monitorului).

Puteți obține un feedback minim plasând difuzoarele PA în fața microfoanelor (la marginea din față a scenei).

Dacă folosiți difuzoare de monitor, nu îndreptați niciodată microfonul direct spre monitoare sau difuzoare PA.

Feedback-ul poate fi declanșat și de fenomene de rezonanță (ca urmare a acusticii încăperii), în special în intervalul de frecvențe joase, adică indirect prin efectul de proximitate.

În acest caz, adesea trebuie doar să măriți distanța microfonului pentru a opri feedback-ul.



Cor de

acompaniament 1) Nu lăsați niciodată mai mult de două persoane să cânte la același microfon.

2) Asigurați-vă că unghiul de incidență al sunetului nu depășește niciodată 35°.

Microfonul este foarte insensibil la sunetul care vine din lateral. Dacă cei doi vocaliști cântă în microfon la un unghi mai mare de 35°, ar trebui să mărească controlul de nivel al canalului microfonului atât de mult încât riscul de feedback ar deveni prea mare.

Transmițător bodypack PT 45

Microfon lavalieră CK 55 L

Atașați microfonul la clema de rever furnizată sau la acul de rever H 41/1 disponibil opțional.

1) Prindeți microfonul de hainele vorbitorului cât mai aproape de gura sa.



O NOTIFICARE

Cu cât microfonul este mai aproape de gură, cu atât este mai mic riscul de feedback!

2) Asigurați-vă că îndreptați microfonul spre gură.

Microfon cu cască C 544 L

Puneți microfonul 1)

Puneți microfonul.

2) Îndoiiți gâtul de lebădă astfel încât microfonul să stea în lateral, în fața colțului gurii.



O NOTIFICARE

• Dacă microfonul „pocnește” (sunetele „p” și „t” sunt nenatural de puternice), poziționați capsula microfonului puțin mai departe de gură (înspre spate sau în jos). • Dacă microfonul sună „subțire”, lipsit de definiție, poziționați capsula mai aproape de gură. • Găsiți poziția ideală în timpul verificării sunetului.

Perdea de vânt

Dacă se produc zgomote puternice de vânt sau pocnete (de exemplu, în aer liber), atașați la microfon paravântul din spumă furnizat.

1) Atașați paravântul la capsula microfonului.

2) Trageți, de asemenea, paravântul peste capătul exterior al capsulei microfonului.

Inel de scurgere

Un inel special de picurare de pe capsula microfonului îngreunează pătrunderea transpirației și a machiajului în zona capsulei.

Acest lucru previne blocarea orificiilor de aerisire ale microfonului cu transpirație sau machiaj, ceea ce ar duce la un sunet înăbușit și la o sensibilitate redusă a microfonului. Prin urmare, nu scoateți niciodată inelul de picurare de la microfon!

În cazul în care inelul de picurare este deteriorat sau pierdut, microfonul cu cască C 544 L este inclus cu un inel de picurare de schimb.



5 Curățare

Suprafețe

Protecție internă împotriva vântului a transmițătorului portabil

• Curățați suprafețele cu o lavetă moale umezită cu apă.

- 1) Deșurubați capacul grilei telecomenzii în sens invers acelor de ceasornic din Transmițător portabil.
- 2) Scoateți parbrizul (insertia de spumă) din capacul de plasă.
- 3) Spălați parbrizul într-o soluție de săpun foarte diluată.
- 4) După ce parbrizul s-a uscat, puneți-l înapoi în capacul grilei și înșurubați capacul grilei în sensul acelor de ceasornic pe telecomandă.



6 Depanare

Greșeală	Cauză posibilă	Remediu:
Niciun sunet	Adaptorul de alimentare nu este conectat la receptor. Priza de alimentare de la rețea este conectată.	Conectați adaptorul de alimentare la receptor și la rețeaua electrică.
	Receptorul este oprit.	Porniți receptorul folosind butonul ON/OFF.
	Receptorul nu este conectat la o consolă de mixaj sau la ieșirea receptorului cu o consolă de mixaj sau un amplificator.	Conectați la intrarea amplificatorului.
	Controlul volumului de pe receptor este setat la zero.	Măriți controlul volumului.
	Microfonul sau instrumentul nu este conectat la microfon sau instrument prin intermediul unui transmițător audio bodypack.	Conectați mufa de intrare a transmițătorului bodypack.
	Emitătorul are o bandă de frecvență diferită de cea a receptorului sau frecvența este setată diferit.	Folosiți un emițător cu aceeași bandă de frecvență ca și receptorul sau setați frecvența la aceeași frecvență.
	Comutatorul pornit/oprit al emițătorului este setat pe „OFF” sau „MUTE”.	Setați comutatorul pornit/oprit al transmițătorului în poziția „ON”.
	Bateriile sunt introduse incorect în transmițător.	Reintroduceți bateriile în compartimentul pentru baterii respectând marcasele de polaritate (+/-).
	Bateriile transmițătorului sunt descărcate.	Introduceți baterii noi în transmițător.
	Transmițătorul este prea departe de receptor. Nivelul SQUELCH este setat prea ridicat.	Protejați-vă de receptor sau de SQUELCH sau Reduceți nivelul.
	Obstacole între emițător și receptor. Evitați orice linie vizuală între emițător și receptor.	Îndepărtați obstacolele. Evitați locațiile din care receptorul nu este vizibil.
Zgomot, trosnituri, semnale nedorite	Îndepărtați receptorii de lângă obiecte metalice sau alte obiecte care interferează.	Plasați receptorul mai departe.
	Poziția antenei.	Plasați receptorul într-o altă locație.
Distorsiuni	Interferențe de la alte sisteme wireless, televiziune, radio, echipamente radio sau aparate sau instalații electrice defecte.	Opriți orice dispozitive defecte sau care interferează sau utilizați Perception wireless cu o frecvență purtătoare diferită; verificați instalațiile electrice.
	Controlul GAIN este setat la o valoare prea mare sau prea mică.	Rotiți controlul GAIN în jos sau în sus până când distorsiunea dispăre.
	Poziția antenei.	Plasați receptorul într-o altă locație. Dacă abandonurile persistă, marcați și evitați punctele critice.



7 Date tehnice

	HT 45	PT 45	SR 45
Frecvența purtătoare	500 - 865 MHz	500 - 865 MHz	500 - 865 MHz
Modulare	FM	FM	FM
Lățime de bandă de transmisie audio	70 - 20.000 Hz	40 - 20.000 Hz	40 - 20.000 Hz
Factor de distorsiune la 1 kHz	tip. 0,8%	tip. 0,8%	tip. 0,8%
Raportul semnal-zgomot	tip. 105 dB(A)	tip. 105 dB(A)	tipic 105 dB(A)
Putere de transmisie	10 mW	10 mW	
alimentare electrică	1 baterie de 1,5 V, dimensiune	1x baterie de 1,5 V, dimensiune	-
Timp de funcționare	AA 10 h	AA 10 h	-
Pragul de activare a squelch-ului	-	-	XLR echilibrat reglabil de la
Ieșire audio	-	-	-100 la -70 dBm și jack de 6,3 mm neechilibrat: reglabil de la nivel de microfon la nivel de linie. Nivel de ieșire la excursie
Dimensiuni	229 x 53 x 53 mm	60 x 74 x 30 mm	nominală: 500 mV RMS.
Greutate netă	214 g	60 g	200 x 190 x 44 mm, 360 g

Acest produs respectă standardele specificate în declarația de conformitate. Puteți solicita declarația de conformitate la <http://www.akg.com> sau prin e-mail la adresa sales@akg.com.



Cuprins

1 Siguranță și mediu.....	19
Siguranță	19
Mediu	19
2 Descriere	20
Introducere	20
Conținutul pachetului	20
Accesorii opționale	20
Receptor SR 45	21
Panou frontal	21
Panou spate	22
Emitător portabil HT 45	23
Comenzi	23
Emitător bodypack PT 45	24
Comenzi	24
Microfoane, cablu chitară	25
3 Configurare	26
Poziționarea receptorului	26
Conectarea receptorului la o intrare echilibrată	26
Conectarea receptorului la o intrare neechilibrată	26
Conectarea receptorului la alimentare	26
Introducerea și testarea bateriilor în emițătoarele portabile/de corp	26
Setarea frecvenței	27
Configurarea emițătorului portabil	27
Configurarea emițătorului de corp	27
Conectarea unui microfon	27
Conectarea unui instrument	28
Înainte de verificarea sunetului	28
4 Tehnica microfonului	29
Transmițător portabil HT 45	29
Distanța de lucru și efectul de proximitate	29
Unghiul de incidență	29
Feedback	29
Coruri acompaniamentale	29
Transmițător bodypack PT 45	30
Microfon lavalieră CK 55 L	30
Microfon cu cască C 544 L	30
Montarea microfonului	30
Paravânt	30
Ecran de protecție împotriva umezelii	30
5 Curățare	31
Suprafețe	31
Protecție internă a emițătorului portabil	31
6 Depanare	32
7 Specificații	33



1 Siguranță și mediu

Siguranță

- Nu vărsați lichide pe echipament. • Echipamentul trebuie utilizat numai în încăperi uscate. • Echipamentul trebuie deschis, întreținut și reparat numai de către personal autorizat. echipamentul nu conține piese care pot fi reparate de utilizator.
- Înainte de a conecta echipamentul la alimentare, verificați dacă tensiunea rețelei CA indicată pe adaptorul CA furnizat este identică cu tensiunea rețelei CA disponibilă acolo unde veți utiliza echipamentul.
- Utilizați echipamentul numai cu adaptorul CA furnizat, cu o ieșire de 12 V CC. Utilizarea adaptoarelor cu o tensiune de ieșire sau un tip de curent diferit poate provoca daune grave unității.
- Dacă în echipament pătrunde orice obiect solid sau lichid, opriți sistemul imediat. Deconectați imediat adaptorul de curent alternativ de la priză și solicitați verificarea echipamentului de către departamentul nostru de asistență pentru clienți.
- Dacă echipamentul nu va fi utilizat pentru o perioadă lungă de timp, deconectați adaptorul de curent alternativ de la priza de alimentare. Rețineți că, dacă opriți echipamentul în timp ce lăsați adaptorul de curent alternativ conectat, acesta nu va fi complet izolat de la sursa de alimentare.
- Nu amplasați echipamentul în apropierea surselor de căldură, cum ar fi radiatoare, conducte de încălzire, amplificatoare etc. și nu îl expuneți la lumina directă a soarelui, praf excesiv, umiditate, ploaie, vibrații mecanice sau șocuri. •

Pentru a evita zumbetul sau interferențele, dirijați toate liniile audio, în special cele conectate la intrările de microfon, departe de liniile electrice de orice tip. Dacă utilizați canale de cablu, asigurați-vă că utilizați canale separate pentru liniile audio.

- Curățați echipamentul doar cu o lavetă umezită (nu umeză). Asigurați-vă că deconectați adaptorul de curent alternativ de la priza de alimentare înainte de a curăța echipamentul. Nu utilizați niciodată produse de curățare caustice sau abrazive sau produse de curățare care conțin alcool sau solvenți, deoarece acestea pot deteriora emailul și piesele din plastic.
- Utilizați echipamentul numai pentru aplicațiile descrise în acest manual. AKG nu își asumă nicio răspundere pentru daunele rezultate din manipularea necorespunzătoare sau utilizarea greșită.

Mediu



- Sursa de alimentare consumă o cantitate mică de energie electrică chiar și atunci când unitatea este oprită. Pentru a economisi energie, deconectați sursa de alimentare de la priză dacă nu intenționați să utilizați unitatea o perioadă de timp. • Ambalajul este reciclabil. Aruncați ambalajul la un depozit de colectare adecvat. sistem de colectare.
- Dacă casați unitatea, separați carcasa, componentele electronice și cablurile și eliminați toate componentele în conformitate cu reglementările corespunzătoare privind eliminarea deșeurilor.

Descriere

2 Descriere

Introducere

Vă mulțumim că ați achiziționat un produs AKG. Acest manual conține instrucțiuni importante pentru configurarea și operarea echipamentului dumneavoastră. Vă rugăm să acordați câteva minute pentru a citi cu atenție instrucțiunile de mai jos înainte de a utiliza echipamentul. Vă rugăm să păstrați manualul pentru referințe ulterioare. Distracție plăcută și impresionați-vă publicul!

Domeniul de livrare

Stația wireless Perception este disponibilă în 4 seturi cu receptor SR 45:

Set vocal	Set de prezentatori
1 transmițător portabil HT 45, 1 adaptor pentru trepid 1 baterie AA 1 receptor SR 45 1 sursă de alimentare în comutație SMPS 1 card de garanție 1 tabel de frecvență 1 foaie suplimentară manuală	1 transmițător bodypack PT 45 1 baterie AA 1 microfon lavalieră CK 55 L cu clemă de fixare 1 parbriz W 444 1 receptor SR 45 1 sursă de alimentare în comutație SMPS 1 card de garanție 1 tabel de frecvență 1 foaie suplimentară manuală
Set instrumental	Set sport
1 transmițător bodypack PT 45 1 baterie AA 1 cablu MKG L 1 receptor SR 45 1 sursă de alimentare în comutație SMPS 1 card de garanție 1 tabel de frecvență 1 foaie suplimentară manuală	1 transmițător bodypack PT 45 1 baterie AA 1 microfon cu cască C 544 L 4 ecrane anti-umiditate 1 parbriz W 444 1 receptor SR 45 1 sursă de alimentare în comutație SMPS 1 card de garanție 1 tabel de frecvență 1 foaie suplimentară manuală

Verificați dacă ambalajul conține toate articolele enumerate pentru sistemul dumneavoastră. Dacă lipsește ceva, vă rugăm să contactați distribuitorul AKG.

Accesorii opționale

Pentru accesorii opționale, consultați catalogul sau folderul AKG actual sau vizitați www.ake.com.

Dealerul dumneavoastră vă va ajuta cu plăcere.



Receptor SR 45

SR 45 este un receptor staționar care poate fi utilizat cu toate emițătoarele sistemului wireless Perception.

SR 45 funcționează într-o lățime de bandă de comutare de până la 30 MHz în intervalul de frecvență purtătoare UHF de la 500 la 865 MHz și oferă până la 8 frecvențe purtătoare selectabile.

Panou frontal



Figura 1: Comenzi de pe panoul frontal al receptorului SR 45

1 PORNIT/OPRIT: Buton pornit/oprit.

2 VOLUM: Acest control rotativ retractabil permite reglarea continuă a nivelului de ieșire audio.

3 RF OK: Acest LED se aprinde pentru a indica faptul că se primește semnal. Dacă nu se primește niciun semnal sau dacă este activat squelch-ul automat, LED-ul RF OK se stinge și ieșirea audio este dezactivată.

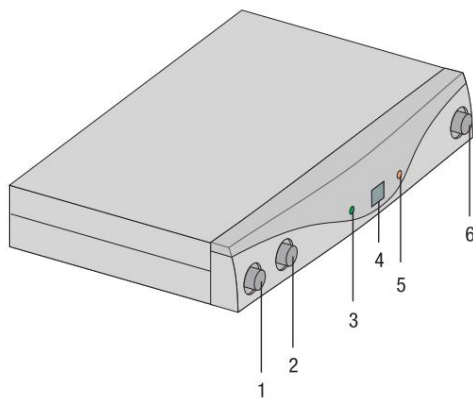
4 Afișaj: Afișează canalul de recepție selectat.

5 CLIP: Acest LED se aprinde dacă nivelul audio este prea ridicat.

6 CANALE: Acest buton vă permite să selectați una dintre până la 8 frecvențe purtătoare diferite din intervalul de frecvență purtătoare al receptorului.

Descriere

Panoul din spate



Figura 2: Comenzi de pe panoul din spate al receptorului SR 45

1 Etichetă frecvență purtătoare: Pe panoul din spate al receptorului este atașată o etichetă care indică intervalul de frecvență purtătoare și până la 8 frecvențe purtătoare.

2 SQUELCH: Circuitul automat de squelch oprește receptorul dacă semnalul recepționat este prea slab, pentru a suprima zgomotul de interferență sau zgomotul de fundal al receptorului în timp ce emițătorul este oprit. Setează controlul squelch la minim înainte de a porni receptorul pentru prima dată.

3 IEȘIRE AUDIO/BALANSAT: Ieșire audio balansată la conector XLR cu 3 pini. Poate fi conectată, de exemplu, la o intrare de microfon de pe un mixer.

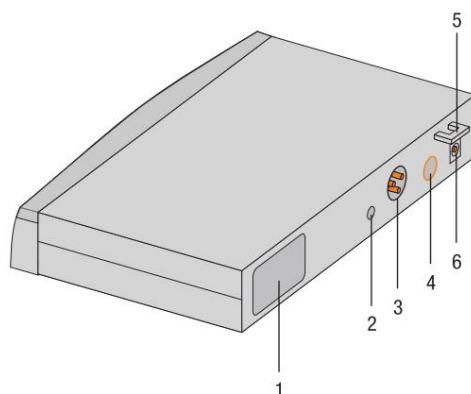
4 IEȘIRE AUDIO/NEBALANSAT: Ieșire audio nebalansată la mufă jack mono de 1/4" (6,3 mm). Poate fi conectat, de exemplu, la un amplificator de chitară.

5 Dispozitiv de descărcare a tensiunii pentru cablul de alimentare al adaptorului CA furnizat.

6 INTRARE CC: Conector de intrare pentru adaptorul CA furnizat.

Transmițător portabil HT 45

Transmițătorul portabil HT 45 funcționează într-o lățime de bandă de comutare de până la 30 MHz în intervalul de frecvență purtătoare UHF de la 500 la 865 MHz și oferă până la 8 frecvențe purtătoare selectabile. Transmițătorul utilizează o antenă integrată în carcasă.

Capsula microfonului din transmițător are un model de recepție cardioid. Oferă o sensibilitate redusă la zgomotul de manipulare, un câștig ridicat înainte de feedback și o calitate excelentă a sunetului, precum și un filtru încorporat pentru vânt și pocnituri pentru a reduce zgomotul vântului și respirației.

Controale

1 Afișaj: Afișează canalul de transmisie selectat.

2 CANALE: Acest buton vă permite să selectați una dintre până la 8 frecvențe purtătoare diferite din intervalul de frecvență purtătoare al emițătorului.

3 GAIN: Acest comutator glisant vă permite să setați sensibilitatea de intrare audio a transmițătorului la una din cele două poziții: „HI” = sensibilitate de intrare ridicată, „LOW” = sensibilitate de intrare scăzută.

4 LED de stare: Indică starea de funcționare a emițătorului.

LED-ul este aprins verde: Bateria este în regulă.



Figura 3: Comenzi pe emițătorul HT 45

LED-ul se aprinde în roșu: Din momentul în care LED-ul se schimbă în roșu, capacitatea bateriei va asigura maximum o oră de funcționare. Recomandăm înlocuirea bateriei cu una nouă cât mai curând posibil.

5 Comutator pornit/oprit: Acest comutator glisant are trei poziții:

PORNIT: Transmițătorul este pornit.

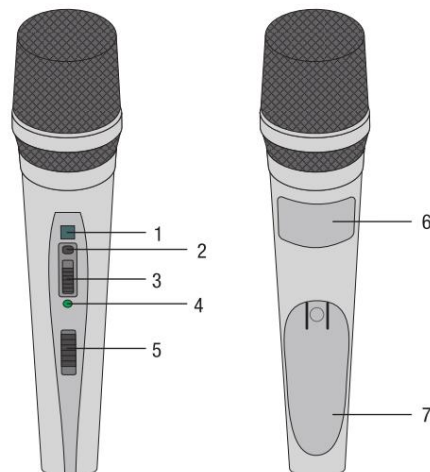
MUTE: Semnalul audio transmis de microfon este dezactivat în timp ce alimentarea și frecvența purtătoare RF rămân activate.

OPRIT: Alimentarea transmițătorului este oprită.



NOTA

Dacă utilizați o baterie reîncărcabilă, LED-ul se va schimba în roșu cu aproximativ 15 minute înainte ca bateria să se descarce.

6 Etichetă frecvență purtătoare: Eticheta de deasupra compartimentului bateriei indică intervalul de frecvență purtătoare și până la 8 frecvențe purtătoare.

7 Capacul compartimentului bateriilor: Consultați Introducerea și testarea bateriilor în emițătoarele portabile/de corp (Pagina 26)

Descriere

Transmițător bodypack PT 45

Puteți utiliza transmițătorul bodypack PT 45 atât cu microfoane dinamice, cât și cu microfoane cu condensator, care funcționează la o tensiune de alimentare de aproximativ 4 V. Bineînțeles, puteți conecta și o chitară electrică, un bas electric sau un keytar.

PT 45 funcționează într-o lățime de bandă de comutare de până la 30 MHz în intervalul de frecvență purtătoare UHF de la 500 la 865 MHz și oferă până la 8 frecvențe purtătoare selectabile.

Controale

1 Comutator pornit/oprit: Acest comutator glisant are trei poziții:

PORNIT: Transmițătorul este pornit.

MUTE: Semnalul audio transmis de microfon sau instrument este dezactivat în timp ce alimentarea și frecvența purtătoare RF rămân activate.

OPRIT: Alimentarea transmițătorului este oprită.

2 Intrare audio: conector mini XLR cu 3 pini, cu pini de microfon și linie care se potrivesc automat cu pinurile conectorului microfoanelor AKG recomandate sau cu cablul opțional de chitară MKG L.

3 Antenă: Antenă flexibilă, conectată permanent.

4 Afișaj: Afișează canalul de transmisie selectat.

5 LED de stare: Indică starea de funcționare a emițătorului.

LED-ul este aprins verde: Bateria este în regulă.

LED-ul se aprinde în roșu: Din momentul în care LED-ul se schimbă în roșu, capacitatea bateriei va asigura maximum o oră de funcționare. Recomandăm înlocuirea bateriei cu una nouă cât mai curând posibil.



Figura 4: Comenzi pe transmițătorul PT 45



NOTA

Dacă utilizați o baterie reîncărcabilă, LED-ul se va schimba în roșu cu aproximativ 15 minute înainte ca bateria să se descarce.

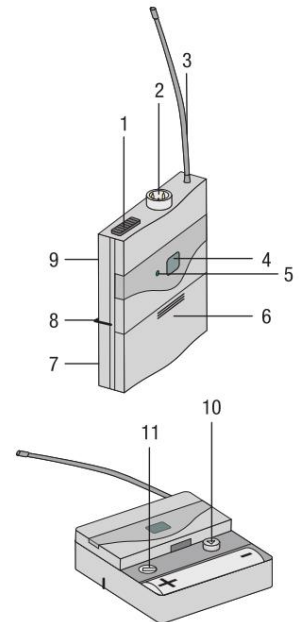
6 Capac compartiment baterii cu șurubelniță integrată.

7 Fereastră de vizualizare: Fereastra de vizualizare vă permite să verificați dacă există o baterie sau o baterie reîncărcabilă în compartimentul bateriei.

8 Clemă de curea pentru fixarea transmițătorului la curea.

9 Etichetă frecvență purtătoare: O etichetă care indică intervalul de frecvență purtătoare și până la 8 frecvențe purtătoare este atașată pe panoul din spate al emițătorului.

10 CANALE: Acest buton vă permite să selectați una dintre până la 8 frecvențe purtătoare diferite din intervalul de frecvență purtătoare al emițătorului.

11 GAIN: Acest control rotativ vă permite să adaptați amplificarea de intrare a transmițătorului la microfonul sau instrumentul conectat.



Microfoane, cablu de chitară

Microfonul PT 45 a fost conceput special pentru a fi utilizat cu următoarele microfoane AKG:

• CK 55 L, C 417 L, C 520 L, C 555 L, C 544 L, C 577 • C 516

ML, C 518 ML, C 519 ML, C 411 • Cablul de

chitară MKG L de la AKG vă permite să conectați o chitară electrică, un bas electric sau keytar la transmițătorul bodypack.

Cablul de chitară MKG L este inclus în setul de instrumente și este disponibil și separat, ca accesoriu.



3 Configurarea



NOTA

- Înainte de a configura dispozitivul wireless Perception, verificați dacă emițătorul și receptorul sunt acordate pe aceeași frecvență. Conexiunea wireless nu va funcționa dacă receptorul și emițătorul sunt acordate pe frecvențe diferite.
- Nu folosiți niciodată ambele ieșiri (BALANCED și NEBALANCED) în același timp. Acest lucru poate cauza pierderea semnalului și creșterea zgomotului.

Poziționarea receptorului

- Configurați receptorul ca unitate independentă. • Reflexiile

de pe piesele metalice, pereți, tavane etc. sau efectele de umbră ale muzicienilor și alte persoane pot slăbi sau anula semnalul direct al transmițătorului.

Pentru cele mai bune rezultate, configurați receptorul după cum urmează:

- 1) Plasați receptorul în apropierea zonei de spectacol (scenă). Asigurați-vă însă că emițătorul nu va fi niciodată la o distanță mai mică de 3 m față de receptor. Distanța optimă este de 5 m.
- 2) Verificați dacă puteți vedea receptorul de unde veți utiliza emițătorul.
- 3) Plasați receptorul la cel puțin 1,5 m distanță de orice obiecte metalice mari, pereți, schele, tavane etc.

Conectarea receptorului la o intrare echilibrată

- 1) Folosiți un cablu XLR pentru a conecta ieșirea BALANCED din spatele receptorului la o intrare de microfon balansată (mufă XLR) de pe mixer sau amplificator.
- 2) Rotiți controlul VOLUME de pe receptor complet în sens invers acelor de ceasornic pentru a seta ieșirea receptorului la nivelul microfonului.

Conectarea receptorului la o intrare nebalansată

- 1) Folosiți un cablu jack standard de 1/4" (6,3 mm) pentru a conecta ieșirea UNBALANCED din spatele receptorului la o mufă de intrare de linie neechilibrată de 1/4" (6,3 mm) de pe mixer sau amplificator.
- 2) Rotiți complet butonul de VOLUME al receptorului în sensul acelor de ceasornic pentru a seta ieșirea receptorului la linie nivel.



NOTA

Pentru a evita interferențele cu zumbetul, nu utilizați cabluri audio mai lungi de 3 m.

Conectarea receptorului la alimentare

- 1) Verificați dacă tensiunea rețelei CA indicată pe sursa de alimentare inclusă este identică cu tensiunea rețelei CA disponibilă acolo unde veți utiliza sistemul. Utilizarea sursei de alimentare cu o tensiune CA diferită poate deteriora unitatea.
- 2) Conectați cablul de alimentare al sursei de alimentare incluse la mufa DC IN de pe receptor.
- 3) Conectați adaptorul de curent alternativ la o priză.
- 4) Apăsăți butonul ON/OFF pentru a porni receptorul.

Introducerea și testarea bateriilor în emițătoarele portabile/de corp

- 1) Apăsăți cârligul cu arc de pe capacul compartimentului bateriei.
- 2) Trageți capacul compartimentului bateriilor de pe transmițător în direcția indicată de săgeată.
- 3) Introduceți bateria furnizată în compartimentul pentru baterii respectând marcasele de polaritate. Transmițătorul nu va funcționa dacă introduceți bateria în sens greșit.
- 4) Pentru a porni emițătorul, setați comutatorul pornit/oprit în poziția „ON”.
Dacă bateria este în stare bună, LED-ul de stare va fi aprins în verde.
Dacă LED-ul de stare este aprins în roșu, bateria se va descărca în aproximativ o oră. Înlocuiți bateria cu una nouă cât mai curând posibil.
Dacă LED-ul de stare nu este aprins, bateria este descărcată. Introduceți o baterie nouă.





NOTA

Dacă utilizați o baterie reîncărcabilă, LED-ul se va schimba în roșu cu aproximativ 15 minute înainte ca bateria să se descarce.

5) Pentru a închide compartimentul bateriei, glisați capacul compartimentului bateriei de jos în compartimentul bateriei până când cârligul cu arc se blochează.

Setarea frecvenței

1) Porniți receptorul sau, dacă este deja pornit, apăsați CHANNEL. Canalul selectat (de exemplu, 1) clipește timp de 3 secunde, după care este afișat fără a clipi, indicând faptul că canalul selectat este activ.

2) În timpul acelor 3 secunde, apăsați CHANNEL pentru a obține numărul canalului dorit. Fiecare apăsare a butonului crește numărul canalului cu unu.

3) După ce ați ajuns la numărul canalului dorit, afișajul clipește timp de încă 3 secunde, după care canalul pe care tocmai l-ați selectat devine activ.

Configurarea transmițătorului portabil

1) Setati butonul SQUELCH de pe receptor la minim și porniți receptorul.

2) Pentru a porni emițătorul portabil, setati comutatorul pornit/oprit în poziția „ON”.

3) Porniți sistemul PA sau amplificatorul.

4) Vorbiți sau cântați în microfon și urmăriți LED-urile de pe receptor: • Dacă LED-ul CLIP nu se aprinde deloc, sensibilitatea de intrare a emițătorului este prea mică. Setati GAIN la „HIGH”.

• Dacă LED-ul CLIP se aprinde frecvent sau tot timpul, sensibilitatea de intrare a transmițătorului este prea mare. Setati GAIN la „LOW”.

5) Setati volumul sistemului PA sau al amplificatorului consultând manualul de instrucțiuni corespunzător sau ascultând frecvent.

Configurarea transmițătorului bodypack

Transmițătorul bodypack PT 45 a fost conceput pentru a fi utilizat cu microfoanele CK 55 L, C 411, C 417 L, C 520 L, C 555 L, C 516 ML, C 518 ML și C 519 ML de la AKG. Dacă doriți să conectați alte microfoane de la AKG sau de la alți producători la PT 45, rețineți că este posibil să fie nevoie să recablați conectorul existent al microfonului sau să îl înlocuiți cu un conector mini XLR cu 3 pini.

Disponerea pinilor de intrare audio:

Pinul 1: ecranare

Contact 2: în fază audio (+)

Pinul 3: tensiune de alimentare

O tensiune de alimentare pozitivă de 4V pentru microfoanele cu condensator este disponibilă pe pinul 3.



ATEN IE

AKG nu poate garanta că transmițătorul de tip bodypack PT 45 va funcționa perfect cu produse de la alți producători, iar orice daune care pot rezulta din această utilizare nu sunt acoperite de schema de garanție AKG.

Conectarea unui microfon 1)

Scoateți capacul compartimentului bateriilor.

2) Conectați conectorul mini XLR de pe cablul microfonului la mufa de intrare audio pe transmițătorul bodypack.

3) Porniți transmițătorul bodypack setând comutatorul pornit/oprit în poziția „ON”.

4) Setati butonul SQUELCH de pe receptor la minim și porniți receptorul.

5) Setati emițătorul și receptorul la aceeași frecvență.

6) Vorbește sau cântă în microfon.

7) Folosiți șurubelnița integrată în capacul compartimentului bateriilor pentru a seta controlul GAIN într-o poziție în care LED-ul CLIP de pe receptor va clipi ocazional.

8) Puneți la loc capacul compartimentului bateriilor de pe transmițător.



Conectarea unui instrument 1)

Îndepărtați capacul compartimentului bateriilor.

2) Conectați mufa jack de pe cablul de chitară MKG L la mufa de ieșire a instrumentului și conectorul mini XLR de pe cablul de chitară la mufa de intrare audio a transmițătorului bodypack.

3) Porniți transmițătorul bodypack setând comutatorul pornit/oprit în poziția „ON”.

4) Setări butonul SQUELCH de pe receptor la minim și porniți receptorul.

5) Cântă la instrumentul tău.

6) Folosiți șurubelnița integrată în capacul compartimentului bateriilor pentru a seta controlul GAIN într-o poziție în care LED-ul CLIP de pe receptor va clipi ocazional.

7) Puneți la loc capacul compartimentului bateriilor de pe transmițător.

Înainte de proba de sunet

1) Mutați emițătorul în zona în care veți utiliza sistemul pentru a verifica dacă există „puncte moarte”, adică locuri în care intensitatea câmpului radio pare să scadă, iar recepția se deteriorează.

Dacă găsiți zone fără semnal, încercați să le eliminați repositionând receptorul. Dacă acest lucru nu ajută, evitați zonele fără semnal.

2) Dacă LED-ul RF OK de pe receptor se stinge, înseamnă că nu se primește niciun semnal sau Squelch-ul este activ.

Porniți emițătorul, apropiați-vă de receptor sau reglați nivelul squelch-ului până la punctul în care se aprinde LED-ul verde RF OK.

3) Dacă apare zgomot de interferență, reglați nivelul squelch-ului până când zgomotul de interferență dispăre.



NOTA

Nu setați nivelul de squelch mai mare decât este necesar. Cu cât nivelul de squelch este mai mare, cu atât sensibilitatea receptorului este mai mică și, prin urmare, cu atât distanța dintre emițător și receptor este mai mică.



4 Tehnica microfonului

Transmițător portabil HT 45

Un microfon vocal portabil oferă multe modalități de a modela sunetul vocii tale așa cum se aude prin sistemul audio.

Următoarele secțiuni conțin sfaturi utile despre cum să utilizați transmițătorul portabil HT 45 pentru cele mai bune rezultate.

Distanța de lucru și efectul de proximitate

Practic, vocea ta va suna mai puternică și mai blândă cu cât îți microfonul mai aproape de buze. Depărtarea de microfon va produce un sunet mai reverberant și mai îndepărtat, deoarece microfonul va capta mai mult din reverberația camerei.

Poți folosi acest efect pentru a-ți face vocea să sune agresivă, neutră, senzuală etc., pur și simplu modificând distanța față de microfon.

Efectul de proximitate este o creștere puternică a răspunsului la frecvențe joase care apare atunci când o sursă sonoră este aproape de un microfon (mai puțin de 5 cm). Acesta oferă mai mult „corp” vocii tale și un sunet intim, cu bas puternic.

Unghiul de incidență

Cântă într-o parte a microfonului sau deasupra și de-a lungul părții superioare a acestuia. Aceasta oferă un sunet natural și echilibrat.

Dacă cânti direct în microfon, acesta nu numai că va capta zgomotul excesiv al respirației, dar va accentua și sunetele „s”, „sh”, „tch”, „p” și „l”.

Feedback

Feedback-ul apare atunci când o parte din sunetul proiectat de difuzoare este captată de un microfon, amplificată și transmisă înapoi către difuzoare. Peste un anumit volum (pragul de feedback), acest proces devine un cerc vicios, făcând sistemul audio să urle și să țipe. Singura soluție este să dai volumul mai încet.

Pentru a reduce pericolul ca acest lucru să se întâmple, microfonul modelului HT 45 are un model de captare cardioid.

Aceasta înseamnă că microfonul este cel mai sensibil la sunetele care vin din fața sa (vocea ta), în timp ce nu captează aproape niciun sunet care vine din lateral sau din spate (de exemplu, de la difuzoarele monitorului).

Pentru a maximiza amplificarea înainte de feedback, plasați difuzoarele PA în fața microfoanelor (de-a lungul marginii frontale a scenei).

Dacă folosiți difuzoare de monitor, asigurați-vă că nu îndreptați niciodată microfonul direct spre monitoare sau spre difuzoarele PA.

Feedback-ul poate fi declanșat și de rezonanțe (datorate acusticii încăperii), în special în gama de frecvențe joase și, prin urmare, indirect de efectul de proximitate. În acest caz, este adesea suficient să te îndepărtezi puțin de microfon pentru a opri feedback-ul.

Coruri secundare 1)

Nu permiteți niciodată mai mult de două persoane să împartă un microfon.

2) Coriștii de fundal nu trebuie să cânte la mai mult de 35° față de axa microfonului.

Microfonul este foarte insensibil la sunetele care vin din lateral. Dacă cei doi vocaliști ar încerca să cânte în microfon la un unghi mai mare de 35° față de axa microfonului, ar trebui să creșteți nivelul canalului microfonului suficient de mult pentru a cauza o problemă de feedback.



Tehnica microfonului

Transmițător bodypack PT 45

Microfon lavalieră CK 55 L

Fixați microfonul la clema lavalier furnizată sau la știftul de legătură opțional H 41/1.

1) Prindeți microfonul pe hainele vorbitorului, cât mai aproape de fața sa gură.



NOTA

Cu cât microfonul este mai aproape de gura vorbitorului, cu atât există mai puțin pericol de feedback.

2) Asigurați-vă că îndreptați microfonul spre gura utilizatorului.

Microfon cu cască C 544 L

Montarea microfonului 1)

Porniți microfonul.

2) Îndoțiți gâtul de lebădă astfel încât microfonul să stea într-o parte, în fața colțului gură.



NOTA

- Dacă auziți un zgomot excesiv de pocnitură (sunetele „p” și „t” sunt supraaccentuate în mod nenatural), mutați capsula microfonului mai departe de gură (înapoi sau în jos).
- Dacă microfonul sună „subțire” sau plat, mutați capsula microfonului mai aproape de gură.
- Găsiți poziția optimă în timpul probei de sunet.

Parbriz

Dacă (de exemplu, pe o scenă în aer liber) se aude un vânt excesiv sau un pocnet, atașați la microfon banda de vânt din spumă furnizată.

1) Glisați paravântul pe capsula microfonului.

2) Trageți paravântul peste capătul exterior al capsulei microfonului.

Scut de umiditate

Un ecran special împotriva umezelii de pe capsula microfonului îngreunează pătrunderea umezelii și a machiajului în microfon.

Acest lucru previne blocarea deschiderilor microfonului din cauza transpirației sau a machiajului, ceea ce ar face sunetul mai monoton și ar reduce sensibilitatea microfonului. Prin urmare, nu trebuie să îndepărtați niciodată ecranul de protecție împotriva umezelii de pe microfon.

Microfonul cu cască C 544 L include o protecție împotriva umezelii de schimb, în cazul în care primul se deteriorează sau se pierde.



5 Curățare

Suprafețe

Parbriz interior al transmițătorului portabil

• Folosiți o lavetă moale umezită cu apă pentru a curăța suprafețele.

- 1) Deșurubați și scoateți capacul din plasă de sârmă al transmițătorului portabil.
- 2) Scoateți parbrizul (inserția de spumă) din capacul din plasă de sârmă.
- 3) Spălați parbrizul cu o soluție blândă de săpun.
- 4) Imediat ce parbrizul s-a uscat, puneți-l la loc în capacul din plasă de sârmă și înșurubați capacul din plasă de sârmă pe emițătorul portabil.

6 Depanare

Problemă	Cauză posibilă	Remediu
Niciun sunet	Adaptorul de curent alternativ nu este conectat la receptor și/sau la priză.	Conectați adaptorul de curent alternativ la receptor și/sau la priză.
	Receptorul este OPRIT.	Apăsați comutatorul ON/OFF pentru a porni receptorul.
	Receptorul nu este conectat la mixer sau la intrarea amplificatorului. Conectați ieșirea receptorului la mixer sau la amplificator.	
	Controlul VOLUMULUI de pe receptor este la zero.	Măriți controlul VOLUMULUI.
	Microfonul sau instrumentul nu este conectat la intrarea emițătorului audio bodypack. Conectați microfonul sau instrumentul la emițătorul audio bodypack.	
	Transmițătorul are o gamă de frecvență diferită sau acordat la o frecvență diferită din intervalul ca și receptorul sau acordați ambele receptorului la aceeași frecvență.	Utilizați un emițător cu aceeași frecvență și receptorul sau acordați ambele receptorului la aceeași frecvență.
	Comutatorul pornit/oprit al transmițătorului este pe „OFF” sau Setări comutator pornit/oprit al transmițătorului pe „ON”.	
	Bateriile transmițătorului nu sunt introduse corect.	Introduceți bateriile respectând marcajele „+” și „-”.
	Bateriile transmițătorului sunt descărcate.	Înlocuiți bateriile transmițătorului.
	Transmițătorul este prea departe de receptor sau nivelul de squelch este setat prea sus.	Apropiati-vă de receptor sau reduceți nivelul squelch-ului.
	Obstrucții între emițător și receptor.	Îndepărtați obstrucțiile.
	Fără linie vizuală între emițător și receptor.	Evitați locurile unde nu puteți vedea receptorul.
Zgomot, trosnituri, semnale nedorite	Receptorul este prea aproape de obiecte metalice.	Îndepărtați obiectele care interferează sau mutați receptorul departe de acestea.
	Poziția antenei.	Mutați receptorul într-o altă locație.
Deformare	Interferențe de la alte sisteme wireless, TV, radio, stații walkie-talkie sau aparate sau instalații electrice defecte.	Oprii sursele de interferență sau aparatele defecte sau utilizați un dispozitiv wireless Perception acordat pe o frecvență diferită; verificați instalația electrică.
	Controlul GAIN este setat prea sus sau prea jos.	Rotiți controlul GAIN în sus sau în jos până când distorsiunea dispăre.
	Poziția antenei.	Mutați receptorul într-o altă locație. Dacă persistă zonele fără semnal, marcați-le și evitați-le.

7 Specificații

	HT 45	PT 45	SR 45
Interval de frecvență	500 - 865 MHz	500 - 865 MHz FM	500 - 865 MHz FM
purtaătoare	FM	40	40
Modulație Lățime	70 - 20.000 Hz	- 20.000 Hz tip.	- 20.000 Hz tipic
de bandă audio	tip. 0,8%	0,8% tip.	0,8% tipic
THD la 1 kHz Raport	tip. 105 dB(A)	105 dB(A) 10 mW	105 dB(A)
semnal/	10 mW	1 baterie	
zgomot Ieșire RF	1 baterie AA de 1,5 V 10	AA de 1,5 V 10 ore	-
Necesar de	ore		-
putere Durata de	-	-	YLR echilibrat de la -100 la -70
viață a bateriei Prag de squelch Ieșiri audio	-	-	dBm reglabil și mufă jack de 1/4" (6,3 mm) neechilibrată: reglabilă de la nivel de microfon la nivel de linie. Nivel de ieșire la abaterea nominală:
Dimensiuni	229 x 53 x 53 mm	60 x 74 x 30 mm	500 mV rms 200 x 190
Greutate netă	214 g	60 g	x 44 mm 360 g

Acest produs este conform standardelor enumerate în Declarația de conformitate. Pentru a comanda o copie gratuită a Declarației de conformitate, vizitați <http://www.akg.com> sau contactați sales@akg.com.

Rezumat

1 Siguranță și mediu	35
Siguranță	35
Mediu	35
2 Descriere	36
Introducere	36
Consumabile	36
Accesorii opționale	36
45	37
frontal	37
spate	38
HT 45	39
control	39
PT 45	40
control	40
chitară	41
3 Punere în funcțiune	42
Poziționarea receptorului	42
intrare echilibrată	42
neechilibrată	42
electrică	42
bodypack	42
43 Punerea în funcțiune a emițătorului portabil	43
a emițătorului bodypack	43
microfonului	44
muzical	44
soundcheck	44
4 Tehnica microfonului	45
Transmițător portabil HT 45	45
Distanțarea microfonului și efectul de proximitate	45
Unghiul de incidență	45
acustică	45
acompaniatori.....	45
45	46
L.....	46
L	46
microfonului	46
Paravânt	46
colector	46
5 Curățare.....	47
Suprafețe	47
interior antivânt pentru emițătorul portabil	47
6. Eliminarea erorilor	48
7 Specificații tehnice	49



1. Siguranță și mediu

Securitate

- Nu vărsați niciun lichid pe aparat. • Aparatul trebuie utilizat numai în locuri uscate. • Acest aparat poate fi deschis, întreținut și reparat numai de către personal tehnic autorizat. Carcasa nu conține piese care pot fi întreținute, reparate sau înlocuite de către o persoană nespecializată. • Înainte de a pune aparatul în funcțiune, verificați dacă tensiunea de funcționare indicată pe sursa de alimentare furnizată corespunde cu tensiunea rețelei electrice de la locul de utilizare.
- Utilizați dispozitivul numai cu sursa de alimentare furnizată și cu o tensiune de ieșire de 12V CC. Orice alt tip de curent sau tensiune poate provoca daune grave dispozitivului!
- Oprțiți imediat utilizarea aparatului dacă pătrunde în acesta orice obiect sau lichid. Într-un astfel de caz, deconectați adaptorul de alimentare de la priză și solicitați inspecția aparatului de către serviciul nostru de asistență tehnică. • Deconectați adaptorul de curent alternativ de la priză dacă aparatul nu va fi utilizat pentru o perioadă lungă de timp.
Rețineți că, atunci când sursa de alimentare este conectată la priza de rețea, dispozitivul nu este complet deconectat de la rețeaua electrică atunci când îl oprțiți.
- Nu amplasați dispozitivul lângă o sursă de căldură (de exemplu, calorifere, țevi de încălzire, amplificatoare etc.) sau într-un loc unde poate fi expus la lumina directă a soarelui, la o atmosferă prăfuită, la umiditate, ploaie, vibrații sau la zdruncinări.
- Pentru a evita zgomotul și interferențele, amplasați toate cablurile, în special cablurile de intrare pentru microfon, separat de cablurile de alimentare și de rețea. Dacă sunt amplasate în canale sau conducte pentru cabluri, cablurile de transmisie trebuie întotdeauna amplasate într-o conductă separată. • Pentru curățarea unității, folosiți o cârpă ușor umedă, niciodată una udă.
Deconectați întotdeauna ștecherul de la priză înainte de utilizare. Nu utilizați niciodată produse de curățare corozive sau abrazive sau produse care conțin alcool sau solvenți care ar putea deteriora lacul și componentele din plastic. Utilizați dispozitivul numai pentru aplicațiile descrise în acest manual de utilizare. AKG nu își asumă nicio răspundere pentru daunele rezultate din manipularea sau utilizarea necorespunzătoare.

Mediu



- Adaptorul de alimentare consumă o cantitate mică de energie chiar și atunci când dispozitivul este oprit. Pentru a economisi energie, nu uitați să deconectați adaptorul de alimentare atunci când dispozitivul nu va fi utilizat o perioadă de timp. • Ambalajul este reciclabil. Vă rugăm să îl aruncați într-un recipient de reciclare destinat.
- Dacă aruncați dispozitivul la gunoierul menajer, separați carcasa, sistemul electronic și cablurile, apoi continuați cu eliminarea componentelor în conformitate cu legislația aplicabilă.

Descriere

2 Descriere

Introducere

Vă mulțumim că ați ales un produs AKG. Vă rugăm să citiți cu atenție acest manual de instrucțiuni înainte de a utiliza microfonul. Păstrați acest manual într-un loc sigur, pentru a-l avea întotdeauna la îndemână atunci când aveți nevoie să îl consultați. Vă dorim mult succes.

Livra

Sistemul wireless Perception este disponibil în 4 seturi cu receptor SR 45:

Transmițător	Set Prezentator 1
portabil Vocal Set 1 HT 45 1 adaptor de suport 1 Pilotă tip AA 1 receptor SR 45 1 sursă de alimentare CA SMPS 1 Card de garanție 1. Tabelul de frecvență 1. Fișă suplimentară („Supliment manual”)	Transmițător de buzunar PT 45 1 Pilotă tip AA 1 microfon lavalieră CK 55 L cu clips 1 Capotă rezistentă la vânt W 444 1 receptor SR 45 1 sursă de alimentare CA SMPS 1 Card de garanție 1. Tabelul de frecvență 1. Fișă suplimentară („Supliment manual”)
Set instrumental 1	Set sport 1
emițător de buzunar PT 45 1 Pilotă tip AA 1 cablu MKG L 1 receptor SR 45 1 sursă de alimentare CA SMPS 1 Card de garanție 1. Tabelul de frecvență 1. Fișă suplimentară („Supliment manual”)	transmițător de buzunar PT 45 1 Pilotă tip AA 1 Microfon cu cască C 544 L 4 inele colectoare 1 Capotă rezistentă la vânt W 444 1 receptor SR 45 1 sursă de alimentare CA SMPS 1 Card de garanție 1. Tabelul de frecvență 1. Fișă suplimentară („Supliment manual”)

Verificați dacă ambalajul conține toate componentele necesare pentru sistemul dumneavoastră. Dacă lipsește vreo componentă, contactați distribuitorul AKG.

Accesorii opționale

Puteți găsi lista accesoriilor opționale în catalogul/pliantul AKG actual sau pe www.ake.com. Furnizorul dumneavoastră vă stă la dispoziție pentru consultanță.



Receptor SR 45

SR 45 este un receptor staționar pentru toate emițătoarele din sistemul wireless Perception.

SR 45 funcționează într-o lățime de bandă comutabilă de până la 30 MHz în intervalul de frecvențe purtătoare UHF de la 500 MHz la 865 MHz. Poate fi comutat pe maximum 8 frecvențe purtătoare diferite.

Panou frontal



Figura 1: Elemente de control ale panoului frontal al receptorului SR 45

1 PORNIT/OPRIT: Buton Pornit/Oprit.

2 VOLUM: Acest buton rotativ retractabil vă permite să reduceți continuu volumul ieșirii audio.

3 RF OK: Acest LED se aprinde când se primește un semnal. Dacă nu se primește niciun semnal sau dacă este activat squelch-ul automat, LED-ul RF OK se stinge, iar ieșirea audio este dezactivată.

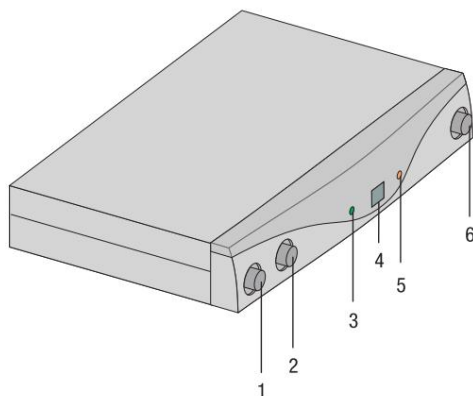
4 Afișaj: Afișează canalul receptorului acordat.

5 CLIP: Acest LED se aprinde când nivelul audio este prea ridicat.

6 CANALE: Acest buton vă permite să setați receptorul la una dintre cele 8 frecvențe purtătoare diferite din intervalul de frecvență purtătoare al receptorului.

Descriere

Fațada din spate



Figura 2: Elemente de control de pe panoul din spate al receptorului SR 45

1 Etichetă de frecvență purtătoare: O etichetă aplicată pe spatele receptorului indică denumirea intervalului de frecvență purtătoare și a până la 8 frecvențe purtătoare ale receptorului.

2. SQUELCH: Funcția de squelch întrerupe receptorul atunci când semnalul de intrare este prea slab, suprimând zgomotul nedorit sau propriul zgomot al receptorului atunci când emițătorul este oprit. Setează butonul de reglare SQUELCH la minim înainte de a conecta receptorul pentru prima dată.

3 IEȘIRE AUDIO/BALANSATĂ: Ieșire audio balansată pe un conector XLR cu 3 pini. Puteți conecta această ieșire, de exemplu, la o intrare de microfon de pe o consolă de mixaj.

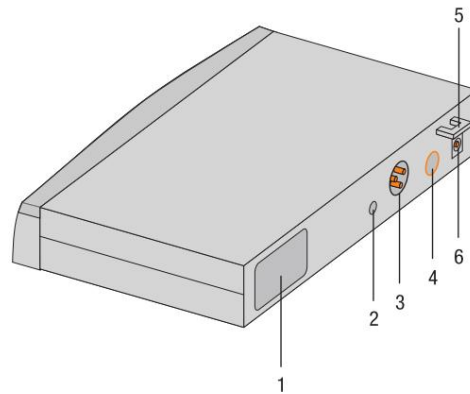
4 IEȘIRE AUDIO/NEBALANȘAT: Ieșire audio nebalansată pe o mufă mono de 6,3 mm. De exemplu, puteți conecta aici un amplificator de chitară.

5 Dispozitiv anti-smulgere pentru cablul de alimentare al sursei de alimentare furnizate.

6 DC IN: Priză de alimentare pentru conectarea sursei de alimentare furnizate.

Transmițător portabil HT 45

Transmițătorul portabil HT 45 funcționează într-o lățime de bandă comutabilă de până la 30 MHz în intervalul de frecvență purtătoare UHF de la 500 MHz la 865 MHz. Poate fi comutat pe până la 8 frecvențe purtătoare diferite. Transmițătorul este echipat cu o antenă integrată în carcasă.

Capsula din transmițător are o diagramă polară cardioidă. Se distinge printr-o sensibilitate scăzută la pocnete, șuierat și zgomot de manipulare, o bună protecție împotriva feedback-ului și o reproducere excelentă a sunetului. De asemenea, este echipată cu un filtru încorporat pentru vânt și pocnete.

Elemente de control

1 Afișaj: Afișează canalul setat al transmițătorului.

2 CANALE: Acest buton vă permite să setați emițătorul la una dintre cele 8 frecvențe purtătoare diferite din intervalul de frecvență purtătoare al emițătorului.

3 GAIN: Acest comutator glisant vă permite să reglați sensibilitatea de intrare audio a transmițătorului la două niveluri: „HI” = sensibilitate de intrare ridicată, „LOW” = sensibilitate de intrare scăzută.

4 LED-uri de control: Acest LED indică starea de funcționare a emițătorului.

LED-ul este aprins în verde: Bateria funcționează.



Figura 3: Elemente de control ale transmițătorului HT 45

LED roșu: După ce LED-ul se aprinde în roșu, capacitatea bateriei este suficientă pentru o oră. Recomandăm înlocuirea bateriei vechi cu una nouă cât mai curând posibil.

5 Comutator pornit/oprit: Acest comutator de reglare are trei poziții:

PORNIT: Sursa de alimentare a transmițătorului este conectată.

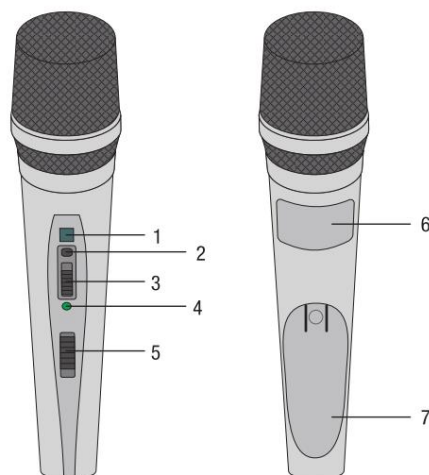
MUTE: Semnalul audio de la capul microfonului este oprit, dar alimentarea și frecvența purtătoare RF sunt menținute.

OPRIT: Alimentarea cu energie a transmițătorului este deconectată.



OBSERVAT

Dacă utilizați o baterie reîncărcabilă, LED-ul se va aprinde în roșu cu aproximativ 15 minute înainte ca bateria să se descarce complet!

6 Etichetă cu frecvență purtătoare: O etichetă aplicată pe compartimentul bateriei indică denumirea intervalului de frecvență purtătoare și a până la 8 frecvențe purtătoare ale emițătorului.

7 Capacul compartimentului bateriilor: Consultați Instalarea și testarea bateriilor în emițătorul portabil/ de buzunar (Pagina 42)

Descriere

Transmițător de buzunar PT 45

Puteți conecta atât microfoane dinamice, cât și microfoane cu condensator care funcționează cu o sursă de alimentare de 4 volți la transmițătorul bodypack PT 45. De asemenea, puteți conecta o chitară electrică, un bas electric sau o claviatură portabilă.

PT 45 funcționează într-o lățime de bandă comutabilă de până la 30 MHz în intervalul de frecvențe purtătoare UHF de la 500 MHz la 865 MHz. Poate fi comutat pe maximum 8 frecvențe purtătoare diferite.

Elemente de control

1 Comutator pornit/oprit: Acest comutator glisant are trei poziții:

PORNIT: Sursa de alimentare a transmițătorului este conectată.

MUTE: Semnalul audio de la microfon sau instrument este oprit, dar alimentarea și frecvența purtătoare RF sunt menținute.

OPRIT: Alimentarea cu energie a transmițătorului este deconectată.

2 Mufă de intrare audio: mini-mufă XLR cu 3 pini cu contacte pentru niveluri de microfon și linie. Configurația mufelor pentru microfoanele AKG recomandate sau cablul de chitară MKG L asigură automat o conexiune corectă. conexiunea la terminalele dorite.

3 Antenă: Antenă flexibilă montată permanent.

4 Afișaj: Afișează canalul setat al transmițătorului.

5 LED-uri de control: Acest LED indică starea de funcționare a emițătorului.

LED-ul este aprins în verde: Bateria funcționează.

LED roșu: După ce LED-ul se aprinde în roșu, capacitatea bateriei este suficientă pentru o oră. Recomandăm înlocuirea bateriei vechi cu una nouă cât mai curând posibil.



Figura 4: Elemente de control ale transmițătorului PT 45



OBSERVAT

Dacă utilizați o baterie reîncărcabilă, LED-ul se va aprinde în roșu cu aproximativ 15 minute înainte ca bateria să se descarce complet!

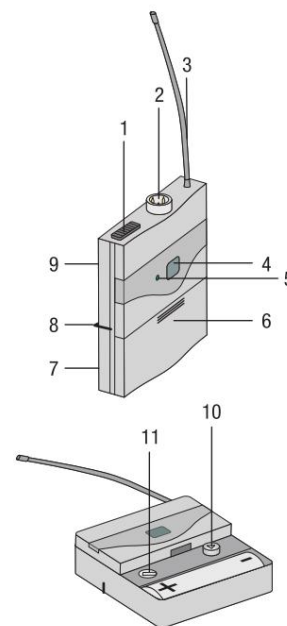
6 Capac compartiment baterii cu șurubelniță integrată.

7. Fereastra de inspecție: Fereastra de inspecție vă permite să verificați în orice moment dacă bateria sau acumulatorul se află corect în compartiment.

8 Clemă de curea: Pentru a atașa emițătorul de buzunar la curea.

9 Etichetă frecvență purtătoare: O etichetă aplicată pe spatele emițătorului indică denumirea intervalului de frecvență purtătoare și a până la 8 frecvențe purtătoare ale emițătorului.

10 CANALE: Acest buton vă permite să setați emițătorul la una dintre cele 8 frecvențe purtătoare diferite din intervalul de frecvență purtătoare al emițătorului.

11 GAIN: Acest buton de reglare vă permite să adaptați sensibilitatea intrării audio la microfonul sau instrumentul conectat.



Microfoane, cablu de chitară

Următoarele microfoane AKG pot fi conectate fără probleme la mufa de intrare audio a PT 45:

• CK 55 L, C 417 L, C 520 L, C 555 L, C 544 L, C 577 • C 516

ML, C 518 ML, C 519 ML, C 411 • Cablul de

chitară AKG MKG L vă permite să conectați o chitară electrică, un bas
o tastatură electrică sau portabilă.

Cablul de chitară MKG L face parte din setul de instrumente. Este disponibil și ca accesoriu opțional.



3. Punere în funcțiune



OBSERVAT

• Înainte de a pune în funcțiune sistemul wireless Perception, verificați dacă transmițătorul și Receptoarele trebuie să fie pe aceeași frecvență. Dacă emițătorul și receptorul sunt setate pe frecvențe diferite, nu este posibil niciun contact radio!

• Nu folosiți niciodată mufele de ieșire (BALANCED și NEBALANCED) simultan!

Riscuri de pierdere a nivelului și creștere a dificultăților de respirație.

Poziționarea receptorului

• Așezați emițătorul singur, fără nimic în jurul său. • Reflexiile semnalului emițătorului pe suprafețe metalice, pereți, tavane etc., precum și pe corpul uman, pot slăbi sau chiar elimina semnalul direct al emițătorului.

Respectați următoarele puncte la instalarea receptorului:

- 1) Plasați întotdeauna receptorul aproape de zona de acțiune (scena), dar respectați o distanță minimă între emițător și receptor de maximum 3 până la 5 m.
- 2) Contactul vizual între punctele de instalare ale emițătorului și receptorului este o condiție esențială pentru o recepție optimă.
- 3) Plasați receptorul la o distanță mai mare de 1,5 m de obiecte metalice mari, pereți, decorațiuni, tavan etc.

Conectarea receptorului la o intrare echilibrată

- 1) Folosind un cablu XLR, conectați mufa BALANCED de pe panoul din spate al receptorului la intrarea de microfon balansată dorită (mufa XLR) de pe consola de mixaj sau amplificator.
- 2) Rotiți butonul de control al VOLUMULUI complet spre stânga (nivelul microfonului) receptor.

Conectarea receptorului la o intrare asimetrică

- 1) Conectați mufa UNBALANCED de pe panoul din spate al receptorului la o intrare LINE neechilibrată (mufă de 6,3 mm) de pe mixer sau amplificator folosind un cablu cu mufă jack de 6,3 mm.
- 2) Rotiți butonul de control al VOLUMULUI complet spre dreapta (nivelul liniei) receptor.



OBSERVAT

Pentru a evita interferențele deranjante, nu utilizați cabluri audio mai lungi de 3 m!

Conectarea receptorului la rețeaua electrică

- 1) Verificați dacă tensiunea indicată pe sursa de alimentare corespunde cu tensiunea rețelei electrice din punctul de utilizare. O tensiune diferită de cea indicată pe sursa de alimentare poate provoca daune ireversibile dispozitivului.
- 2) Conectați cablul de alimentare de la sursa de alimentare furnizată la portul DC IN al receptor.
- 3) Conectați sursa de alimentare la o priză de rețea.
- 4) Porniți receptorul apăsând butonul ON/OFF.

Instalați și testați bateriile în transmițătorul portabil/de buzunar

- 1) Apăsați în jos clema de fixare de pe capacul compartimentului bateriei.
- 2) Glisați capacul compartimentului bateriilor în direcția săgeții pentru a-l scoate din transmițător.
- 3) Introduceți bateria furnizată în compartiment, respectând polaritatea. Dacă bateria este introdusă invers, transmițătorul nu va primi energie.



4) Porniți emițătorul setând comutatorul pornit/oprit în poziția

«PORNIT».

Dacă bateria este suficient încărcată, LED-ul de control se va aprinde verde.

Dacă LED-ul indicator se aprinde în roșu, înseamnă că bateria se va descărca în aproximativ 1 oră. Înlocuiți bateria veche cu una nouă cât mai curând posibil.

Dacă LED-ul indicator nu se aprinde, bateria este descărcată. Instalați o baterie nouă.



OBSERVAT

Dacă utilizați o baterie reîncărcabilă, LED-ul se va aprinde în roșu cu aproximativ 15 minute înainte ca bateria să se descarce complet!

5) Închideți compartimentul bateriilor glisând capacul, introdus de jos în sus, până când clema se aude un clic.

Reglarea frecvenței

1) Porniți dispozitivul sau apăsați CHANNEL dacă dispozitivul este deja conectat. Canalul selectat (de exemplu, 1) va începe să clipească pe ecran timp de 3 secunde, apoi afișajul va rămâne fix și canalul selectat va fi activat.

2) Apăsând CHANNEL timp de 3 secunde, mutați canalul la numărul dorit.

Cu fiecare apăsare, numărul canalului crește cu unu.

3) Când ați ajuns la canalul dorit, ecranul va clipi pentru încă 3 secunde și va activa canalul nou setat.

Activarea emițătorului portabil

1) Setează butonul de reglare SQUELCH al receptorului la minim și conectați emițentul.

2) Porniți emițătorul portabil setând comutatorul Pornit/Oprit pe

«PORNIT».

3) Conectați sistemul audio sau amplificatorul.

4) Vorbiți sau cântați în microfon și observați LED-urile de pe receptor. • Dacă

LED-ul CLIP nu se aprinde, setarea sensibilității de intrare a transmițătorului este prea mare. scăzut. Setează GAIN la „HIGH”.

• Dacă LED-ul CLIP este aprins frecvent sau constant, reglați sensibilitatea

Intrarea transmițătorului este prea mare. Setează AMPLIFICAREA pe „LOW”.

5) Reglați volumul sistemului audio sau al amplificatorului conform indicațiilor din instrucțiuni de utilizare sau pe cale auditivă.

Activarea transmițătorului de buzunar

Transmițătorul bodypack PT 45 este conceput pentru a fi utilizat cu microfoanele AKG CK 55 L, C 411, C 417 L, C 520 L, C 555 L, C 516 ML, C 518 ML și C 519 ML. Dacă conectați alte microfoane AKG sau de la alți producători la PT 45, rețineți că este posibil să fie nevoie să modificați conectorul microfonului prin lipire sau să îl înlocuiți cu un conector mini XLR cu trei pini.

Alocarea pinilor de intrare audio:

Pinul 1: ecranare

Pinul 2: Punct fierbinte (+)

Pinul 3: punct rece

Pinul 3 indică o alimentare pozitivă de 4V, destinată microfoanelor cu condensator.



ATEN IE

Funcționarea perfectă a transmițătorului de buzunar PT 45 cu alte mărci de produse nu poate fi garantată. Orice daună cauzată de utilizarea cu alte mărci de produse nu este acoperită de garanție.

Conectarea microfonului 1)

Îndepărtați capacul compartimentului bateriilor.

- 2) Conectați mufa mini XLR a cablului microfonului la mufa de intrare audio a transmițătorului bodypack.
 - 3) Porniți emițătorul portabil setând comutatorul Pornit/Oprit pe «PORNIT».
 - 4) Setează butonul de reglare SQUELCH al receptorului la minim și conectați emițătorul.
 - 5) Setează frecvențele emițătorului și receptorului la aceeași frecvență.
 - 6) Vorbiți sau cântați în microfon. 7)
- Folosind șurubelnița încorporată în capacul compartimentului bateriilor, reglați butonul GAIN până când LED-ul CLIP de pe receptor se aprinde scurt.
- 8) Închideți capacul compartimentului bateriilor transmițătorului.

Conectarea unui instrument muzical 1)

Îndepărtați capacul compartimentului bateriilor.

- 2) Conectați mufa jack a cablului de chitară MKG L la mufa de ieșire a instrumentului și mufa mini XLR a cablului de chitară la mufa de intrare audio a transmițătorului de buzunar.
 - 3) Porniți emițătorul portabil setând comutatorul Pornit/Oprit pe «PORNIT».
 - 4) Setează butonul de reglare SQUELCH al receptorului la minim și conectați emițătorul.
 - 5) Cântați la instrument. 6)
- Folosind șurubelnița încorporată în capacul compartimentului bateriilor, reglați butonul GAIN până când LED-ul CLIP de pe receptor se aprinde scurt.
- 7) Închideți capacul compartimentului bateriilor transmițătorului.

Înainte de proba de sunet

- 1) Introduceți zona în care intenționați să utilizați emițătorul împreună cu acesta. Identificați zonele în care intensitatea câmpului pare să scadă și unde, prin urmare, recepția se deteriorează momentan („căderi”).
Puteți elimina întreruperile prin schimbarea poziției receptorului. Dacă acest lucru nu îmbunătățește lucrurile, evitați acele locații critice.
- 2) Dacă LED-ul RF OK al receptorului se stinge, înseamnă că nu se primește niciun semnal sau că Squelch-ul automat este activat.
Porniți emițătorul, apropiați-vă de receptor sau reglați nivelul squelch-ului până când se aprinde LED-ul RF OK.
- 3) Dacă apar zgomote nedorite, reglați nivelul squelch-ului până când zgomotul dispare înceta.



OBSERVAT

Nu setați niciodată nivelul de squelch mai mare decât este necesar. Cu cât nivelul de squelch este mai mare, cu atât sensibilitatea receptorului este mai mică și, prin urmare, raza de acțiune dintre emițător și receptor este redusă.



4. Tehnica microfonului

Transmițător portabil HT 45

Un microfon pentru cântat oferă multe posibilități de a influența modul în care sunetul vocii tale va fi reprodus de sistemul audio.

Urmați aceste instrucțiuni pentru a asigura rezultate optime cu transmițătorul portabil HT 45.

Distanțarea microfonului și efectul de proximitate

Cu cât distanța dintre microfon și buze este mai mică, cu atât vocea va suna mai plină și mai blândă. În schimb, o distanță mai mare față de microfon va produce un sunet mai rece și mai îndepărtat, deoarece acustica camerei va fi accentuată.

Vocea poate căpăta în continuare un ton agresiv, neutru sau senzual, prin modificarea distanței față de microfon.

Efectul de proximitate apare atunci când sursa sonoră este foarte aproape (mai puțin de 5 cm) și frecvențele joase sunt amplificate. Vocea ta capătă mai mult corp, mai multă intimitate.

Unghiul de incidență

Cântă în microfon ținându-l lateral sau poziționându-te deasupra lui. Acest lucru îți va oferi un sunet natural și echilibrat.

Dacă cânti direct în microfon, zgomotele de respirație și, în același timp, consoanele explozive (p, t) și sibilante (s, z) vor fi excesiv de audibile.

Reacție acustică

Feedback-ul acustic apare deoarece o parte din sunetul emis de difuzoare este captat de microfon, amplificat și trimis înapoi către difuzoare. Acest feedback acustic se dezvoltă peste un anumit nivel (pragul de feedback), care corespunde unui fel de buclă de feedback; sistemul începe apoi să fluiera, iar pentru a-l opri, volumul trebuie redus.

Pentru a minimiza acest risc, microfonul emițătorului portabil HT 45 are un model cardioid.

Asta înseamnă că este foarte sensibil la sunetele care vin din față (vocea), nu este foarte sensibil la cele care vin din lateral și practic insensibil la niciunul dintre cele pe care le primește din spate (de exemplu, monitoare de scenă).

Plasarea difuzoarelor vocale în fața microfoanelor (pe marginea laterală a scenei) oferă cea mai bună protecție împotriva feedback-ului.

Când folosiți monitoare de scenă, nu îndreptați niciodată microfonul direct spre monitoare sau boxe PA.

Anumite fenomene de rezonanță (cum ar fi cele determinate de acustica unei încăperi) pot provoca, de asemenea, feedback, în special în partea inferioară a spectrului sonor; cauza este, așadar, indirect, efectul de proximitate. În acest caz, simpla creștere a distanței microfonului este adesea suficientă pentru a elimina feedback-ul.

Cântăreți acompaniatori 1) Nu lăsați

niciodată mai mult de două persoane să cânte la același microfon.

2) Asigurați-vă că unghiul de incidență nu depășește 35°.

Microfonul este extrem de insensibil la sunetele care vin din lateral. Dacă vocile ambilor cântăreți lovesc microfonul la un unghi mai mare de 35°, va fi necesar să se crească nivelul canalului microfonului până la un punct în care riscul de feedback ar fi excesiv.



Tehnica microfonului

Transmițător de buzunar PT 45

Microfon de rever CK 55 L

Atașați microfonul la clema furnizată sau la pinul opțional H 41/1.

1) Plasați microfonul pe reverul hainei, cât mai aproape de gura prezentatorului.



OBSERVAT

Riscul de feedback este redus și mai mult atunci când microfonul este plasat mai aproape de gură.

2) Asigurați-vă că îndreptați microfonul direct spre gură.

Microfon cu cască C 544 L

Instalare microfon.

1) Puneți microfonul la locul lui.

2) Îndoțiți gâtul de lebădă astfel încât microfonul să fie poziționat în fața colțului buzelor.



OBSERVAT

• Dacă pocnetele sunt prea puternice („p” și „t” prea puternice), îndepărtați partea sensibilă a microfonului.

Mută microfonul mai aproape de gură (spre spate sau

în jos). • Dacă sunetul este subțire și slab, așează microfonul mai aproape de gură. •

Găsește poziția ideală în timpul verificării sunetului.

Capotă rezistentă la vânt

În caz de risc de zgomot cauzat de vânt (în aer liber), respirație sau pocnituri, atașați la microfon paravântul furnizat.

1) Așezați paravântul pe capsula microfonului.

2) Trageți paravântul spre capătul exterior al capsulei microfonului.

Inelul colector

Un inel colector special de pe capsula microfonului previne pătrunderea transpirației sau a machiajului în capsulă.

Acesta previne blocarea fantelor de către transpirație sau machiaj, ceea ce ar amortiza sunetul și ar reduce sensibilitatea microfonului. Prin urmare, nu îndepărtați niciodată capacul de praf al microfonului!

În caz de deteriorare sau pierdere a inelului colector, aveți un inel de schimb furnizat împreună cu microfonul cu cască C 544 L.



5. Curățenie

Suprafețe

- Pentru a curăța suprafața dispozitivului, folosiți o lavetă ușor umezită cu Apă, niciodată o cârpă umedă.

Paravânt interior pentru transmițătorul portabil

- 1) Deșurubați capacul din plasă al emițătorului portabil rotindu-l în sens invers acelor de ceasornic.
- 2) Scoateți parbrizul rezistent la vânt (inserția de spumă) din capacul de plasă.
- 3) Spălați capota într-o soluție foarte diluată de săpun.
- 4) După ce parbrizul s-a uscat, puneți-l la loc în capacul de plasă și înșurubați capacul la loc pe emițătorul portabil, rotind în sensul acelor de ceasornic.



6. Eliminarea erorilor

Disfuncție	Cauză posibilă:	Ajutor:
Niciun sunet	Alimentatorul nu este conectat la receptor sau la priza de rețea.	Conectați sursa de alimentare la receptor și la rețeaua electrică.
	Receptorul este deconectat.	Conectați receptorul folosind butonul ON/OFF.
	Receptorul nu este conectat la consola de mixaj sau la amplificator.	Conectați ieșirea receptorului la intrarea consolei de mixaj sau a amplificatorului.
	Butonul de reglare a VOLUMULUI de pe receptor este setat la zero.	Deschideți butonul de reglare a VOLUMULUI.
	Microfonul sau instrumentul nu este conectat la transmițătorul bodypack.	Conectați microfonul sau instrumentul la mufa de intrare audio a transmițătorului de buzunar.
	Emitătorul are o bandă de frecvență diferită de cea a receptorului sau frecvența este setată diferit.	Folosiți emițătorul pe aceeași bandă de frecvență ca și receptorul sau setați aceleași frecvențe.
	Comutatorul Pornit/Oprit al transmițătorului este setat pe „OFF” sau „MUTE”.	Setați comutatorul Pornit/Oprit al transmițătorului în poziția „ON”.
	Bateriile sunt instalate incorect în transmițător.	Introduceți bateriile în compartimentul pentru baterii, respectând polaritatea (+/-).
	Bateriile transmițătorului sunt descărcate.	Instalați baterii noi.
	Emitătorul este prea departe de receptor sau nivelul SQUELCH este prea ridicat.	Apropiati-vă de receptor sau reduceți nivelul SQUELCH-ului.
	Obstacole între emițător și receptor.	Îndepărtați orice
	Nicio legătură vizuală între emițător și receptor.	obstacole. Evitați locațiile din care receptorul nu este vizibil.
Receptorul este prea aproape de obiecte metalice.	Îndepărtați orice obiecte care interferează sau mutați receptorul mai departe.	
Șuierat, trosnituri, semnale nedorite	Poziția antenei	Plasați receptorul într-o altă locație.
	Defecțiuni cauzate de alte instalații wireless, televizoare, radiouri, dispozitive radio sau instalații și aparate electrice defecte.	Deconectați dispozitivele defecte sau care interferează sau utilizați dispozitivul wireless Perception cu alte frecvențe purtătoare; verificați instalațiile electrice.
Distorsiuni	Setarea butonului GAIN este fie prea mare, fie prea mică.	Ajustați butonul GAIN (mai mult sau mai puțin) până când distorsiunile dispar.
	Defecțiuni cauzate de alte instalații wireless, televizoare, radiouri, dispozitive radio sau instalații și aparate electrice defecte.	Deconectați dispozitivele defecte sau care interferează sau utilizați dispozitivul wireless Perception cu alte frecvențe purtătoare; verificați instalațiile electrice.
	Poziția antenei	Mutați receptorul într-o altă locație. Dacă pierderile intermitente persistă, notați locațiile critice și evitați-le.



7 Specificații tehnice

	HT 45	PT 45	SR 45
Modulație frecvență	500 - 865 MHz	500 - 865 MHz	500 - 865 MHz
purtaătoare		FM	FM
Lățime de bandă audio	FM 70 - 20.000 Hz	40 - 20.000 Hz	40 - 20.000 Hz
Factor de distorsiune pentru 1 kHz tipic	0,8%	tip. 0,8%	tipic 0,8%
Raport semnal-zgomot tipic 105 dB(A)		tip. 105 dB(A)	tipic 105 dB(A)
Putere de ieșire 10 mW Alimentare: 1 x baterie		10 mW	
AA de 1,5 V Durata de viață a bateriei:	10 ore Prag de	Pile 1x 1,5 V tip AA 10	-
întrerupere a squelch-ului : Ieșire audio		h	-
	-	-	Reglabil de la -100 la -70 dBm.
	-	-	Mufă XLR echilibrată și neechilibrată de 6,3 mm: reglabilă de la nivelul microfonului la nivelul liniei. Nivel de ieșire la excursie nominală: 500 mV rms. 200 x 190 x
Dimensiuni	229 x 53 x 53 mm	60 x 74 x 30 mm	44 mm 360 g
Greutate netă	214 g	60 g	

Acest produs respectă standardele indicate în declarația de conformitate. Puteți solicita declarația de conformitate pe site-ul <http://www.akg.com> sau prin e-mail la adresa sales@akg.com.



Index

1 Siguranță și mediu	51
Siguranță	51
Mediu	51
2 Descriere	52
Introducere	52
Inclus	52
Accesorii opționale	52
45	53
frontal	53
spate	54
HT 45	55
control	55
45	56
control	56
chitară	57
3 Punerea în funcțiune	58
Poziționarea receptorului	58
la o intrare echilibrată	58
neechilibrată	58
electrică	58
portabil și testarea bateriilor	58
59 Punerea în funcțiune a emițătorului portabil	59
emițătorului portabil	59
microfonului	59
instrument	60
sunetului	60
4 Tehnica microfonului	61
Transmițător portabil HT 45	61
Distanța și efectul de proximitate ale microfonului	61
Unghiul de incidență al sunetului	61
Feedback acustic	61
acompaniamentale	61
portabil PT 45	62
55 L	62
L	62
microfonului	62
vânt	62
picurare	62
5 Curățare	63
Suprafețe	63
anti-pop al emițătorului portabil	63
6 Ghid de depanare	64
7 Date tehnice	65



1 Siguranță și mediu

Siguranță

- Nu permiteți pătrunderea lichidelor în aparat.
- Aparatul trebuie utilizat numai în încăperi uscate. • Deschiderea, întreținerea și repararea aparatului pot fi efectuate numai de către un tehnician autorizat. În interiorul aparatului nu există componente care pot fi întreținute, reparate sau înlocuite de personal necalificat. • Înainte de a utiliza aparatul, verificați dacă tensiunea de funcționare indicată pe sursa de alimentare furnizată corespunde cu tensiunea rețelei electrice de la locul de utilizare. • Utilizați aparatul numai cu sursa de alimentare furnizată cu o tensiune de ieșire de 12 V CC. Alte tipuri de curent și tensiuni ar putea deteriora grav aparatul! • Opriti imediat funcționarea dacă un obiect solid sau un lichid pătrunde în interiorul aparatului. În acest caz, deconectați imediat sursa de alimentare de la priză și solicitați verificarea aparatului de către serviciul nostru de asistență pentru clienți.
- Dacă aparatul nu este utilizat pentru o perioadă lungă de timp, deconectați alimentarea de la priză. Rețineți că lăsarea sursei de alimentare conectate nu deconectează complet aparatul de la rețeaua electrică, chiar dacă este oprit. • Nu așezați aparatul în apropierea surselor de căldură, cum ar fi calorifere, țevi de încălzire, amplificatoare etc. și nu îl expuneți la lumina directă a soarelui, praf și umiditate excesivă, ploaie, vibrații sau lovituri.
- Pentru a evita interferențele, poziționați toate cablurile, în special cele pentru intrările de microfon, separat de liniile de alimentare și de liniile de rețea. La pozarea în canale sau puțuri de cabluri, asigurați-vă că liniile de transmisie sunt pozate într-un canal separat. • Curățați dispozitivul doar cu o lavetă umedă, dar nu udă. Mai întâi deconectați sursa de alimentare de la priză! Nu utilizați niciodată produse de curățare acizi sau abrazivi sau produse de curățare care conțin alcool sau solvenți, deoarece acestea pot deteriora vopseaua și componentele din plastic.
- Utilizați dispozitivul numai în scopurile descrise în aceste instrucțiuni de utilizare. AKG nu își asumă nicio răspundere pentru daunele cauzate de manipularea necorespunzătoare sau utilizarea necorespunzătoare.

Mediu



- Alimentatorul cu priză consumă cantități mici de energie chiar și atunci când este oprit. Pentru a economisi energie, deconectați alimentatorul de la priză dacă aparatul nu va fi utilizat pentru o perioadă lungă de timp.
- Ambalajul este reciclabil. Ambalajul trebuie eliminat într-un sistem de reciclare adecvat. colectare.
- Dacă casați aparatul, separați recipientul de componentele electronice și de cabluri și eliminați diferitele componente în conformitate cu reglementările în vigoare privind eliminarea deșeurilor.

2 Descriere

Introducere

Vă mulțumim că ați ales un produs AKG. Vă rugăm să citiți cu atenție instrucțiunile înainte de a utiliza dispozitivul și să le păstrați pentru referințe ulterioare. Vă dorim mult succes și distracție plăcută!

Furnizat

Sistemul wireless Perception este disponibil în 4 seturi cu receptor SR 45:

Set vocal	Set de prezentatori
1 emițător portabil HT 45 1 adaptor pentru suport 1 baterie AA 1 receptor SR 45 1 Alimentator de comutare SMPS 1 Certificat de garanție 1 Tabel de frecvență 1 Prospect („Supliment la manual”)	1 emițător portabil PT 45 1 baterie AA 1 microfon lavalieră CK 55 L cu clemă de montare 1 Filtru anti-suflare W 444 1 receptor SR 45 1 Alimentator de comutare SMPS 1 Certificat de garanție 1 Tabel de frecvență 1 Prospect („Supliment la manual”)
Set instrumental	Set sport
1 emițător portabil PT 45 1 baterie AA 1 cablu MKG L 1 receptor SR 45 1 Alimentator de comutare SMPS 1 Certificat de garanție 1 Tabel de frecvență 1 Prospect („Supliment la manual”)	1 emițător portabil PT 45 1 baterie AA 1 microfon cu cască C 544 L 4 inele de scurgere 1 Filtru anti-suflare W 444 1 receptor SR 45 1 Alimentator de comutare SMPS 1 Certificat de garanție 1 Tabel de frecvență 1 Prospect („Supliment la manual”)

Verificați dacă pachetul conține toate componentele sistemului. Dacă lipsește vreuna, contactați distribuitorul AKG.

Accesorii opționale

Accesoriile opționale pot fi găsite în catalogul/folderul AKG actual sau pe www.ake.com. Distribuitorul dumneavoastră vă va oferi cu plăcere sfaturi.



Receptor SR 45

SR 45 este un receptor staționar pentru toate emițătoarele din sistemul wireless Perception.

SR 45 funcționează pe o lățime de bandă de până la 30 MHz în intervalul de frecvențe purtătoare UHF de la 500 MHz la 865 MHz și poate fi comutat pe 8 frecvențe purtătoare diferite.

Panou frontal



Figura 1: Elemente de control de pe panoul frontal al receptorului SR 45

1 PORNIT/OPRIT: Nivel pornit/oprit.

2 VOLUM: Cu acest buton retractabil puteți reduce treptat nivelul de ieșire audio.

3 RF OK: Acest LED se aprinde când se primește un semnal. Dacă nu se primește niciun semnal sau dacă este activ squelch-ul automat, LED-ul RF OK se stinge și ieșirea audio este dezactivată.

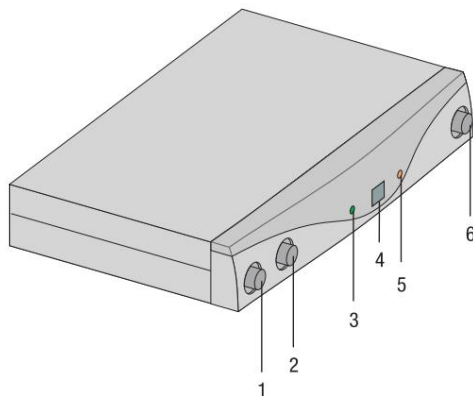
4 Afișaj: Indică canalul de recepție setat.

5 CLIP: Acest LED se aprinde dacă nivelul audio este prea ridicat.

6 CANALE: Cu acest buton puteți seta receptorul la una dintre cele 8 frecvențe purtătoare diferite din intervalul de frecvență purtătoare al receptorului.

Descriere

Retro



Figura 2: Elemente de control pe spatele receptorului SR 45

1 Etichetă de frecvență purtătoare: O etichetă adezivă care indică intervalul de frecvență purtătoare și 1 până la 8 frecvențe purtătoare ale receptorului este atașată pe spatele receptorului.

2 SQUELCH: Squelch-ul oprește receptorul atunci când semnalul recepționat este prea slab, astfel încât zgomotul interferent sau zgomotul de fundal de la receptor să fie inaudibil atunci când emițătorul este oprit. Setează controlul SQUELCH la minim înainte de a porni receptorul pentru prima dată.

3 IEȘIRE AUDIO/BALANSATĂ: Ieșire audio balansată pe mufă XLR cu 3 pini: Această ieșire poate fi conectată, de exemplu, la o intrare de microfon a unui mixer.

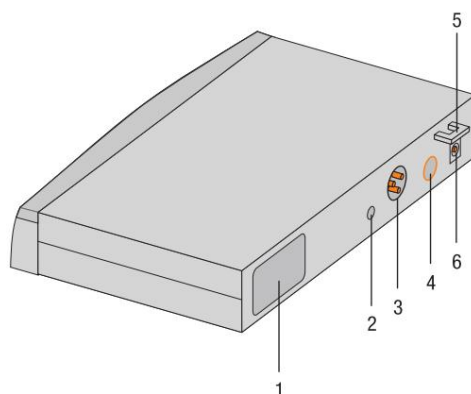
4 IEȘIRE AUDIO/NEBALANȘAT: Ieșire audio nebalansată pe mufă jack mono de 6,3 mm. Aici puteți conecta, de exemplu, un amplificator de chitară.

5 Dispozitiv de descărcare a tracțiunii pentru cablul de alimentare al sursei de alimentare cu priză furnizate.

6 INTRARE CC: Priză de alimentare pentru conectarea sursei de alimentare furnizate.

Transmițător portabil HT 45

Transmițătorul portabil HT 45 funcționează pe o lățime de bandă de până la 30 MHz în intervalul de frecvențe purtătoare UHF de la 500 MHz la 865 MHz și poate fi comutat între 8 frecvențe purtătoare diferite. Transmițătorul dispune de o antenă integrată în carcasă.

Capsula transmițătorului are un model de recepție cardioid. Se caracterizează printr-o sensibilitate scăzută la zgomotul produs de mâini, o bună suprimare a feedback-ului și o calitate excelentă a transmisiei. De asemenea, dispune de un filtru încorporat pentru vânt și pocnituri, care elimină trosnetul și șuieratul.

Elemente de control

1 Afișaj: Indică canalul de transmisie setat.

2 CANALE: Cu acest buton puteți seta emițătorul la una dintre cele 8 frecvențe purtătoare diferite din intervalul de frecvență purtătoare al emițătorului.

3 GAIN: Cu acest comutator glisant puteți regla sensibilitatea de intrare a semnalului audio al transmițătorului pe două niveluri: „HI” = sensibilitate de intrare ridicată, „LOW” = sensibilitate de intrare scăzută.

4 LED-uri de control: Acest LED indică starea de încărcare a transmițătorului.

LED verde: Baterie în stare bună.

LED roșu: Din momentul în care LED-ul se aprinde în roșu, bateria se încarcă maxim 1 oră. Se recomandă înlocuirea bateriei cât mai curând posibil.

5 Comutator pornit/oprit: Acest cursor are trei poziții:

PORNIT: Alimentarea cu energie a transmițătorului este pornită.

MUTE: Semnalul audio provenit de la capul microfonului este dezactivat, dar alimentarea cu tensiune și frecvența purtătoare HF rămân activate.

OPRIT: Alimentarea cu energie a transmițătorului este oprită.



Figura 3: Elemente de control ale transmițătorului HT 45



AVERTIZARE

Dacă utilizați o baterie reîncărcabilă, LED-ul se aprinde în roșu cu aproximativ 15 minute înainte ca bateria reîncărcabilă să se descarce complet.

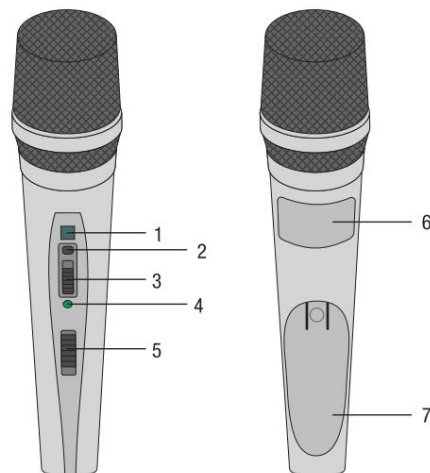
6 Etichetă cu frecvența purtătoare: Deasupra compartimentului bateriei se află o etichetă adezivă care indică intervalul de frecvență purtătoare și 1 până la 8 frecvențe purtătoare ale emițătorului.

7 Capacul compartimentului bateriilor: Consultați [Introducerea bateriilor în transmițătorul portabil/ de mână și testarea bateriilor](#) (pagina 58)

Descriere

Transmițător portabil PT 45

La emițătoarele portabile PT 45 se pot conecta atât microfoane dinamice, cât și microfoane cu condensator care funcționează cu o tensiune de alimentare de aproximativ 4 volți. Desigur, puteți conecta și o chitară electrică, un bas electric sau un keytar.

PT 45 funcționează pe o lățime de bandă de până la 30 MHz în intervalul de frecvențe purtătoare UHF de la 500 MHz la 865 MHz și poate fi comutat pe 8 frecvențe purtătoare diferite.

Elemente de control

1 Comutator pornit/oprit: Acest comutator glisant are trei poziții:

PORNIT: Alimentarea emițătorului este pornită. accesa.

MUTE: Semnalul audio primit de la microfon sau instrument este dezactivat, dar alimentarea cu tensiune și frecvența purtătoare HF rămân activate.

OPRIT: Alimentarea cu energie a transmițătorului este oprit.

2 Mufă de intrare audio: Mufă de intrare mini XLR cu 3 pini cu contacte pentru nivelul microfonului și nivelul liniei. Datorită circuitelor de conectare ale microfoanelor AKG recomandate sau cablului de chitară MKG L, contactele corecte sunt alocate automat.

3 Antenă: Antenă flexibilă, montată fix.

4 Afișaj: Indică canalul de transmisie setat.

5 LED de control: Acest LED indică starea de încărcare a transmițătorului.

LED verde: Baterie în stare bună.

LED roșu: Din momentul în care LED-ul se aprinde în roșu, bateria se încarcă maxim 1 oră. Se recomandă înlocuirea bateriei cât mai curând posibil.



AVERTIZARE

Dacă utilizați o baterie reîncărcabilă, LED-ul se aprinde în roșu cu aproximativ 15 minute înainte ca bateria reîncărcabilă să se descarce complet.

6 Compartiment pentru baterii cu șurubelniță integrată.

7 Fereastra de control: Prin intermediul ferestrei de control puteți verifica oricând dacă în compartimentul pentru baterii se află o baterie sau o baterie reîncărcabilă.

8 Clemă de curea: Pentru a atașa emițătorul portabil la curea.

9 Etichetă frecvență purtătoare: Pe spatele emițătorului există o etichetă adezivă care indică intervalul de frecvență purtătoare și 1 până la 8 frecvențe purtătoare ale emițătorului.

10 CANALE: Cu acest buton puteți seta emițătorul la una dintre cele 8 frecvențe purtătoare diferite din intervalul de frecvență purtătoare al emițătorului.

11 GAIN: Cu acest control puteți adapta sensibilitatea intrării audio la nivelul microfonului sau instrumentului conectat.



Figura 4: Elemente de control ale transmițătorului PT 45



Microfoane, cablu de chitară

Următoarele microfoane AKG pot fi conectate fără probleme la mufa de intrare audio a PT 45:

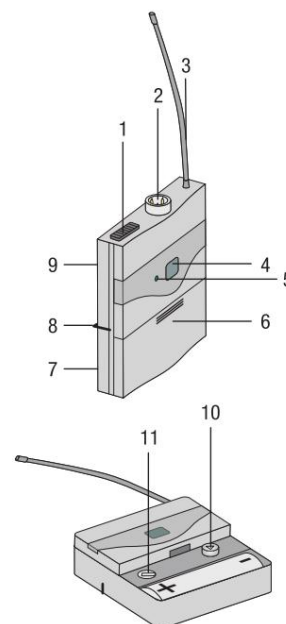
• CK 55 L, C 417 L, C 520 L, C 555 L, C 544 L, C 577 • C 516

ML, C 518 ML, C 519 ML, C 411 • Cu cablul de

chitară AKG MKG L puteți conecta și o chitară electrică, un bas electric sau un keytar.

Cablul de chitară MKG L este inclus în setul de instrumente și este disponibil și ca accesoriu opțional.



3 Punerea în funcțiune



AVERTIZARE

- Înainte de a activa sistemul wireless Perception, setați emițătorul și receptorul pe aceeași frecvență. Dacă emițătorul și receptorul sunt setate pe frecvențe diferite, nu este posibilă nicio conexiune radio!
- Nu folosiți niciodată cele două mufe de ieșire (BALANCED și UNBALANCED) în același timp! Acest lucru poate cauza o pierdere de nivel și o creștere a zgomot.

Poziționarea receptorului

- Izolați receptorul.
- Reflexia semnalului de transmisie de către obiecte metalice, pereți, tavane etc. sau umbrele cauzate de corpul uman pot slăbi sau stinge semnalul de transmisie.

Prin urmare, poziționați receptorul așa cum se arată mai jos:

- 1) Plasați întotdeauna receptorul aproape de locul de utilizare (scenă), asigurându-vă că mențineți întotdeauna o distanță minimă între emițător și receptor de 3 (minim) până la 5 m (optim).
- 2) Condiția prealabilă pentru o recepție optimă este o conexiune în raza vizuală între emițător și receptor.
- 3) Plasați receptorul la o distanță mai mare de 1,5 m de obiecte metalice mari. dimensiuni, pereți, schele, tavane și altele asemenea.

Conectarea receptorului la o intrare echilibrată

- 1) Conectați mufa BALANCED din spatele receptorului la intrarea de microfon balansată dorită (mufa XLR) de pe mixer sau amplificator folosind un cablu XLR.
- 2) Rotiți butonul VOLUME de pe receptor complet spre stânga (nivelul microfonului).

Conectarea receptorului la o intrare nebalansată

- 1) Conectați mufa UNBALANCED din spatele receptorului la o intrare LINE neechilibrată (mufă de 6,3 mm) a mixerului sau amplificatorului folosind un cablu cu mufă de 6,3 mm.
- 2) Rotiți butonul VOLUME de pe receptor complet spre dreapta (nivelul liniei).



AVERTIZARE

Pentru a evita interferențele, utilizați doar cabluri audio cu o lungime maximă de 3 m!

Conectarea receptorului la rețea

- 1) Verificați dacă tensiunea rețelei indicată pe sursa de alimentare furnizată corespunde cu tensiunea rețelei electrice din locația dumneavoastră. Utilizarea sursei de alimentare cu o tensiune diferită poate provoca daune ireparabile aparatului.
- 2) Introduceți cablul de alimentare al sursei de alimentare furnizate în mufa DC IN al receptorului.
- 3) Conectați sursa de alimentare la o priză de rețea.
- 4) Porniți receptorul apăsând butonul ON/OFF.

Introducerea bateriilor în transmițătorul portabil/
portabil și testarea bateriilor

- 1) Apăsăți în jos cârligul de fixare de pe capacul compartimentului bateriei.
- 2) Îndepărtați capacul compartimentului bateriilor de pe transmițător în direcția săgeții.
- 3) Introduceți bateria furnizată în compartimentul pentru baterii, asigurându-vă că este poziționată corect. polaritatea bateriei.
Dacă introduceți bateria incorect, transmițătorul nu va primi energie.
- 4) Porniți emițătorul mutând comutatorul pornit/oprit în poziția „ON”.
Dacă bateria este în stare bună, LED-ul de control se aprinde verde.
Dacă LED-ul de control se aprinde în roșu, bateria se va descărca după aproximativ 1 oră.
Înlocuiți bateria cu una nouă cât mai curând posibil.
Dacă LED-ul de control nu se aprinde, bateria este descărcată. Introduceți o baterie nouă.





AVERTIZARE

Dacă utilizați o baterie reîncărcabilă, LED-ul se aprinde în roșu cu aproximativ 15 minute înainte ca bateria reîncărcabilă să se descarce complet.

- 5) Închideți compartimentul bateriei introducând capacul compartimentului bateriei de jos în sus. de pe compartimentul bateriei până când se aude un clic.

Setarea frecvenței

- 1) Porniți dispozitivul sau apăsați CHANNEL în timp ce acesta este deja pornit. Canalul setat de pe afișaj (de exemplu, 1) va începe să clipească timp de 3 secunde, apoi afișajul va rămâne stabil și canalul setat va fi activat.
- 2) În aceste 3 secunde, setați canalul la numărul dorit apăsând CHANNEL. Fiecare apăsare avansează numărul cu un canal.
- 3) Când s-a atins canalul dorit, afișajul clipește timp de aproximativ 3 secunde și activează noul canal setat.

Punerea în funcțiune a transmițătorului portabil

- 1) Setați butonul SQUELCH de pe receptor la minim și porniți receptorul.
- 2) Porniți emițătorul portabil mutând comutatorul pornit/oprit în poziția „ON”.
- 3) Porniți sistemul audio sau amplificatorul.
- 4) Vorbiți sau cântați în microfon și observați LED-urile de pe receptor:
 - Dacă LED-ul CLIP rămâne complet stins, sensibilitatea de intrare a emițătorului este prea mică. Setați GAIN la „HIGH”. • Dacă LED-ul CLIP se aprinde frecvent sau rămâne aprins constant, sensibilitatea de intrare a emițătorului este prea mare. Setați GAIN la „LOW”.
- 5) Reglați volumul sistemului audio sau al amplificatorului conform instrucțiunilor de utilizare respective sau în funcție de urechea dumneavoastră.

Punerea în funcțiune a emițătorului portabil

Transmițătorul portabil PT 45 este conceput pentru a fi utilizat cu microfoanele AKG CK 55 L, C 411, C 417 L, C 520 L, C 555 L, C 516 ML, C 518 ML și C 519 ML. Dacă doriți să conectați alte microfoane AKG sau microfoane de la alți producători la PT 45, rețineți că va trebui probabil să schimbați conexiunea de lipire de pe conectorul microfonului sau să înlocuiți conectorul cu un conector mini XLR cu 3 pini.

Cablarea mufei de intrare audio:

Contact 1: Ecranare

Contact 2: Conectare audio în

fază (+) Contact 3: Tensiune de alimentare

O tensiune de alimentare pozitivă de 4V pentru microfoanele cu condensator este disponibilă la pinul 3.



ATEN IE

Nu se poate garanta funcționarea corectă a transmițătorului PT 45 cu produse de la alți producători. Orice daună cauzată de utilizarea cu produse de la alți producători este exclusă din garanție.

Conectarea microfonului 1)

Îndepărtați capacul compartimentului bateriilor.

2) Introduceți conectorul mini XLR de pe cablul microfonului în mufa de intrare audio de pe emițător portabil.

3) Porniți emițătorul portabil mutând comutatorul pornit/oprit în poziția „ON”.

4) Setați butonul SQUELCH de pe receptor la minim și porniți receptorul.

5) Setați emițătorul și receptorul la aceeași frecvență.

6) Vorbește sau cântă în microfon.

7) Setați controlul GAIN cu șurubelnița integrată în capacul compartimentului bateriei astfel încât LED-ul CLIP de pe receptor să se aprindă ocazional pentru perioade scurte de timp.

8) Puneți la loc capacul compartimentului bateriilor de pe transmițător.



Conectarea unui instrument 1)

Îndepărtați capacul compartimentului bateriilor.

2) Introduceți conectorul jack al cablului de chitară MKG L în mufa de ieșire a instrumentului și conectorul mini XLR al cablului de chitară în mufa de intrare audio a transmițătorului portabil.

3) Porniți emițătorul portabil mutând comutatorul pornit/oprit în poziția „ON”.

4) Setează butonul SQUELCH de pe receptor la minim și porniți receptorul.

5) Cântă la instrument.

6) Setează controlul GAIN cu șurubelnița integrată în capacul compartimentului bateriilor astfel încât LED-ul CLIP de pe receptor să se aprindă ocazional pentru perioade scurte de timp.

7) Puneți la loc capacul compartimentului bateriilor de pe transmițător.

Prima verificare a sunetului

1) Inspectați zona de operare a emițătorului. Acordați atenție zonelor în care intensitatea câmpului scade și, prin urmare, recepția este întreruptă pentru scurt timp („căderi”). Astfel de întreruperi pot fi evitate prin mutarea receptorului. Dacă problema persistă, evitați aceste puncte problematice.

2) Dacă LED-ul RF OK de pe receptor se stinge, înseamnă că nu se primește niciun semnal sau că este activ squelch-ul automat.

Porniți receptorul, apropiați-vă de receptor sau setați nivelul squelch-ului astfel încât LED-ul RF OK să se aprindă.

3) În cazul unor zgomote deranjante, setați nivelul de squelch astfel încât aceste zgomote deranjante să fie eliminate. să înceteze tulburarea.



AVERTIZARE

Nu setați niciodată nivelul de squelch mai mare decât este necesar. Cu cât nivelul de squelch este mai mare, cu atât sensibilitatea receptorului este mai mică și, în consecință, distanța dintre emițător și receptor.



4 Tehnica microfonului

Transmițător portabil HT 45

Un microfon pentru cântat oferă mai multe posibilități de variare a sunetului vocii reprodus de sistemul audio.

Vă rugăm să respectați următoarele instrucțiuni pentru a asigura utilizarea optimă a emițătorului portabil HT 45.

Distanța microfonului și efectul de proximitate

Practic, cu cât buzele tale sunt mai aproape de microfon, cu atât vocea ta va suna mai plină și mai blândă; cu cât ești mai departe de microfon, cu atât spectrul sonor va fi mai reverberant și mai îndepărtat, deoarece acustica camerei este evidențiată.

Prin urmare, este posibil să oferi vocii un sunet agresiv, neutru sau persuasiv prin simpla modificare a distanței față de microfon.

Efectul de proximitate apare în zona imediată din jurul sursei sonore (mai puțin de 5 cm) și provoacă o amplificare puternică a basului. Poate oferi vocii un sunet rotunjit, intim, marcat de tonuri joase.

Unghiul de incidență al sunetului

Cântă lângă microfon sau deasupra lui. Aceasta produce un sunet echilibrat și natural.

Când cânti direct în microfon din față, nu doar zgomotele de respirație sunt transmise în cântec, ci și sunete plozive (p, t) și sibilante (s, sc), care sunt accentuate într-un mod nenatural.

Feedback acustic

Feedback-ul acustic apare atunci când o porțiune din sunetul emis de amplificatoare este înregistrată de microfon, care o trimite înapoi, amplificată, către difuzor. Peste un anumit volum (limita feedback-ului acustic), acest semnal creează un fel de cerc vicios: sistemul emite zgomote de șuierat, iar acest fenomen poate fi controlat doar prin scăderea volumului amplificatoarelor.

Pentru a preveni acest risc, microfonul emițătorului portabil HT 45 are o directivitate cardioidă.

Aceasta înseamnă că este deosebit de sensibil la sunetul care vine la microfon din față (de exemplu, vocea dvs.), în timp ce înregistrează cu greu sunetul care vine din lateral sau din spate (de exemplu, difuzoarele de monitor).

Efectul minim de feedback acustic se obține prin plasarea difuzoarelor sistemului de sunet în fața microfoanelor (lateral la marginea frontală a scenei).

Dacă folosiți difuzoare de monitor, nu îndreptați niciodată microfonul direct spre monitoare sau spre difuzoarele sistemului audio.

Feedback-ul acustic poate fi cauzat și de rezonanțe (determinate de acustica încăperii), în special în gama de frecvențe joase și, prin urmare, indirect, de efectul de proximitate. În aceste cazuri, simpla creștere a distanței față de microfon este adesea suficientă pentru a elimina efectul de feedback acustic.

Cor de acompaniament 1) Nu

cântați niciodată mai mult de 2 persoane la fiecare microfon.

2) Mențineți un unghi maxim de incidență a sunetului de 35°.

Microfonul este în mare parte insensibil la sunetul care intră din lateral. Dacă cei doi cântăreți cântă spre microfon dintr-un unghi mai mare de 35°, nivelul canalului microfonului ar trebui ajustat într-o asemenea măsură încât riscul de feedback acustic ar crește excesiv.



Transmițător portabil PT 45

Microfon lavalieră CK 55 L

Atașați microfonul la clema de fixare furnizată sau la știftul de fixare opțional H 41/1.

1) Prindeți microfonul de hainele vorbitorului cât mai aproape de gură.

Cu cât distanța dintre microfon și gură este mai mică, cu atât riscul de feedback este mai mic!



AVERTIZARE

2) Aveți grijă să orientați microfonul spre gură.

Microfon cu cască C 544 L

Cum se poartă microfonul

1) Puneți microfonul.

2) Îndoțiți gâtul de lebedă astfel încât microfonul să fie amplasat lateral în față la colțul gurii.



AVERTIZARE

- Dacă auziți zgomote de pocniture (sunetele „p” și „t” sunt transmise nenatural), rotiți capsula microfonului puțin mai departe de gură (înapoi sau în jos).

- Dacă microfonul are un sunet „slab”, poziționați capsula microfonului puțin mai sus aproape de gură.

- Găsiți poziția optimă în timpul probei de sunet.

Filtru anti-suflare

Dacă există zgomot puternic de vânt sau pocnituri (de exemplu, în aer liber), atașați la microfon paravântul din spumă furnizat.

1) Glisați paravântul pe capsula microfonului.

2) Introduceți și paravântul pe capătul exterior al capsulei microfonului.

Inel de scurgere

Un inel special de picurare montat pe capsula microfonului previne pătrunderea transpirației și a machiajului în interiorul capsulei.

Acest lucru previne blocarea orificiilor de preluare ale microfonului cu transpirație sau machiaj, ceea ce ar putea provoca un sunet plictisitor sau o sensibilitate redusă a microfonului. Nu scoateți niciodată inelul de picurare din microfon!

În cazul în care inelul de picurare este deteriorat sau pierdut, microfonul cu cască C 544 L este livrat cu un inel de schimb.



5 Curățare

Suprafețe

Filtrul anti-pop intern al transmițătorului portabil

• Curățați suprafețele cu o lavetă moale umezită cu apă.

1) Deșurubați grila emițătorului manual, în sens invers acelor de ceasornic.

2) Scoateți filtrul anti-suflare (inserția de spumă) de pe grilă.

3) Spălați filtrul de evacuare în apă cu săpun foarte diluată.

4) Când filtrul de evacuare este uscat, introduceți-l din nou în grilă și înșurubați grila pe emițător manual, în sensul acelor de ceasornic.



6 Ghid de depanare

Problemă	Cauză posibilă	Remediu
Niciun sunet	Alimentatorul nu este conectat la receptor sau la priza de rețea.	Conectați sursa de alimentare la receptor și la rețeaua electrică.
	Receptorul este oprit.	Porniți receptorul cu butonul ON/OFF.
	Receptorul nu este conectat la mixer sau amplificator.	Conectați ieșirea receptorului la mixer sau amplificator.
	Butonul VOLUME de pe receptor este în poziția zero.	Rotiți butonul VOLUM
	Microfonul sau instrumentul nu este conectat la emițătorul portabil.	Conectați microfonul sau instrumentul la mufa de intrare audio a transmițătorului portabil.
	Emițătorul este setat pe o bandă de frecvență sau o frecvență diferită de cea a receptorului.	Folosiți emițătorul și receptorul cu aceeași bandă de frecvență sau setați-le pe aceeași frecvență.
	Comutatorul pornit/oprit al transmițătorului este în poziția „OFF” sau „MUTE”.	Rotiți comutatorul de pornire/oprire al transmițătorului în poziția „ON”.
	Bateriile nu sunt introduse corect în transmițător.	Introduceți bateriile înapoi în compartimentul bateriilor corespunzător marcajelor de polaritate (+/-).
	Bateriile transmițătorului sunt descărcate.	Introduceți baterii noi în transmițător.
	Emițătorul este prea departe de receptor sau nivelul SQUELCH este setat prea ridicat.	Apropiati-vă de receptor sau reduceți nivelul SQUELCH-ului.
	Obstacole între emițător și receptor.	Îndepărtați obstacolele.
	Fără linie vizuală între emițător și receptor.	Evitați locurile unde receptorul nu poate fi văzut.
	Receptorul este prea aproape de obiecte metalice.	Îndepărtați obiectele care interferează sau mutați receptorul mai departe.
Bâzâit, trosnituri, semnale nedorite	Amplasarea antenei.	Plasați receptorul într-un alt loc.
	Interferențe cauzate de alte sisteme wireless, semnale de televiziune, semnale radio, echipamente radio sau aparate sau sisteme electrice	Opriti dispozitivele care interferează sau sunt defecte sau utilizați sistemul wireless Perception defectă frecvență purtătoare, verificați sistemele electrice.
Distorsiuni	Controlul GAIN este setat la o valoare prea mare sau prea mică.	Mișcați controlul GAIN înainte sau înapoi până când distorsiunile dispar.
	Interferențe cauzate de alte sisteme wireless, semnale de televiziune, semnale radio, echipamente radio sau aparate sau sisteme electrice	Opriti dispozitivele care interferează sau sunt defecte sau utilizați sistemul wireless Perception defectă frecvență purtătoare, verificați sistemele electrice.
	Amplasarea antenei.	Relocați receptorul. Dacă întreruperile persistă, raportați punctele problematice și evitați-le.



7 Date tehnice

	HT 45	PT 45	SR 45
Frecvența purtătoarei	500 - 865 MHz	500 - 865 MHz	500 - 865 MHz
Modulare	FM	FM	FM
Lățime de bandă de transmisie audio	70 - 20.000 Hz	40 - 20.000 Hz	40 - 20.000 Hz
Distorsiune armonică la 1 kHz	vârf.	vârf. 0,8%	vârf. 0,8%
Raportul semnal-zgomot	0,8% vârf. 105	vârf. 105 dB(A)	vârf. 105 dB(A)
Putere de transmisie	dB(A)	10 mW	
Alimentare cu tensiune	10 mW 1x baterie AA	1x baterie AA de 1,5 V 10	-
Durata de viață	de 1,5 V 10 h	h	-
Pragul de inserție a squelch-ului	-	-	Reglabil de la -100 la -70 dBm XLR
Ieșire audio	-	-	echilibrat și jack de 6,3 mm neechilibrat: Reglabil de la nivel de microfon la nivel de linie. Nivel de ieșire la abatere nominală: 500 mV rms
Dimensiuni	229 x 53 x 53 mm	60 x 74 x 30 mm	200 x 190 x 44 mm 360
Greutate netă	214 g	60 g	g

Acest produs respectă standardele enumerate în Declarația de conformitate. Declarația de conformitate este disponibilă la <http://www.akg.com> sau poate fi solicitată prin e-mail la adresa sales@akg.com.



Index

1 Siguranță și mediu	67
Siguranță	67
Mediu	67
2 Descriere	68
Introducere	68
Conținutul livrării	68
Accesorii opționale	68
Receptor SR 45	69
Panou frontal	69
Panou spate	70
Emitător portabil HT 45	71
Comenzi	71
Emitător de buzunar PT 45	72
Comenzi	72
Microfoane, cablu chitară	73
3 Punere în funcțiune	74
Amplasarea receptorului	74
Conectați receptorul la o intrare echilibrată	74
Conectați receptorul la o intrare neechilibrată	74
Conectați receptorul la rețeaua electrică	74
Introducerea și verificarea bateriilor în emițătorul portabil/de buzunar	74
Reglarea frecvenței	75
Activarea emițătorului portabil	75
Activarea emițătorului de buzunar	75
Conectarea microfonului	75
Conectarea instrumentelor	76
Înainte de verificarea sunetului	76
4 Tehnica microfonului	77
Transmițător portabil HT 45	77
Distanța față de microfon și efectul de proximitate	77
Unghiul de incidență a sunetului	77
Feedback	77
Chorus de acompaniament	77
Microfon lavelă CK 55 L	78
Transmițător de buzunar PT 45	78
Microfon cu cască C 544 L	78
Amplasarea microfonului	78
Ecran de vânt	78
Inel pentru ecranul de vânt	78
5 Curățare	79
Suprafețe	79
Parbriz intern al emițătorului portabil	79
6 Corectarea erorilor	80
7 Date tehnice	81



1 Siguranță și mediu

Securitate

- Nu vărsați niciun lichid pe aparat. • Aparatul trebuie utilizat numai în locuri uscate. • Numai specialiștii autorizați pot deschide, repara și repara aparatul. În interiorul cutiei nu există piese care pot fi reparate, reparate sau înlocuite de personal fără experiență. • Înainte de a utiliza echipamentul, verificați dacă tensiunea rețelei indicată pe adaptorul de alimentare corespunde cu tensiunea rețelei de la locul de utilizare.
 - Folosiți dispozitivul numai cu adaptorul de rețea furnizat, cu o tensiune de ieșire de 12V CC. Toate celelalte tipuri de curent și tensiuni pot deteriora grav dispozitivul!
 - Opriti imediat utilizarea echipamentului dacă în dispozitiv pătrunde orice obiect solid sau lichid. În acest caz, deconectați imediat adaptorul de alimentare și solicitați ca echipamentul să fie examinat de departamentul nostru de asistență pentru clienți.
 - Deconectați adaptorul de rețea dacă nu îl veți utiliza pentru o perioadă lungă de timp. Rețineți că deconectarea computerului nu îl deconectează complet de la rețea dacă adaptorul de rețea rămâne conectat.
 - Nu amplasați dispozitivul în apropierea surselor de căldură, cum ar fi radiatoare, țevi de încălzire, amplificatoare etc. și nu îl expuneți la lumina directă a soarelui, praf puternic sau umiditate, ploaie, vibrații sau șocuri. •
- Pentru a evita perturbațiile sau interferențele, amplasați toate cablurile, în special cablurile de intrare pentru microfon, separat de liniile de înaltă tensiune și de alimentare. Dacă utilizați cutii de cablu sau conducte, asigurați-vă că liniile de transmisie sunt plasate într-un canal separat.
- Curățați aparatul cu o lavetă umedă, dar nu udă. Înainte de curățare, deconectați adaptorul de la priză. Nu utilizați niciodată produse de curățare corozive sau abrazive sau care conțin alcool sau solvenți, deoarece acestea pot deteriora lacul și piesele din plastic. • Utilizați aparatul numai în scopurile descrise în aceste instrucțiuni de utilizare. AKG nu este răspunzător pentru daunele cauzate de utilizarea necorespunzătoare sau incorectă.

Mediu



- Adaptorul de alimentare consumă, de asemenea, o cantitate mică de electricitate atunci când aparatul este deconectat. Pentru a economisi energie, deconectați adaptorul de alimentare dacă nu veți utiliza aparatul pentru o perioadă lungă de timp.
- Ambalajul este reciclabil. Eliminați ambalajul printr-un sistem de colectare destinat în acest scop.
- La demontarea aparatului, separați carcasa, componentele electronice și cablurile și eliminați toate componentele conform reglementărilor relevante privind eliminarea deșeurilor.

Descriere

2 Descriere

Introducere

Vă mulțumim că ați ales un produs AKG. Vă rugăm să citiți instrucțiunile de utilizare câteva momente înainte de a utiliza aparatul. Păstrați aceste instrucțiuni într-un loc sigur, pentru a le putea consulta dacă aveți întrebări. Bucurați-vă de noul dumneavoastră echipament și mult succes!

Volumul ofertei

Sistemul wireless Perception poate fi achiziționat în 4 seturi cu receptorul SR 45:

Set vocal 1	Set prezentator:
transmițător portabil HT 45 1 adaptor trepid 1 baterie AA 1 receptor SR 45 1 sursă de alimentare SMPS 1 card de garanție 1 tabel de frecvență 1 anexă („Supliment manual”)	1 emițător de buzunar PT 45, 1 baterie AA, 1 microfon lavalieră CK 55 L cu clips, 1 paravânt W 444, 1 receptor SR 45, 1 adaptor de alimentare SMPS, 1 card de garanție, 1 diagramă de frecvență, 1 anexă („Supliment manual”)
Set instrumental	Set sport 1
1 emițător de buzunar PT 45, 1 baterie AA, 1 cablu MKG L, 1 receptor SR 45, 1 sursă de alimentare cu conexiune SMPS, 1 card de garanție, 1 tabel de frecvențe, 1 anexă („Supliment manual”)	transmițător de buzunar PT 45 1 baterie AA 1 microfon cu căști C 544 L 4 inele de scurgere 1 paravânt W 444 1 receptor SR 45 1 conexiune SMPS sursă de alimentare 1 card de garanție 1 tabel de frecvență 1 anexă („Supliment manual”)

Vă rugăm să verificați dacă pachetul include toate componentele sistemului. Dacă lipsește ceva, vă rugăm să contactați distribuitorul AKG.

Accesorii opționale

Accesoriile opționale pot fi găsite în cel mai recent catalog/broșură AKG sau pe www.ake.com. Distribuitorul dumneavoastră vă va ajuta cu plăcere.



Receptor SR 45

SR 45 este un receptor staționar pentru toate emițătoarele Perception Wireless Systems.

SR 45 funcționează cu o lățime de bandă de până la 30 MHz într-un interval de frecvențe purtătoare UHF între 500 MHz și 865 MHz și poate fi adaptat la până la 8 frecvențe purtătoare diferite.

Panou frontal



Figura 1: Comenzile de pe panoul frontal al receptorului SR 45

1 PORNIT/OPRIT: Tastă Pornit/Oprit.

2 VOLUM: Cu acest buton rotativ retractabil, nivelul de ieșire audio poate fi redus continuu.

3 RF OK: Acest LED se aprinde când se primește un semnal. Când nu se primește niciun semnal sau este activă reducerea automată a zgomotului de fundal, LED-ul RF OK se stinge și ieșirea audio este dezactivată.

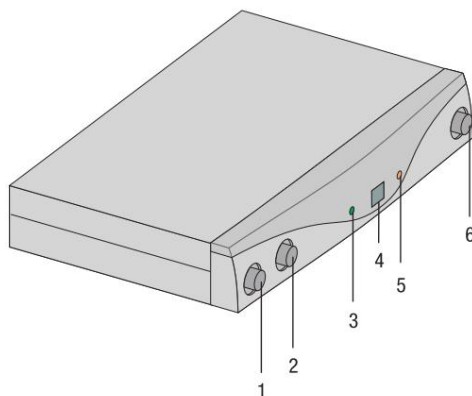
4 Afișaj: Afișează canalul de recepție setat.

5 CLIP: Acest LED se aprinde când nivelul audio este excesiv.

6 CANALE: Cu această tastă puteți regla receptorul la una dintre cele 8 frecvențe purtătoare diferite din banda de frecvență purtătoare a receptorului.

Descriere

Spate



Figura 2: Comenzile de pe spatele receptorului SR 45

1 Etichetă de frecvență purtătoare: Pe spatele receptorului se află o etichetă autoadezivă care indică banda de frecvență purtătoare și până la 8 frecvențe purtătoare ale receptorului.

2. SQUELCH: Funcția de squelch pentru zgomotul de fundal oprește receptorul atunci când semnalul recepționat este prea slab, pentru a preveni auzirea zgomotului de fundal nedorit și a zgomotului receptorului atunci când transmițătorul este oprit. Setează controlul SQUELCH la nivelul minim înainte de a conecta receptorul pentru prima dată.

3 IEȘIRE AUDIO/BALANSATĂ: Ieșire audio balansată pe mufă XLR cu 3 pini: Puteți conecta această ieșire, de exemplu, la o intrare de microfon de pe o consolă de mixaj.

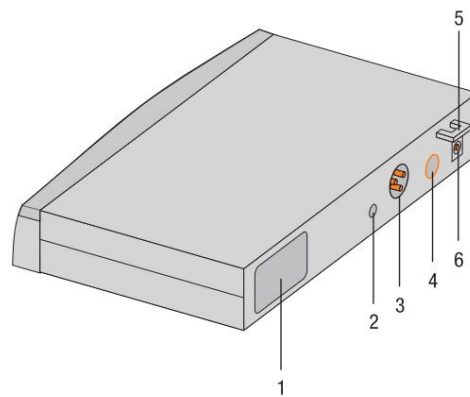
4 IEȘIRE AUDIO/NEBALANȘAT: Ieșire audio nebalansată pe o mufă mono de 6,3 mm. Puteți conecta aici, de exemplu, un amplificator de chitară.

5. Conacție pentru cablul de alimentare al adaptorului de rețea furnizat.

6 DC IN: Priză de alimentare pentru conectarea adaptorului de rețea furnizat.



Transmițător manual HT 45

Emițătorul portabil HT 45 funcționează cu o lățime de bandă de până la 30 MHz pe o gamă de frecvențe purtătoare UHF de la 500 MHz la 865 MHz și poate fi acordat la până la 8 frecvențe purtătoare diferite. Emițătorul este echipat cu o antenă integrată în carcasă.

Capsula transmițătorului are un diagramă polară cardioidă. Aceasta este remarcabilă pentru sensibilitatea redusă la zgomotul mâinii, suprimarea bună a feedback-ului și calitatea excelentă a transmisiei. De asemenea, include un filtru încorporat pentru vânt și pocnituri pentru a reduce pocniturile și zgomotul vântului.

Controale

1 Afișaj: Afișează canalul de trimitere ajustat.

2 CANALE: Cu această tastă puteți regla emițătorul la una dintre cele 8 frecvențe purtătoare diferite din banda de frecvență purtătoare a emițătorului.

3 GAIN: Cu acest comutator glisant puteți regla sensibilitatea la admisia de aer a transmițătorului pe două niveluri: „HI” = sensibilitate de intrare ridicată, „LOW” = sensibilitate de intrare scăzută.

4 LED-uri de control: Acest LED indică faptul că emițătorul este gata de funcționare.



Figura 3: Comenzi ale transmițătorului HT 45

LED-ul este verde: Bateria funcționează corect.

Indicator LED roșu: Odată ce LED-ul se aprinde în roșu, bateria va dura maximum o oră. Recomandăm înlocuirea bateriei cu una nouă cât mai curând posibil.

5 Comutator PORNIT/OPRIT: Acest comutator glisant are trei setări:

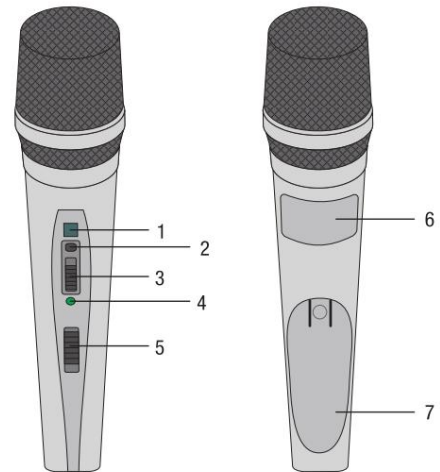
PORNIT: Sursa de alimentare a emițătorului este conectată.

MUTE: Semnalul audio provenit de la capul microfonului este dezactivat, deși alimentarea și frecvența purtătoare RF rămân conectate.

OPRIT: Alimentarea cu energie a transmițătorului este deconectată.



UTILIZARE

Dacă se utilizează o baterie, LED-ul se schimbă în roșu cu aproximativ 15 minute înainte de descărcarea completă.

6 Etichetă cu frecvența purtătoare: În partea superioară a compartimentului bateriei Găsiți o etichetă autoadezivă care indică banda de frecvență purtătoare și până la 8 frecvențe purtătoare ale emițătorului.

7 Capacul compartimentului bateriilor: Consultați Introducerea și verificarea bateriilor în emițătorul de buzunar/manual (pagina 74)

Descriere

Transmițător de buzunar PT 45

Transmițătorul de buzunar PT 45 poate fi conectat atât la microfoane dinamice, cât și la microfoane cu condensator, care funcționează la o tensiune de alimentare de aproximativ 4 volți. Bineînțeles, se poate conecta și o chitară electrică, un bas electric sau o claviatură.

PT 45 funcționează cu o lățime de bandă de până la 30 MHz într-un interval de frecvențe purtătoare UHF între 500 MHz și 865 MHz și poate fi adaptat la până la 8 frecvențe purtătoare diferite.

Controale

1 Comutator PORNIT/OPRIT: Acest comutator glisant are trei setări:

PORNIT: Sursa de alimentare a emițătorului este conectată.

MUTE: Semnalul audio provenit de la microfon sau instrument este dezactivat, deși sursa de alimentare și frecvența purtătoare RF rămân conectate.

OPRIT: Alimentarea cu energie a transmițătorului este deconectată.

2 Mufă de intrare audio: Mufă Mini-XLR cu 3 poli cu contacte pentru microfon și nivel de linie. Contactele corespunzătoare vor fi stabilite automat atunci când se utilizează mufa de microfon AKG recomandată sau cablul de chitară MKG L.

3 Antenă: Antenă flexibilă și fixă.

4 Afișaj: Afișează canalul de trimitere ajustat.

5 LED de control: Acest LED arată că emițătorul este gata de funcționare.

LED-ul este verde: Bateria funcționează corect.

Indicator LED roșu: Odată ce LED-ul se aprinde în roșu, bateria va dura maximum o oră. Recomandăm înlocuirea bateriei cu una nouă cât mai curând posibil.



Figura 4: Comenzile transmițătorului PT 45



UTILIZARE

Dacă se utilizează o baterie, LED-ul se schimbă în roșu cu aproximativ 15 minute înainte de descărcarea completă.

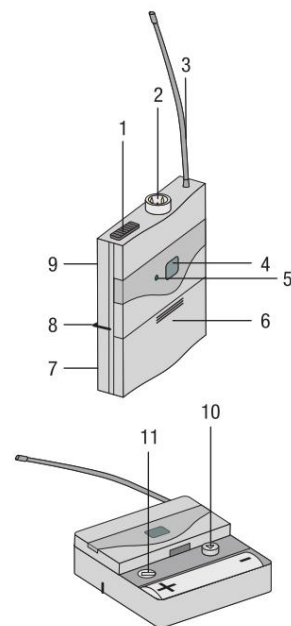
6 Capac compartiment bateriei cu șurubelniță integrată.

7 Afișaj: Prin intermediul afișajului puteți verifica în orice moment dacă în compartiment se află o baterie sau un acumulator.

8 Catarama curelei: Pentru a atașa emițătorul de buzunar la curea.

9 Etichetă de frecvență purtătoare: Pe spatele emițătorului se află o etichetă autoadezivă care indică banda de frecvență purtătoare și până la 8 frecvențe purtătoare ale receptorului.

10 CANALE: Cu această tastă puteți regla emițătorul la una dintre cele 8 frecvențe purtătoare diferite din banda de frecvență purtătoare a emițătorului.

11 AMPLIFICARE: Cu acest reglator, puteți adapta sensibilitatea intrării audio la nivelul microfonului sau al instrumentelor conectate.



Microfoane, cablu de chitară

Următoarele microfoane AKG pot fi conectate cu ușurință la mufa de intrare audio a PT 45:

• CK 55 L, C 417 L, C 520 L, C 555 L, C 544 L, C 577 • C 516

ML, C 518 ML, C 519 ML, C 411 • Cu cablul de

chitară AKG MKG L puteți conecta o chitară electrică, un bas electric sau o tastatură într-o geantă de umăr.

Cablul de chitară MKG L este inclus în setul de instrumente sau poate fi achiziționat ca accesoriu.



3. Punere în funcțiune



UTILIZARE

- Înainte de a utiliza Perception Wireless, setați emițătorul și receptorul la aceeași frecvență. Dacă emițătorul și receptorul sunt setate la frecvențe diferite, acordarea nu va fi posibilă.
- Nu utilizați niciodată ambele mufe de ieșire (BALANCED și UNBALANCED) în același timp. Ar putea cauza o pierdere de nivel și o creștere a zgomotului.

Plasarea receptorului

- Plasați receptorul independent.
- Reflexiile semnalului emis de obiecte metalice, pereți, tavane etc. sau umbrele proiectate de corpurile umane pot slăbi sau elimina semnalul direct de la emițător. Prin urmare, poziționați receptorul după cum urmează:
 - 1) Plasați întotdeauna receptorul aproape de zona de acțiune (scenă), dar lăsând o distanță minimă între emițător și receptor de 3 m până la optimul de 5 m.
 - 2) Cerința pentru o recepție optimă este contactul vizual dintre emițător și receptor.
 - 3) Plasați receptorul la o distanță mai mare de 1,5 m de obiecte metalice mari dimensiunea, pereții, schelele scenei și tavanele, printre altele.

Conectați receptorul la o intrare simetrică

- 1) Conectați mufa BALANCED de pe spatele receptorului la intrarea de microfon balansată dorită (mufa XLR) de pe consola de mixaj sau amplificator folosind un cablu XLR.
- 2) Rotiți butonul de VOLUM al receptorului complet spre stânga (nivelul microfonului).

Conectați receptorul la o intrare nebalansată

- 1) Conectați mufa UNBALANCED din spatele receptorului la o intrare LINE neechilibrată (mufă de 6,3 mm) de pe mixer sau amplificator folosind un cablu cu mufă de 6,3 mm.
- 2) Rotiți butonul de VOLUM al receptorului complet spre dreapta (nivelul liniei).



UTILIZARE

Pentru a evita interferențele deranjante, utilizați doar un cablu audio cu o lungime maximă de 3 m.

Conectați receptorul la rețea

- 1) Verificați dacă tensiunea adaptorului de rețea furnizat corespunde cu tensiunea rețelei electrice de la locul de utilizare. Utilizarea adaptorului de rețea cu o tensiune de rețea diferită poate deteriora permanent aparatul.
- 2) Conectați cablul de alimentare al adaptorului de rețea furnizat la mufa DC IN a receptor.
- 3) Introduceți adaptorul de rețea într-o priză de rețea.
- 4) Conectați receptorul apăsând tasta ON/OFF.

Introduceți și verificați bateriile în emițătorul de buzunar/manual

- 1) Apăsați în jos cârligele capacului compartimentului bateriei.
- 2) Îndepărtați capacul compartimentului bateriilor de pe transmițător în direcția săgeții.
- 3) Introduceți bateria furnizată în compartiment și verificați polaritatea corectă a bateriei. Dacă introduceți bateria incorect, transmițătorul nu va primi energie.
- 4) Conectați transmițătorul plasând conectorul pornit/oprit în poziția „ON”. Dacă bateria este în stare bună, LED-ul de control se va aprinde verde. Dacă LED-ul de control începe să se aprindă în roșu, bateria se va descărca în aproximativ 1 oră. Înlocuiți bateria cu una nouă cât mai curând posibil. Dacă LED-ul de control nu se aprinde, bateria este descărcată. Introduceți o baterie nouă.





UTILIZARE

Dacă se utilizează o baterie, LED-ul se schimbă în roșu cu aproximativ 15 minute înainte de descărcarea completă.

- 5) Închideți compartimentul glisând capacul compartimentului de jos în sus până când cârligul se fixează în poziție cu un clic.

Reglarea frecvenței

- 1) Conectați dispozitivul sau setați dispozitivul deja pornit pe CANAL. Canalul selectat (de exemplu, 1) va începe să clipească pe afișaj timp de 3 secunde, apoi indicatorul se va stabili și canalul selectat va fi activat.
- 2) Memorați canalul la numărul dorit apăsând CHANNEL timp de 3 secunde. De fiecare dată când apăsați, canalul va trece la un număr superior.
- 3) Când ați ajuns la canalul dorit, afișajul va clipi timp de aproximativ 3 secunde, iar canalul nou ajustat va fi activat.

Activarea manuală a transmițătorului

- 1) Setează regulatorul SQUELCH de pe receptor la minim și conectați receptorul.
- 2) Conectați emițătorul portabil plasând conectorul pornit/oprit în poziția „ON”.
- 3) Conectați sistemul audio și amplificatorul.
- 4) Vorbiți sau cântați în microfon și observați LED-urile de pe receptor:
 - Dacă LED-ul CLIP nu se aprinde, sensibilitatea de intrare a emițătorului este prea mică. Reglați GAIN pe „HIGH”.
 - Dacă LED-ul CLIP se aprinde frecvent sau permanent, sensibilitatea de intrare a Câștigul transmițătorului este prea mare. Setează GAIN pe „LOW”.
- 5) Reglați volumul sistemului audio sau al amplificatorului așa cum este descris în manualul de instrucțiuni corespunzător sau pe înțelesul tuturor.

Activarea transmițătorului de buzunar

Transmițătorul de buzunar PT 45 este conceput pentru a fi utilizat cu microfoanele AKG CK 55 L, C 411, C 417 L, C 520 L, C 555 L, C 516 ML, C 518 ML și C 519 ML. Dacă doriți să conectați alte microfoane AKG sau non-AKG, rețineți că este posibil să fie nevoie să recablați conectorul microfonului sau să îl înlocuiți cu un conector Mini-XLR cu 3 poli.

Contacte și mufă de intrare audio:
 Contact 1: ecranare
 Contactul 2: în fază audio (+)
 Contactul 3: tensiune de alimentare

Contactul 3 are o tensiune de alimentare de 4V pentru microfoane cu condensator.



Funcționarea fără probleme a transmițătorului de buzunar PT 45 nu poate fi garantată atunci când este utilizat cu produse de la terți. Orice probleme care apar în urma utilizării cu produse de la terți sunt excluse din garanție.

Conexiune microfon

- 1) Scoateți capacul compartimentului bateriei.
- 2) Conectați conectorul Mini-XLR al microfonului la mufa de intrare audio a dispozitivului transmițător de buzunar.
- 3) Conectați transmițătorul de buzunar plasând conectorul pornit/oprit în poziția „ON”.
- 4) Setează regulatorul SQUELCH de pe receptor la minim și conectați receptorul.
- 5) Setează aceeași frecvență pentru emițător și receptor.
- 6) Vorbește sau cântă în microfon.
- 7) Introduceți regulatorul de GAIN cu șurubelnița integrată în capacul compartimentului bateriei, astfel încât LED-ul CLIP al receptorului să se aprindă scurt.
- 8) Puneți la loc capacul compartimentului bateriilor de pe transmițător.



Conexiune instrument

- 1) Scoateți capacul compartimentului bateriei.
- 2) Introduceți mufele cablului de chitară MKG L în mufele de ieșire ale instrumentului și conectorul Mini-XLR al cablului de chitară în mufa de ieșire audio a transmițătorului de buzunar.
- 3) Conectați transmițătorul de buzunar plasând conectorul pornit/oprit în poziția „ON”.
- 4) Setati regulatorul SQUELCH de pe receptor la minim și conectați receptorul.
- 5) Cântă la instrument.
- 6) Introduceți regulatorul de GAIN cu șurubelnița integrată în capacul compartimentului bateriei, astfel încât LED-ul CLIP al receptorului să se aprindă scurt.
- 7) Puneți la loc capacul compartimentului bateriilor de pe transmițător.

Înainte de proba de sunet

- 1) Măsurați zona în care intenționați să utilizați emițătorul. Verificați punctele în care intensitatea câmpului scade și unde, prin urmare, vor apărea scurte întreruperi ale recepției („căderi”).

Puteți preveni aceste întreruperi plasând receptorul într-o poziție diferită. Dacă aceasta nu funcționează, evitați aceste puncte critice.

- 2) Când LED-ul RF OK de pe receptor se stinge, acest lucru va indica faptul că nu se primește niciun semnal sau că funcția Squelch este activă.
Conectați emițătorul, apropiați-vă de receptor și reglați regulatorul de squelch astfel încât LED-ul verde RF OK să se aprindă.
- 3) Dacă apar zgomote deranjante, reglați regulatorul de squelch până când

Încetați să vă ascultați unul pe altul.



UTILIZARE

Nu reglați niciodată regulatorul de squelch mai mult decât este necesar. Cu cât regulatorul de squelch este setat mai sus, cu atât sensibilitatea receptorului va fi mai mică și, prin urmare, cu atât va fi mai scurtă distanța dintre emițător și receptor.



4 Tehnica microfonului

Transmițător manual HT 45

Un microfon vocal vă oferă numeroase posibilități de reglare pentru reproducerea sunetului vocii dvs. în sistemul audio.

Vă rugăm să respectați următoarele instrucțiuni pentru a vă asigura că puteți utiliza corect emițătorul portabil HT 45.

Distanța până la microfon și efectul de proximitate

În principiu, cu cât buzele sunt mai aproape de microfon, cu atât vocea va fi reprodusă mai complet și mai lin, în timp ce dacă distanța față de microfon este mai mare, sunetul va avea mai multă reverberație și va fi mai îndepărtat, deoarece acustica camerei va ieși mai mult în evidență.

Îți poți face vocea să sune agresivă, neutră sau senzuală modificând distanța față de microfon.

Efectul de proximitate apare în zona cea mai apropiată de sursa sonoră (mai puțin de 5 cm) și produce un accent puternic pe bas. Acesta oferă vocii tale un sunet plin, intim, cu mult bas.

Unghiul de incidență al sunetului

Poți cânta în lateralul microfonului sau deasupra capului microfonului. În acest fel, vei obține un sunet natural și echilibrat.

Dacă cânti direct în fața microfonului, nu numai că vor fi transmise zgomote de vânt, dar vor fi amplificate și sunetele explozive (p, t) și sibilantele (s, ch).

Feedback

Feedback-ul apare atunci când o porțiune din sunetul emis de difuzor este captată de microfon și trimisă înapoi la difuzor. Dincolo de un anumit volum (limita de feedback), acest semnal se repetă în buclă, provocând șuieratul dispozitivului și devenind audibil, putând fi corectat doar prin rotirea controlului de volum.

Pentru a evita acest risc, microfonul emițătorului portabil HT 45 are o caracteristică direcțională cardioidă.

Asta înseamnă că este mai sensibil la sunetele provenite din față (vocea), în timp ce recepționează cu greu sunete provenite din lateral sau din spate (de exemplu, de la difuzoarele monitorului).

Puteți obține o înclinare minimă a feedback-ului plasând cutiile difuzoarelor în fața microfoanelor (la marginea frontală a scenei).

Dacă folosiți difuzoare de monitor, nu îndreptați niciodată microfonul direct spre monitoare sau difuzoare PA.

Feedback-ul poate apărea și din cauza fenomenelor de rezonanță (determinate de acustica ambientală), în special în intervalele de frecvență joasă, adică ca o consecință indirectă a efectului de proximitate. În acest caz, simpla creștere a distanței microfonului este adesea suficientă pentru a evita feedback-ul.

Cor de acompaniament 1) Nu

pot cânta mai mult de două persoane la același microfon.

2) Asigurați-vă că unghiul de incidență al sunetului nu depășește niciodată 35°.

Microfonul este mai sensibil la sunetele care vin din lateral. Dacă doi vocaliști ar cânta la un unghi mai mare de 35°, controlul nivelului canalului microfonului ar trebui deschis atât de mult încât riscul de feedback ar fi foarte mare.



Transmițător de buzunar PT 45

Microfon lavalieră CK 55 L

Fixați microfonul folosind știftul furnizat sau știftul opțional H 41/1.

1) Plasati microfonul pe hainele vorbitorului cât mai aproape de gura sa.



UTILIZARE

Cu cât microfonul este mai aproape de gură, cu atât este mai mic riscul de feedback.

2) Asigurați-vă că îndreptați microfonul spre gură.

Microfon cu cască C 544 L

Plasarea microfonului

1) Poziționați microfonul.

2) Înclinați gâtul de lebădă astfel încât microfonul să fie lângă colțul gurii buzele.



UTILIZARE

- Dacă sunetele „p” și „t” sunt prea puternice în microfon, deplasați capsula microfonului puțin mai departe de gură (înapoi sau în jos).
- Dacă microfonul sună slab, așezați capsula mai aproape de gură. • Găsiți cea mai bună poziție în timpul probei de sunet.

Ecran rezistent la vânt

În caz de vânt și pocnete (de exemplu, în aer liber), montați paravântul din spumă de cauciuc furnizat.

1) Așezați paravântul peste capsula microfonului.

2) Acoperiți și capătul liber al capsulei microfonului cu paravântul.

Inel de scurgere

Inelul special de scurgere montat pe capsula microfonului îngreunează pătrunderea transpirației și a machiajului în capsulă.

Acest lucru previne înfundarea orificiilor microfonului cu transpirație sau machiaj, evitând astfel atenuarea sunetului sau reducerea sensibilității microfonului. Prin urmare, nu îndepărtați niciodată inelul de protecție al microfonului.

În cazul în care este deteriorat sau pierdut, este disponibilă o piesă de schimb pentru microfonul cu cască C 544 L.



5 Curățare

Suprafețe

Parbriz intern al transmiiătorului portabil

- Curățați suprafețele aparatului cu o lavetă moale umezită cu apă.
- 1) Deșurubați grila emițătorului manual în sens invers acelor de ceasornic.
 - 2) Scoateți parbrizul (umplutura de cauciuc spumat) de pe grilă.
 - 3) Spălați parbrizul cu înălbitor delicat.
 - 4) După ce s-a uscat, așezați-l înapoi pe grilă și înșurubați-l în sensul acelor de ceasornic în emițătorul portabil.

6 Corectarea erorilor

Eroare	Cauză posibilă:	Corecție:
Niciun sunet	Adaptorul de rețea nu este conectat la receptor sau la priza de rețea.	Conectați adaptorul de rețea la receptor și la rețea.
	Receptorul este deconectat.	Conectați receptorul folosind tasta ON/OFF.
	Receptorul nu este conectat nici la o consolă de mixaj, nici la un amplificator.	Conectați ieșirea receptorului la intrarea consolei de mixaj sau a amplificatorului.
	Regulatorul de VOLUM al receptorului este activat zero.	Deschideți regulatorul de VOLUM
	Nici microfonul, nici instrumentul nu sunt conectate la emițătorul de buzunar.	Conectați microfonul sau instrumentul la intrarea audio a emițătorului de buzunar.
	Emițătorul are o bandă de frecvență diferită de cea a receptorului sau frecvența setată este diferită.	Folosiți aceeași bandă de frecvență în emițător ca și în receptor sau setați aceeași frecvență.
	Comutatorul pornit/oprit al transmițătorului este în poziția „OFF” sau „MUTE”.	Setați comutatorul pornit/oprit al transmițătorului în poziția „ON”.
	Bateriile sunt introduse incorect în transmițător.	Înlocuiți bateriile din compartiment respectând indicațiile de polaritate.
	Bateriile transmițătorului sunt descărcate.	Introduceți baterii noi în transmițător.
	Emițătorul este prea departe de receptor sau nivelul SQUELCH este setat prea ridicat.	Apropiati-vă de receptor sau reduceți nivelul de SQUELCH.
	Există obstacole între emițător și receptor.	Îndepărtați obstacolele.
	Nu există contact vizual între emițător și receptor.	Evitați pozițiile din care receptorul nu poate fi văzut.
Receptorul este prea aproape de obiecte metalice.	Îndepărtați orice obiecte care obstrucționează sau instalați receptorul mai departe.	
Zgomote, clicuri sau semnale nedorite	Poziția antenei.	Instalați receptorul în altă locație.
	Perturbări cauzate de alte dispozitive wireless, televizoare, radiouri, echipamente radio sau instalații sau aparate electrice defecte.	Deconectați orice dispozitive defecte sau cu probleme sau utilizați sistemul wireless Perception pe o altă frecvență purtătoare; verificați instalația electrică.
Distorsiuni	Regulatorul GAIN a fost setat la o valoare prea mare sau prea mică.	Rotiți controlul GAIN până când distorsiunile sunt eliminate.
	Perturbări cauzate de alte dispozitive wireless, televizoare, radiouri, echipamente radio sau instalații sau aparate electrice defecte.	Deconectați orice dispozitive defecte sau cu probleme sau utilizați sistemul wireless Perception pe o altă frecvență purtătoare; verificați instalația electrică.
	Poziția antenei.	Instalați receptorul într-o altă locație. Dacă există încă puncte de eroare, marcați și evitați punctele critice.

7 Date tehnice

	HT 45	PT 45	SR 45
Modulație frecvență	500 - 865 MHz	500 - 865 MHz	500 - 865 MHz
purtaătoare		FM	FM
Lățime de bandă de transmisie audio	FM 70 - 20.000 Hz	40 - 20.000 Hz	40 - 20.000 Hz
Coefficient de distorsiune la 1 kHz tipic	0,8%	vârf. Tip	vârf. 0,8%
Raport semnal-zgomot tipic	105 dB(A)	0,8%. 10 mW	vârf. 105 dB(A)
Putere de transmisie 10 mW Tensiune de alimentare	1x baterie AA de 1,5 V	1x baterie de 1,5 V, mărimea AA,	-
Ore de funcționare	10 h	Prag de timp de 10 ore	-
Intrare Squelch			
Ieșire audio			
	-	-	XLR asimetric reglabil de la -100
	-	-	la -70 dBm și jack asimetric de 6,3 mm: reglabil de la nivelul microfonului la nivelul liniei. Nivel de ieșire în abatere nominală: 500 mV rms.
Dimensiuni	229 x 53 x 53 mm	60 x 74 x 30 mm	200 x 190 x 44 mm
Greutate netă	214 grame	60 de grame	360 de grame

Acest produs respectă standardele indicate în declarația de conformitate. Puteți solicita declarația de conformitate la <http://www.akg.com> sau trimițând un e-mail la adresa sales@akg.com.

Index

1 Siguranță și mediu	83
Siguranță	83
Mediu	83
2 Descriere	84
Introducere	84
Conținutul pachetului	84
Accesorii opționale	84
Receptor SR 45	85
Panou frontal	85
Panou spate	86
Emitător portabil HT 45	87
Dispozitive de control	87
Emitător de buzunar PT 45	88
Dispozitive de control	88
Microfoane, cablu chitară	89
3 Punere în funcțiune	90
Poziționarea receptorului	90
Conectarea receptorului la o intrare simetrică	90
Conectarea receptorului la o intrare asimetrică	90
Conectarea receptorului la sursa de alimentare	90
Instalarea bateriilor în emițătorul portabil/de buzunar și testarea	90
Reglarea frecvenței	91
Pornirea emițătorului portabil	91
Pornirea emițătorului de buzunar	91
Conectarea microfonului	91
Conectarea instrumentului	92
Înainte de verificarea sunetului	92
4 Tehnica microfonului	93
Transmițător portabil HT 45	93
Distanța față de microfon și efectul de proximitate	93
Unghiul de incidență al sunetului	93
Feedback	93
Chorus	93
Emitător de buzunar PT 45	94
Microfon lavalieră CK 55 L	94
Microfon cu cască C 544 L	94
Amplasarea microfonului	94
Filtru de vânt	94
Barieră de umiditate	94
5 Curățare	95
Suprafețe	95
Filtrul intern de vânt al emițătorului portabil	95
6 Rezolvarea problemelor	96
7 Specificații	97



1. Siguranță și mediu

Securitate

- Nu vărsați lichide pe aparat. • Aparatul trebuie utilizat numai în locuri uscate. • Deschiderea, întreținerea și repararea aparatului pot fi efectuate numai de către personal calificat și autorizat. În interiorul cutiei nu există piese care pot fi reparate, reparate sau înlocuite de către persoane nespecializate.
- Înainte de a utiliza aparatul, verificați dacă tensiunea de alimentare indicată pe adaptorul de alimentare furnizat corespunde cu tensiunea rețelei electrice de la locul de utilizare. • Utilizați aparatul exclusiv cu adaptorul de alimentare furnizat, cu o tensiune de ieșire de 12 V CC. Alte tipuri de curent și tensiuni pot provoca daune grave aparatului!
- Opriti imediat funcționarea sistemului dacă obiecte solide sau lichide cad în aparat. În acest caz, deconectați imediat adaptorul de alimentare de la priză și solicitați verificarea aparatului de către departamentul nostru de asistență clienți.
- Când nu utilizați aparatul pentru o perioadă lungă de timp, deconectați adaptorul de alimentare de la priza de perete. Rețineți că atunci când opriti aparatul, acesta nu este complet deconectat de la rețeaua electrică dacă adaptorul de alimentare este încă conectat.
- Nu amplasați aparatul în apropierea surselor de căldură, cum ar fi calorifere, țevi de încălzire, amplificatoare etc. și nu îl expuneți la lumina directă a soarelui, la acumularea excesivă de praf și umezeală, la ploaie, vibrații sau șocuri.
- Pentru a evita deteriorarea sau interferențele, păstrați toate cablurile, în special cablurile de intrare pentru microfon, separate de cablurile de înaltă tensiune și de cablurile de rețea. Dacă cablurile sunt amplasate pe conducte sau canale de alimentare, asigurați-vă că amplasați liniile de transmisie pe un canal separat.
- Curățați aparatul doar cu o lavetă umedă, dar nu lăsați-l să se ude. Mai întâi, deconectați adaptorul de la priză! Nu utilizați ustensile de curățare ascuțite sau abrazive sau detergenți care conțin alcool sau solvenți, deoarece aceștia pot deteriora învelișul și piesele din plastic.
- Utilizați dispozitivul exclusiv pentru aplicațiile descrise în acest manual de instrucțiuni. AKG nu este responsabilă pentru datele rezultate din manipularea necorespunzătoare sau utilizarea greșită.

Mediu



- Adaptorul de alimentare consumă cantități mici de energie, chiar și atunci când aparatul este oprit. Pentru a economisi energie, deconectați adaptorul de alimentare dacă nu veți utiliza aparatul pentru o perioadă lungă de timp.
- Ambalajul este reciclabil. Aruncați-l într-un sistem de colectare conceput în acest scop. • Pentru a elimina dispozitivul, separați cutia, sistemul electronic și cablul și eliminați toate componentele în conformitate cu reglementările aplicabile privind eliminarea deșeurilor.

2 Descriere

Introducere

Vă mulțumim că ați ales un produs AKG. Vă rugăm să acordați câteva minute pentru a citi acest manual înainte de a utiliza acest echipament și să păstrați aceste instrucțiuni cu atenție pentru a le putea consulta dacă aveți întrebări. Distracție plăcută și spor la treabă!

Conținutul livrării

Sistemul wireless Perception este disponibil în 4 seturi cu un receptor SR 45:

Set vocal 1	Set prezentator
transmițător portabil HT 45 1 adaptor trepid 1 baterie AA 1 receptor SR 45 1 sursă de alimentare în comutație (SMPS) 1 card de garanție 1 tabel de frecvență 1 supliment („Supliment manual”)	1 emițător de buzunar PT 45 1 baterie AA 1 microfon lavalieră CK 55 L cu clemă cu arc 1 filtru de vânt W 444 1 receptor SR 45 1 sursă de alimentare în comutație (SMPS) 1 card de garanție 1 tabel de frecvență 1 supliment („Supliment manual”)
Set instrumental	Set sport
1 emițător de buzunar PT 45, 1 baterie AA, 1 cablu MKG L, 1 receptor SR 45, 1 sursă de alimentare în comutație (SMPS), 1 card de garanție, 1 diagramă de frecvență, 1 supliment („Supliment manual”)	1 emițător de buzunar PT 45, 1 baterie AA, 1 microfon cu cască C 544 L, 4 bariere de umiditate, 1 filtru de vânt W 444, 1 receptor SR 45, 1 sursă de alimentare în comutație (SMPS), 1 card de garanție, 1 diagramă de frecvență, 1 supliment („Supliment manual”)

Verificați dacă ambalajul conține toate componentele care fac parte din sistemul dumneavoastră. Dacă lipsește vreuna, contactați distribuitorul AKG.

Accesorii opționale

Accesoriile opționale pot fi găsite în catalogul/broșura AKG actuală sau pe www.ake.com. Dealerul dumneavoastră vă va oferi mai multe informații.



Receptor SR 45

SR 45 este un receptor staționar pentru toate emițătoarele din sistemul wireless Perception.

SR 45 funcționează cu o lățime de bandă de comutare de până la 30 MHz, într-un interval de frecvențe purtătoare UHF de la 500 MHz la 865 MHz și poate fi comutat pe până la 8 frecvențe purtătoare diferite.

Panou frontal



Figura 1: Dispozitive de control de pe panoul frontal al receptorului SR 45.

1. PORNIT/OPRIT: Buton Pornit/Oprit.

2. VOLUM: Cu acest control rotativ retractabil, puteți reduce continuu nivelul de ieșire audio.

3 RF OK: Acest LED se aprinde când se primește un semnal. Dacă nu se primește niciun semnal sau dacă este activ squelch-ul automat, LED-ul RF OK se stinge și ieșirea audio este dezactivată.

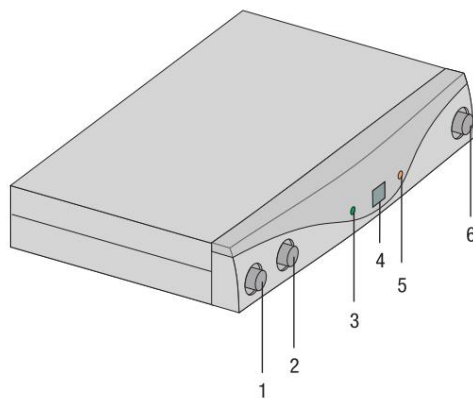
4. Afișaj: Afișează canalul de recepție selectat.

5 CLIP: Acest LED se aprinde când nivelul audio este prea ridicat.

6 CANALE: Cu acest buton puteți seta receptorul la una dintre cele 8 frecvențe purtătoare diferite din banda receptorului.

Spate



Figura 2: Dispozitive de control pe spatele receptorului SR 45.

1. Etichetă cu frecvența purtătoare: Pe spatele receptorului este aplicată o etichetă adezivă care indică banda de frecvență purtătoare și până la 8 frecvențe purtătoare ale receptorului.

2. SQUELCH: Squelch-ul oprește receptorul atunci când semnalul recepționat este prea slab, astfel încât zgomotul de interferență asociat sau zgomotul propriu al receptorului să nu fie auzit atunci când emițătorul este oprit. Setați controlul SQUELCH la minim înainte de a porni receptorul pentru prima dată.

3 IEȘIRE AUDIO/BALANSAT: Ieșire audio simetrică prin conector XLR cu 3 pini. Această ieșire poate fi conectată, de exemplu, la o intrare de microfon de pe o consolă de mixaj.

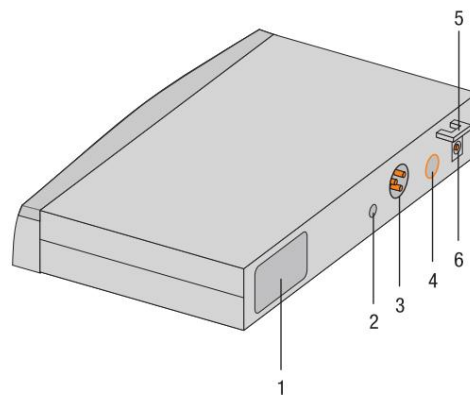
4 IEȘIRE AUDIO/NEBALANSAT: Ieșire audio asimetrică prin mufă mono de 6,3 mm. Aici puteți conecta, de exemplu, un amplificator de chitară.

5. Element de fixare pentru cablul de alimentare al adaptorului de alimentare furnizat.

6 INTRARE CC: Mufă de alimentare pentru conectarea adaptorului de alimentare furnizat.

Transmițător portabil HT 45

Emițătorul portabil HT 45 funcționează cu o lățime de bandă de comutare de până la 30 MHz, într-un interval de frecvențe purtătoare UHF de la 500 MHz la 865 MHz și poate fi comutat pe până la 8 frecvențe purtătoare diferite. Emițătorul este echipat cu o antenă integrată în carcasă.

Capsula transmițătorului are un model direcțional cardioid. Se caracterizează printr-o sensibilitate scăzută la zgomotul mâinii, o bună anulare a feedback-ului și o calitate excelentă a transmisiei și dispune de un filtru integrat de vânt și zgomot pentru a anula pocniturile și zgomotul vântului.

Dispozitive de control

1. Afîșaj: Afîșează canalul de transmisie selectat.

2 CANALE: Cu acest buton puteți seta emițătorul pe una dintre cele 8 frecvențe purtătoare diferite din banda emițătorului.

3. GAIN: Cu acest buton glisant puteți regla sensibilitatea de intrare audio a transmițătorului pe două niveluri: „HI” = sensibilitate de intrare ridicată, „LOW” = sensibilitate de intrare scăzută.

4 LED-uri de control: Acest LED indică funcționarea emițătorului.

LED-ul este verde aprins: Baterie în stare bună.

LED roșu aprins: Odată ce LED-ul devine roșu, capacitatea bateriei este limitată la maximum 1 oră de funcționare. Recomandăm înlocuirea bateriei cu una nouă cât mai curând posibil.

5. Buton Pornit/Oprit: Acest buton glisant are trei poziții:

PORNIT: Alimentarea emițătorului este pornită.

MUTE: Semnalul audio de la capul microfonului este dezactivat, dar sursa de alimentare și frecvența purtătoare HF rămân active.

OPRIT: Alimentarea cu energie a emițătorului este oprită.



UTILIZARE

Dacă folosiți o baterie, culoarea LED-ului se schimbă în roșu cu aproximativ 15 minute înainte ca bateria să se descarce!

6. Etichetă cu frecvența purtătoare: Deasupra compartimentului bateriei se află o etichetă adezivă care indică banda de frecvență purtătoare și până la 8 frecvențe purtătoare ale emițătorului.

7. Capacul compartimentului bateriilor: Consultați Instalarea bateriilor în emițătorul portabil/de buzunar și testarea (pagina 90)



Figura 3: Dispozitive de control ale transmițătorului HT 45

Descriere

Transmițător de buzunar PT 45

Transmițătorul de buzunar PT 45 poate fi utilizat atât cu microfoane dinamice, cât și cu microfoane cu condensator, care funcționează cu o sursă de alimentare de aproximativ 4 volți. În mod similar, puteți conecta o chitară electrică, un bas electric sau un keytar.

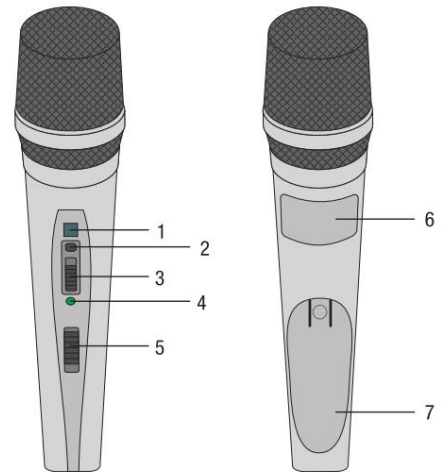
PT 45 funcționează cu o lățime de bandă de comutare de până la 30 MHz, într-un interval de frecvențe purtătoare UHF de la 500 MHz la 865 MHz și poate fi comutat pe până la 8 frecvențe purtătoare diferite.

Dispozitive de control

1. Buton Pornit/Oprit: Acest buton glisant are trei poziții:

PORNIT: Alimentarea emițătorului este pornită.

MUTE: Semnalul audio de la microfon sau instrument este dezactivat, dar sursa de alimentare și frecvența purtătoare HF rămân active.

OPRIT: Alimentarea cu energie a emițătorului este oprită.

2 mufe de intrare audio: mufă mini XLR cu 3 pini cu contacte pentru microfon și nivel de linie.

Datorită aranjamentului pinilor la microfoanele AKG recomandate sau la cablurile de chitară MKG L, contactele corecte sunt selectate automat.

3 Antenă: Antenă flexibilă, pentru instalare fixă.

4. Afișaj: Afișează canalul de transmisie selectat.

5 LED-uri de control: Acest LED indică funcționarea emițătorului.

LED-ul este verde aprins: Baterie în stare bună.

LED roșu aprins: Odată ce LED-ul devine roșu, capacitatea bateriei este limitată la maximum 1 oră de funcționare. Recomandăm înlocuirea bateriei cu una nouă cât mai curând posibil.



Figura 4: Dispozitive de control ale transmițătorului PT 45



UTILIZARE

Dacă folosiți o baterie, culoarea LED-ului se schimbă în roșu cu aproximativ 15 minute înainte ca bateria să se descarce!

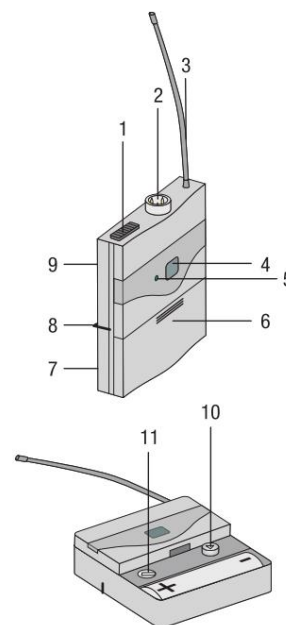
6. Capac compartiment bateriei cu șurubelniță integrată.

7. Fereastră: Prin fereastră puteți verifica oricând dacă în compartimentul pentru baterii este instalată o baterie sau o baterie reîncărcabilă.

8. Cârlig de curea: Pentru a atașa emițătorul de buzunar la curea.

9. Etichetă frecvență purtătoare: Pe spatele emițătorului există o etichetă adezivă care indică banda de frecvență purtătoare și maximum 8 frecvențe purtătoare pentru emițător.

10 CANALE: Cu acest buton puteți seta emițătorul pe una dintre cele 8 frecvențe purtătoare diferite din banda emițătorului.

11. GAIN: Cu acest control puteți adapta sensibilitatea intrării audio la nivelul microfonului sau instrumentului conectat.



Microfoane, cablu de chitară

Următoarele microfoane AKG pot fi conectate fără probleme la mufa de intrare audio a PT 45:

• CK 55 L, C 417 L, C 520 L, C 555 L, C 544 L, C 577 • C 516

ML, C 518 ML, C 519 ML, C 411 • Folosind

cablul de chitară AKG MKG L puteți conecta o chitară electrică, un bas electric sau un keytar.

Cablul de chitară MKG L este inclus în setul de instrumente și este disponibil și ca accesoriu opțional.



3. Punere în funcțiune



UTILIZARE

- Înainte de a pune în funcțiune dispozitivul wireless Perception, reglați transmițătorul și Emițătorul și receptorul trebuie să fie acordate pe aceeași frecvență. Dacă emițătorul și receptorul sunt acordate pe frecvențe diferite, nu se poate stabili o legătură radio!
- Nu folosiți niciodată ambele mufe de ieșire (BALANCED și NEBALANCED) în același timp! Acest lucru poate cauza o scădere a nivelului sonor și o creștere a zgomotului.

Poziție sau receptor

- Poziționați receptorul într-o locație izolată. •

Reflexiile semnalului transmis de pe obiecte metalice, pereți, tavane etc. sau efectele de umbrire acustică cauzate de obiecte pot slăbi sau stinge semnalul direct de la emițător.

Prin urmare, poziționați receptorul după cum urmează:

- 1) Poziționați întotdeauna receptorul în apropierea zonei de acțiune (scenă), menținând o distanță minimă de 3 m între emițător și receptor, distanța ideală fiind de 5 m.
- 2) Condiția prealabilă pentru o recepție ideală este o conexiune în linie dreaptă între emițător și receptor.
- 3) Poziționați receptorul la o distanță mai mare de 1,5 metri de obiecte metalice mari, pereți, structuri de scenă, tavane etc.

Conectarea receptorului la o intrare simetrică

- 1) Folosind un cablu XLR, conectați mufa BALANCED din spatele receptorului la intrarea simetrică de microfon dorită (mufa XLR) de pe consola de mixaj sau amplificator.
- 2) Rotiți controlul de VOLUM al receptorului complet spre stânga (nivelul de microfon).

Conectarea receptorului la o intrare asimetrică

- 1) Folosind un cablu jack de 6,3 mm, conectați mufa UNBALANCED din spatele receptorului la o intrare LINE asimetrică (mufă jack de 6,3 mm) de pe consola de mixaj sau amplificator.
- 2) Rotiți butonul de VOLUM al receptorului complet spre dreapta (nivelul liniei).



UTILIZARE

Pentru a evita interferențele, folosiți un singur cablu audio de maximum 3 metri lungime!

Conectați receptorul la sursa de alimentare.

- 1) Verificați dacă tensiunea rețelei indicată pe adaptorul de alimentare furnizat corespunde cu tensiunea rețelei de la locul de utilizare. Utilizarea unui adaptor de alimentare cu o tensiune diferită poate provoca daune ireparabile aparatului.
- 2) Conectați cablul de alimentare al adaptorului de alimentare furnizat la mufa DC IN a receptor.
- 3) Conectați adaptorul de alimentare la o priză electrică.
- 4) Porniți receptorul apăsând butonul ON/OFF.

Instalați bateriile în emițătorul portabil/de buzunar și testați.

- 1) Apăsăți în jos clapeta de pe capacul compartimentului bateriei.
- 2) Îndepărtați capacul compartimentului bateriilor de pe transmițător în direcția săgeții.
- 3) Introduceți bateria furnizată în compartimentul corespunzător, respectând polaritatea corectă a bateriei.

Dacă bateria este introdusă incorect, transmițătorul nu va primi energie.

- 4) Porniți emițătorul plasând butonul Pornit/Oprit în poziția „ON”.
Dacă bateria este în stare bună, LED-ul de control va începe să se aprindă verde.
Dacă LED-ul de control începe să se aprindă în roșu, bateria mai are aproximativ 1 oră de încărcare înainte de a se descărca. Înlocuiți bateria cu una nouă cât mai curând posibil.
Dacă LED-ul de control nu se aprinde, înseamnă că bateria este descărcată. Înlocuiți-o cu una nouă.





UTILIZARE

Dacă folosiți o baterie, culoarea LED-ului se schimbă în roșu cu aproximativ 15 minute înainte ca bateria să se descarce!

- 5) Închideți compartimentul bateriilor glisând capacul inferior în sus până când zăvor pentru cuplare.

Ajustați frecvența

- 1) Porniți dispozitivul sau, cu dispozitivul deja pornit, apăsați butonul CANAL. Canalul selectat (de exemplu, 1) va începe să clipească pe afișaj timp de 3 secunde, apoi indicația se va stabili din nou și canalul selectat va fi activat.
- 2) În cele 3 secunde, reglați canalul la numărul dorit apăsând butonul CANAL. De fiecare dată când apăsați butonul, numărul trece la canalul următor.
- 3) Odată ce canalul dorit este atins, afișajul va continua să clipească timp de aproximativ 3 secunde și Activați canalul nou definit.

Porniți transmițătorul portabil.

- 1) Setări regulatorul SQUELCH al receptorului la minim și porniți receptorul.
- 2) Porniți emițătorul portabil plasând butonul Pornit/Oprit în poziția „ON”.
- 3) Porniți sistemul audio sau amplificatorul.
- 4) Vorbiți sau cântați în microfon și observați LED-urile de pe receptor: • Dacă LED-ul CLIP nu se aprinde, înseamnă că sensibilitatea de intrare a transmițătorului este prea scăzută. Setări butonul GAIN pe „HIGH”. • Dacă LED-ul CLIP se aprinde frecvent sau rămâne aprins, înseamnă că sensibilitatea emițătorului este prea mică. Intrarea transmițătorului este prea mare. Setări butonul GAIN pe „LOW”.
- 5) Reglați volumul sistemului audio sau al amplificatorului conform instrucțiunilor din manualul de instrucțiuni respectiv sau după cum vă este indicat.

Punerea în funcțiune a transmițătorului de buzunar

Transmițătorul de buzunar PT 45 este conceput pentru a fi utilizat cu microfoanele AKG CK 55 L, C 411, C 417 L, C 520 L, C 555 L, C 516 ML, C 518 ML și 519 ML. Dacă doriți să conectați alte microfoane AKG sau microfoane de la alți producători la PT 45, rețineți că este posibil să fie nevoie să schimbați mufa microfonului respectiv sau să o înlocuiți cu o mufă mini XLR cu 3 pini.

Funcția contactelor mufei de intrare audio:

- Contact 1: Ecranare
 Contact 2: fază pozitivă
 Contactul 3: tensiune de alimentare

O tensiune de alimentare pozitivă de 4V este disponibilă pe contactul 3 pentru microfoanele cu condensator.



ATENT

Nu este posibil să se garanteze funcționarea perfectă a transmițătorului de buzunar PT 45 cu microfoane de la alte mărci. Orice daună rezultată din utilizarea acestuia cu microfoane de la alte mărci este exclusă din garanție.

- Pentru a porni microfonul: 1) Scoateți capacul compartimentului bateriilor.
- 2) Conectați mufa mini XLR a cablului microfonului la mufa de intrare audio a dispozitivului transmițător de buzunar.
 - 3) Porniți emițătorul de buzunar plasând butonul Pornit/Oprit în poziția „ON”.
 - 4) Setări regulatorul SQUELCH al receptorului la minim și porniți receptorul.
 - 5) Reglați emițătorul și receptorul pe aceeași frecvență.
 - 6) Vorbește sau cântă în microfon.
 - 7) Folosind șurubelnița integrată în capacul compartimentului bateriei, reglați regulatorul GAIN astfel încât LED-ul CLIP de pe receptor să se aprindă ocazional pentru scurte momente.
 - 8) Puneți la loc capacul compartimentului bateriilor de pe transmițător.



Punere în funcțiune

Pornirea instrumentului:

- 1) Îndepărtați capacul compartimentului bateriilor.
- 2) Conectați mufa jack a cablului de chitară MKG L la mufa de ieșire a instrumentului și conectați mufa mini XLR a cablului de chitară la mufa de intrare audio a transmițătorului de buzunar.
- 3) Porniți emițătorul de buzunar plasând butonul Pornit/Oprit în poziția „ON”.
- 4) Setări regulatoarea SQUELCH al receptorului la minim și porniți receptorul.
- 5) Cântă la instrument.
- 6) Folosind șurubelnița integrată în capacul compartimentului bateriei, reglați regulatoarea GAIN astfel încât LED-ul CLIP de pe receptor să se aprindă ocazional pentru scurte momente.
- 7) Puneți la loc capacul compartimentului bateriilor de pe transmițător.

Înainte de proba de sunet

- 1) Mergeți în jurul zonei în care va fi utilizat emițătorul. Verificați locațiile în care intensitatea câmpului este redusă, ceea ce poate cauza perturbări ale receptorului („căderi de semnal”). Căderile de semnal pot fi rezolvate prin re poziționarea receptorului într-o altă locație. Dacă aceasta nu funcționează, evitați acele locații critice.
- 2) Când LED-ul RF OK al receptorului se stinge, înseamnă că nu se primește niciun semnal sau că squelch-ul este activ. Porniți emițătorul și apropiați-vă de receptor sau reglați nivelul Squelch-ului astfel încât LED-ul RF OK să se aprindă verde.
- 3) Dacă apare interferență, reglați nivelul squelch-ului astfel încât zgomotul... mai bine.



UTILIZARE

Nu reglați niciodată Squelch-ul la un nivel mai mare decât este necesar. Cu cât nivelul Squelch-ului este mai mare, cu atât sensibilitatea receptorului este mai mică și, prin urmare, distanța dintre emițător și receptor.



4. Tehnica microfonului

Transmițător portabil HT 45

Un microfon vocal oferă mai multe opțiuni pentru modelarea tonului vocii ca și cum ar fi reprodus de un sistem audio.

Vă rugăm să urmați aceste instrucțiuni pentru a utiliza în mod optim transmițătorul portabil HT 45.

Distanța microfonului și efectul de proximitate

Practic, vocea este reprodusă într-un mod mai solid și mai lin cu cât distanța dintre buze și microfon este mai mică, în timp ce la o distanță mai mare de microfon vocea adoptă un ton mai rezonant și mai distant, deoarece acustica încăperii devine mai predominantă.

Prin urmare, vă puteți face vocea să sune mai agresivă, neutră sau senzuală modificând distanța față de microfon.

Efectul de proximitate se produce în imediata vecinătate a sursei sonore (mai puțin de 5 cm) și provoacă o accentuare puternică a basului. Vocea capătă un ton voluminos, intim și profund.

Unghiul de incidență al sunetului

Cântă în microfon, poziționându-te într-o parte sau deasupra capului microfonului. În acest fel, obții un ton echilibrat și natural.

Cântatul direct în microfon nu numai că va transmite zgomote de vânt, dar va accentua și plozivele (p, t) și sibilantele (s, x, ch) într-un mod nenatural.

Feedback

Feedback-ul apare atunci când o parte din sunetul emis de difuzoare este captat și amplificat de microfon, apoi trimisă înapoi către difuzoare. Peste un anumit volum (pragul de feedback), acest semnal este transmis în buclă, sistemul emite urlete și fluierături și poate fi controlat din nou doar prin reducerea volumului folosind controlul respectiv.

Pentru a evita acest risc, microfonul de pe transmițătorul portabil HT 45 are un model direcțional cardioid.

Asta înseamnă că este mai sensibil la sunetul transmis din față (vocea), în timp ce răspunde cu greu la sunetele transmise din lateral sau din spate (de exemplu, de către difuzoarele de monitor de scenă).

Pentru a obține un câștig maxim înainte de feedback, poziționați difuzoarele sistemului audio în fața microfoanelor (la marginea frontală a scenei).

Dacă folosiți difuzoare de monitor de scenă, nu îndreptați niciodată microfonul direct spre monitoare sau spre difuzoarele sistemului audio.

Feedback-ul poate apărea și din cauza fenomenelor de rezonanță (rezultate din acustica încăperii), în special la frecvențe joase, rezultând astfel indirect din efectul de proximitate. În acest caz, simpla creștere a distanței față de microfon este adesea suficientă pentru a elimina feedback-ul.

Cor

1) Nu permiteți mai mult de două persoane să cânte în același microfon.

2) Rețineți că unghiul de incidență al sunetului nu poate depăși 35°.

Microfonul este foarte insensibil la sunetul provenit din lateral. Dacă doi vocaliști ar cânta în microfon la un unghi mai mare de 35°, nivelul canalului microfonului ar trebui crescut atât de mult încât riscul de feedback ar fi foarte mare.



Transmițător de buzunar PT 45

Microfon lavalieră CK 55 L

Atașați microfonul la clema cu arc furnizată sau la știftul opțional H 41/1.

1) Atașați microfonul la haine, cât mai aproape de gura vorbitorului.



UTILIZARE

Riscul de feedback este mai mic cu cât microfonul este mai aproape de gură!

2) Asigurați-vă că microfonul este aliniat cu gura.

Microfon cu cască C 544 L

Pune microfonul

1) Plasați microfonul.

2) Îndoiiți gâtul de leabă astfel încât microfonul să fie poziționat în lateral și în fața colțului gurii.



UTILIZARE

• Dacă microfonul produce sunete de tip „poc” (sunetele „p” și „t” sunt emise la o intensitate nenaturală), deplasați capsula microfonului puțin mai departe de gură (înapoi sau în jos).

• Dacă sunetul microfonului este „slab” sau nu are presiune, mutați capsula mai aproape de gură. •

Găsiți poziția ideală în timpul verificării sunetului.

Filtru de vânt

Dacă se produc zgomote puternice de vânt sau de explozii (de exemplu, în aer liber), atașați la microfon paravântul din burete furnizat.

1) Introduceți filtrul de vânt în capsula microfonului.

2) Trageți filtrul de vânt peste marginea exterioară a capsulei microfonului.

Barieră de umiditate

O barieră specială de umiditate din capsula microfonului îngreunează pătrunderea transpirației și a machiajului în zona capsulei.

Această barieră previne blocarea sunetului de intrare al microfonului de către transpirație sau machiaj, ceea ce ar putea cauza un sunet înăbușit și ar putea reduce sensibilitatea microfonului. Prin urmare, nu îndepărtați niciodată bariera de umiditate a microfonului!

Microfonul cu cască C 544 L este livrat cu o barieră de umiditate de schimb, în cazul în care primul este pierdut sau deteriorat.



5 Curățare

Suprafețe

Filtru intern de vânt pentru emițătorul portabil.

• Curățați suprafețele cu o lavetă moale umezită cu apă.

1) Deșurubați capacul din plasă de la emițătorul portabil rotindu-l în sens invers acelor de ceasornic.

2) Scoateți parbrizul (piesa de burete) din capacul de plasă.

3) Spălați parbrizul cu apă și săpun foarte diluat.

4) După ce parbrizul s-a uscat, așezați-l înapoi pe capacul de plasă și înșurubați capacul de plasă pe emițătorul portabil, rotind-o în sensul acelor de ceasornic.



6 Rezolvarea problemelor

Problemă	Cauză posibilă:	Rezoluție :
Absența sunetului	Adaptorul de rețea nu este conectat la receptor sau la priză.	Conectați adaptorul de alimentare la receptor și la rețeaua electrică.
	Receptorul este oprit.	Porniți receptorul folosind butonul ON/OFF.
	Receptorul nu este conectat la consola de mixaj sau la amplificator.	Conectați ieșirea receptorului la intrarea consolei de mixaj sau a amplificatorului.
	Controlul de VOLUM al receptorului este în poziția zero.	Măriți volumul rotind butonul VOLUME. Conectați
	Microfonul sau instrumentul nu este conectat la emițătorul de buzunar.	microfonul sau instrumentul la mufa de intrare audio a transmițătorului de buzunar.
	Emițătorul are o bandă de frecvență diferită de cea a receptorului sau a fost setată o frecvență diferită.	Folosiți aceeași bandă de frecvență pentru emițător și receptor sau accordați la aceeași frecvență.
	Butonul Pornit/Oprit al transmițătorului este în poziția „OPRIT” sau „MUT”.	Setați comutatorul Pornit/Oprit al transmițătorului în poziția „ON”.
	Bateria este plasată incorect în transmițător.	Înlocuiți bateria respectând marcasele de polaritate de pe compartiment (+/-).
	Bateria transmițătorului este descărcată.	Introduceți o baterie nouă în transmițător.
	Emițătorul este prea departe de receptor sau nivelul de squelch este setat prea ridicat.	Mutați-vă mai aproape de receptor sau reduceți nivelul SQUELCH-ului.
	Obstacole între emițător și receptor. Îndepărtați obstacolele.	
	Evitați locațiile în care receptorul nu este vizibil. Lipsa unei conexiuni în linie dreaptă între emițător și receptor.	
	Receptorul este foarte aproape de obiecte metalice.	Îndepărtați orice obiecte care cauzează interferențe sau mutați receptorul departe de receptor.
Zgomote, trosnituri, semnale nedorite	Poziția antenei.	Plasați receptorul într-un alt loc.
	Interferențe cauzate de sisteme wireless, televizoare, radiouri, echipamente de la distanță sau electrocasnice sau instalații electrocasnice defecte.	Opriti dispozitivele defecte sau stricate sau utilizați sistemul wireless Perception cu o frecvență purtătoare diferită; verificați instalațiile electrice.
Distorsiuni	Regulatorul GAIN este setat la o valoare prea mare sau prea mică.	Măriți sau micșorați nivelul regulatorului GAIN până când distorsiunile dispar.
	Interferențe cauzate de sisteme wireless, televizoare, radiouri, echipamente de la distanță sau electrocasnice sau instalații electrocasnice defecte.	Opriti dispozitivele defecte sau stricate sau utilizați sistemul wireless Perception cu o frecvență purtătoare diferită; verificați instalațiile electrice.
	Poziția antenei.	Mutați receptorul într-o altă locație. Dacă întreruperile persistă, marcați și evitați zonele critice.



7 Specificații

	HT 45	PT 45	SR 45
Modulație frecvență	500 - 865 MHz	500 - 865 MHz	500 - 865 MHz
purtoare		FM	FM
Lățime de bandă de transmisie audio	FM 70 - 20.000 Hz	40 - 20.000 Hz	40 - 20.000 Hz
Distorsiune armonică totală la 1 kHz	Normal m. 0,8%	În mod normal 0,8%	Valoare normală 0,8%
Raport semnal-zgomot Normal m. 105 dB(A)		În mod normal 105 dB(A)	Valoare normală 105 dB(A)
Putere de transmisie 10 mW Alimentație	1	10 mW 1	
baterie AA 1,5 V Timp de funcționare	10 h Prag de squelch	baterie AA de 1,5 V 10 h	-
Ieșire audio			-
	-	-	Reglabil între -100 și -70 dBm. XLR și
	-	-	mufă de 6,3 mm: reglabil de la nivelul microfonului la nivelul liniei. Nivel de ieșire cu abatere nominală: 500 mV efectiv.
Dimensiuni	229 x 53 x 53 mm	60 x 74 x 30 mm	200 x 190 x 44 mm
Greutate netă	214 grame	60 de grame	360 de grame

Acest produs respectă standardele prevăzute în declarația de conformitate. Declarația de conformitate poate fi solicitată de pe site-ul <http://www.akg.com> sau prin e-mail la adresa sales@akg.com.



Mikrofone · Kopfhörer · Drahtlosmikrofone · Drahtloskopfhörer · Kopfsprechgeräten · Akustische Komponenten
Microphones · Headphones · Wireless Microphones · Wireless Headphones · Headsets · Electroacoustical Components
Microphones · Casques HiFi · Microphones sans fil · Casques sans fil · Micros-casques · Composants acoustiques
Micrófonos · Auriculares · Micrófonos inalámbricos · Auriculares inalámbricos · Auriculares con micrófono · Componentes acústicos

AKG Acoustics GmbH

Lemböckgasse 21-25, A-1230 Vienna/AUSTRIA, phone: (+43-1) 86654-0*
e-mail: sales@akg.com

For other products and distributors worldwide visit www.akg.com



H A Harman International Company

Technische Änderungen vorbehalten. Specifications subject to change without notice. Ces caractéristiques sont susceptibles de modifications. Ci riserviamo il diritto di effettuare modifiche tecniche. Nos reservamos el derecho de introducir modificaciones técnicas. Especificações sujeitas a mudanças sem aviso prévio.

05/10

